

Министерство образования и науки Российской Федерации

**САНКТ-ПЕТЕРБУРГСКИЙ ГОСУДАРСТВЕННЫЙ
ПОЛИТЕХНИЧЕСКИЙ УНИВЕРСИТЕТ**

РОССИЯ В ГЛОБАЛЬНОМ МИРЕ

альманах

№ 1(24)

**Издательство Политехнического университета
Санкт-Петербург
2013**

THE MINISTRY OF EDUCATION AND SCIENCE OF THE RUSSIAN FEDERATION
St. Petersburg State Polytechnic University

RUSSIA IN THE GLOBAL WORLD

Almanac

№ 1(24)

Polytechnical University Publishing House
Saint Petersburg
2013

МЕТОДОЛОГИЯ ИССЛЕДОВАНИЙ ПРОБЛЕМЫ ГРАЖДАНСКОГО ОБЩЕСТВА В РОССИИ¹

Социальная динамика XXI века во всем многообразии своих проявлений составляет процесс формирования новой социальной реальности, который без преувеличения можно обозначить как всеобщий цивилизационный сдвиг. Его содержание в целом складывается из двух процессов: глобализация, представляющая собой становление единой системы мирового социального взаимодействия, и повсеместный переход к отношениям гражданского общества. Глобализация достаточно долго является предметом исследований в большинстве областей социально-экономического и гуманитарного знания и, можно сказать, сложился ее определенный адекватный стереотип в сознании людей. Понятие гражданского общества пока еще находится преимущественно в идеологическом обороте и не стало еще полноценным объектом рационально-научного рассмотрения. Однако сама общественно-историческая практика все больше востребует социально-теоретический анализ данного феномена как сущностной характеристики качественных изменений в цивилизационном развитии. При этом важно еще раз заметить, что содержание отношений гражданского общества должно рассматриваться в контексте глобализации, как ее неотъемлемое условие и результат.

В качестве методологической базы исследований модели гражданского общества предлагается принять следующую исходную посылку:

Суть человеческого способа существования живого состоит в выходе за пределы естественно-природного равновесия, а сам способ

¹ Данная статья является раскрытием тезисов к фундаментальному исследованию оснований гражданского общества в России, опубликованных в предыдущих выпусках Альманаха.

заключается в совместности существования (социальности). Фундаментальный закон социальности состоит в отношении "цель—средство", которое обусловлено тем, что совокупная масса ресурсов, непосредственно и опосредованно расходуемых на осуществление процесса производства, в конечном счете, растет с опережением по отношению к массе получаемых результатов, в силу чего совокупная масса производимых средств жизни не способна заполнить требуемый объем потребления даже при условии его усредненности в уравнивательском варианте распределения, оставаясь всегда меньшей по сравнению с той массой, которая обеспечила бы возможность существования всех участников производства. Поэтому главное содержание социального процесса составляет борьба за существование, выражающаяся в конкурентном соревновании за место в социальном пространстве. Она меняет свои исторические формы, но в ее основе всегда остается насилие с разной степенью опосредованностью в зависимости от конкретных социально-исторических обстоятельств. Такова всеобщая техносоциальная формула общества.

Идеал общественного устройства – абсолютно свободная конкуренция, на основе которой складывается естественная социальная дифференциация. Однако свободная конкуренция между общностями и конкуренция между индивидами внутри общностей, – все это абстрактная модель, иллюзия, не реализуемая на практике утопия в силу действия вышеуказанной техносоциальной формулы. В обществе протекает непрерывная бескомпромиссная борьба за выживание. Необходимость совместной жизни людей на основе борьбы друг с другом при невозможности свободной конкуренции рождает потребность в нормативном регулировании борьбы за существование, в установлении правил, устанавливаемых и поддерживаемых публичной властью, состоящей из особых социальных институтов, охраняющих общественную систему от разрушения. Одновременно необходимость установленной нормативности определяется системностью материально-

технического развития, производственной деятельности. Чем шире эта целостность, тем больше требуется нормативности, содержание которой задается лидирующими элементами системности, а механизм регулирования представлен в лице государства. Государство и право – не результат общественного договора, а результат организующего насилия, меняющего свои исторические формы, но сохраняющего свою насильственную сущность. Государство и право не становятся более или менее гуманными. Единственное, что могло бы отменить организующее насилие, – смерть государства. Но это утопия, потому что иначе неизбежен возврат людей в естественное (животное) состояние.

Вопрос о роли государства в общественной жизни людей следует рассматривать, исходя из приведенного выше исходного тезиса о том, что в обществе нет ничего, кроме совместно живущих индивидов. Следовательно, государство – это орган выражения всеобщей воли, осуществляемого в различных исторических формах. В естественных условиях первобытной жизни источником всеобщей воли является глава общности, представляющий собой социализированную форму вожака животной ассоциации. Цивилизация выработала две основных формы общественного управления – диктатуру и демократию с различными объемами их персонификации, причем важно отметить, что эволюция форм управления, понимаемая в абстрактной модели как движение от единоличной диктатуры к всеобщей демократии, осуществляется сверху вниз, будучи выражением воли господствующих социальных сил, и является обратимым процессом, что означает постоянную возможность превращения демократии в диктатуру в ее крайних формах.

Действительно всеобщая воля совместно живущих индивидов как независимых друг от друга людей объективно охватывает только сферу их безопасности – общую защиту от угрозы извне и индивидуальную защиту от угрозы со стороны других индивидов. Тезис об исключительной роли государства в этой области общественной жизни не подлежит сомнению. Сферы

здравоохранения, образования и культуры государство регулирует в той мере, в какой они не могут обеспечить удовлетворение соответствующей общественной потребности на основе самообеспечения и саморегулирования. В экономике регулирующая роль государства необходима только в областях, формах и объемах, обеспечивающих поддержание внутренней и внешней безопасности, а также компенсирующих недостаточность возможностей в удовлетворении вышеуказанных и других общественных потребностей в рамках саморазвития.

Общность, как целое, предполагает единство понимания, выражающееся в единстве мышления – технического, экономического, политического и т.д. Только на этой основе общность может быть организованным, управляемым целым. Герменевтическое единство общности позволяет ей эффективно взаимодействовать с другими общностями. Так, можно предположить, что в свое время кроманьонцы полностью уничтожили неандертальцев, благодаря тому, что они лучше понимали друг друга и за счет этого были более организованными. Общность тем сильнее, сплоченней, чем больше ее внутреннее взаимопонимание. В частности, национальная идея, как всеми понимаемая (в смысле – принимаемая) идея, обеспечивает совпадение ценностей и целей общности и представляет собой ее герменевтический стержень, превращает общность в единое “мы”, для которых окружающий мир – это среда существования, где к средствам относится не только природа, но и другие общности.

Взаимопонимание в рамках одной веры, одной мифологии и вообще одной формы измененного сознания имеет не столько внутренние позитивные основания, сколько внешние, от противного (в противостоянии другой вере, другим идеалам и вообще другой нормативности). У разных общностей объективно разные интересы и разное понимание бытия.

Общность может сложиться в единое “мы”, если среда позволяет ей выживать в полном объеме, т.е. всем членам общности. Поскольку

природа не может быть достаточным средством полного выживания, постольку общество необходимо дифференцировано, разделено отношением “цель – средство”. Иначе говоря, человечество не может быть единым “мы” во всем объеме человеческого существования, таким оно может оказаться разве что перед лицом некоего космического противостояния.

Внутренняя целостность общности держится на идеологии, вся духовная жизнь общности в концентрированном виде есть идеология, то есть средство борьбы за лидерство в системе отношений с другими общностями. Идеология объективно ориентирована не на истину, не на справедливость, а на получение результата, достижение победы. По своей форме идеология может приобретать самый разный вид: истинная религия (вера), подлинная справедливость, правильная социальная система, великая национальная идея и прочее. Но в целом нормативность в гражданском обществе имеет сугубо рациональный характер и для своего обоснования не требует опоры на какой-либо духовный абсолют. Иначе говоря, гражданское общество по своей сути не нуждается в Боге как идеологическом средстве регулирования общественных отношений. Религия присутствует в нем в качестве чисто формального приложения для условного различения добра и зла.

Более того, культура представляет собой совокупность правил материально-предметного (естественно-природного) бытия людей, а также этических, эстетических и правовых норм общественной жизни, обеспечивающих выживание общности в природном и социальном окружении. Она задает целостную модель общества, предполагающую и тем самым обосновывающую исключительное право общности на существование. Данная исключительность выражается в том, что в модели бытия общности отсутствует и даже гипотетически не рассматривается неизбежность ее исчезновения, в отличие от модели бытия индивидов, необходимо заканчивающегося смертью. Поскольку на существование других общностей эта схема не распространяется, постольку культура всегда выполняет идеологическую функцию. Кроме того, в силу своей иллюзорности

она никогда не утрачивает мифологического и социально-утопического характера.

Геоисторическая формула общности включает в себя в качестве составляющих ее внутреннее и внешнее социальное взаимодействие, то есть показатели внутреннего устройства общности и показатели ее места в системе мировой социальной дифференциации. Соотношение этих составляющих у общностей различно: они могут быть в единстве взаимного дополнения и в своем сложении целостно обнаруживать объективно данные и субъективно выраженные интересы общности, или, напротив, они служат основой раскола общности и не позволяют сформироваться определенному интересу общности (единому общенациональному интересу).

Это означает, что социальная структура общества изначально предполагает наличие двух уровней дифференциации – внутриобщностное и межобщностное отношение господства и подчинения, разделение на цель и средство. Их конкретно-исторические формы и конкретно-личностное содержание (персонифицированное наполнение) меняются вслед за изменением технологического способа жизни. Преобладающей общеисторической характеристикой социального развития современного общества является непреодолимый антагонизм межобщностной социальной дифференциации. При этом внутриобщностная социальная дифференциация определяется местом общности в системе межобщностных отношений, то есть политико-экономическое разделение внутри общности, как правило, имеет в своей основе столкновение разных интересов по поводу вышеуказанных составляющих ее геоисторической формулы.

Развитые страны Запада, либеральные по внутреннему устройству, лидируют в системе мирового взаимодействия. Внутренне они социально дифференцированы, но не расколоты на непримиримые слои. Лидирующим общностям свойственна сглаженная дифференциация и демократизм, поскольку совпадение интересов по вопросу о внеобщностных источниках ресурсов более

значимо, чем их несовпадение по поводу внутрисоциальной организации общности. Общностям–аутсайдерам присущи глубокая социальная дифференциация и автократизм, поскольку в системе межобщностного разделения функций им отведена роль доноров, и борьба за существование внутри общности является главной. По той же схеме строятся внутренние и внешние отношения между мировыми группами лидирующих и отстающих общностей (типа “Север – Юг”).

Восхождение человечества по ступеням прогрессирующего развития осуществляется за счет постоянного интегрирования, объединения общественных систем в более крупные системы. Глобализация является предельным уровнем такой интеграции. Однако процесс глобализации находится на начальной стадии и еще не выявил достаточно полно своих возможностей для перехода на новую ступень общественного прогресса. Материально-технические и производственные предпосылки созрели для этого, но социально общество остается глубоко дифференцированным, и в этом состоит главное противоречие процесса глобализации, разрешение которого можно рассматривать как источник и движущую силу общественного прогресса в настоящее время. При этом речь идет не о преодолении самой дифференциации как таковой (это невозможно в принципе), а о переходе к ее новой исторической форме, предсказать которую невозможно в силу невозможности предсказания обуславливающих ее случайных стечений обстоятельств, которые всегда делают историю непредсказуемой. Ясно лишь то, что современная форма социальной организации общества устарела, объективно она является тормозом общественного прогресса.

При этом следует заметить, что торможение общественного прогресса не следует понимать как замедление движения к какому-то предначертанному состоянию. Никакой предначертанности в общественном развитии нет, и понятие торможения относительно. Понятие скорости движения, называемого общественным прогрессом, означает не приближение к чему-то более совершенному, а удаление

от состояния, уже не позволяющего дальнейшее существование. Прогресс это всегда выход из кризиса, продолжение существования, движение вперед без определенной цели и ориентира.

В обществе должен господствовать порядок, поддерживаемый системой моральных норм и правовых законов, иначе оно погибнет от хаоса. Порядок может поддерживаться коллективно организованной властью (демократией) или централизованной авторитарностью (диктатурой), – они различны в том, что демократия означает всеобщее равенство перед законом, а диктатура частичное, ограничиваемое пределами одной общности, но формально они одинаково должны обеспечивать неукоснительное обеспечение установленного порядка и неотвратимое наказание за его нарушение. Однако диктатура означает противопоставление общества и власти, произвол в реальном исполнении закона, а существующая демократия демонстрирует бессилие в возможности его последовательного и беспристрастного применения.

Становление новой исторической формы социальной организации (новой формы отношения “ цель–средство”) будет результатом не коллективного поиска, а всеобщей бескомпромиссной борьбы за выживание ныне существующих общностей. Современный тип цивилизации обречен, но будет ли она похоронена в рамках апокалиптической глобальной войны, когда новая цивилизация возникнет на ее руинах, как это уже неоднократно было, или новая цивилизация родится в ходе некоего глобального консилиума, – об этом можно только гадать. Несомненно то, что она состоится. Однако ее появление не будет означать достижение счастливого будущего. Поэтому с позиций современности трудно определить – завидовать ли нам грядущим поколениям или сочувствовать им. Но каждый человек становится человеком и живет в свое время – время его жизни, которое по определению самое лучшее, потому что это его время.

В итоге всего сказанного возникает абстрактный вопрос о дальнейшем существовании общества: если оно превратится в одну глобальную систему, то либо окажется в положении рассмотренной

выше модели отдельного хозяйства, заброшенного на необитаемый остров, и угаснет, либо оно перейдет к новой форме социальной дифференциации в виде биологически подкрепляемого глобального разделения на господ и рабов, либо просто расколется заново и выйдет на новый виток чередования исторических стадий. В принципе это уже неинтересно, потому что ничего нового о человеке мы не узнаем, поскольку техносоциальная формула его существования известна, а никакой другой формулы, даже трижды божественной, мы знать не можем, в нее можно только верить.

Классическое понимание гражданского общества, идущее со времен Просвещения, в самом общем виде состоит в противопоставлении государства и всей сферы политической жизни, с одной стороны, а с другой – всех остальных сфер общественной жизни, в которых объединяются и взаимодействуют люди в качестве свободных субъектов деятельности, не имеющей целью насилие и принуждение. Проблемой осмысления и обсуждения здесь является вопрос о приоритетах государства и гражданского общества в их взаимодействии друг с другом. Этот вопрос актуален для условий преодоления авторитаризма и перехода от тоталитарных общества к демократическим и их дальнейшего развития в плане расширения процесса демократизации. В сжатом виде это выглядит как проблема отношения власти и народа, сознающего себя в качестве самостоятельного субъекта социальной жизни.

Гражданское общество по такой модели представляет собой сообщество близких по духу и материальным интересам людей, единых в своем противостоянии государству как некой внешней силе, подчиняющей их и вмешивающейся в их отношения друг с другом. Тогда зачем и кому оно нужно вообще, если это некая внешняя чуждая сила? Если гражданское общество – сообщество друзей, оно способно самостоятельно поддерживать необходимый внутренний порядок и защитить себя от внешних угроз. Даже если государство создается для удобства управления в виде выборного органа, то в чем смысл его противопоставления остальному (гражданскому)

обществу? Разве что в том, чтобы государство не перестало быть орудием в руках всего общества и не превратилось в средство выражения какого-то частного интереса.

Модель гражданского общества, свойственная и как проблема понятная применительно к условиям исторического перехода от сословного авторитарного общества к бессловному, демократическому, теряет свои очертания и проблемное содержание в условиях господства идей либерализма, если ее не ограничивать сферой рудиментов тоталитаризма и не объяснять инерционностью общественного сознания. Ведь, даже монархии в своем большинстве превратились в своеобразные символы гражданского общества.

В современном понимании гражданского общества надо сразу же отвергнуть модель общества в его противопоставлении власти, потому что, во-первых, речь идет об обществе в целом, в единстве всех составляющих его элементов, в том числе и власти, а во-вторых, общество (или народ), как некая совокупность людей, единая в своем противопоставлении власти, не складывается в единую целостность, а представляет собой некую массу, неструктурированную общественность и не обладает необходимым набором признаков для того, чтобы называться обществом в точном смысле этого слова.

Идея гражданского общества вполне актуальна для современности, но она необходимо наполняется новым содержанием, а сама модель гражданского общества обретает новые очертания. Для ее понимания надо уточнить вопрос о происхождении государства по существу, а именно в том плане, что оно не является результатом вынужденного общественного договора с целью предотвращения войны всех против всех. Наоборот, государство скорее продукт этой войны, не успевшей поглотить общество потому, что оно изначально стало орудием подчинения и господства одних людей над другими. Господствующие социальные слои всегда контролируют государство, они сами составляют гражданское общество, удерживая в подчиненном положении остальное большинство. Потому и не просматривается гражданское общество в его современном

понимании в рабовладельческом и феодальном обществах, если пренебречь его подобием в виде чрезвычайно узкого круга свободных представителей господствующих слоев.

Таким образом, модель гражданского общества в его современном понимании появляется тогда, когда насилие, социальное отношение “цель—средство”, перестает быть непосредственным и сословно выраженным, когда оно опосредуется формальным равенством перед законом при отсутствии сословных различий как основания существенных социальных различий.

Гражданское общество воплощает в себе социальную гармонию, которая охватывает, прежде всего, отношения борьбы за существование, а не единства и сотрудничества. Однако эта конкурентная борьба может быть направлена на вытеснение соперников на периферию социального пространства, но не предполагает их уничтожение. Соответственно, понятие социального государства, ориентированного на обязательность всеобщей защищенности людей от угроз их существованию, органично вписывается в модель гражданского общества и не противоречит тезису о фундаментальном характере отношений борьбы за существование, потому что речь идет об устойчивом существовании общества в целом.

В гражданском обществе выбор видов деятельности и составление программ действий подобно решению головоломок, требующих сообразительности, но не связанных с любого рода насилием людей друг над другом. В борьбе есть выигравшие и проигравшие, можно обозначить более сильно – победители и побежденные, но она ведется по общепринятым правилам, соблюдение которых контролируется властью. В гражданском обществе социальные различия между людьми не имеют абсолютных значений с точки зрения возможности выживания. То есть разница мест, занимаемых людьми в социальном пространстве, предполагает такую же разницу в предметном наполнении их жизни, но она не столь существенна в возможности самой жизни как таковой, а тем

более в позитивном ощущении ее ценности. Для удовлетворения жизнью совсем не обязательно стремиться к занятию первых мест, более того, самооценка собственной жизни не требует обязательного сопоставления с другой жизнью.

Модель гражданского общества в ее современном видении предполагает такое общество, где осуществляются гражданские отношения в обществе в целом, когда социальные отношения регулируются установленной системой публичной нормативности, носителем которой может быть только государство как нейтральная сила, стоящая над обществом. Следовательно, само государство стало элементом демократической системы, продуктом гражданских отношений. Проблема здесь в том, как такое государство формировать и обеспечивать его социальную нейтральность внутри общности. В этом плане совершенно неважно, в какой конкретной форме осуществляется эта публичная власть – в лице монарха, президента или парламента. Главное, чтобы была обеспечена всеобщая нормативность, одинаково обязательная для всех членов общества. Одно из обязательных условий поддержания прозрачной системы гражданских отношений состоит в их публичном характере, достигаемом с помощью гласности, приобретающей все большую массовость в информационной среде.

Общество может быть определено как гражданское в том случае, если оно объединяет свободных, не зависимых друг от друга людей. Критерием гражданского общества является такая степень независимости людей друг от друга и их равенства перед законом, при которой в их конкурентных отношениях никто не мог бы безнаказанно воздействовать на других людей вне рамок установленной законом нормативности, и тем более – использовать сам закон в качестве средства борьбы против своих оппонентов. Образно говоря, члены гражданского общества не являются чьими-то подданными.

Таким образом, проблема гражданского общества теперь означает проблему роли и места государства в обществе, а не

отношения гражданского общества к государству, то есть идет не борьба гражданского общества с государством, а борьба внутри гражданского общества за государственную власть. Государство не может получать прибыль из труда своих граждан, оно не может их эксплуатировать. Как известно, повышение эффективности производства достигается снижением издержек и инновациями в их единстве. Государство не может снижать издержки за счет эксплуатации своих граждан. Поэтому в качестве предпринимателя оно изначально уступает частному предпринимателю по эффективности. Государство – предприниматель должно быть конкурентоспособным в области межобщностных отношений (в борьбе за существование с другими общностями), т. е. в военно-промышленной сфере. Основой конкурентоспособности здесь является инновационный характер производства (война инноваций). Это одновременно является источником инновационного развития вообще. Так что вопрос о возможности и необходимости регулирующей роли государства в экономике является принципиальным, но спор по этому вопросу часто имеет схоластический характер.

Однако государство не может быть нейтральным органом власти, принимаемым обществом в целом, оно всегда остается орудием навязывания воли определенной части общества всему обществу и потому является предметом борьбы разных социальных сил. Следовательно, независимо от установленных законом форм смены власти всегда сохраняется возможность непосредственного насильственного решения этого вопроса, вплоть до социальной революции и гражданской войны. Таким образом, гражданское общество не может стать единым, в нем всегда наличествуют два гражданских общества, находящиеся по разные стороны линии власти, одно – сросшееся с властью, другое – стоящее в оппозиции и претендующее на признание себя в качестве подлинно гражданского общества. Такое положение характерно для современной России применительно к так называемой несистемной оппозиции.

Что касается межобщностных отношений, то на данном уровне борьба за существование вообще не поддается какому-либо действительному надобщностному регулированию, и смена мирового порядка неизбежно происходит по результатам военных конфликтов разного масштаба, причем угроза глобального военного столкновения никогда не исчезает. Соответственно, гипотетическая модель мирового гражданского общества, будь то в смысле противопоставления некоему мировому правительству, или установления глобальной системы гражданских отношений, не имеет никаких объективных оснований даже при допущении возможности реальной модели гражданского общества в отдельных странах.

Основной массе членов современного общества, занятым каким-либо видом общественно-полезной деятельности, противостоят (или возвышаются над ней) власть, собственность и преступность, которые не существуют изолированно друг от друга, а всегда в той или иной мере переплетаются. Они представлены конкретными индивидами, заинтересованными в определенных моделях социальной организации, и в обществе нет такой силы, которая могла бы изменить траекторию развития в рамках существующей системы отношений. Это возможно только в процессе революции, когда происходит всеобщая социальная перегруппировка, т. е. когда практически полностью меняется персональный состав власти, осуществляется передел собственности, по характеру и объему определяемый типом революции, а преступность в лице ее крупных представителей легализуется в сфере власти и собственности, а в остальной части вытесняется на периферию общественной жизни. Но революции рано или поздно заканчиваются, и вновь складывается некая устойчивая социальная структура общества с противопоставлением власти, собственности и преступности основной массе людей, занятых в общественном производстве.

Люди пришли к осознанию себя как отдельных индивидов, представляющих собой целые миры. Никто не хочет быть частью, а тем более придатком чужого мира. Возникает борьба на

самоуничтожение, которая не имеет логического завершения и только усиливается. Это движение с нарастающей скоростью к концу, потому что не может продолжаться бесконечно. В частности, современная форма демократии не способна к изменению сложившейся системы общества, которое вошло в кризисное состояние и требует коренного изменения, без чего из кризиса не выйти и не избежать альтернативного выбора между войной и всеобщим хаосом и разбоем.

В рамках абстрактной модели должно сложиться единое целое на основе отношения “цель—средство”, не фиксированного, иначе вечно будут революции, а постоянно меняющегося. Борьба за существование это естественный процесс, подобный движению клеток в живом организме, когда одни отмирают, а другие нарождаются. Необходимо равновесное состояние борьбы всех со всеми, то есть динамичная социальная дифференциация. Вот он, так называемый конец истории, но как будет протекать реальный процесс, никто не может предсказать, здесь главное – знать закон. Соответственно, для формирования полноценного гражданского общества не существует объективных предпосылок, оно всегда будет представлено в виде абстрактной теоретической модели, используемой в идеологическом и политическом противостоянии сил, претендующих на господство в обществе.

Применительно к современной России понимание гражданского общества очень актуально, но главный момент здесь состоит не в том, что она недавно перешла от тоталитарного общества к демократическому, а в том, что она стала демократической, но модель ее социальной организации не вполне сформировалась. Государство недостаточно регулирует отношения с точки зрения неукоснительного соблюдения законности и справедливости. Формирование новой социальной структуры российского общества состоялось, состав основных социальных групп зафиксировался, и каналы для продвижения представителей нижних слоев на верхние уровни социального пространства полностью заблокированы. Стать

новым крупным собственником при последовательном выдерживании принципов законопослушания теперь практически невозможно; вхождение в политику и топ-менеджмент даже при наличии высоких показателей компетентности без личностной поддержки (покровительства) крайне затруднительно и зачастую опасно; аналогичные условия действуют в сфере свободных профессий; жизнь наемных работников определяется волей работодателя; функционирование всякого рода индивидуальных предпринимателей и производителей зависит от властных возможностей и степени корыстолюбия чиновников. Гражданское общество в современной России – это просто люди, предоставленные самим себе, и говорить о реальном становлении гражданского общества, состоящего из лично свободных и независимых друг от друга людей, связанных единым интересом свободы и независимости всей страны в ее включенности в окружающий мир, в данном случае пока еще очень проблематично. Но это тем более необходимо в той мере, в какой необходимо осознание принципиального положения о том, что без обновления большинства сфер общественной жизни у России нет будущего.

В качестве вывода отметим следующее:

Гражданское общество это совокупность свободных друг от друга людей, составляющих в своем единстве нацию. Его сущностной характеристикой является то, что это либеральное общество.

Гражданское общество, как тип общественного устройства, возможно только в господствующей общности, получающей ресурсы жизни из окружающей социальной среды. В качестве примера можно взять Римскую империю, свободное население которой составляло ассоциацию, которую можно рассматривать как вариант гражданского общества.

Применительно к обществу в целом надо признать, что модель гражданского общества представляет собой абстракцию, не реализуемую в реальной действительности. Гражданское общество это миф, социальная утопия.

Все чаще звучащий тезис, провозглашающий конец гуманитарной эпохи, имеет вполне объективные основания, но именно они не позволяют интерпретировать его в сугубо ценностном измерении, как крушение гуманизма вообще. Конец гуманитарной эпохи означает всего лишь развеивание иллюзии о существовании неких надличностных нормативных абсолютов, установление того простого факта, что в обществе нет ничего и никого, кроме совместно живущих индивидов, борющихся за свое существование и объективно заинтересованных в наличии определенных правил, позволяющих избежать хаоса всеобщей войны, ведущей к самоуничтожению. Разумеется, сами эти правила устанавливаются в результате борьбы и провозглашаются победителями от имени и в качестве некоего духовного абсолюта, но не более чем в рамках идеологии

РАЗДЕЛ I.

РОССИЯ В МИРОВОЙ ГЛОБАЛЬНОЙ ПОЛИТИКЕ

А. К. Акопов

ФОРМИРОВАНИЕ ИДЕИ «МИРОВОГО ПОРЯДКА»

Анализ формирования нового мирового порядка не может быть в достаточной мере объективным без обращения к истории. Как справедливо заметил американский дипломат XX века Г. Киссинджер, «возвышение и крушение прежних порядков – от Вестфальского мира до наших дней – есть единственный источник опыта, на который можно опереться, пытаясь понять, какого рода вызов может быть брошен в лицо современным государственным деятелям. Уроки истории не являются автоматически применимым руководством к действию; история учит по аналогии, проливая свет на сходные последствия сопоставимых ситуаций. Однако каждое поколение должно определить для себя, какие обстоятельства на самом деле являются сопоставимыми»¹.

На протяжении веков человеческое сообщество всегда стремилось к регулированию своих внутренних взаимосвязей, целью чего было решение и предотвращение различного рода мировых проблем (войн, конфликтов, эпидемий, кризисов и т.д.). Со временем стремление к регулированию и управлению общественной и международной жизнью привело к возникновению концепции Общественного договора, принципу разделения властей, «Концерту наций», появлению международных универсальных организаций (Лиги Наций и ООН) и разработке принципов международного права т.д.

Как уже было отмечено выше, понятие «мировой порядок» употреблялась в дискуссиях о будущем мироустройстве в разные

¹Киссинджер Г. Дипломатия. / Г.Киссинджер. - М., 1997. - С.19

исторические эпохи: начиная с Древнего Рима и работ античных мыслителей и заканчивая XX веком (после Первой и Второй мировых войн, после развала СССР и окончания Холодной войны). Мыслители разных эпох предлагали разные варианты общественного порядка в соответствии с историческими особенностями их эпох. Так, например, в Античную эпоху Платон и Аристотель предлагали проекты Идеального государства, в эпоху средневековья Ф. Аквинский и Д. Алигьери писали о возможности создания Единого Христианского государства, а в эпоху Нового времени Т. Гоббс и Дж. Локк ратовали за подписание Общественного договора, который бы содержал основные нормы общественного общежития. В свою очередь, Ж.-Ж. Руссо предлагал образование единого европейского государства, И. Кант писал о необходимости кодификации общего для всех государств закона, а Дж. Бентам выступал за то, чтобы создать подобие мирового гражданского общества, которое могло бы лоббировать свои интересы на международной арене.

Однако первые попытки реализации идеи мирового порядка на практике были предприняты в Европе в XVII веке, хотя при этом само понятие не использовалось. Причиной этому послужила череда войн, потрясших европейские государства и, соответственно, всю западную цивилизацию. Наиболее интересным проектом стал план французского короля Генриха IV по созданию единой христианской республики (1603), которая должна была включить в себя все народы Европы. В основе этого проекта лежало стремление создать федерацию государств с наднациональным советом и общую армию для защиты федерации от внешних угроз. К сожалению, Генриху IV не удалось при жизни реализовать свою уникальную на тот период идею, но впоследствии этот план учитывался при подписании Вестфальского мира в 1648 году и создании первой международной политической системы и международного порядка.

Отсчет в истории развития межгосударственных отношений принято вести с XVII века, времени образования так называемой *Вестфальской, или государственно-центричной модели мира.*

Цитируя слова известного российского исследователя мирополитических процессов М.М. Лебедевой, «Гениальность создателей Вестфальской системы состояла в том, что они не просто решили проблемы, с которыми столкнулась Европа в первой половине XVII века (насколько вообще их возможно было решить?), но через принцип суверенитета заложили основы новой политической системы, а также возможность ее последующей эволюции»². Именно эта система мироустройства господствовала на протяжении более чем 300 лет и только в конце XX века начала претерпевать качественные изменения. Она сложилась в результате завершения кровопролитной Тридцатилетней войны 1618-1648 годов между католическо-габсбургским блоком (испанские и австрийские Габсбурги в союзе с католическими князьями Германии, папством и Речью Посполитой) и протестантско-антигабсбургской коалицией (протестантские князья Германии, Франция, Швеция, Дания при поддержке Англии, России и Голландии). Однако разногласия между блоками выходили далеко за пределы религиозных противоречий. Столкнулись две совершенно разные линии политического развития. Габсбурги лелеяли идею создания общеевропейской христианской монархии, в рамках которой «государство» и «национальные интересы» не имели точек соприкосновения. Франция, Англия, Голландия, Швеция отстаивали, напротив, линию создания сильных, централизованных государств на национальной основе. В результате, на кон было фактически поставлено будущее мироустройство и судьба национального государства.

Вестфальские договоренности, подписанные участниками войны в 1648 году, фактически определили характер развития всей системы международных отношений вплоть до конца XX века. Победа антигабсбургской коалиции привела к созданию Вестфальской государственно-центричной модели мира. В этой связи хочется

²Лебедева М. Что угрожает Вестфалю? / М.Лебедева. // Международные процессы. — Январь-апрель 2008. — Т.6. — №1 (16).

сделать акцент на то, что именно государства породили модель миропорядка, а не наоборот: «международная система – продукт государства, а не его производитель»³. Новая система закрепила общие принципы взаимодействия национальных государств: принцип территориальности и суверенитета. Признавалась самостоятельность государств в осуществлении внутренней и внешней деятельности.

Предполагалось, что государство-нация, тем не менее, могло использовать самые различные методы для охраны своего суверенитета и продвижения национальных интересов, что выразилось в принципе *raison d'état*.

Структуру Вестфальской системы мироустройства определяли отдельные государства, которые диктовали правила развития мирового сообщества. Как заметил американский дипломат и исследователь Г. Киссинджер, «в каждом столетии, словно следуя некоему закону природы, похоже, появлялась страна, обладающая могуществом, волей, а также интеллектуальными и моральными стимулами, необходимыми, чтобы привести всю систему международных отношений в соответствие с собственными ценностями»⁴. Так, в XVII веке Французское государство поставило во главу мировых процессов идеи национального интереса и принцип суверенитета. В XVIII веке Великобритания внедрила в мировое сознание концепцию баланса сил, более двух веков определявшую ход европейской военно-политической мысли. XIX век стал оплотом австрийской дипломатии Меттерниха, консолидировавшего европейские державы в рамках «конгрессной политики». Вместе с тем в этом же веке произошел поворот в сторону силовых методов решения международных проблем с приходом Бисмарка к власти в Германии. Символами XX века стали США и СССР.

³ *Badie B. Le retournement du monde. / B.Badie. – Paris, 1992. – p. 13.*

⁴ *Badie B. Le retournement du monde. / B.Badie. – Paris, 1992. – с.9.*

ИСТОРИЧЕСКИЕ ТИПЫ «МИРОВОГО ПОРЯДКА»

Вестфальская система не раз эволюционировала в ходе исторического процесса, каждый раз приобретая новые структурные формы и оттенки, однако, ее базовые элементы – национальные государства – вплоть до нашего времени являлись основными субъектами международных взаимодействий. Поэтому в рамках единой государственно-центристской модели можно выделить несколько подсистем, по сути, представлявших собой международные порядки.

Если XVII век принято называть «французским», а XVIII – «английским» в связи с возросшей ролью Англии, то в начале XIX столетия происходит перераспределение влияния стран в Европе. Мощи и влиянию Франции и Англии на мировой арене противостоят Польша и Россия. Тем не менее, несмотря на некоторое установившееся равновесие, мир перекраивается еще раз. Франция, пережив Революцию, сталкивается с анти наполеоновской коалицией и терпит сокрушительное поражение в войне. Венский конгресс 1814–1815 гг., призванный удовлетворить требования держав-победительниц, стал первым камнем в закладывании фундамента нового международного порядка – *«Европейского концерта»*. Хотя Венская подсистема и принесла качественно новые изменения в устоявшиеся принципы межгосударственных отношений, тем не менее, базовые принципы Вестфальской системы остались неизменны. Перечислим основные характерные черты новой подсистемы. Во-первых, предполагалось восстановить феодальные порядки в Европе, во-вторых – укрепить положение самых могущественных европейских держав, в-третьих – признать возможность коллективного военного вмешательства в «неспокойные» государства. Последнее особо сильно ударило по идее национального суверенитета. Был закреплен принцип политического

равновесия, основанный на коллективном использовании силы, создании военных союзов и коалиций, что привело в дальнейшем к межгосударственным конфликтам и войнам. Европа стала очагом формирования нового мироустройства, но в конце XIX – начале XX вв. Венская модель постепенно принимает форму общемировой, что связано с активной европейской колонизацией и явным выдвижением новых мировых лидеров – США, Японии, Германии и Италии. В итоге, происходит формирование двух основных военно-политических группировок – Тройственного Союза и Антанты, которые в 1914 году развязывают Первую мировую войну.

Война 1914–1918 гг. заканчивается поражением Германии, на которую возложили ответственность за развязывание войны и все потери и разрушения, ею вызванные. В 1919 году был подписан Версальский договор, который очертил новые территориальные границы Германии, ввел систему мандатов на бывшие германские и турецкие колониальные владения и содержал Устав Лиги Наций – межправительственной организации, призванной стать гарантом мира и безопасности в мире. В 1921–1922 гг. была созвана Вашингтонская конференция, зафиксировавшая влияние стран в Тихоокеанском регионе. В итоге, была создана *Версальско-Вашингтонская, или межвоенная система международных отношений*, также действующая в рамках Вестфальской модели мироустройства. Следует отметить, что не маловажную роль в становлении Версальской системы сыграла Франция, которая стремилась не допустить усиления Германии и добилась значительных территориальных и финансовых ущемлений проигравшей стороны. К тому же после Первой мировой войны Франция стала одной из наиболее крупных колониальных держав. Определенное время французскому влиянию противодействовала английская мощь, а затем и германская, однако, Франция все равно оставалась в центре мировых событий (подписаны Рейнский гарантийный пакт, Римские протоколы, развитие отношений с СССР и Италией).

Несмотря на явные положительные моменты новой модели (создание прообраза ООН – Лиги Наций, попытка применения принципов самоопределения и национальной независимости, выразившихся в образовании девяти новых государств), Версальско-Вашингтонская система основывалась на старых имперских принципах, что порождало ее нестабильность и противоречивость. В результате мир оказался ввергнут во Вторую мировую войну (1939–1945).

Ялтинская (4–11 февраля 1945 г.) и Потсдамская (17 июля–2 августа 1945 г.) конференции стран-победительниц во Второй мировой войне ознаменовали переход к новой – *Ялтинско-Потсдамской, или послевоенной* системе международных отношений, которая, как и все предыдущие, относилась к государственно-центристской модели мирового устройства.

Несмотря на то, что июнь 1940 года ознаменовался сокрушительным поражением Франции в столкновении с немецкими войсками, на Ялтинской конференции 4-11 февраля 1945 г. было решено о преобразовании «большой тройки» антигитлеровской коалиции в «большую четверку» за счет Франции. Тем самым признавался большой вклад французской стороны в разгром фашизма. Франции предоставлялось почетное место в формирувавшемся Совете Безопасности ООН.

Послевоенный порядок отличался ярко выраженной противоречивостью и неустойчивостью. С одной стороны, в 1945 году была создана Организация Объединенных Наций, что продемонстрировало серьезное намерение мирового сообщества создать стабильную, управляемую систему межгосударственных взаимодействий, основанную на принципах международного права и коллективной безопасности. Но, с другой стороны, сформировалось четкое разделение мира на два лагеря во главе с США и СССР, каждый из которых имел военно-политическую (Организация Североатлантического Договора – НАТО и Организация Варшавского Договора – ОВД соответственно) и политико-

экономическую опору (Европейское Экономическое Сообщество – ЕЭС и Совет Экономической Взаимопомощи – СЭВ). Таким образом, речь идет о биполярности как отличительной особенности послевоенной системы. Она сопровождалась постоянным наращиванием вооружений двух супердержав, особенно росла ядерная мощь государств. Своего апогея Холодная война достигла в 1962 году в результате Кубинского кризиса, грозившего развязыванием Третьей мировой войны. Но главам государств (Дж. Кеннеди и Н.С. Хрущеву) удалось предотвратить такое развитие событий. Знаковым событием послевоенного периода явилось полное исчезновение колониализма: 1961 год называют «годом Африки» – 17 африканских государств освободились от колониальной зависимости.

Разрушение Ялтинско-Потсдамской системы определилось падением 9 ноября 1989 г. Берлинской стены, объединением 3 октября 1990 г. Германии, «перестройкой» и распадом СССР в 1991 г., а вместе с ним – ОВД и СЭВ. Произошли кардинальные перемены на политической карте мира, образовалось 15 независимых государств, а Россия стала считаться официальной преемницей СССР. Мир очутился на перепутье своего развития. А 5 марта 1991 года Дж. Буш, выступая перед Конгрессом, заявил о начале *«нового мирового порядка»*¹.

Таким образом, начался новый этап развития мирового сообщества, характеризующийся отходом от государственно-центристской модели мироустройства. Произошли качественные изменения: на смену предшествовавшим международным порядкам в рамках Вестфальской системы приходит новый мировой порядок, где роль государства утрачивает свое первостепенное значение за счет преумножения акторов мировой политики, возникновения острых проблем глобального масштаба и все более интенсифицирующейся транснациональности мировых потоков.

¹ Lellouche P. Le nouveau monde. / P. Lellouche. – Paris, 1992. – p.15.

Становление нового мирового порядка – процесс еще не заверченный. Современный российский исследователь проблем политического мироустройства Т. Шаклеина утверждает, что «как любой организм, мировой порядок рождается (оформляется), развивается (эволюционирует), стареет (утрачивает эффективность потенциала регулирования) и вступает в завершающую фазу действия, после которой он может либо уйти в прошлое, либо послужить основой нового порядка, в котором, возможно, сохранятся отдельные его составляющие»². Основываясь на данном подходе, Т. Шаклеина говорит о том, что в своей эволюции новый мировой порядок успел к концу первого десятилетия XXI века пройти определенную стадию развития, которая характеризовалась господством западного американского мира. Однако реалии современной международной жизни престали укладываться в эту схему. Прежде всего, это связано с объективными процессами глобализации и информатизации, которые внесли новое содержание в международные отношения и позволили перейти к новой полицентричной реальности, сопровождающейся многими явлениями и тенденциями, которые были несвойственны предыдущим международным системам.

А. А. Калинин

СОВРЕМЕННЫЕ ГЕОПОЛИТИЧЕСКИЕ РЕАЛИИ

Существует старинная восточная притча о трёх слепцах и слоне. Каждый из слепцов ощупывал слона со своей стороны. Один сказал, что слон – это большой столб. Другой понял, что слон – это нечто рогатое, вроде буйвола. Третий же подумал, что слон это змея. Каждый пытался описать слона с той части, с которой зашёл, но не

²Шаклеина Т. «Порядок после Грузии» или «порядок при Обаме»? / Т. Шаклеина // Международные процессы. – Сентябрь-декабрь 2008. – Т.6. –№3 (18)

один из них не мог видеть его полностью и воспринять целостно. Подобным образом развиваются события и в современном мире. Многие государства видят картину происходящего со своей стороны, но мало, кто способен целостно воспринимать ситуацию. Попробуем разобраться в геополитических процессах, происходящих в нашем мире сегодня, а также в перспективах развития и возможных последствиях.

Мир, в котором мы живём, ещё не так давно находился в состоянии относительного равновесия. На сегодняшний день это равновесие утеряно и во всех его уголках происходят те или иные отрицательные изменения, причём происходят они по нарастающей, как снежный ком. Отсюда, само собой разумеется, возникает вопрос – чего ждать дальше? Какие глобальные изменения ждут нас?

Последние несколько лет негативные тенденции развиваются с повышенной скоростью: ряд арабских революций, погромы американских посольств, гражданская война в Сирии, угроза ракетного удара по Ирану, конфликт Японии и Китая и медленно протекающий распад Еврозоны. Если объединить и проанализировать все эти события, можно предположить – что перед нами в ближайшем будущем возникнет конец очередной эпохи, а именно эпохи рыночного либерализма и её же трансформация.

Рыночный либерализм насчитывает лет 50–60 своей истории, а в чистом виде существует со времён распада Советского Союза, после которого исчезли всяческие противовесы и противодействия этой системе. Как утверждают адепты теории рыночного либерализма – это лучшее, что может быть реально предложено для человечества. Рынок решает все проблемы. А именно:

1. Рынок удовлетворяет любой спрос – если возникает необходимость в каком-либо товаре, то цена этого товара подскакивает и в эту сферу устремляются предприниматели, заполняя нишу; и наоборот, если товар не нужен, то спрос на него падает и производители уходят из этой сферы. Таким образом, рынок обеспечивает общество нужными ему товарами.

2. Рынок решает проблему технического прогресса. Стремясь к наибольшей прибыли, конкурирующие между собой производители инвестируют в развитие инноваций, в развитие науки, ибо тем самым могут опередить конкурентов и сорвать куш. Аналогично решается проблема качества.

3. Рынок справедлив – более удачливый на рынке одновременно является и наиболее востребованным покупателями, что справедливо. Неудачник же плохо организовал производство, делает ненужные или плохие изделия и потому разоряется, что тоже справедливо.

4. Рынок обеспечивает стабильность общества. «Невидимая рука рынка» (Адам Смит) делает рынок стабильным, а с ним – и все общество. Еще большую устойчивость придает обществу институт частной собственности, на котором базируется рынок.

Однако ясно, что в рыночной экономике и покупатели и производители стараются максимизировать свою прибыль, т. е. действуют из эгоистических соображений. На сегодняшний день эта «идеальная» система, возможно из-за тех самых «эгоистических соображений» зашла в тупик. Сутью системы является фактически производство денег из ничего, производство богатства из воздуха и вот этих денег создано сегодня такое количество, которое неспособно быть обеспечено равным количеством благ, производимых человечеством.

Картина современного положения дел такова, что мы видим огромные долги у всех так называемых развитых государств, которые непосредственно находятся в одной экономической упряжке с западом. Таким образом, можно сделать предположение, что в подобной экономической ситуации запад будет искать радикальный выход, а именно начинать подготовку к широкомасштабным военным действиям. Демонстрацию подобной подготовки мы уже могли наблюдать на примере действий в ряде африканских государств. Такой выход из кризисов применялся и ранее, но сейчас подобный вариант развития событий задействовать крайне опасно, т. к. существует ряд стран с ядерным военным вооружением, чего не было

ещё 80 лет назад. Но тут срабатывает некий защитный фактор. Дело в том, что англо-саксонские державы, которые в настоящий момент являются доминирующей силой на планете, находятся в стороне от возможных мест применения ядерного вооружения. Так, например, применение ядерного вооружения в войне между Индией и Китаем приведёт к сокращению народонаселения в той части суши, которая англо-саксов по плану коснуться не должна, поэтому новая война, которая сейчас начинается путём организации управляемого хаоса, вполне возможна и приемлема даже с применением ядерного оружия. Суть замысла англо-саксонских держав — оставаться в стороне, вести управляемую войну по собственному сценарию с просчитываемым результатом и минимальными потерями-затратами.

Для того чтобы определить точку акцента внимания, нужно выявить место протекания ключевых для будущего событий, происходящих в настоящее время, т. е. определиться с потенциальным местом начала конфликта. Так, например, традиционно первая и вторая мировые войны начинались на Балканах. Сегодня, можно сказать, что неважно, где она начнётся, важно подготовить начальный инструмент, некий стартовый пистолет, или же агрессора, который будет провоцировать такую войну. Вспомнив историю, в середине 20-го столетия таким агрессором можно определить Адольфа Гитлера. Соответственно по плану нужно было привести лидера национал-социалистической партии к власти в Германии, распределить некоторое количество ресурсов, необходимых для подготовки и действия и направить в сторону Советского Союза. С этой задачей Лондон и Вашингтон успешно справились. Сейчас вместо конкретной фигуры на ближнем востоке происходит формирование и подготовка экстремистских исламистских режимов. Следует отметить, что религиозные лозунги используются всё больше и больше для поддержки политических сил. Дальнейшие действия вырисовываются следующим образом – после подготовки нужной почвы, происходит стимуляция идей необходимости военного конфликта и движение к границам России

через Пакистан и Афганистан, откуда силы запада удалятся. Примерно такой сценарий начала войны, исходя из настоящего положения дел, вероятен. Именно исламский мир готовится на роль поджигателя начала войны. Тут, безусловно, следует отметить, что сам исламский мир является всего-навсего инструментом в умелых руках манипулятора. Существует компетентное мнение, что если в середине 20-го века были противопоставлены два политических режима – коммунизм и фашизм, то сейчас ситуация приобретает религиозный оттенок и поссорить пытаются уже христиан и мусульман. Удары по религиозным чувствам двух конфессий постоянно наносятся в одном регионе. Так, например, в Египте пытаются столкнуть лбами мусульман и христиан-коптов.

Ситуацию на ближнем востоке следует рассматривать более детализировано. Многие называют гражданскую войну в Сирии аналогом того, что происходило в Испании в 1936–1939 гг., т. е. конфликт Второй Испанской Республики в лице правительства испанского Народного фронта и оппозиционной ей испанской военно-националистической диктатуры, поддерживаемой фашистской Италией, нацистской Германией и Португалией, который в результате военных действий, в конце концов, ликвидировал Вторую Испанскую республику и сверг республиканское правительство, пользовавшееся поддержкой СССР. Т. е. Испанская гражданская война явилась началом или же подготовкой Второй Мировой войны. Из краткого экскурса в историю можно вспомнить, что после начала гражданской войны в Испании до начала Второй Мировой войны прошло около 3 лет. Сегодня, учитывая настоящие реалии, не удастся развязать так быстро мировую войну, но, тем не менее, некоторые параллели прослеживаются – есть законное правительство, и есть мятежники, поддерживаемые извне. Разница лишь в том, что в испанских событиях Англия и Франция, прекратив помощь законному правительству, через Гитлера начали активно снабжать мятежников. Стояла цель – не дать конфликту решиться каким-либо законным путём. При этом только Советский Союз всячески помогал законному

правительству Испании. Сейчас ситуация происходит аналогичным образом: запад снабжает оппозиционные войска и не даёт проблеме решиться каким-либо путём кроме военного и только Россия и Китай оказывают поддержку законному правительству Сирии. Таким образом, можно предположить, что Сирия в современном мире – это некий барьер. И вот пока этот барьер существует – дальнейшие планы детонации войны приостановлены и находятся в состоянии заморозки. Именно по этой причине Запад старается довести ситуацию в Сирии до необходимой и спланированной развязки. Есть предположения, что если сейчас оставить Сирию без поддержки России, то после этого аналогичные планы могут ожидать Иран, а затем перетечь в Среднюю Азию, после чего дойти и до России.

При рассмотрении такого сценария развития событий закономерно возникает вопрос – есть ли шансы у России остаться в стороне от предполагаемого очередного мирового побоища. Давайте посмотрим на карту – мы увидим там колоссальную страну с колоссальными богатствами, которая занимает порядка шестой части суши. Закономерен вопрос – возможна ли мировая война без участия такой страны? Возможно ли ослабление всех остальных государств таким образом, чтобы Россия осталась центром силы? Очевиден ответ: без нашей страны такая война не имела бы абсолютно никакого смысла и теряла свою цель. Исходя из этого, можно сделать вывод, что при развитии событий по такому сценарию, нашу страну будут пытаться втянуть в такой глобальный конфликт любыми способами.

Устремив наши взгляды в прошлое и разбирая пример Второй Мировой войны, мы видим, что на тот момент Сталину не удалось на сто процентов изменить планы англосаксов, но в контексте мировой истории имеет значение результат – и к 1945 году не Советский Союз был разорён и раздроблен по первоначальному плану, а советские войска стояли в Германии. Таким образом, возвращаясь к современной геополитической обстановке, целеполагание внешней политики России, должно формироваться на основе понимания и объективной оценки ситуации, сложившейся в мире сегодня, не

забывая бесценный исторический опыт, оплаченный миллионами жизней народонаселения. В противном случае последствия могут быть весьма плачевными.

П. В. Малышев

**СТРАНЫ СОВЕТА СОТРУДНИЧЕСТВА АРАБСКИХ
ГОСУДАРСТВ ПЕРСИДСКОГО ЗАЛИВА
В СИРИЙСКОМ КОНФЛИКТЕ:
ИНТЕРЕСЫ И ЦЕЛИ, РОЛЬ, СТЕПЕНЬ УЧАСТИЯ**

Сирийский конфликт, переросший в полномасштабную гражданскую войну и давно вышедший за рамки региональной проблемы, уже долгое время приковывает к себе внимание ключевых игроков на мировой политической арене. Протестное движение в Сирии оформилось к марту 2011 года и поначалу носило ненасильственный характер – люди на улицах требовали немедленных политических реформ и социальной справедливости, что было далеко не ново в условиях «арабской весны». Президент Башар Асад, обладавший реальной политической поддержкой среди большей части населения, тем не менее, не стал открещиваться от реформ, поступил мудро и попытался «возглавить восстание», предложив политическую амнистию, перестановки в правительстве, снятие чрезвычайного режима. Несмотря на очевидное желание властей идти на уступки, в короткие сроки сирийский протест перерос в полномасштабную гражданскую войну с многочисленными жертвами среди мирного населения и реальной угрозой повторения «ливийского сценария». Эксперты справедливо отмечают, что определенную ответственность за кровопролитие несут консервативные круги сирийской политической элиты, пытавшиеся решить проблему с позиции силы вопреки президентскому слову. Тем не менее, очевидно, что изначально в сирийских протестах большую

роль играл внешний фактор, а страна стала заложницей политических интриг в борьбе за региональное влияние. Сирийская проблема, в первую очередь, является ключом к решению «иранского вопроса» и поэтому представляет немалый интерес для ряда государств, прямо или косвенно заинтересованных в усилении своих позиций на Ближнем Востоке. В их число входит группа арабских стран, в литературе и СМИ обозначаемых обычно в качестве «стран-заливников» или же «монархий персидского залива» – это Катар, Саудовская Аравия, ОАЭ, Оман, Бахрейн и Кувейт. С 1981 года группировка «заливников» получила свое институциональное оформление в виде Совета сотрудничества арабских государств Персидского залива (ССАГПЗ). Этот региональный блок (исключительно военно-политического характера по своей сути) был задуман в качестве ключевого инструмента для реализации политики суннитских монархий на Ближнем Востоке и продвижения их идей в Лиге арабских государств.

Взаимоотношения стран ССАГПЗ с Сирией всегда имели неоднозначный характер. С приходом к власти Башара Асада Сирия постаралась изменить вектор отношений со странами Залива и перейти к сотрудничеству по ряду наиболее важных вопросов. Начался активный обмен государственными визитами, с мертвой точки сдвинулся ливанский вопрос, при турецко-катарском посредничестве инициированы не прямые переговоры Сирии с Израилем касательно возвращения Дамаску оккупированных Голанских высот, возобновлен переговорный процесс по примирению ФАТХа с ХАМАСом. Камнем преткновения в развитии сотрудничества Сирии с ССАГПЗ стало убийство бывшего ливанского премьера Р.Харири, вылившееся в международный скандал с обвинениями в адрес сирийского правительства и существенно осложнившее ситуацию. Показательно, что, не дожидаясь решения Международного трибунала по этому делу,

аравийские монархи сами предприняли активные шаги по «реанимированию» политического диалога с Дамаском, которые выразились в конкретных дипломатических действиях – возобновлении государственных визитов, официальных заявлениях о примирении и т. д. Помимо всего прочего, «заливники» выступили в качестве ключевых спонсоров в ряде строительных проектов в Сирии и вложили многомиллиардные инвестиции в бизнес и туристическую сферу.¹ Очевидно, что до событий «арабской весны» в интересы стран ССАГПЗ определенно не входила смена режима в Сирии, т. к. это означало бы потерю всех политических и экономических дивидендов. Кроме того, аравийские монархи, вероятно, также понимали, что отстранение Сирии от участия в регулировании региональных проблем и излишний политический прессинг лишь создадут дополнительные условия для более тесного сотрудничества режима Асада и ливанской «Хизбаллы» с Ираном. Можно сказать, в отношениях с Сирией до 2011 года страны ССАГПЗ выбирают метод «пряника». Ситуация меняется, как только все арабские страны по цепочке охватывают волнения – отношения обретают диаметрально противоположный характер. Фактически, арабские революции, справедливо называемые в некоторых источниках «арабским цунами», кардинальным образом перевернули стратегии ведущих игроков. Дойдя до Сирии, «арабская весна» оказалась удобным политическим инструментом для ССАГПЗ и, прежде всего, его бесспорных лидеров – Катара и Саудовской Аравии, которым они не побрезговали воспользоваться. Именно они разворачивают мощную информационную кампанию, пользуясь своим ресурсом медийного влияния в арабском мире, а также открыто начинают призывать к военному вмешательству во внутренние дела Сирии с целью «защиты мирного населения» и свержения «кровавого режима» Асада. В этом вопросе ведущую роль на себя берет Катар. По итогам встречи в

¹ Субх М.А, «ССАГПЗ-Сирия: ва-банк «по-аравийски».

Каире глава МИД Катара Хамад бен Джасем Аль Тани заявил: «Мы выступаем за то, чтобы сирийский кризис решался в рамках ЛАГ, но иностранное вмешательство тоже вполне вероятно». ² 15 января эмир Катара Хамад бен Халифа аль Тани в интервью телеканалу CBS News открыто выступил за военное вмешательство арабских стран для прекращения гражданского конфликта в Сирии. ³ Заявления Катара были поддержаны всеми членами Совета летом на саммите в Эр-Рияде. Возникает вопрос: ради чего «заливники» принимают решение действовать в отношении Сирии по ливийскому сценарию? Видится очевидным, что в случае с Сирией арабские монархии ставят на карту свои партнерские достижения, а также наносят себе существенный материальный ущерб в обмен на конкретные политические цели, которые, по их мнению, в состоянии оправдать потери.

В первую очередь, к таким целям относится ослабление шиитского Ирана, давнего соперника суннитских монархий в борьбе за региональное влияние. Как уже упоминалось выше, «сирийский вопрос» является составной частью иранской проблемы. Сохранение режима Асада в Сирии необходимо Ирану для обеспечения интересов национальной безопасности. Сирия являлась давним союзником ИРИ – поддерживала ее в войне с Ираком 1980–88, осуществляла широкое военное сотрудничество. Так, например, Иран активно участвовал в модернизации сирийской армии, а в 2001 году в ходе визита Башара Асада в Тегеран было объявлено о придании сотрудничеству двух стран «стратегического характера». В декабре 2006 года во время визита Ахмадинежада в Дамаск и его встреч с руководителями САР, отрядами палестинского сопротивления, и представителями ливанской «Хизбаллы» было решено образовать общий фронт борьбы

² Росбалт: Катар: ситуация в Сирии может потребовать иностранного вмешательства.

³ Голос России: Эмир Катара предложил ввести войска в Сирию.

с Израилем и его западными союзниками в регионе.⁴ В тугой узел связались отношения Сирии и Ирана по ливанской линии. Поддержка «Хизбаллы» и ливанских шиитов необходима Ирану для создания антиизраильского стержня и противостояния силам, поддерживаемым саудитами. Сирия имеет огромное влияние на «Хизбаллу» и в силу своего удобного географического положения может напрямую участвовать в ее поддержке. Таким образом, ливанская «Хизбалла» становится еще одним важным фактором в сирийской игре, который также является ключом к контролю над Ливаном. При падении режима Асада, которого активно добиваются заливные монархии, Иран окажется перед лицом суннитского «пояса безопасности» в составе Египта, Турции, Иордании, обновленной Сирии и ССАГПЗ, а также потеряет часть своего влияния в Ливане. В этом случае баланс сил в регионе изменится не в его пользу, что, безусловно, поставит под удар развитие иранской ядерной программы, и оставит Иран один на один с враждебно настроенными силами. Изоляция Ирана при помощи выведения из-под его влияния Сирии отныне возможна только с победой повстанческих сил, и переходом САР в пресловутый пояс безопасности «заливников».

Тесная связь правительства Асада с «Хизбаллой» и его прямое участие в политической жизни Ливана является еще одним краеугольным камнем в отношениях Сирии с монархиями Персидского залива. Асад активно вмешивается в процесс формирования ливанского правительства, большинство мест в котором отводится представителями просирийских сил по главе с «Хизбаллой», а суннитская верхушка во главе с Саадом Харири, поддерживаемая Саудовской Аравией и Катаром, находится в оппозиции. Убийство Харири-страшего в феврале 2005 г. привело к «кедровой революции», связанной с выводом сирийских войск из Ливана и долгим политическим кризисом. С того времени Ливан стал

⁴ Ахмедов В.М., Кулагина Л.М, «Сирийско-иранский альянс накануне краха?»

площадкой борьбы за власть и популярным местом для соревнования спецслужб. На сегодняшний день «Хизбалла» является единственной действительно мощной военной силой в Ливане и, что важно отметить, вписывает его в «шиитский треугольник» возглавляемый Ираном. Выключение Сирии из этого треугольника существенно облегчит «заливникам» процесс обретения контроля над следующей вершиной – Ливаном. Все предпосылки к этому уже созданы, раскручивается кампания по давлению на шиитскую общину, а оппозиционные силы консолидируются. Со сменой режима в Сирии позиции «Хизбаллы» заметно пошатнутся, потеряв большую часть политического и финансового прикрытия, что, безусловно, необходимо странам ССАГПЗ и их «западным друзьям».

Если ключевые интересы «заливников» в сирийском конфликте вполне понятны, возникает резонный вопрос о средствах, к которым они прибегают для их осуществления. С учетом того, что вооруженное вмешательство не было санкционировано на уровне ООН, информационная война с использованием медиаресурса, а также дипломатическое давление становятся наиболее важными факторами в достижении целей Совета. Информационная пропаганда активно осуществляется двумя крупными телеканалами – «Аль-Джазира» и «Аль-Арабийя». Финансируемая Катаром «Аль-Джазира» обрела свою известность в качестве отличной пропагандистской машины уже давно, в период арабских революций в особенности. Во время освещения сирийского конфликта «Аль-Джазира» прославилась многочисленными постановочными роликами, активным вбросом непроверенной и заведомо ложной информации, а также новостными небылицами вроде «убийства высшего руководства Сирии». Телеканал «Аль-Арабийя», созданная и спонсируемая саудовцами, не отстает в этом плане. Особую известность, к примеру, получили абсурдные сообщения о масштабных учениях на территории Сирии с участием России, Китая

и Ирана, а также драматическое освещение бегства сирийского генерала Тласа, давнего сподвижника Хафеза Асада, которое было представлено в качестве фактической сдачи всего высшего руководства сирийской армии. Поступок Тласа, действительно, стал довольно громким событием, которое освещали многие мировые СМИ. Летом 2012 года, выступая с речью на «Аль-Джазире», Тлас «как один из сыновей Сирийской арабской армии» призвал граждан своей страны «объединиться для построения свободной и демократической Сирии», а также обратился к «честным солдатам» переходить на сторону повстанцев. Примечательно, что генерал после своего бегства посетил Саудовскую Аравию и встретился там с королем Абдаллой, заверяя последнего, что в случае падения режима Асада, Сирия будет развиваться по саудовскому проекту.⁵ В действительности, активная помощь повстанцам со стороны КСА давно не является тайной – участие саудовцев в деятельности Сирийского национального совета и повстанческой армии не ограничивается информационной и политической поддержкой. Главным фактором является именно поставка вооружения и боевиков. Огромные потоки оружия проходят через турецкую и ливанскую территории, также осуществляется контрабанда из Иордании и Ирака. Вместе с оружием в Сирию беспрепятственно проникают вооруженные группы, как правило, это иностранные наемные боевые отряды джихадистского толка, формируемые, по большей части, суннитами. С недавнего времени эти силы стали называться Свободной Сирийской Армией (ССА), которая составляет костяк повстанческих сил и является наиболее грозным оружием в их руках. ССА довольно разнородна по своему составу, тем не менее, известно, что подготовку боевиков осуществляют центры, созданные ранее на территории Иордании и Турции при поддержке США и

⁵ Железнов А. А., «К визиту сирийского генерала Манафа Тласа в Саудовскую Аравию».

финансировании Саудовской Аравии и Катара.⁶ Помимо всего прочего, активно ведется работа саудовских и катарских спецслужб в сотрудничестве с ЦРУ и западными разведками. Первичной задачей для них является разложение правящей элиты и армии Сирии, организация разведки и контрразведки, налаживание каналов по поставке вооружений из стран НАТО.

Очевидно, что с отсутствием прямого иностранного вмешательства, санкционированного ООН, конфликт в Сирии серьезно затягивается. Тем не менее, в дипломатической сфере давление на правительство Асада в последнее время резко возросло. Не последнюю роль в этом сыграли именно страны ССАГПЗ. Крупное событие политического значения имело место в Дохе (что, кстати, также показательно и указывает напрямую на его организаторов) – с 5 по 9 ноября 2012 года там проходили переговоры по поводу объединения сирийской оппозиции. Сирийский национальный совет (СНС), ранее признанный странами Залива и частично Лигой арабских государств, (в которой сейчас, несомненно, лидерство «заливников») объединил вокруг себя другие оппозиционные силы в СНК (Сирийскую национальную коалицию), на основе которой позже планируется создать правительство «новой Сирии». Генсек ССАГПЗ Абдул Латиф аль-Зайяни выступил с заявлением, что государства, входящие в данную ассоциацию, объявляют о признании «Национальной коалиции сирийских революционных и оппозиционных сил» в качестве законного представителя «братского сирийского народа». В заявлении также говорится, что ССАГПЗ с нетерпением ждет аналогичного признания от других арабских стран и от мирового сообщества. Вслед за «заливниками» СНК признали члены ЛАГ, за исключением Ирака, Алжира и, конечно же, Ливана. Далее последовали официальные одобрения Вашингтона, Лондона, Берлина и Парижа.⁷

⁶ Балмасов С. С. «Работа иностранных спецслужб в Сирии».

⁷ К.Орлов, «Сирия: гражданская война разгорается».

Фактически, благодаря инициативе заливных монархий, чаша весов в сирийском конфликте медленно склоняется в сторону оппозиции – политическое прикрытие и признание Коалиции теперь обеспечено, поставки вооружений не прекращаются, а спонсорская помощь только увеличивается. Тем не менее, говоря о единстве «заливников» по этому вопросу, следует отметить, что среди «аравийской шестерки» не все государства одинаковым образом участвуют в решении сирийского кризиса. Наиболее сдержанной риторикой по отношению к Сирии характеризуется Оман и Бахрейн, так или иначе, затронутые арабскими революциями. Кувейт, в свою очередь, слишком занят собственными политическими проблемами, связанными с проходящими в стране выборами, к тому же находится в прямой зависимости от Саудовской Аравии, осуществляющей гарантии его безопасности наряду с США в отношениях с соседним Ираком. К слову сказать, в Совете три вышеперечисленные страны почти всегда занимают ведомую позицию, если только принятие решения напрямую не противоречит их интересам. Говоря об ОАЭ и Бахрейне, важно отметить, что их интересы в Сирии могут быть подкреплены именно противоиранской направленностью. Отношения Бахрейна с Ираном усугубляются участившимися претензиями Исламской республики на королевство как на свою утраченную «четырнадцатую провинцию». Кроме того, очевидно участие Ирана в организации и поддержке протестов шиитов против существующей в Бахрейне власти в рамках «арабской весны», что только усилило антагонистические настроения в суннитском руководстве страны. ОАЭ, в свою очередь, заинтересованы в разрешении в свою пользу конфликта с Ираном за спорные острова в Персидском заливе, который длится уже без малого 40 лет и представляет собой объект для нападков Исламской республики.

Нет сомнения в том, что уровень политико-дипломатической активности стран ССАГПЗ на сирийском направлении больше все-таки

зависит от финансовых возможностей каждого из государств Совета, а в этом отношении лидерами, безусловно, являются Катар и КСА, которые задают тон позиции всего блока. В действительности, эти два государства серьезно конкурируют между собой за место лидера в Совете, а в перспективе и во всем арабском мире. На данный момент их интересы на арабском Ближнем Востоке во многом совпадают, и точкой соприкосновения является именно сирийская проблема, в качестве ключа к гегемонии в арабском мире. Если планам ССАГПЗ под предводительством Катара и КСА суждено сбыться, и режим Асада падет, то можно будет говорить о том, что «заливная система безопасности» выйдет на новый уровень. Это приблизит Совет к реализации его смелых интеграционных планов и усилит его положение в противостоянии шиитскому Ирану, в перспективе вовлекая в противостояние с Турцией, которой также не чужды идеи господства на Ближнем Востоке.

СПИСОК ЛИТЕРАТУРЫ:

1. <http://www.iimes.ru> – Институт Ближнего Востока.
2. <http://www.ru.journal-neo.com> – открытый дискуссионный журнал Новое Восточное Обозрение.
3. журнал «Эксперт» №30-31 (813) – тема недели: Ближний Восток.
4. el-murid.livejournal.com – блог Анатолия «Эль Мюрида» по Ближнему Востоку.

Е. А. Манжула

ПРОБЛЕМА МИЛИТАРИЗАЦИИ КОСМОСА И МИРОВАЯ ПОЛИТИКА

Фактически с запуском первого искусственного спутника Земли началась гонка СССР и США за достижение превосходства в космосе. Космические системы и средства использовались для оценки геополитической обстановки, достижения политических целей и

военной безопасности. Это, в свою очередь, привело к признанию космического пространства новой сферой ведения военных действий. Без использования космических средств, стало невозможным поддержание на необходимом уровне обороноспособности страны, научно-технического и социально-экономического прогресса. Поэтому успешное участие в освоении космоса имеет стратегическое значение для современных государств. Наряду с этим, появилась новая проблема в сфере глобальной безопасности – возрастающая её зависимость от надёжной работы космической инфраструктуры. Прекращение функционирования космических информационных систем как могло, так и по сей день может привести к эскалации конфликта в ядерную войну. Первенство в космической сфере, как на заре космической эры, так и сейчас означает для любого государства не только доминирование исключительно в космосе, но и доминирование во всём мире. В Национальной космической политике США 2010 года отмечаются те возможности, которые даёт и сможет дать эффективное освоение космического пространства, а так же ставится цель усилить лидерство Америки на Земле, через достижение лидерства в космическом пространстве.¹ Подобное осознание роли аэрокосмических технологий произошло на политическом уровне и в других странах мира. Так, президент России В.В. Путин, отметил, что космос для России является одним из приоритетов её государственной политики.²

Однако данное осознание стало результатом возобновившейся в XXI веке борьбы за контроль над космическим пространством, которая привела к началу «второй космической гонки».

¹ National Space Policy of the United States of America , 2010 // The White House. Official site [электронный ресурс] // URL: http://www.whitehouse.gov/sites/default/files/national_space_policy_6-28-10.pdf Дата обращения 21мая 2013 г.

² **Путин В.В.** Выступление на совещании о перспективах развития космической отрасли. 12 апреля 2013. Благовещенск. [электронный ресурс] // URL: <http://xn--d1abbgf6aiiy.xn--p1ai/news/17885> Дата обращения 21мая 2013 г.

Существуют различные точки зрения относительно даты начала «второй космической гонки». Так, одни специалисты указывают на 2002 год, когда США вышли из Договора по ПРО и завершили ряд американо-российских космических инициатив (программа РАМОС и др.).³ Другие специалисты придерживаются мнения, что «вторая космическая гонка» началась на рубеже 2003–2004 годов с успехов Китая в области космонавтики. Вслед за которыми последовали изменения в космических программах стран мира, направленные либо на ускорение развития космических программ, либо на достижение такого уровня развития в этой области, которое не позволит Китаю занять лидирующие позиции.

Отличительной особенностью «второй космической гонки» стало, с одной стороны, стремление международного сообщества сформировать международную космическую политику для поиска новых и более эффективных путей и форм сотрудничества, не наносящих ущерб национальной безопасности каждой страны, участвующей в космической деятельности (проект «Воздушный старт», проект МКС, системы ГАЛИЛЕО-ГЛОНАСС, и др.). А с другой стороны, возникла тенденция к стремлению каждого государства к единоличному освоению и практическому использованию космоса, обладанию своими независимыми активами. Реализация национальных проектов вновь стала считаться более перспективной, чем международное сотрудничество. И хотя, безусловно, интеграция должна осуществляться и дальше, необходимо иметь свои ресурсы, технологии и независимый доступ в космос, т. к. полагаться на чужие – слишком опасно.

Новая космическая гонка привела к тому, что проблема милитаризации космического пространства вновь вышла на первый план в международной повестке дня, несмотря на ограничение его использования в военных целях и обеспечение защиты космических

³ Фененко А. Конкуренция в космосе и международная безопасность //Международные процессы. – Сентябрь-декабрь 2008. – Т.6–№3(18) – С. 62-63.

аппаратов от враждебных воздействий существующими международными соглашениями. С развитием научно-технического прогресса создаются такие виды и системы оружия, на которые не действуют международно-правовые запреты. В международном праве отсутствуют такие понятия, как: космическое оружие и космическое пространство. Существует два подхода к определению последнего. Так большинство стран совместно с Международной федерацией аэронавтики считают, что на высоте 100–120 километров над уровнем моря, заканчивается воздушное и начинается космическое пространство. А США и Канада, в своих интересах, «различают авиационную и космическую деятельность в зависимости от типа используемого аппарата. Это, в свою очередь, открывает возможности для провозглашения государствами суверенитета над пограничными слоями космоса, выдавая их за «верхние слои атмосферы».⁴ Всё это позволяет выводить в космос оружие на новых физических принципах и ударные боевые платформы. Последние, по американской классификации, являются системами «заатмосферного» перехвата, т. е. обычными вооружениями, не подпадающими под Договор о принципах деятельности государств по исследованию и использованию космического пространства 1967 года.

Идея использования космоса в военно-политических целях, зародилась ещё до вступления человечества в космическую эру. Так, в 1940-х годах «разрабатывались проекты космических систем в разведывательных и коммуникационных целях».⁵ Успешное покорение космоса позволило СССР и США, в 60-70х гг., запустить программы с использованием спутников различной направленности и систем предупреждения о ракетном нападении для обеспечения действия обычных вооружений, а так же стратегических ядерных сил.⁶

⁴ **Фененко А.** Указ. соч. С.63

⁵ **Дворкин В.З.** Ответ СССР на программу «звездных войн». М.: ФМП-МГУ – ИПМБ РАН, 2008. С 28.

⁶ Там же С. 32.

На протяжении десятилетий обе державы рассматривали проекты по созданию «космического оружия» (США: концепции «боевых космических кораблей» и программа СОИ; СССР: проекты по военному использованию орбитальных станций и боевая лазерная станция «Полюс»), которые так и не стали реальностью, т. к. к концу 1980-х, стало ясно, что на том уровне развития техники невозможно создать космические боевые системы.⁷

Тем не менее, были достигнуты значительные успехи в других областях милитаризации космического пространства. Например, в области создания противоспутникового оружия, в частности, баллистических ракет, направленных на уничтожение космических аппаратов. Так, в 70-х годах Советским Союзом использовалась противоспутниковая система ИС-М.⁸ Ответом США стало создание системы противоспутникового оружия ASAT.⁹

Осознание опасности космической гонки привело к тому, что в 1983 г. СССР ввёл мораторий на испытания противоспутникового оружия, а США, хотя и не взяли на себя подобных обязательств, но начиная с 1985 г. и до недавнего времени, не проводили испытаний данного вида оружия.

В следующее десятилетие США стали бесспорным лидером военной деятельности в космической сфере. Они развернули самую крупную спутниковую группировку в мире – GPS (Global Positioning System), благодаря которой были созданы интегрированные орбитальные системы навигации и связи, широко используемые в военной сфере.¹⁰ А так же разработали системы ПРО «заатмосферного перехвата» THAAD (Theater High Altitude Area Defense). Планы по размещению этих систем в Японии и на Тайване стали одной из

⁷ **Ознобищев С.К., Потапов В.Я., Скоков В.В.** Как готовился «ассиметричный ответ» на «Стратегическую оборонную инициативу» Р. Рейгана. Велихов, Кокошин и др. М.: ЛЕНАНД, 2008.

⁸ **Гетман М., Раскин А.** Военный космос: без грифа «секретно». М.: Фонд содействия авиации, 2008. С. 58

⁹ Там же С.102.

¹⁰ **Фененко А.** Указ.соч. С.69.

причин очередного обострения американо-китайских отношений – Тайванского ракетного кризиса 1996 года. Их размещение угрожало стратегическим интересам КНР. Поэтому когда были произведены испытания системы, Китай провёл два крупных военных учения в Южно-Китайском море, для демонстрации силы в готовности идти на крайние меры. В результате США закрыли вопрос о развертывании системы ТНААД в Азиатско-Тихоокеанском регионе.¹¹

Создание системы ТНААД повлияло и на российско-американские отношения. В 1997 г., государства подписали Протокол о разграничении систем тактической и стратегической ПРО, входивший в Нью-Йоркские соглашения, призванные дополнить Договор по СНВ-2, который так и не вступил в силу. В отличие от России, американская сторона его не ратифицировала, в связи с ограничениями на работы по созданию систем «заатмосферного перехвата».¹² Таким образом, проблема милитаризации космоса стала препятствием в переговорах по контролю над вооружениями.

В погоне за место лидера в космосе, Америка, несмотря на те преимущества, которые ей дала спутниковая группировка GPS, столкнулась с проблемой зависимости действий своих вооружённых сил от бесперебойной работы космических систем навигации и связи. Поэтому были разработаны оборонительные операции по защите центров связи и региональных группировок американских вооруженных сил. Было принято решение начать создание противоспутникового оружия воздушного и космического базирования, увеличить число спутников разведки, наблюдения, космической связи и т.д.¹³ А при министерстве США был создан Отдел национальной космической безопасности. Работа по вышеупомянутым направлениям продолжается и сейчас.

¹¹ Sigal J. East Asia and the «Constraint» of China // International Security. Vol. 20. No 4. (Spring 1996). P. 107–135.

¹² **Фененко А.** Указ.соч. С.70.

¹³ Там же С.71.

Немалую роль в установлении такой космической политики, сыграло не только желание Америки укрепить своё положение лидера в космической сфере, но и возросшая угроза их космической и соответственно национальной безопасности со стороны Китая.

В начале XXI века, Россия также внесла некоторые коррективы в свою собственную космическую политику. Однако, учитывая финансирование и состояние космической отрасли страны, они носили скорее политический характер, нежели могли привести хотя бы к сохранению нынешних позиций страны в области освоения космоса. Поэтому, в 2012 году началась реформа космической отрасли России, а 19 апреля 2013 года Президент В.В. Путин утвердил Основные положения «Основ государственной политики Российской Федерации в области космической деятельности на период до 2030 года и дальнейшую перспективу».¹⁴ Эти инициативы призваны восстановить космическую отрасль, а так же обеспечить безопасность и процветание страны за счёт тех возможностей, которые может дать освоение космоса.

Начало новой космической гонки и возобновление борьбы за космос, отмечено и возобновлением испытаний противоспутникового оружия. На этот раз её главными участниками стали – КНР и США.

В январе 2007 года Китай уничтожил свой гидрометеорологический спутник баллистической ракетой, с целью демонстрации всему миру, и прежде всего США, своей способности нарушить космическую связь. В связи с внедрением США систем спутниковой навигации в вооружённые силы, а также переводом на эти системы высокоточного оружия, при нарушении космической связи, большая часть американских вооружённых сил столкнётся с серьёзными проблемами. Поэтому США заявили о готовности применить военную силу для защиты своей космической системы. За

¹⁴ Основы государственной политики РФ в области космической деятельности на период до 2030 года и дальнейшую перспективу 07.05.2013//Федеральное космическое агентство (РОСКОСМОС) [электронный ресурс] // URL: <http://www.federalspace.ru/main.php?id=14&did=1798> Дата обращения – 19 мая 2013 г.

этим последовало обострение отношений между странами и обмен жёсткими заявлениями по дипломатическим каналам. Американским правительством было принято решение, сбить свой шпионский спутник, для демонстрации силы и проверки своего космического оружия. В январе 2010 года по данным разведки США, КНР произвели уничтожение своих ракет на высоте 150 миль. США расценили это как испытание противоспутникового оружия.¹⁵

Эти события привели к тому, что между Россией и КНР была подписана декларация о запрещении размещения в космосе ударных боевых систем. Но дальнейшая милитаризация космоса может заставить Россию выйти из моратория 1983 года. А в случае начала развития ею проектов космической обороны, подобные шаги предпримет и КНР, что приведёт и к усилению военно-космической активности других космических стран мира.

Несмотря на существующие договорённости и сохранение согласия стран мира о не милитаризации космоса, последние всё больше размываются. В противовес тенденциям по недопущению использования космоса в военных целях выступают действия отдельных государств, направленные на достижение исключительно своих национальных интересов.

Как и отмечалось ранее, Россия выступает против милитаризации космоса. Начиная с 2001 года, в этом направлении была предпринята серия шагов и инициатив. А в 2007 г. российская сторона представила в ООН проект Договора о предотвращении размещения оружия в космосе, применения силы или угрозы применения силы в отношении космических объектов. Годом позднее предполагалось его окончательное утверждение, на Конференции ООН по разоружению в Женеве. Но США отказались от его подписания. На сегодняшний момент США не изменили свое мнение, согласно которому Договор содержит «неустранимые недостатки, не поддаётся проверке и не

¹⁵ US warned China of military action over space missiles. February 3, 2011 [электронный ресурс] // URL: <http://www.stratpost.com/us-warned-china-of-military-action-over-space-missiles> Дата обращения – 19 мая 2013 г

сможет укрепить международную безопасность.»¹⁶ В действительности же такое решение мотивировано необходимостью иметь относительную свободу действий в освоении космоса и развертывании систем ПРО.

Официально США ведут постоянный диалог по обеспечению безопасности в космическом пространстве с Россией и другими космическими державами. А так же заявляет о стремлении к сотрудничеству для создания Международного кодекса поведения в космосе, не связывающего никого из участников юридическими обязательствами.¹⁷

Таким образом, Америка продолжает поддерживать исключительно те инициативы, которые не ограничивают её в выборе средств и методов обеспечения своих национальных интересов, и не связывающих её нормами международного права. Изменить ситуацию смогут лишь последовательные усилия всего мирового сообщества.

Позиция России в деле недопущения милитаризации космоса связана, прежде всего, с её историческим наследием в освоении космоса, состоянием космической отрасли, стремлением создать определённый имидж и повысить свою роль в международных процессах, а также обеспечить защиту своих национальных интересов.

Таким образом, в условиях всё возрастающей борьба за контроль над космосом, международное сотрудничество в вопросе предотвращения милитаризации космоса сегодня носят скорее политический, чем разоруженческий характер. Так одни страны стремятся воспрепятствовать ограничению военного использования космоса, а другие совместными усилиями пытаются предотвратить его милитаризацию. Это в свою очередь может привести к подрыву норм международного космического права, дальнейшей

¹⁶ Шестаков Е. Кодекс поведения. В США считают, что России угрожают баллистические ракеты // Российская Газета (Федеральный выпуск) N 5752 от 11 апреля 2012 г. С. 3.

¹⁷ Шестаков Е. Указ.соч. С.3.

милитаризацией космоса, и возникновению новых военных конфликтов. Поэтому необходимо внести изменения в международное космическое право, учитывающие современное развитие космических технологий и нацеленные на предотвращение военного использования космоса отдельными странами в обход международным нормам. А так же продолжать развивать международное сотрудничество по предотвращению милитаризации космоса и упрочению принципов его кооперационного использования в мирных целях.

СПИСОК ЛИТЕРАТУРЫ:

1. National Space Policy of the United States of America, 2010 // The White House. Official site (http://www.whitehouse.gov/sites/default/files/national_space_policy_6-28-10.pdf).
2. **Путин В.В.** Выступление на совещании о перспективах развития космической отрасли. 12 апреля 2013. Благовещенск. (<http://xn--d1abbgf6aiiy.xn--p1ai/news/17885>).
3. **Фененко А.** Конкуренция в космосе и международная безопасность //Международные процессы. Сентябрь-декабрь 2008. Т.6 №3 (18).
4. **Дворкин В. З.** Ответ СССР на программу «звездных войн». М.: ФМП-МГУ – ИПМБ РАН, 2008.
5. **Ознобищев С.К., Потапов В.Я., Скоков В.В.** Как готовился «асимметричный ответ» на «Стратегическую оборонную инициативу» Р. Рейгана. Велихов, Кокошин и др. М.: ЛЕНАНД, 2008.
6. **Гетман М, Раскин А.** Военный космос: без грифа «секретно». М.: Фонд содействия авиации, 2008.
7. **Segal G.** East Asia and the «Constraint» of China // International Security. Vol. 20. No 4. (Spring 1996).
8. Основы государственной политики Российской Федерации в области космической деятельности на период до 2030 года и дальнейшую перспективу 07.05.2013 // Федеральное космическое агентство (РОСКОСМОС) Официальный сайт. (<http://www.federalspace.ru/main.php?id=14&did=1798>).

9. US warned China of military action over space missiles. February 3, 2011 (<http://www.stratpost.com/us-warned-china-of-military-action-over-space-missiles>).

10. **Шестаков Е.** Кодекс поведения. В США считают, что России угрожают баллистические ракеты// Российская газета N5752 от 11 апреля 2012 г.

Н. Ю. Романова

ПРОБЛЕМЫ ДЕВОЛЮЦИИ В ВЕЛИКОБРИТАНИИ

В современной Европе мы можем наблюдать два, на первый взгляд, взаимоисключающих процесса – регионализацию и глобализацию. Однако они являются взаимозависимыми чертами одного явления – упадка суверенитета национального государства. Перераспределение полномочий идет по двум векторам: государства передают значимую часть своих полномочий не только надгосударственным институтам, таким как Европейский Союз, но и своим собственным территориальным единицам, увеличивая их полномочия в принятии решений. Если в первом случае мы можем говорить о внешних функциях государства, таких как внешняя политика и оборона, то во втором случае процесс затрагивает внутренние функции по управлению обществом.

Процесс децентрализации власти в Соединенном Королевстве Великобритании и Северной Ирландии имеет свои специфические черты и собственное название – деволюция. Это понятие определяется как передача центральными правительственными органами части своих полномочий органам власти административно-территориальных единиц. В Великобритании проведение деволюции было вызвано довольно серьезными причинами, которые можно найти в истории взаимоотношений центральной власти в Лондоне с Шотландией, Уэльсом и Северной Ирландией. Однако не стоит считать, что исключительно исторические причины повлекли собой инициирование процесса деволюции в конце XX в. Катализатором

официального процесса перераспределения полномочий и создания законодательных и исполнительных органов власти в регионах Соединенного Королевства стала общая политическая обстановка как в самой Великобритании, так и во всем мире. Основное внешнее влияние заключалось в региональной политике Европейского Союза. Начиная с 90-х гг. очень популярной стала концепция Европы регионов, которая в частности была выражена в Декларации о регионализме в Европе, принятой в 1996 г.¹ В ней очень большое внимание уделялось месту регионов в современном мире, их полномочиям и будущему – таким способом ЕС стремился привлечь регионы к большей активности. К внутренним причинам мы можем отнести растущий национализм регионов кельтской периферии, который Лондон решил погасить, предоставив им больше самостоятельности в определении пути дальнейшего социального и экономического развития.

Инициатором процесса деволюции стала Лейбористская партия Великобритании. Получение на выборах 1997 г. значительного большинства голосов на выборах в Палату Общин открыло путь для реформ, которые существенно изменили все политическое устройство страны. Большое внимание было уделено конституционным реформам, для осуществления которых были приняты решения о проведении референдумов в Шотландии, Уэльсе и Северной Ирландии по поводу создания региональных законодательных органов власти.² Проведение референдумов, прошедших удачно во всех трех регионах, поставило перед центральной властью необходимость дальнейших действий. В 1998 г. в Парламенте Великобритании были приняты Шотландский Акт, Акт об

¹ Declaration on Regionalism in Europe 1996 // официальный сайт Ассамблеи Европейских Регионов // http://www.aer.eu/fileadmin/user_upload/PressComm/Publications/Declaration_Regionalism/DR_GB.pdf. Дата обращения 15.11.2013

² Referendums (Scotland and Wales) Can 1997 // официальный сайт Великобритании по законодательным актам // <http://www.legislation.gov.uk/ukpga/1997/61/contents> // Дата обращения 15.11.2011.

управлении Уэльсом и Североирландский Акт, основным положением которых было создание соответственно Парламента Шотландии, Национальной Ассамблеи Уэльса и Ассамблеи Северной Ирландии.³

Деволуция в Великобритании изначально отличалась значительной асимметричностью ввиду различий в объеме предоставляемых каждому региону полномочий, который определялся исходя из исторических и административных различий. Тем не менее, сама процедура передачи полномочий была во многом похожа. Акты Парламента от 1998 г. определяют список полномочий, являющихся областью ответственности новых региональных органов власти. Все властные полномочия были разделены на три категории: переданные региональным органам власти, общие полномочия и исключительные полномочия парламента и правительства Великобритании.

Парламент Шотландии получил более широкие полномочия, чем Национальная Ассамблея Уэльса и Ассамблея Северной Ирландии. В отличие от Шотландии, в Уэльсе националисты не имели большой поддержки населения, и ввиду этого Уэльс изначально не требовал большой автономии от Лондона. В соответствии с актами 1998 г. Парламент Шотландии и Ассамблея Северной Ирландии имеют право на так называемое первичное законодательство и могут принимать полноценные законы в рамках переданной им компетенции. Шотландский законодательный орган наделен правом по изменению ставки подоходного налога в пределах 3% – ни в Уэльсе, ни в Северной Ирландии нет такой привилегии. Стоит отметить, что

³ The Scotland Act 1998 // официальный сайт Великобритании по законодательным актам // <http://www.legislation.gov.uk/ukpga/1998/46/contents> Дата обращения 15.11.2013
The Act about governance of Wales 1998 // официальный сайт Великобритании по законодательным актам // <http://www.legislation.gov.uk/ukpga/1998/38/contents>. Дата обращения 15.11.2013.

Northern Ireland Act 1998 // официальный сайт Великобритании по законодательным актам // <http://www.legislation.gov.uk/ukpga/1998/47/contents>. Дата обращения 15.11.2013

первоначальное определение налога осталось исключительной прерогативой Парламента Великобритании.⁴ Деволуция в Шотландии также нашла свое выражение в использовании своей валюты – шотландского фунта.

В Уэльсе, в отличие от Шотландии и Северной Ирландии, деволуция коснулась только органы исполнительной власти.⁵ Однако нельзя не признать символическую роль Ассамблеи, ставшей первым за 700 лет выборным органом, находящимся в пределах Уэльса и ответственным за его развитие.⁶ К тому же в 2006 г. был принят новый Акт о правительстве Уэльса 2006 г., по которому Национальной Ассамблее Уэльса было передано полномочие издавать свои собственные законы, касающиеся здравоохранения, образования и других областей.⁷ Однако, несмотря на пожелания валлийских депутатов, им не было передано полномочий в сфере фискальной политики. Таким образом, Уэльс был уравнен с другими двумя регионами в сфере законодательных полномочий, а Национальная Ассамблея Уэльса получила статус важного органа.

Основными общими областями для трех регионов являются защита окружающей среды, образование, спорт, здравоохранение, сельское и лесное хозяйство, туризм, искусство, культурное наследие, спорт, отдых, досуг. В сферу полномочий Шотландии и Северной Ирландии входит осуществление правосудия и деятельность правоохранительных органов. Северная Ирландия получила это право в 2010 г., а Шотландия традиционно имеет свою собственную

⁴ The Scotland Act 1998 // официальный сайт Великобритании по законодательным актам // <http://www.legislation.gov.uk/ukpga/1998/46/contents>. Дата обращения 15.11.2013

⁵ The Act about governance of Wales 1998 // официальный сайт Великобритании по законодательным актам // <http://www.legislation.gov.uk/ukpga/1998/38/part/II>. Дата обращения 15.11.2013.

⁶ **Каракчиев П. О.** Региональная деволуция в Уэльсе // Современная Европа. — 2007. № 3. — С. 85–98.

⁷ Better Governance for Wales: The White Paper // официальный сайт Парламента Великобритании // <http://www.parliament.uk/documents/commons/lib/research/briefings/snpc-03717.pdf>. Дата обращения 23.11.2013

судебную систему, базирующуюся на романо-германской системе права, тогда как во всех остальных регионах реализуется англосаксонская система права.⁸

Во всех регионах к основным исключительным сферам ответственности центральной власти относятся: защита и национальная безопасность, энергетика, внешняя политика, вопросы гражданства и иммиграции. Для Шотландии особенно важным является то, что только в Лондоне могут определять развитие газовой и нефтяной промышленности.

В Северной Ирландии деволюция изначально имела большие различия по сравнению с аналогичными процессами в Уэльсе и Шотландии. Если деволюция в Шотландии и Уэльсе носит конституционно-правовой характер и базируется на данных голосования в 1997 г., основой изменения положения Северной Ирландии является международный договор – Соглашение Страстной Пятницы 1998 г. Таким образом, деволюция в Северной Ирландии имеет не только конституционный, но и международно-правовой характер.⁹ Особенное внимание при создании Североирландской Ассамблеи было уделено равному представительству католиков и протестантов в новых органах исполнительной власти. Тем не менее, в 2002 г. над Северной Ирландией было введено прямое управление из Лондона из-за невыполнения пункта о разоружении военизированных группировок. Только в 2005 г. урегулирование североирландского конфликта вышло на конечную стадию – Ирландская Республиканская Армия (ИРА), организация, с которой связаны все террористические акты, заявила о своем разоружении. В 2006 г. после нескольких дней переговоров между североирландскими партиями и центральной властью

⁸ Полиция Северной Ирландии будет теперь подчиняться ее властям // информационное агентство euronews.ru. 2010. 9 марта // <http://ru.euronews.net/2010/03/09/historic-vote-shores-up-stability-in-ni/>. Дата обращения 25.11.2013.

⁹ **Коданева С.И.** Британский регионализм (конституционная реформа). М.: Юристь. 2004, С. 45.

Великобритании было заключено соглашение святого Андрея, главным пунктом которого было продолжение процесса деволюции и восстановление Ассамблеи Северной Ирландии.¹⁰ С этого момента события в Северной Ирландии развивались без серьезных кризисов.¹¹

Когда процесс деволюции только начинался, ее инициаторы, представители Лейбористской партии, заявляли, что учреждение своих собственных органов власти в Шотландии, Уэльсе и Северной Ирландии будет способствовать улучшению отношений Лондона с регионами и укреплению единства страны. Однако в настоящий момент можно обоснованно заявить, что итог оказался прямо противоположный – деволюция послужила катализатором усиления националистических настроений в Шотландии, Уэльсе, Северной Ирландии и самой Англии. Потеряв многие общебританские ценности, регионы Великобритании, а в особенности Шотландия, стали позиционировать себя как отдельные нации и иметь все меньше общего друг с другом.

После прихода к власти в Эдинбурге Шотландской Национальной Партии остро встал вопрос о будущем Шотландии. Первый министр региона А. Салмонд настаивает на проведении референдума о независимости Шотландии, утверждая, что у коалиции консерваторов и либеральных демократов, составляющей на данный момент большинство в Вестминстере, нет прав влиять на данное решение, так как в Шотландии они оказались только на третьем и четвертом месте.¹² Особенно интересен тот факт, что на референдуме, если он состоится, избирателям предстоит выбрать из трех вариантов: статус-кво,

¹⁰ Northern Ireland (St. Andrews Agreement) Act 2006 // официальный сайт Великобритании по законодательным актам // <http://www.legislation.gov.uk/ukpga/2006/53/contents>. Дата обращения 25.11.2011

¹¹ Гуреев М.С. Проблемы мирного процесса в Северной Ирландии в начале деятельности кабинета Г.Брауна // Научные ведомости Белгородского Университета. — 2009. — №12. — С.88-91

¹² Михеев В. Шотландия ерзает в своей сбруе // сайт Вся Европа.ру, 2011, №10 // <http://www.alleuropa.ru/shotlandiya-yorzaet-v-svoey-sbrue>. Дата обращения 28.11.2013

независимость или дальнейшее предоставление полномочий, которое позволит Шотландии самостоятельно регулировать систему социального обеспечения и иметь независимую налоговую систему при сохранении у центрального правительства функции обороны и внешней политики. Как бы ни звучала возможность референдума, исход его еще совсем не ясен – данные опросов общественного мнения показывают, что только 28% шотландцев поддерживают идею независимости, в то время как дальнейшее расширение процесса деволюции устраивает 33%, а 29% удовлетворятся сохранением статус-кво.¹³ На настроение избирателей также может повлиять непонятное будущее Шотландии в контексте ЕС после обретения независимости, а точнее большая вероятность того, что Шотландии придется с самого начала выполнять все условия организации по вступлению, а этот процесс может занять годы.

Премьер-министр Великобритании Д. Кэмерон уже заявлял, что у Вестминстера действительно нет прав мешать проведению референдума в Шотландии.¹⁴ Власти Великобритании будут следить за формой вопросов, предоставлением средств на агитацию, и попытками манипулировать населением Шотландии. Без сомнения, у них еще есть время повлиять на ситуацию, ведь референдум состоится не раньше 2014 г. Уже сейчас в Лондоне пытаются повлиять на ситуацию – в новом законопроекте о Шотландии обсуждается возможность делегирования Шотландии права на свой подоходный налог. Становится понятно, что центральные власти готовы сделать многое, чтобы исключить возможность независимости одного из своих регионов. Ведь в случае обретения независимости Шотландией,

¹³ POLL ON FUTURE GOVERNMENT OF SCOTLAND Broadcast 6 th November 2011// официальный сайт British Market Research Bureau Limited // http://www.tns-bmrb.co.uk/assets-uploaded/documents/poll-on-future-government-for-scotland_1320666716.pdf Дата обращения 28.11.2013

¹⁴ Новое правительство Шотландии проведет референдум о независимости. Лондон мешать не будет. // Информационный портал News.ru. 2013.12 мая // <http://www.newsru.com/world/10may2011/scotland.html>. Дата обращения 26.11.2011.

Великобритания столкнется с увеличением активности валлийских и североирландских националистов, и все, что старательно строилось вот уже несколько столетий, будет под угрозой распада.

А. П. Серов

ГЛОБАЛИЗМ КАК ТРАНСНАЦИОНАЛИЗМ

Практика современной глобализации связана, прежде всего, с экономикой, мировым рынком, движением товаров и финансов, развитием «высоких технологий», развертыванием сети Интернет, компьютеризацией системы управления. Глобализация-это растущее движение идей, капиталов, технологий, товаров и услуг. Понимание процесса глобализации осуществляется с разных точек зрения, с применением разных подходов. Так, глобомоноцентричный подход отражает концепцию глобального лидерства, установление системы глобального господства над мировой периферией. Для ее формирования и поддержания используется насилие, вооруженные силы. Другой подход называют глобополицентричным. Он предполагает функционированием многих субъектов, структур, центров глобальных преобразований.

Во второй половине XX века возникли мощные, высокоорганизованные производственно-коммерческие структуры. Они создают обширные экономические империи с мощными финансовыми потоками. Многонациональные корпорации сосредоточили у себя огромную власть. Они осуществляют международное интегрирование как наивысшую ступень интернационализации хозяйственной жизни. Международные экономические процессы трансформируются во внестрановые, не поддающиеся государственному регулированию.

Ослабление регулирующих функций национального государства – существенная особенность глобализации. Импортные барьеры, экспортные субсидии, курс национальной валюты, ставка

рефинансирования центрального банка уже не являются эффективными рычагами макроэкономического регулирования. На макроэкономическом уровне глобализация проявляется в стремлении государств к экономической активности вне своих границ за счет либерализации торговли, снятия торговых и инвестиционных преград, создания зон свободной торговли.

На макроэкономическом уровне глобализация проявляется в выходе компаний за пределы внутреннего рынка. Компании функционируют в глобальных категориях покупателей, технологий, издержек, поставок, стратегических альянсов и конкурентов. Различные стадии производства и маркетинга размещаются в разных странах. На глобальном этапе развития компания уже не привязана ни к одной стране. С исчезновением торговых барьеров, ускорением и удешевлением коммуникаций, формированием потребительских вкусов на многие товары, мир превращается в единое бизнес-пространство. Глобальное мышление выводит компании на новый, более высокий конкурентный уровень. Внутренние рынки многих компаний находятся на стадии зрелости, и единственной для них возможностью существенного развития остается международный рынок.

Мировой рынок формирует стандарты качества и технико-экономические стандарты продукции. Открытость рынка, развитие конкуренции является основой устойчивого роста экономики, повышения хозяйственного потенциала фирмы, производительности труда. Через механизм цен рынок стимулирует капиталовложения, снижение затрат, расширение ассортимента товаров и услуг.

Процесс транснационализации рассматривается как процесс расширения международной деятельности промышленных фирм, банков, компаний сферы услуг, их выход за национальные границы отдельных стран. В этом процессе происходит создание современных компаний, поглощение слабых конкурентов, привлечение финансовых средств иностранных банков. Транснационализация производства и капитала обуславливается концентрацией

финансовых, производственных, научно-технических ресурсов в ТНК. Происходит рост взаимозависимости, переплетения национальных экономик, образование транснационального монополистического капитала, превращение ТНК и ТНБ в главных субъектов мирохозяйственных связей. В результате весь мир оказывается единой сферой их деятельности в области производства, сбыта, финансирования. Происходит переплетение собственности ТНК и ТНБ, образование транснационального финансового капитала.

В мировом хозяйстве господствуют несколько сотен крупнейших компаний-гигантов, определяющих основные пропорции мирового производства, развитие важнейших отраслей мирового хозяйства. ТНК стали основными субъектами международных экономических отношений, реализуемых через предпринимательскую деятельность.

В процессе глобализации компании проходят ряд этапов:

1. На внутреннем этапе рыночный потенциал ограничивается страной происхождения компании; производство и маркетинг ведутся в пределах ее внутреннего рынка.
2. На международном этапе возрастает доля экспорта компании. Продвижением товаров в зарубежных странах занимаются маркетинговые агентства.
3. На мультинациональном этапе маркетинговые и производственные мощности компаний размещаются в разных странах мира; более 30% объема продаж приходится на поставки в другие государства.
4. На глобальном этапе развития компании собственность, контроль и высшее руководство распределяются по нескольким странам мира.

Характерной особенностью ТНК на мировом рынке является согласованная рыночная политика. Основными направлениями данной политики в сфере производства выступают:

- раздел сфер производственной деятельности по отраслям производства;
- раздел продукции на основе соглашений о специализации;
- учет и согласование объемов производства между поставщиками однотипной продукции;

- проведение согласованной политики в области капиталовложений в целях учета финансовых, материальных и сырьевых ресурсов;
- заключение соглашений о совместном производстве и сбыте.

Современная предпринимательская деятельность крупнейших промышленных компаний является важнейшей формой регулирования межфирменных рыночных отношений. В целях экономии средств, ТНК стремятся кооперироваться друг с другом, организовывать совместные предприятия, обмениваться лицензиями на новые продукты и технологии.

Одной из важнейших форм современной предпринимательской деятельности является создание совместных компаний для строительства промышленных предприятий, требующих сложного и дорогостоящего оборудования, больших капиталовложений. Совместные предприятия создаются для производства новых видов продукции, что позволяет уменьшить риски и расходы на освоение новых технологических методов. Создание совместных фирм широко практикуется в области разработки месторождений сырья, строительства транспортных магистралей, трубопроводов, а также в новых быстроразвивающихся отраслях: нефтепереработке, нефтехимии, химической промышленности, производстве пластмасс, алюминия, атомной энергетике. Совместная предпринимательская деятельность международных промышленных фирм в современных условиях превратилась в одну из типичных форм транснационализации производства и капитала, и служит средством проникновения крупнейших фирм на рынки других стран и укрепления там своих позиций.

Транснациональные корпорации являются основой глобализации. Их деятельность способствует созданию единого мирового хозяйственного комплекса, единого глобального мирового, экономического, правового, информационного, культурного пространства, единого планетарного рынка товаров и услуг, капиталов и рабочей силы. Обеспечение рабочей силой необходимых специальностей и квалификации является возможным компонентом производственной деятельности. Современный технологический

процесс требует использования высококвалифицированных инженеров и техников, опытных программистов, разработчиков, менеджеров высшего звена управления.

Анализ состояния локальной и глобальной экономик задействованных стран предполагает предварительное ознакомление с общими сведениями о стране, а именно: численностью населения, наличием и использованием национальных ресурсов, денежной системой, валютном положении страны, уровне жизни населения, социально-культурными условиями развития.

Для анализа состояния экономически используются такие основные показатели, как объем капиталовложений в обновление и расширение основного капитала той или иной отрасли, объем выпуска продукции, величина отгрузок товара потребителям, запасы товаров, платежеспособный спрос населения, темпы обновления продукции, динамика показателей уровня цен, сопоставление цен и издержек производства, географическое распределение экспорта и импорта страны, кредитная и налоговая политика.

На состояние активности глобальной предпринимательской деятельности оказывают воздействие как регуляторы рынка – свобода предпринимательства, конкуренция, факторы развития рынка, так и многие другие факторы. К числу факторов, способствующих созданию глобального, благоприятного предпринимательского климата относятся:

- стабильность государственной и социальной политики по поддержке предпринимательства;
- льготный налоговый режим;
- меры, содействующие притоку в сферу бизнеса финансовых средств;
- финансирование инновационных центров;
- финансовая помощь предпринимателям, представляемая развитой сетью специализированных фирм;
- наличие эффективной системы защиты интеллектуальной собственности;
- повышение качества рабочей силы;

- свобода творчества.

Перед международными компаниями открывается масса новых возможностей, а глобальному менеджменту приходится искать ответы на новые вопросы:

- Приведет ли создание новых торговых альянсов к экономическому росту ТНК?
- Перерастут ли торговые союзы в три мощных блока: Америку, Европу и Тихоокеанский регион?
- Сохранится ли между торговыми зонами экономический баланс?

СПИСОК ЛИТЕРАТУРЫ:

1. **Владимиров А.А.** и др. Современная глобализация. М., 2009.
2. **Дафт Р.Л.** Менеджмент. М., 2008.

РАЗДЕЛ II. РОССИЯ В СИСТЕМЕ РЕГИОНАЛЬНЫХ СВЯЗЕЙ

А. Абу Хаттаб

ПЕРСПЕКТИВЫ МЕЖРЕГИОНАЛЬНОГО СОТРУДНИЧЕСТВА РОССИИ И СТРАН СНГ

Анализ внешнеэкономического сотрудничества России в рамках СНГ позволяет сделать неоднозначные обобщения. Во-первых, политическое руководство России в большей или меньшей степени, но всегда считало приоритетным налаживание тесного сотрудничества со странами СНГ и поэтому на протяжении многих лет шло на большие финансовые издержки ради поддержки экономики большинства участников Содружества. Это выражалось, прежде всего, в льготных ценах на энергоносители, в беспроцентных кредитах, в гарантированном приобретении выпускаемой в других странах продукции. В результате накопились большие долги со стороны многих членов СНГ, выплату которых Россия терпеливо переносит на более поздние сроки. Во-вторых, осуществление Россией экономической деятельности, благоприятной для других участников СНГ, не обеспечивало непосредственных положительных результатов в сфере политических отношений между ними. В то же время политическая мотивация внешнеэкономических связей проявляла себя достаточно основательно. Это хорошо просматривается на примере таких стран, как Грузия, Молдавия, Узбекистан. В-третьих, внешнеэкономическое сотрудничество России в рамках СНГ приобрело за последние годы преимущественно характер двусторонних отношений с каждой отдельно взятой страной. Именно на таком уровне подписывается большинство торгово-экономических соглашений, оговариваются условия и осуществляются конкретные внешнеэкономические связи. С одними странами (Беларусь, Казахстан, Азербайджан) такие связи

развиваются более динамично, с другими (Украина, Туркмения, Молдавия) – не всегда стабильно. В целом же широкая, взаимовыгодная, эффективная интеграция экономических отношений внутри СНГ, в том числе между Россией и другими участниками СНГ, пока не достигнута. В-четвертых, объемы взаимного товарооборота между Россией и партнерами по СНГ, ассортимент и качество взаимно поставляемой продукции явно не отвечают потребностям каждой из сторон. Это увлекает страны СНГ на рынки третьих стран и тем самым ослабляет возможности экономического сотрудничества внутри СНГ.

За полтора десятилетия существования СНГ при прямом участии России проделана значительная работа по разработке законодательной базы и созданию институциональных структур, обеспечивающих внешнеэкономическое сотрудничество. Однако реальная интеграция экономик стран Содружества все еще находится на низком уровне. Нерешенность многих политических проблем в межгосударственных отношениях нередко приводит к конфликтам и тормозит развитие торгово-экономических отношений.

Внешняя торговля России с государствами СНГ сдерживается причинами, делающими ее все менее привлекательной. Либерализация внешнеэкономической деятельности расширила возможности российских хозяйствующих субъектов в выборе торговых партнеров. Усилению ориентации хозяйствующих субъектов на рынки стран дальнего зарубежья в ущерб странам СНГ способствует ряд факторов, среди них: товарное наполнение и возможность удовлетворения потребности в высокотехнологичной и наукоемкой продукции высокого качества; большой выбор партнеров; надежность валютно-финансовых и платежно-расчетных операций; возможность получения свободно конвертируемой валюты.

Очевидно, что развитие интеграционного процесса на многосторонней основе в рамках СНГ возможно лишь по мере созревания экономических и политических предпосылок. Тем не менее, несмотря на все усилия, предпринимаемые для развития

многостороннего сотрудничества, сегодня более жизнеспособными выглядят двусторонние связи между странами Содружества.

СПИСОК ЛИТЕРАТУРЫ:

1. **Грицаенко А. И.** Внешнеторговое сотрудничество России со странами СНГ // Научный журнал КубГАУ [Электронный ресурс]. Краснодар: КубГАУ, – 2006. – №06 (22).
2. **Грицаенко А. И.** Внешнеэкономические связи России и стран СНГ в контексте современных тенденций регионализации. – Автореф. дис., Москва, 2007.
3. **Алчинов В. М.** Международная экономическая интеграция и СНГ // СНГ Ежегодник / ДА МИД России. Институт актуальных международных проблем. – М.: Научная книга, 2004.

И. И. Климин

«ТОРГОВАЯ МОЛОЧНАЯ ВОЙНА» МЕЖДУ РОССИЕЙ И БЕЛАРУСЬЮ В 2009 ГОДУ

За последние десять лет в российско-белорусских торгово-экономических отношениях было немало конфликтов. Один из них возник в 2009 г., когда правительство РФ ввело запрет на ввоз молочной продукции из соседней страны-союзницы. Хотя Республика Беларусь (РБ) ввиду эффективного функционирования аграрно-промышленного комплекса являлась важным поставщиком животноводческой продукции в Россию. Например, в 2005 г. она ввезла в РФ 46 583 т мороженой говядины; 110 173 т — молока, сливок, сгущенки; 50 791 т — масла сливочного, других продуктов, жиров; 65 056 т — сыра и творога. Причем 76 % сухого и концентрированного молока, 37 % масла, 20 % сыра и творога поступали на российский рынок¹. В то же время не следует и переоценивать значение белорусского продуктового экспорта в снабжении россиян продовольствием, который к 2007 г., по данным

Министерства сельского хозяйства РФ, составлял от его общего объема 6,5 % и был меньше доли Украины (8,2 %). И, тем не менее, по оценке данного российского ведомства, белорусский экспорт мяса, молока, как и сахара наносил «наибольший вред» отечественным сельхозтоваропроизводителям «в силу неравной конкуренции»,² то есть его низких цен в связи с большими дотациями в аграрный сектор со стороны государства РБ.

Поэтому часть сельхозпроизводителей, чиновников особо были недовольны в России большими объемами поставок белорусами дешевого молока и молочных продуктов, вытесняющих отечественную продукцию с рынка, нанося тем самым экономический урон молочным заводам, продукты которых не выдерживали как по качеству, так и по цене конкуренции поставляемых из РБ. Учитывая жалобы аграриев и в целях защиты отечественных сельхозпроизводителей, правительство РФ с осени 2008 г. начинает разрабатывать меры по ограничению экспорта белорусских молочных продуктов, создавая предпосылки для объявления «торговой войны» на «продовольственном фронте» соседнему государству.

Так, Министерство сельского хозяйства РФ решило вначале ограничить с 1 ноября 2008 г. ввоз продовольственной продукции из РБ с 32 предприятий, в основном молокоперерабатывающих и отчасти птицефабрик, как не отвечающей требованиям Россельхознадзора. Правда, после переговоров 28 октября 2008 г. министра сельского хозяйства РФ Алексея Гордеева с министром сельского хозяйства и продовольствия РБ Семеном Шапиро, сроки введения ограничений экспорта белорусского молока перенесли на 1 декабря 2008 г.³ Эту дату, на наш взгляд, можно считать и началом российско-белорусской «торговой молочной войны», пиком которой стал июнь 2009 г.

6 июня Главный государственный санитарный врач РФ Геннадий Онищенко объявил о запрещении ввоза на российскую территорию белорусской молочной продукции, поскольку ее производители «не переоформили разрешительную документацию в соответствии с

требованиями технического регламента, который вступил в силу еще в декабре 2008 года». Он предусматривал разграничение понятий «питьевое молоко» и «напитки, восстановленные из порошкового молока». Согласно этому регламенту, если в состав продукта входил хотя бы один процент сухого порошка, то производитель не имел права писать на его упаковке «молоко». По данным Г. Онищенко, белорусские производители не предприняли каких-либо попыток «выполнить новые требования законодательства» Российской Федерации. Поэтому около 500 видов молочной продукции, поставляемых в РФ разными предприятиями РБ, «не имеющих документов, оформленных по новым правилам, не имели права ее ввозить»⁴. Причем если в начале запрет касался почти 500 наименований белорусской молочной продукции, то затем к их числу добавилось еще 800 наименований, общее количество которых достигло около 1300,⁵ т. е. практически запрет касался всей молочной продукции, а ведь от ее поставок в бюджет РБ поступало около 1 млрд. долларов⁶. Действия РФ означали введение экономических санкций против РБ.

Причем белорусская сторона отчасти признавала обоснованность принимаемых мер российским государством. Так, еще в октябре 2008 г. начальник Главного управления ветеринарной службы Министерства сельского хозяйства и продовольствия РБ Владимир Хиль констатировал: «Претензии касаются технического состояния помещений, дворовой территории комбинатов, технологических процессов. Кое-где не полностью ведутся исследования продуктов, есть вопросы к поставкам сырья. Требования справедливы, спору нет. Нам также важно, чтобы на стол у россиян и белорусов поступала качественная продукция»⁷.

Белорусский вице-премьер Иван Бамбиза, анализируя распоряжение Г. Онищенко, также признал, что некоторые предприятия не успели своевременно оформить разрешительные документы на поставки молочной продукции в Россию⁸. С такой оценкой соглашался и министр сельского хозяйства и продовольствия

Беларуси С. Шапиро. Он считал, что в возникших проблемах с экспортом молочной продукции в РФ «виноваты» руководители заводов. «Правила есть правила, и ГОСТ должен оформляться в соответствии с ними, некоторые же наши руководители молочных предприятий по-старинке делали эту работу, недобросовестно отнеслись к ней, — сказал министр. — Ведь достаточно недописать одну запятую, и возникают проблемы. Если мы все-таки хотим работать с Россией по-серьезному, то и относиться к своим обязанностям нужно с ответственностью»⁹.

Тем не менее введение РФ своего рода экономических санкций против Беларуси, запрещение первой ввозить молочные продукты во вторую, на наш взгляд, диктовалось прежде всего политическими мотивами, с помощью них старались наказать «строптивое» соседнее государство за «непослушание», тогда как отсутствие оформленных документов в соответствии с техническим регламентом служило всего лишь поводом, а отнюдь не главной причиной. Ибо Г. Онищенко обнародовал запретительные меры в разгар политического обострения между странами, в том числе и по вопросу непризнания Беларусью независимости Абхазии и Южной Осетии. Ведь закономерно возникает вопрос: почему так поздно Главный государственный санитарный врач РФ вспомнил о нарушениях белорусами правил торговли, только в начале июня 2009 г., а не в декабре 2008 г., когда в РФ вступили в силу новые требования технического регламента?

Кроме того, в начале июня 2009 г. молочный конфликт между двумя странами был уже почти урегулирован, белорусская сторона пошла на определенные уступки российской. 5 июня министр сельского хозяйства РФ Елена Скрынник и министр сельского хозяйства и продовольствия Семен Шапиро подписали Соглашение «О синхронизации торгового баланса в молочной продукции», согласно которому Беларусь соглашалась заметно снизить поставки сухого молока. По данным российской стороны, он «являлся основным демпинговым продуктом на молочном российском рынке»,

продавался по заниженным ценам. К тому же, его завозили на 40—50 % больше, чем предусматривалось подписанным обеими странами балансом. На 2009 г. объем белорусского сухого молока, поставляемого в РФ, сокращался со 110 тыс. т до 70 тыс. т, тогда как ввоз сыра и творога увеличивался со 100 тыс. т до 132 тыс. т¹⁰.

Запрет на ввоз молочной продукции из Беларуси вызвал резко негативную реакцию со стороны ее руководства. 14 июня 2009 г. белорусская делегация во главе с А. Лукашенко в знак протеста не прибыла на заседание Совета глав государств организации Договора о коллективной безопасности (ОДКБ), на котором должны были подписать уже подготовленные и согласованные всеми странами документы о создании Коллективных сил оперативного реагирования (КСОР). Вот как объяснял свой бойкот данного саммита А. Лукашенко, отвечая на вопрос одного из российских журналистов на пресс-конференции в начале октября 2009 г. «Это я отказался в это время ехать в Москву. Если бы это не ОДКБ было, а СНГ, я бы тоже не поехал. И если бы это был Высший Госсовет Союзного государства, я бы тоже не поехал. Вы меня поймете, когда чисто из субъективных побуждений, — убеждал Лукашенко журналистов в правоте принятых им действий, — чтобы нас «наклонить», или проучить, на границе без всяких предупреждений под надуманным предлогом были остановлены полторы сотни рефрижераторов со скоропортящейся продукцией, которая шла в Российскую Федерацию. Мы просили, давайте отсрочим, давайте на неделю. Ну нельзя на границе держать... Поэтому поймите, это был исключительно субъективизм. Это был выпад против нашего государства. Что мне оставалось делать? У меня ведь нет таких рычагов, как у России на Беларусь. Поэтому я вынужден был демонстративно от этого отказаться. И к ОДКБ это не имеет никакого отношения. Вы должны знать, что самая интернациональная страна на постсоветском пространстве, да, наверное, и в мире», Беларусь¹¹.

По-видимому, с точки зрения экономических, торговых интересов Беларуси неучастие ее руководства в саммите ОДКБ —

мера вынужденная, оборонительно-ответная на введение запрета на ввоз ее молочных продуктов на территорию России, власти которой, прибегая к подобной мере, исходили отнюдь не из технических мотивов, а прежде всего политических, об этом уже упоминалось.

Думается, можно согласиться с мнением белорусского президента о том, что неприсутствие его на саммите ОДКБ не означало, что РБ не будет сотрудничать в рамках данной организации и не примет участие в создании коллективных сил оперативного реагирования. А в масштабе СНГ Беларусь, действительно, последовательно проводила курс на укрепление этой организации, на расширение между странами сотрудничества, в том числе и в военно-технической сфере, хотя вряд ли можно считать Беларусь самым интернациональным государством мира.

Жесткая позиция белорусского правительства на введение торговых санкций Россией, побудила руководство последней ускорить переговорный процесс по урегулированию «молочной проблемы» и не только в целях смягчения политического противостояния, но и из экономических интересов. Ведь продолжительный период запрета на ввоз белорусского продовольствия в РФ мог негативно сказаться и на обеспечении молочными продуктами россиян. Ибо, по данным правительства России, Беларусь ежегодно, как упоминалось, из свыше 6 млн. т производимого молока россиянам поставляла 4 млн т.¹²

Так, один из экспертов-молочников РФ Михаил Мищенко заявил «Российской газете»: «Белоруссия сохранила производство молока и молочных продуктов, ее товар колоссален по объемам и отличается высоким качеством. Если гипотетически взять и убрать эти товары из магазинов, на прилавках останется пустовато».

Другие эксперты признавали, что «мясо и молоко из Белоруссии можно заменить лишь опять же импортом, но уже из дальнего зарубежья»¹³.

Взаимная заинтересованность конфликтующих сторон в скорейшем разрешении «молочной проблемы» способствовала тому,

что уже 15 июня 2009 г. специалисты из Минска прибыли в Москву и приступили к интенсивным консультациям-переговорам с российскими представителями, чиновниками. В результате этих непростых переговоров уже 17 июня 2009 г. стороны подписали документ компромиссного характера, согласно которому белорусы обязались выполнить все условия по оформлению нового регламента, но на «переходный период» получили возможность ввозить свою молочную продукцию на территорию РФ¹⁴, поставки которой и возобновились, по старым документам. Хотя именно последние и послужили поводом для применения краткосрочных экономических санкций российским правительством.

23 июня 2009 г. представители РФ и РБ подписали новый документ, меморандум по поводу условий взаимных поставок молочных и мясных продуктов, в котором предусматривалось «упразднение ветеринарного контроля на российско-белорусской границе и перенос его на внешние границы Союзного государства»¹⁵. А с 5 августа 2009 г. Россельхознадзор снял контроль с административной границы с РБ с поставляемой из нее животноводческой продукции. Если раньше пробы с мясных, молочных и рыбных продуктов брались « в двух пунктах предварительного уведомления», расположенных в Псковской и Брянской областях, то с 5 августа эта работа должна проводиться в местах регистрации грузов¹⁶.

По нашему мнению, именно эту дату можно считать окончанием «торговой молочной войны» между Российской Федерацией и Республикой Беларусь. Причем в соответствии с достигнутыми договоренностями, белорусы с 15 июня по 30 сентября 2009 г. согласились вообще не поставлять на российский рынок сухое молоко,¹⁷ на котором в 2010 г. молочная импортная продукция составляла 19,2 %, или около 40 млн. т. При этом по данным Министерства сельского хозяйства РФ было импортировано 217 тыс. т сухого и концентрированного молока; сыра и творога – 382,9 тыс. т, в том числе из Беларуси соответственно – 147,8 тыс. т и 116,4 тыс. т¹⁸.

В соответствии с достигнутыми договоренностями между министерствами сельского хозяйства РБ и РФ в 2012 г. поставки молока и молочной продукции белорусов россиянам должны составлять 3,7 млн. т¹⁹.

1. См.: Беларусь и Россия. 2006 год. Статистический сборник. М., 2006. С. 115; Российская газета. 2007. 11 января.
2. Российская газета. 2007. 11 января.
3. Союз. Беларусь-Россия// Российская газета (далее союз означает год и число «Российской газеты») 2008. 30 октября.
4. Цит. по: Коммерсантъ. 2009. 8 июня.
5. См.: Российская газета. 2009. 15, 16 июня.
6. Коммерсантъ. 2009. 8 июня.
7. Цит. по: Союз. 2008. 30 октября.
8. Коммерсантъ. 2009. 8 июня.
9. Цит. по: Союз. 2009. 10 июля.
10. Российская газета. 2009. 15, 16 июня; см. также: Коммерсантъ. 2009. 8 июня.
11. Советская Россия. 2009. 6 октября.
12. Российская газета. 2009. 15 июня.
13. Там же. 2007. 11 января.
14. Там же. 2009. 18 июня; см. также: Коммерсантъ. 2009. 18 июня; см. также: Коммерсантъ. 2009. 18 июня.
15. Союз. 2009. 10 июля.
16. Там же. 13 августа.
17. Там же. 18 июня.
18. Коммерсантъ. 2011. 19 мая.
19. Российская газета. 2011. 1 декабря.

С. Н. Погодин

ПАРТИЯ «ИСТИННЫЕ ФИННЫ» В ВЫБОРАХ В ФИНЛЯНДИИ И ОТНОШЕНИЕ К РОССИИ

Сразу же после своего основания в 1995 году партия «Истинные финны» начала активное участие в выборных компаниях Финляндии. В 2003 году на парламентских выборах партия получила 1,3% голосов. По итогам выборов в парламент в 2007 году уже 4,1%, а на

муниципальных 2008 года – 5,4% голосов. Новой вехой в истории партии стали парламентские выборы 2011 года. Финские СМИ писали в день выборов 17 апреля о «битве между Партией центра и Социал-демократической партией», однако настоящими героями стали «Истинные финны» получив 19,1% голосов ¹, что почти в пять раз больше, чем на прошлых выборах.

Правящая Партия центра и ее главный политический конкурент – Социал-демократическая партия Финляндии потерпели поражение на этих выборах. По итогам выборов Партия центра потеряла один мандат и получила толь 11,6% голосов, что на 4,2% меньше чем на выборах 2007 года ². «Центр» и стал проигравшей стороной, за счет которого партия «Истинные финны» получила большее число мандатов.

Вице-председатель Партии центра Тимо Каунисто назвал результаты парламентских выборов катастрофическими. Основной причиной неудачи своей партии он назвал возросшее недовольство финнов Европейским союзом. Лидер финских социал-демократов Ютта Урпилайнен отметила после выборов, их результаты были настолько удивительными, что занятое ее партией второе место не стало чем-то постыдным для СДП, но выборы показали, финны хотят политических изменений³.

Успех « Истинных финнов» определился следующими причинами. Первая. Политические и экономические проблемы Европейского союза, особенно финансовые сложности в еврозоне. Вторая. «Истинные финны» стали первой партией в стране, которая громко заговорила о проблемах связанных с иммиграцией. Третья. С прошлых парламентских выборов партия не была замечена в

¹ Perussuomalaiset vaalien suurvoittaja, Kokoomus nousi suurimmaksi puolueeksi eduskuntavaaleissa 2011 // Tilaastokeskus. 29.4.2011.

² Там же.

³ **Рябиченко А.В.** Успех партии «Истинные финны» и его значение для России // ИА REGNUM. 30.03.2012

политических скандалах, которые сотрясали другие партии. Все это благоприятно сказалось на «Истинных финнах»⁴.

Получив высокий процент на парламентских выборах «Истинные финны» могли претендовать на министерские посты. Однако после серии переговоров лидеры партии не вошли в новое правительство. Главным аргументом было несогласия партии с курсом на широкое участие в общеевропейских делах. Прежде всего, на оказание финансовой помощи Греции и Португалии, а также с приемом в страну иммигрантов. Таким образом, партия стала крупнейшей оппозиционной силой в стране.

Лидер партии Тимо Сойни выдвинул свою кандидатуру на президентские выборы 2012 года. По итогам первого тура, прошедшего 24 января 2012 года он набрал 9,4%, заняв четвертое место⁵. На выборах 2006 года его поддержали 3,4% избирателей.

Партия «Истинные финны» одержала убедительную победу на выборах в Европейский парламент, набрав 9,8% голосов, что на 9,3% больше, чем на выборах 2004 года⁶. За другие партии проголосовали следующим образом: «Коалиционная партия» 23% голосов, «Центр» – 19,3%, СДП – 17,6%, «Зеленый Союз» – 12,2%, «Шведская народная партия» – 6,1%, «Союз левых сил» – 5,9%, «Христианские демократы» – 4,2% голосов⁷. Места финских партий в Европарламенте распределились следующим образом: «Коалиционная партия» и партия «Центра» обе потеряли по одному месту и сохранили представительство по одному депутату, СДП и «Зеленый Союз» получили по два места. «Истинные финны», «Христианские

⁴ Пека Эрвасти. На избирательных участках собирается буря // Инфо-Финляндия. 11.04.211.

⁵ Vahvistettuu tulos: Sauli Niinisto valittiin presidentiksi 2012 // Tilastokeskus. 10.02.2012.

⁶ Vahvistettuu tulos. Perussuomalaiset ja Vihreat menestyivät europarlamenttivaaleissa 2009. // Tilastokeskus. 12.06.2009.

⁷ Там же.

демократы» и «Шведская народная партия» получили по одному месту, «Союз левых сил» потерял свое единственное место.

На местных выборах партия поставила цель увеличить свое представительство в городских и муниципальных советах на 1000 мандатов. На муниципальных выборах 2008 года «Истинные финны» получили около 5,5% голосов, для сравнения в 1996 году – 0,9%, 2000 – 0,7%, 2004 – 0,9%⁸. Успех на муниципальном уровне объясняется, тем, что центральной темой избирательной кампании партии стала борьба с коррупцией. По словам председателя партии Тимо Соини, коррупция процветает в области планировки и застройки населенных мест, землеиспользования и организации услуг⁹.

Несмотря на хорошие результаты партии на выборах, «Истинные финны» имеют одну слабую точку – это партия одного человека. Кроме лидера партии Тимо Соини у нее нет значимых политических фигур. Кандидаты в парламент – это или бывшие депутаты, которые ранее были членами Финской аграрной партии, популистской предшественнице «Истинных финнов», или же индивидуальные политики-популисты из разных уголков страны. У всех этих представителей партии нет общей идеологической связи, кроме амбиций выиграть выборы и склонности критиковать ведущие партии.

«Истинных финнов» сравнивают с похожими европейскими правопопулистскими партиями, и даже с некоторыми фашистскими партиями. Однако такие сравнения несправедливы. Популизм партии – это больше реакция националистически настроенных финнов на стремительную интернационализацию и европейскую интеграцию.

Однако следует отметить интересный факт. В ходе апрельского опроса общественного мнения в 2012 года газетой «Helsingin Sanomat», в котором приняло участие 2436 человек, показал, что

⁸ Vahvistettuu tulos. Karkkilan, Kauniaisten ja Vihdin 6.9.2009 toimitettujen uusintavaalin tuloksella päivitetty vaalitulokset. // Tilastokeskus. 03.12.2009.

⁹ Истинные финны хотят удвоить свою поддержку на муниципальных выборах // Yle.fi Novosti po-russki. 21.04.2012.

партию «Истинные финны» поддерживают только 15% финнов. По сравнению с опросом проведенным летом 2011 года, партия потеряла 7% поддержки населения. Коалиционная партия получила поддержку 23%, партия центра – 16,7%, социал-демократы 16,4% респондентов¹⁰. Отношение к России зачастую становится ключевым вопросом для финских политиков. Для того чтобы понять, как относится партия «Истинные финны» к России, следует проанализировать отношение партии к возможному участию Финляндии в НАТО. «Самостоятельность Финляндии – не предмет для торга – отмечается в предвыборной программе¹¹. Партия признает, что у страны есть возможность присоединиться к НАТО, но не следует использовать ее. Таким образом «Истинные финны» полностью согласны с финской внешней политикой, которую проводила Тарья Халонен.

Лидер партии Тимо Соини считает, что Финляндия должна выполнять принятые на себя международные обязательства и гордиться участием вооруженных сил страны в миротворческой деятельности ООН и таким образом, внося вклад в поддержание глобальной безопасности. Однако партия одобряет умеренное повышение ассигнований на военные нужды « для того, чтобы вооруженные силы фактически преодолели текущее ослабление». Если же Финляндия все-таки подготовит заявку на членство в НАТО, в стране должен быть проведен референдум. В программе партии отмечается, что Финляндия, участвуя в европейском союзе, не должна быть вовлечена в гонку вооружений, сопряженную с ослаблением роли Совета Безопасности ООН¹².

В партийных документах 1995 и 2011 годов Россия не упоминается. «Истинные финны» не видят в ней угрозу. Несмотря на то, что, по мнению руководства партии вооруженные силы страны

¹⁰ *Marjo Ollikainen*. HS-gallup: Perussuomalasten kannatus sulaa yhä // Helsingin Sanomat. 18.4.2012.

¹¹ Suomalaiselle sopivin. Perussuomalaiset rp:n eduskuntavaaliohjema 2011. S. 36.

¹² Там же. С.37-38.

находятся в ослабленном состоянии, боеспособность российской армии не вызывает у партии опасений. 10 ноября 2011 года Тимо Соини заявил, что перевооружение России не представляет угрозы для Финляндии¹³.

Во время парламентской избирательной кампании 2011 года и президентской кампании 2012 года партия продемонстрировала определенную благожелательность по отношению к России. В декабре 2011 года Тимо Соини отметил, что нынешний вектор финско-российских отношений должен быть сохранен¹⁴.

Другим традиционным аспектом отношений между Россией и Финляндией является «карельский вопрос». Это дискуссия в финском обществе о возвращении территорий, которые Финляндия утратила в результате Советско-финской войны 1939–1940 годов («Зимняя война») и Советско-финской войны 1941–1944 годов. Основной причиной являются тысячи переселенцев и их потомки, потерявшие родину и недвижимость, а также невыполнение советской (и далее российской) стороной статьи 27 Парижского мирного договора с Финляндией, гарантирующей восстановление прав собственности. Московский мирный договор (1940 года) и Парижский мирный договор между СССР и Финляндией (1947 года) закрепили территориальные потери Финляндии: Карельский перешеек, Петсамо, Салла, Куусамо и отдаленные острова Финского залива (Гогланд, Большой Тютерс, Мощный и Сескар). Сторонники возвращения Карелии считают, что Московский (1940) и Парижский (1947) договоры носили вынужденный характер и только Тартуский мирный договор является легитимным, поскольку никогда не был отменен.

«Истинные финны» проявила присущий ей популизм и высказалась по традиционному «карельскому вопросу», главный секретарь партии Юссии Нйинисте заявил, что Советский Союз

¹³ Venajan varustautuminen ei huoleta Soinia ja Vayrysta // YLE.fi. 25.2.2011

¹⁴ Presidenttiehdokas Timo Soini Kuopiossa // Perussuomalaset.fi. 02.12.2012 Arkisto.

поступил неправильно, потребовав у Финляндии эти территории во время «Зимней войны» 1939–1940 годов. Он так же сказал, что это была война против агрессии Сталина и поэтому Карелия является частицей Финляндии. Однако при этом Юсси Нийнисте в интервью «Uusi Suomi» отметил, что высказанное им мнение является его личной точкой зрения, а партия «Истинные финны» не ставит перед собой цель возвращение Карелии¹⁵.

В 2006 году Тимо Соини поддерживал движение по воссоединению с Финляндией части Карелии, отданной в результате войны. В интервью «Fontanka.fi» он объяснил свою позицию по этому вопросу: «Это были территории Финляндии до войны, и я хотел бы, чтобы Карелия стала вновь финской, но только при взаимном решении стран. Если бы так случилось, Карелия смогла бы стать окном в Россию. У наших стран много общей положительной истории. Во время царского управления Финляндией Россия признала автономию Финляндской Республики, в Финляндии построили железную дорогу, начала развиваться письменность, многие компании, существующие по сей день, берут начало из того времени. Финляндия поднималась бок о бок с Россией, была свобода мысли и веры»¹⁶.

Но можно сделать вывод успех партии «Истинные финны» не дает предпосылок для изменения финской политической линии по отношению к России в сторону ухудшения.

¹⁵ *Teemu J. Kammonen*. Soinin “ministeri”: Karjala takaisi // Uusi Kotimaa. 4.03.2011.

¹⁶ Цит. по: Линнас Н.А., Прохоров П.В. Дирижер партийного оркестра // «Эксперт Северо-Запад». – 2011. – № 40 (536). – С.29.

УЧАСТИЕ ЕВРОПЕЙСКОГО СОЮЗА В УРЕГУЛИРОВАНИИ ПРИДНЕСТРОВСКОГО КОНФЛИКТА И ЕГО ОТНОШЕНИЯ С РОССИЕЙ (2008–2013)

2008 год ознаменовался важными политическими и экономическими событиями: Косово объявило о своей независимости, а вслед за этим разразился грузино-югоосетинский конфликт, последствием которого стало признание Россией независимости Республик Абхазия и Южная Осетия. Данные события поставили вопросы вывода европейской безопасности на новый уровень и выдвинули перед Европейским Союзом необходимость переосмысления своего участия в урегулировании приднестровско-молдавского конфликта.

Противоречивые события 2008 г. отнюдь не способствовали консолидации позиций ЕС и России по Приднестровью. Стороны внимательно следили за деятельностью друг друга, а ЕС в каждом случае активизации диалога между Кишиневом и Москвой видел отход от официальной переговорной схемы «5+2» (Приднестровье и Молдавия — стороны переговоров, Россия и Украина — страны-гаранты, ОБСЕ — посредник урегулирования, ЕС и США — наблюдатели¹). Отсутствие последовательности у России, выраженное в отказе от признания независимости Приднестровья, вызвало резкий поворот Тирасполя к ЕС, что прослеживалось в интенсификации контактов и решении ЕС создать специальный фонд под его урегулирование.¹ Евросоюз и Приднестровье стали своеобразными союзниками в деле торможения переговорного процесса под эгидой России, которая пыталась показать, что ее поведение на Кавказе вызвано агрессией Грузии, а в условиях мирных переговоров она

¹ Евросоюз выделит средства на укрепление доверия между Молдавией и Приднестровьем // Вести.ru. 2008. 16 мая // <http://www.vesti.ru/doc.html?id=181885>. Дата обращения 27.03.2013.

готова искать компромисс. Активность России не могла не вызвать ответной реакции со стороны ЕС — Брюссель заявил о том, что любая попытка федерализации Молдавии будет пресечена еще на старте.² Тем не менее, Россия продолжила попытки придания переговорам нового стимула. С.В. Лавров, министр иностранных дел России, совершил визит в Молдавию, итогом которого стала договоренность о встрече лидеров Приднестровья, Молдавии и России. Однако Президенту России Д. А. Медведеву не удалось сыграть роль искусного переговорщика — по результатам данной встречи было подписано лишь декларативное заявление.³

Большим прорывом в отношениях ЕС и России по поводу конфликта в Приднестровье стали переговоры Д. А. Медведева и канцлера Германии А. Меркель в июне 2010 г. В результате данной встречи был подписан меморандум, предусматривающий возможность создания Комитета Россия–ЕС по вопросам внешней политики и безопасности, который должен был стать форумом для координации действий России и ЕС по урегулированию военно-политических конфликтов и разработке совместных операций.⁴ Именно конфликт в Приднестровье рассматривался Россией и ЕС как первоначальное поле для налаживания взаимодействия. В то же время Германия потребовала вывести российские войска из Приднестровья в обмен на продвижение инициативы Д. А. Медведева по Договору о европейской безопасности. Подобные заявления дали повод говорить

² ЕС будет пресекать на старте любую попытку федерализации Молдавии // Moldova.ru. 2008. 8 октября //

<http://www.moldova.ru/index.php?tabName=themes&owner=40&id=3634>. Дата обращения 26.03.2013

³ Переговоры с Президентом Молдавии Владимиром Ворониным и главой Приднестровья Игорем Смирновым // Официальный сайт Президента России. 2009. 19 марта // <http://www.kremlin.ru/news/3481>. Дата обращения 26.03.2013.

⁴ Меморандум по итогам встречи Президента России Д. Медведева и Федерального канцлера Германии А. Меркель 4–5 июня 2010 года, г. Мезеберг // Там же. 2010. 5 июня // http://news.kremlin.ru/ref_notes/575. Дата обращения 26.03.2013

о наличии торга между Москвой и Брюсселем – Приднестровье в обмен на безвизовый режим и иные преференции.

Приднестровский вопрос обсуждался и на расширенной встрече в Довиле: к А. Меркель и Д.А. Медведеву присоединился президент Франции Н. Саркози. После саммита Д.А. Медведев назвал Румынию, не входящую в формат переговорного процесса, в числе сторон, от которых будет зависеть окончательное урегулирование. Однако президент Румынии Т. Бэеску, который считает Молдавию частью Румынии, несправедливо отторгнутой от нее СССР по пакту Молотова–Риббентропа 1939 г., воспринял эти слова слишком серьезно и еще раз заявил о желании объединиться с Молдавией в рамках ЕС. Данные заявления подтвердили опасения жителей Приднестровья и еще больше осложнили отношения между сторонами конфликта.⁵ Впрочем, такая перспектива воссоединения Молдавии и Румынии не устраивает и Европейский Союз, так как может привести к независимости Приднестровья и усилению влияния России в регионе. Поэтому позиция Бухареста критиковалась в Брюсселе так же, как и в Москве.

После подписания «Меморандума Медведева – Меркель» политика России в отношении приднестровского конфликта претерпела значительные изменения. В ходе визита в Молдавию в марте 2011 г. С.Лавров согласился с необходимостью реформатирования миротворческой миссии в контексте урегулирования конфликта и выразил заинтересованность России в утилизации оставшихся в Приднестровье боеприпасов.⁶ Эти

⁵ Бэеску видит перспективу в объединении Румынии и Молдавии // РИА Новости. 2010. 30 ноября // <http://www.rian.ru/world/20101130/302691533.html>. Дата обращения 24.03.2013

⁶ Выступление и ответы Министра иностранных дел России С.В. Лаврова на вопросы СМИ в ходе совместной пресс-конференции по итогам переговоров с заместителем Премьер-министра, Министром иностранных дел и европейской интеграции Республики Молдавия Ю.Г. Лянкэ, Москва, 29 марта 2011 г. // Официальный сайт Министерства иностранных дел России // http://www.mid.ru/Brp_4.nsf/arh/96E8CEE8CBBFEBECBC325786200605DA0?OpenDocument. Дата обращения 28.04.2013

сенсационные заявления означали отказ от давно защищаемого Россией принципа привязки вывода войск к урегулированию приднестровского конфликта. Более того, Москва поддержала трансформацию политического режима в Тирасполе, настойчиво советуя президенту Приднестровья И.Н. Смирнову, занимающему данный пост в течение почти 20 лет, не участвовать в президентских выборах в декабре 2011 г.. Произошли изменения и в российской политике паспортизации жителей Приднестровья: в выездном консульском пункте России в Тирасполе закрыли прием документов на получение российского гражданства.

Победа Е.В. Шевчука на президентских выборах в Приднестровье в декабре 2011 г., названных наблюдателями из ЕС образцом для любой европейской страны, дала надежду на новый этап урегулирования. Первоначально риторика нового президента была насыщенной новыми инициативами, такими как предложение следовать тактике «малых шагов» – разрешения насущных социально-экономических проблем отношений Молдавии и Приднестровья. Кроме того, новый лидер в одностороннем порядке снял пошлины на молдавские товары и заявил, что заинтересован в развитии отношений с Евросоюзом, что увеличило к нему интерес со стороны Брюсселя, чьи делегации одна за другой стали посещать Тирасполь.⁷

В итоге создалось впечатление возможного прорыва в урегулировании, которое получило определенную положительную динамику еще до президентских выборов. В частности, по итогам консультаций в Москве 22 сентября 2011 г. Кишинев и Тирасполь договорились возобновить официальные переговоры в формате «5+2».⁸ Спустя несколько месяцев после избрания Е.В. Шевчука

⁷ *Kosienkowski M.* Continuity and Change in Transnistria's Foreign Policy after the 2011 Presidential Elections. Lublin: The Catholic University of Lublin Publishing House, 2012. P. 46

⁸ Заявление участников консультаций в формате «5+2» о возобновлении работы «Постоянного совещания по политическим вопросам в рамках переговорного процесса по приднестровскому урегулированию», Москва, 22 сентября 2011 года // Официальный сайт Организации по безопасности и сотрудничеству в Европе // <http://www.osce.org/ru/cio/82768>. Дата обращения 25.03.2013

между сторонами конфликта было подписано соглашение о восстановлении железнодорожного сообщения. Наблюдая за активизацией переговоров, Европейский Союз активизировал контакты как с Кишиневом, так и с Тирасполем. В Кишиневе побывала комиссар ЕС по вопросам внешней политики и безопасности К. Эштон, итогом визита которой стало договоренность о перечислении 15% от общего объема выделяемых республике фондов в Приднестровье. Премьер-министр Польши Д. Туск посетил экономический форум «ЕС – Молдавия», где подтвердил слова премьер-министра Франции Ф. Фийона, который заявил, что в условиях, когда ЕС ограничен в плане расширения, Молдавия однозначно заслуживает вхождения в эти « расширенные границы ЕС».⁹

15 сентября 2011 г. Европейский парламент принял резолюцию, в которой рекомендовал предоставить Молдавии четкие перспективы евроинтеграции, начать переговоры по соглашению об ассоциации, удвоить усилия по поиску решения конфликта в Приднестровье и обеспечить активную роль ЕС на переговорах.¹⁰ Данная резолюция не осталась без внимания: глава делегации ЕС в Молдавии Д. Шубель заявил о том, что Европейский Союз рассчитывает на повышение своего статуса с наблюдателя до посредника ввиду значительного увеличения влияния и финансовой поддержки.¹¹ Весьма

⁹ Премьер Франции призвал не затягивать, но и не ускорять сближение Молдавии с ЕС // Информационное агентство Regnum. 2011. 14 апреля // <http://www.regnum.ru/news/1394919.html#ixzz1Kej2joAu>. Дата обращения 25.03.2013

¹⁰ European Parliament resolution of 15 September 2011 containing the European Parliament's recommendations to the Council, the Commission and the EEAS on the negotiations between the EU and the Republic of Moldova on the Association Agreement // Официальный сайт Европейского Парламента // <http://www.europarl.europa.eu/sides/getDoc.do?pubRef=-//EP//NONSGML+TA+P7-TA-2011-0385+0+DOC+PDF+V0//EN>. Дата обращения 25.03.2013

¹¹ ЕС рассчитывает повысить свой статус в переговорах по Приднестровью до конца февраля // Информационное агентство Regnum. 2012. 24 февраля // <http://www.regnum.ru/news/1502768.html> . Дата обращения 25.03.2013

неожиданным проектом ЕС стала идея учредить еврорегион «Днестр» из части северных районов Молдавии, Приднестровья и Украины, целью которого было бы создание атмосферы доверия между жителями региона. В Приднестровье ЕС потратил более 5 млн. долларов на помощь больницам, детским садам и учебным заведениям и запустил программу бесплатного делового образования предпринимателей. Все эти мероприятия проходили в рамках программы « Поддержка мер по укреплению доверия», финансируемой Евросоюзом. Кроме того, в 2012 г. В Брюсселе впервые за 9 лет отказались продлить санкции на въезд представителей руководства Приднестровья на территорию Евросоюза.¹²

Повышенное внимание Европейского Союза, тем не менее, не могло нивелировать влияние внутривосточных изменений в России на отношения в зоне конфликта. На смену Д.А. Медведеву, инициирующему процесс уступок, в мае 2012 г. пришел В.В. Путин. Уже в день инаугурации он подписал указ о мерах по реализации внешнеполитического курса Российской Федерации, где поставил признание Россией территориальной целостности Молдавии в зависимость от ее нейтрального статуса и суверенитета.¹³ Акцент на нейтральный статус, вероятно, был сделан в ответ на заявления Румынии, отношения с которой у России сильно испортились после того, как 22 июня 2011 г. Т. Бэеску заявил, что 22 июня 1941 года он бы тоже отдал приказ румынским солдатам напасть на СССР.¹⁴

¹² Council lifts sanctions to recognise progress in Transnistria negotiations, Brussels, 27 September 2012 // Официальный сайт Совета Европейского Союза // http://www.consilium.europa.eu/uedocs/cms_Data/docs/pressdata/EN/foraff/132616.pdf. Дата обращения 23.03.2013

¹³ Подписан Указ о мерах по реализации внешнеполитического курса // Официальный сайт Президента России. 2012. 7 мая // <http://www.kremlin.ru/acts/15256>. Дата обращения 24.03.2013

¹⁴ РФ возмущена словами Бэеску, оправдавшего агрессию против СССР // РИА Новости. 2011. 30 июня // <http://ria.ru/politics/20110630/395612589.html>. Дата обращения 24.03.2013

Напряжение только усилилось в связи с назначением Д.О. Рогозина, известного своей принципиальностью бывшего посла России в НАТО, спецпредставителем Президента России по Приднестровью. Он сразу же исключил возможность изменения формата миротворческой миссии в регионе и назвал своей главной целью открытие генеральных консульств России в Приднестровье, что ранее пообещал сделать В.В. Путин.¹⁵ Но главным оружием Москвы по-прежнему считалась ее газовая политика: в сентябре 2012 г. во время визита премьер-министра Молдавии В. Филата в Москву Россия предложила Молдавии присоединиться к Таможенному Союзу в обмен на низкие цены на газ.¹⁶ Реакция со стороны ЕС не заставила себя ждать: комиссар по энергетике Г. Эттингер призвал Брюссель поддержать Молдавию, назвав энергетическую политику России шантажом. Пытаясь найти компромиссное решение, Кишинев заявил, что о расторжении соглашения об энергетическом сотрудничестве с ЕС ради Таможенного Союза и скидки на газ не может быть и речи, но в то же время обратился к Брюсселю с просьбой отложить внедрение Молдавией третьего энергетического пакета с 2016 г. на 2020 г.¹⁷ Таким образом, если при Д.А. Медведеве казалось, что существует надежда на совместные действия России и ЕС в переговорном процессе, то после возвращения на пост президента В.В. Путина Москва вернулась к более жесткой риторике, а Совместный комитет по внешней политике и безопасности ЕС и России так и остался в стадии проекта.

¹⁵ Рогозин едет в Молдавию, чтобы открыть консульства РФ в Приднестровье // РИА Новости. 2012. 3 ноября // <http://ria.ru/politics/20121103/909149571.html>. Дата обращения 24.03.2013

¹⁶ Besliu R. Moldova: At the Crossroads between Russia and the European Union // Politics in Spires, University of Cambridge, University of Oxford. 2012. 20 September. // <http://politicsinspires.org/moldova-at-the-crossroads-between-russia-and-the-european-union/> Дата обращения 24.03.2013

¹⁷ Эттингер зовет ЕС на конфликт с Россией и грозит Молдавии судьбой «второй Белоруссии» // Информационное агентство Regnum. 2012. 20 октября // <http://www.regnum.ru/news/1581077.html#ixzz2OGIy9qrO> Дата обращения 23.04.2013

Параллельно с переменами в политике Москвы начались проблемы в урегулировании. Позиция руководителей Приднестровья стала ужесточаться, а Молдавия усилила давление на Приднестровье. В Кишиневе не дали гарантий, что мосты через Днестр не будут использованы в военных целях, не согласовали вид приднестровских автомобильных номеров, которые позволили бы автоперевозчикам республики работать на остальной территории Молдавии, и заблокировали операции приднестровских банков. Тирасполь воспринял эти действия как знак неготовности Кишинева к компромиссам, после чего Е.В. Шевчук отказался ехать во Львов на встречу со своими молдавскими коллегами.

Могло показаться, что увеличение давления России станет катализатором евроинтеграционного прорыва Кишинева. Независимым агентством был даже опубликован доклад, согласно которому Молдавия занимала первое место среди стран «Восточного партнерства».¹⁸ Большим прорывом Молдавии стало и то, что, согласно заявлениям европейских чиновников, Соглашение о создании зоны глубокой и всеобъемлющей свободной торговли между ЕС и Молдавией планировалось подписать не позднее сентября 2013 г.¹⁹ Евросоюз пригласил Приднестровье присоединиться к зоне свободной торговли, однако переговоры непосредственно с Тирасполем им не велись, отмена пошлин и соответствующие вопросы не обсуждались. И хотя подписание соглашения в будущем могло положительно сказаться на экономике региона, Тирасполь отказался участвовать в рассмотрении данных вопросов.

¹⁸ European Integration index for Eastern Partnership countries, May 2012 // Официальный сайт Eastern Partnership // http://www.eap-index.eu/sites/default/files/EaP%20Index%202012_0.pdf. Дата обращения 25.03.2013.

¹⁹ The EU and Moldova. Not a success story yet // The Economist. 2012. 10 December // <http://www.economist.com/blogs/easternapproaches/2012/12/eu-and-moldova>. Дата обращения 24.03.2013

В свою очередь подписание соглашения без участия Приднестровья будет означать для ЕС потерю влияния в приднестровском регионе, поскольку на его границе с Молдавией придется устанавливать полноценную таможенную службу, что повлечет за собой углубление раскола между двумя берегами Днестра и, как следствие, поворот Тирасполя на Восток. И если сначала в ЕС громко говорили о том, что Молдавия может вступить в соглашение и без Приднестровья, то в конце 2012 г. европейцы пошли на попятную. Представитель ЕС в Молдавии Д. Шубель объяснил, что либерализация визового режима и дальнейшая интеграция не может произойти без окончательного урегулирования приднестровского конфликта. В подобной ситуации отставка правительства 5 марта 2013 г. и фактический распад Альянса за европейскую интеграцию сыграли Брюсселю на руку: ЕС официально отложил переговоры по соглашению с Молдавией на неопределенный срок, сославшись на политический кризис в этой республике.

В настоящий момент для Европейского Союза, внимательно следящего за событиями в Северной Африке и на Ближнем Востоке и одновременно пытающегося спасти своих членов от финансового краха, приднестровский конфликт отошел на второй план. Но, подводя итоги деятельности ЕС в данном регионе с 2008 г., можно признать, что ЕС, поняв свою ошибку, выраженную в разных подходах к Тирасполю и Кишиневу, за эти годы активизировал свою деятельность в Приднестровье. Поставив цель санкциями заставить Тирасполь пойти на уступки, Евросоюз раньше упускал возможность повысить свою привлекательность в глазах Тирасполя. В итоге политические, экономические и социальные системы Молдавии и Приднестровья становились все более непохожими друг на друга. Но с 2008 г. В Брюсселе поняли, что чем больше жителей Приднестровья будут позитивно смотреть на сближение с ЕС, тем сильнее будет его влияние на регион. Например, еще несколько лет назад было невозможно представить проведение Дня Евросоюза в Приднестровье, запланированное на 26 мая 2013 г.

Присутствие ЕС в данном регионе, наличие у него собственных интересов, возрастание его влияния, а в будущем возможное повышение статуса в переговорном процессе является объективной реальностью. Но Брюссель так и не продвинулся по пути всеобъемлющего урегулирования приднестровского конфликта – непосредственного переговорного процесса мы до сих пор не наблюдаем. Создается впечатление, что главным для ЕС является сохранение и увеличение своего влияния в регионе, а не урегулирование конфликта. Ратуя за демократическое развитие, Евросоюз забывает о главной проблеме – создании единого государства и статуса в нем Приднестровья. Для того чтобы сыграть по-настоящему положительную роль в процессе урегулирования, ЕС нужен хорошо разработанный план, основанный не только на демократизации как основном двигателе прогресса, а предусматривающий особые инструменты урегулирования конфликта. Идеальным вариантом стал бы совместный проект ЕС, России и других посредников. Кроме того, евроинтеграция все еще остается одним из самых эффективных, пусть и ограниченных, способов влияния Брюсселя. Вполне вероятно, что возможность присоединения Молдавии к ЕС как независимого государства сможет сделать для урегулирования конфликта больше, чем многолетние политические дискуссии. В любом случае, безопасность и развитие Приднестровья, на словах существующего как непризнанное государство, неизбежно упирается в вопрос о его политико-правовом статусе. Нарастает пусть и приостановленная на время динамика интеграционного диалога Евросоюза с Молдавией, поэтому ближайшие годы станут, вероятно, характеризоваться продолжением попыток наладить диалог между сторонами конфликта.

РАЗДЕЛ III. ВОСТОЧНЫЙ ВЕКТОР РОССИЙСКОЙ ПОЛИТИКИ

А. В. Власов

РОЛЬ АСПЕКТОВ «МЯГКОЙ» И «ЖЕСТКОЙ» БЕЗОПАСНОСТИ РОССИИ И КИТАЯ В ПРОБЛЕМАТИКЕ ШАНХАЙСКОЙ ОРГАНИЗАЦИИ СОТРУДНИЧЕСТВА

В 2013 году Шанхайская организация сотрудничества (ШОС) празднует 12-тилетний рубеж со дня своего основания, и это событие не может остаться без внимания аналитиков и деятелей науки, так же, так и масштабные мероприятия юбилейного 2011 года. Действительно, десятилетний и двенадцатилетний рубежи позволяют сделать определенные выводы и прогнозы, однако не стоит забывать о глубинных, фундаментальных причинах того, почему все эти годы в ШОС можно было наблюдать ту или иную картину. Эти причины, по нашему мнению, могут быть рассмотрены через призму теории международных отношений, в частности, с помощью законов теорий безопасности и регионализма. Сегодняшние изменения в ШОС, такие, как распыление сфер деятельности и очевидный сдвиг в сторону экономики – не только реакция организации как системы на происходящее в мире, но и результат того, как и с какими национальными интересами и уровнем экономического сознания подошли к ее созданию Россия и Китай десятилетие назад. В настоящей статье мы поставили целью продемонстрировать, каким образом вопросы “мягкой” и “жесткой” безопасности России и КНР обусловили форму и содержание регионализма ШОС в период ее становления.

Можно однозначно сказать, что с распадом СССР, в начале 90-х годов прошлого века, закончилось формирование Азиатско-Тихоокеанского региона (АТР) с точки зрения политической карты. Новые нити взаимодействия в регионе протянулись в самых разных

направлениях. Для Российской Федерации одновременно началось сближение с Азиатско-Тихоокеанским экономическим сообществом (членом которого она стала в 1998 году) и с Ассоциацией государств Юго-Восточной Азии (АСЕАН); в Азиатском регионе в то же время между Россией, Казахстаном (как с крупнейшей державой Центральной Азии в ее широком понимании), Китаем (который в то время уже был членом АТЭС) и остальными центральноазиатскими странами, помимо уже вставшего на путь изоляции Туркменистана, также начали возникать точки сближения по ряду общих региональных вопросов. Сначала “Шанхайская пятерка” с 1995 года, а впоследствии ШОС положили начало не чему иному, как новому направлению интеграции в АТР.

Здесь целесообразно обозначить соотношение понятий *регионализации* и *интеграции*. Сама по себе региональная интеграция подразумевает под собой объединение, сплочение экономических, политических, военно-политических и общественных институтов какого-либо региона. Интеграцию можно понимать как конечный результат – объединенные сообщества, и как процесс его достижения. Регионализация – это процесс, в котором общность целей, идентичности, экономик региона формируется либо в ходе исторически сложившихся межнациональных отношений в регионе, либо “сверху”, то есть когда на уровне руководства сообществ создаются институты для интеграции (так называемый “жесткий регионализм”, более присущий “старому регионализму” [23, с. 213]). Таким образом, регионализация как объективный процесс неразрывно связана с различными формами интеграции, и приводит, в теории, в конечном счете, к тому, что интегрирующиеся сообщества образуют некое новое единое сообщество. Основы теории регионализма – это факт – были сформулированы на основе опыта европейской интеграции, поэтому при рассмотрении регионализма иных регионов стоит учитывать их исторически сложившиеся особенности [21]. Не стоит забывать, что понятие старого регионализма также связано с обстановкой периода Холодной войны; например, в эпоху гегемонии

США (если рассматривать современные международные отношения именно так), по мнению Мэри Фарелл, возникает “защитный регионализм”, который противостоит этой американской гегемонии [23, с. 214]. Как будет показано далее, такой смысл ШОС, как продукта “защитного регионализма” не беспочвенен, однако, как показала история, однобокое восприятие как теории, так и действительности приводит к неверным выводам – достаточно вспомнить прогнозы ряда отечественных авторов о создании “нового анти-НАТО” в лице ШОС [18].

Интеграционный процесс, отображением которого стала “Шанхайская пятерка”, стал беспрецедентным для постсоветского пространства, так как затронул не только государства Средней Азии, Казахстан и Россию как часть этого пространства, но и Китай. Круг вопросов, которым занималась “пятерка”, позволяет сделать вывод о том, что на ее основе создавался институт сотрудничества в политической сфере. Это сотрудничество было сугубо региональным и было посвящено, главным образом, пограничным проблемам. Как известно, многие исследователи региональной интеграции придерживаются идеи экономического детерминизма [11], которая ставит во главу любых интеграционных процессов в регионе экономическое сотрудничество. Рассмотрение феномена международных региональных организаций через призму такого подхода может навести на мысли о бесперспективности попыток начать интеграцию с политики. Если мыслить категориями функционализма, дальнейшее сотрудничество в политической сфере провоцируется именно успехами в экономической кооперации, а не наоборот [там же]. В этом свете появляется необходимость рассмотреть подробнее феномен интеграционных процессов в регионе ШОС и попытаться понять его особенности.

Не стоит забывать, что на постсоветском пространстве, в том числе при участии стран Центральной Азии, еще до становления “Шанхайской пятерки” образовался феномен Содружества Независимых Государств, основной целью которого, по сути, было

сохранение экономических связей республик бывшего СССР. Очевидно, что создателям СНГ представлялся еще и как инструмент коллективного перехода к рыночной экономике. Таким образом, сотрудничество России и стран Центральной Азии в сфере экономики все же имело место, причем стартовало задолго до появления “пятерки” или самой ШОС. Кроме того, предпосылки региональной экономической интеграции в самой Центральной Азии были заложены самой системой хозяйствования СССР, если исходить из того, что регион представляет собой “естественный принцип территориальной организации социальных, политических, экономических и культурных аспектов жизнедеятельности человеческих сообществ” [22] и характеризуется комплексностью промышленного, социально-экономического и экологического развития, а также особым характером развития социальной инфраструктуры, системы поселений и инфраструктуры производства, способной гипотетически удовлетворять потребности других регионов [11]. Эти, как пишет Межевич Н.М., характеристики внутреннего характера, “относящиеся к региону как части национального государства и экономике региона как части национальной экономики” [там же], вполне соответствовали реалиям советской системы хозяйствования доперестроечного периода, когда Узбекистан, Казахстан, Таджикистан и Киргизия являлись неотъемлемой ее частью. Распад этой системы, начавшийся в годы перестройки и завершившийся крахом Советского государства в 1991 году, поставил крест на советском этапе регионализма в Центральноазиатском регионе (ЦАР). Тем не менее, результат этого этапа всецело проявил себя впоследствии: создание Содружества независимых государств, осуществлявшееся как на практике, так и в юридическом плане в течение первой половины 90-х годов, во многом было обусловлено не до конца разрушенными экономическими, культурными и политико-правовыми связями между бывшими советскими республиками, на основе которых и строились новые отношения. Именно эта база позволила

впоследствии создать на основе СНГ такие институты, как ОДКБ и ЕврАзЭС. Кроме того, геополитическое положение Российской Федерации, её политико-территориальное деление, экономика и политический вес позволяют ей быть ключевым актором основных интегративных процессов постсоветского пространства и минимум приобщаться к интегративным процессам целого ряда регионов за его пределами. Поэтому утверждать, что в рамках зарождающегося регионализма вокруг Центральной Азии экономическая составляющая отсутствовала – нельзя, причем в это экономическое сотрудничество естественным образом вошли пограничные районы Китая. Само расположение региона на стыке евроазиатских транспортных коридоров было привлекательно для КНР, так как его широкая транспортно-коммуникационная сеть (в том числе стартовавший в 1998 году в организованный Евросоюзом проект транспортного коридора Европа-Кавказ-Азия в обход России – ТРАСЕКА) позволяла через Иран выходить к Персидскому заливу, через Пакистан и Афганистан – к Индийскому океану [15]. Кроме того, уже тогда, в середине 90-х, Китай проявлял крайнюю заинтересованность в энергоресурсах региона, и его сотрудничество с центральноазиатскими странами отталкивалось от этого интереса далеко не в последнюю очередь [9]. Вспомним также, что в рамках стран ЦАР еще до создания ШОС была создана организация Центрально-Азиатское Сотрудничество (ЦАС), посвященная именно экономической интеграции и изначально позиционировавшаяся как институт центральноазиатского регионализма. Впоследствии эта организация органически слилась с ЕврАзЭС.

Причина, по которой было решено создать форум региональной безопасности, а не развивать институционально экономическое сотрудничество системы “Россия – Центральноазиатский регион – Китай” в рамках “пятерки” (впоследствии в ШОС) лежит, в том числе, в особенностях стран ЦАР как части постсоветского пространства в 90-е годы XX в.

Во-первых, институализация экономического сотрудничества в рамках того же ЕС показала, что переход к надправительственной структуре интеграции успешен при наличии солидного опыта экономической взаимозависимости региона [7]. Этот опыт стран Европы обуславливается столетиями экономического сотрудничества в русле капитализма, неоднократными попытками создать зоны свободной торговли, единую валюту и т.п. Россия и страны ЦАР имели исторический опыт экономического сотрудничества, но с независимостью республик СССР и курсом на рыночную экономику, полноценное становление которой не осуществлено до сих пор, этот опыт чуть было не был утерян. Далее, институализированная интеграция подразумевает сотрудничество между более-менее равными экономиками. Крайне низкие показатели национальных экономик стран ЦАР сами по себе нарушали то условие успешной интеграции, которое гласит, что в рамках региона должна наличествовать комплексность промышленного, социально-экономического и экологического развития, а между мощностями экономик не должно быть такой пропасти, которая наблюдалась в то время [11]. Кроме того, тесного экономического сотрудничества КНР и РФ никогда не было, что также делает бессмысленным в середине 90-х годов создание организации экономической интеграции на территориальном пространстве будущей ШОС.

Во-вторых, сама по себе институализация региональных интеграционных процессов, как правило, возникает на том этапе интеграции (если она проистекает “снизу”), когда между статус-кво и новым уровнем международного регионализма “стоят” национальные правительства [14]. В случае же со странами “Шанхайской шестерки”, очевидно, что интеграция получила толчок “сверху”, политическим решением стран-участниц, в результате крайней заинтересованности в сотрудничестве по ряду вопросов; в ином случае новообразованные страны ЦАР, с их молодыми национальными правительствами, представляли бы собой, как считают функционалисты, своего рода якорь, который бы всячески тормозил дальнейшую интеграцию,

особенно если бы существовала необходимость поступиться суверенитетом (а она неизбежно возникает как в ходе глобализации, так и в ходе регионализации) [там же]. Именно наличие общих проблем политического характера в регионе – необходимости делимитации и демаркации границ, борьбы с сепаратизмом, терроризмом, незаконным оборотом оружия и наркотиков стало тем самым сближающим фактором, который в итоге привел к созданию наднациональных образований – сначала “пятерки”, потом ШОС. Важно, что с 90-х годов XX в. и по сей день, Центральная Азия остается регионом-источником угроз безопасности, среди которых нелегальный наркотрафик, экстремизм, терроризм, сепаратизм, неконтролируемая миграция и общая политическая нестабильность. Гражданская война в соседнем Афганистане также была источником нестабильности; несмотря на свержение режима талибов и поддерживаемого им оплота международного терроризма сам Афганистан, скорее всего, не перестанет быть источником угрозы для Центральной Азии и стран региона ШОС в целом хотя бы по причине идущего оттуда наркотрафика опиатов и каннабиоидов. Здесь мы вплотную подходим к вопросу о роли безопасности (как теоретической категории) в регионализме вообще и применительно к феномену ШОС.

Безопасность как категория в жизни каждого суверенного государства занимает особое место. Это понятие уже неоднократно употреблялось как ключевое устремление не только стран, составляющих интерес для настоящего исследования, но и любой страны в принципе. Необходимо обратиться к этому понятию более подробно, дабы продемонстрировать, как понимание собственных интересов безопасности, в конечном счете, становится определяющим во внешней политике каждого государства и как оно проявляет себя в контексте проблематики Шанхайской организации сотрудничества. В узком смысле, безопасность традиционно определяется как “состояние защищенности личности, общества и государства от внешних и внутренних угроз” [1]. Если мыслить шире, то, как

заметил отечественный политолог Дмитрий Данкин, “безопасность характеризует не только состояние, но и тенденции развития (в том числе латентные) и условия жизнедеятельности всех элементов социума” [5]. Таким образом, состояние безопасности каждого государства – гарант его благополучной жизнедеятельности; аспектов же безопасности масса. Известнейший теоретик международных отношений, Барри Бузан, в 70-е годы прошлого века выделил две основных группы вопросов, непосредственно влияющих на состояние государства – это аспекты “мягкой” и “жесткой” безопасности; это разделение стало неоспоримой классикой политической науки. Так, согласно идеям Бузана, под аспектами “жесткой” безопасности следует понимать те аспекты, обеспечение которых может быть достигнуто военно-силовыми методами и соответствующие традиционному пониманию безопасности в военно-политическом плане. “Мягкая” безопасность – более глубокое понятие, подразумевающее такие относительно новые для политической науки 70-х годов XX в. явления, как экономическая, энергетическая, духовно-культурная и другие безопасности, на которые влияет множество самых разнообразных факторов [19].

Очевидно, что во внешней политике каждое отдельно взятое государство руководствуется собственным балансом инструментов “мягкой” и “жесткой” безопасности, исходя из исторически сложившейся обстановки, текущих процессов в международных отношениях и в политике правящих кругов и т. д. (то есть исходя из структуры мировой политики по конструктивизму) – всего того, что формирует *идентичность* государства. Сейчас, благодаря усилиям неореалистической и конструктивистской школ мы, используя опыт этих различных методологически течений в теории международных отношений, можем утверждать: безопасность – это конечная цель каждого государства [26] (постулат неореализма), тогда как то, каким образом свою безопасность государство понимает и какими путями пытается ее обеспечить – зависит именно от его идентичности [27] (конструктивизм). Наличие общности идентичностей, по мнению

ряда теоретиков регионализма – к примеру, М. Фаррелл (и что подтверждается на практике ряда международных региональных организаций, например, АСЕАН или Лиги арабских государств) – одно из ключевых условий для успешной интеграции [23, с. 213]. Если обратиться к юридической базе ШОС, к такому фундаментальному документу, как Хартия Шанхайской организации сотрудничества, то мы обнаружим, что Статья 3 Хартии формирует программное поле для создания новой идентичности в Азиатско-Тихоокеанском регионе, – “идентичности ШОС”, которая проложит рельсы для дальнейшего развития регионализма, то, что стало называться впоследствии “ шанхайский дух”. Важно понять, действительно ли есть в реальности предпосылки для формирования этой идентичности, связанные уже конкретно с вопросами “мягкой” и “жесткой” безопасности ключевых игроков Шанхайской организации сотрудничества.

Как уже упоминалось ранее, с развалом СССР значение Центральной Азии в Азиатско-Тихоокеанском регионе резко возросло в геополитическом (что отсылает нас к вопросам “ жесткой безопасности”) и геостратегическом плане (относится в большей степени к “мягкой безопасности”) [8]. География региона такова, что он собой связывает Средний Восток, Кавказ и Восточную Азию. Удобство контроля транзитных путей региона и “тыловых” районов Индии, России и Китая не могли не привлечь внимание как самих означенных держав, а также географических соседей – Пакистана, Турции и Ирана, но и Западного мира в лице США, Евросоюза и Японии. С точки зрения геоэкономики, залежи полезных ископаемых – золота, нефти, урана, газа нефти, газа и других богатств недр Земли при удобстве прокладки транспортных путей также превращают ЦАР в место, где пересекаются интересы ведущих мировых держав [4].

Важнейшим фактором формирования политической обстановки вокруг Центральной Азии, оказавшим влияние на формирование региональных политик России и КНР, стала слабая политическая самостоятельность стран региона. По мнению исследователя

Института Дальнего Востока РАН, Васильева Л.Е., это стало причиной ограниченности местного самоуправления республик ЦАР в период унитарной системы СССР, что не могло не сказаться при ее распаде. Экономика стран региона еще в советские годы приобрели сырьевой оттенок, что, в совокупности с нехваткой профессиональных кадров также не способствовало стабильной экономической ситуации в процессе обретения независимости. Создание самостоятельной армии, институтов власти, органов внутренних дел в момент политического и экономического кризиса в принципе было под угрозой [там же].

Анализ работ отечественных и зарубежных исследователей проблематики ЦАР позволил выделить ряд основных проблем, сформировавшихся в 90-е годы прошлого века и затронувший все страны Центральной Азии без исключения. Отметим, что позиции многих исследователей сходны; суммируя их выводы, можно разделить вышеупомянутые угрозы “ мягкой” и “ жесткой” безопасности по следующим основным группам:

1. Социально-экономические проблемы региона. Частичный выход из экономического кризиса для стран Центральной Азии колебался от 5 до 10 лет, у кого-то он еще далек до завершения и по сей день. По мнению экономиста Фридмана Л.А., “к началу 2001 г. в Казахстане, Киргизии и Туркменистане ВВП составлял 70–75%, в Таджикистане 40% докризисного минимума, в Узбекистане – 99% к 100% 1991 года” [16]. Все это говорит о том, что страны Центральной Азии испытали при распаде СССР чудовищный шок, который глубоко затронул все сферы жизнедеятельности общества и выразился в следующем:

- Спад производства.
- Большой внешний долг стран ЦАР.
- Дефицит госбюджета ряда стран.
- Мощная теневая экономика.
- Утрата энергетической и продовольственной независимости регионом.

- Не до конца осуществленный переход к рыночным механизмам.
- Спад уровня жизни общества стран ЦАР и его резкая поляризация.

- Бесконтрольная миграция населения.
- Наличие мест компактного проживания некоренных национальностей и их анклавов, то есть вытеснение некоренного населения, в т. ч. русскоязычного [4].

- Коррупция органов власти, рост преступности.
- Рост наркомании, деградация образования и культуры [16].

2. Военные и политические проблемы. Подобные социально-экономические проблемы вкупе с проблемами пограничного регулирования, проблемой оставшихся от СССР вооружений, проблемами терроризма и сепаратизма составляют серьезные угрозы стабильности не только в самом регионе ЦАР, но и вокруг него:

- Вопросы пограничного регулирования и урегулирования территориальных разногласий [14].

- Вопросы замещения идеологического вакуума после распада СССР [16].

- Национализм и сепаратизм этнических групп, которых в регионе великое множество.

- Проблема распределения трансграничных вод [6].

- Различие в направленностях внешней и внутренней политик между странами региона [4].

- Терроризм, религиозный экстремизм, преимущественно исламский [6].

- Нестабильность в Афганистане.

- Плачевное состояние вооруженных сил стран региона, их недостаточное финансирование.

- Трансграничная преступность, наличие незаконных вооруженных формирований.

- Обилие оставшихся после распада СССР вооружений, в том числе ядерных, которые могли бы попасть в преступные руки [17].

3. Иные угрозы. В эту группу следует отнести такие аспекты “мягкой” безопасности, как экологический, информационный и культурный. Экологические проблемы региона довольно масштабны, здесь можно упомянуть и высыхание Аральского моря (затрагивает Казахстан и Узбекистан), необходимость минимизации воздействия ГЭС и водохранилищ на окружающую среду в Кыргызстане и Таджикистане, нестабильность дамбы на Сарезском озере в Таджикистане, решение вопроса утилизации ядерных отходов и нейтрализации последствий ядерных испытаний, обеспечение рационального использования недр и водных ресурсов [3]. У стран региона в принципе нет опыта решения таких проблем, как и нет опыта решения проблем в сфере информационной безопасности. Не у всех стран региона есть собственные информационные инфраструктуры, отсутствует единое информационное поле региона Центральной Азии, существует опасность “информационной экспансии” извне. При этом, по убеждению Сулаймони Шохзоды, без решения проблем информационной составляющей жизнедеятельности стран ЦАР невозможно их полноценное вхождение в глобальные системы – информационную и хозяйственно-экономическую [16]. Упомянутый в социально-экономических проблемах идеологический вакуум также относится и к проблемам культуры как таковой. Население легко может поддаться влиянию как различных религиозных групп, резко активизировавшихся после распада СССР, так и стран Запада. Если в первом случае велика вероятность столкновений, или, как в случае с Таджикистаном – где этот фактор усугубил нестабильность – даже гражданской войны, то во втором – потерю собственной культурной идентичности.

Сам факт того, что страны Центральной Азии как поодиночке, так и даже сообща были не способны решить региональные проблемы в силу их масштаба, заставил их обратиться в сторону Запада (преимущественно в лице США), России и Китая – то есть многовекторная политика стала своего рода спасением для стран

региона. В свою очередь, вышеупомянутые угрозы напрямую затрагивали пограничные Россию и Китай, и подобный статус-кво в регионе означал формирование политики “зрелого государства”, когда для поддержания собственной безопасности благополучная держава обязана обеспечить безопасность нестабильных стран, в том числе с помощью международных институтов, как существующих, так и создаваемых для этой цели [20] (по мнению Роберта Келли, ШОС как раз создан для совместного предотвращения политическими элитами КНР и России угроз “мягкой” и “жесткой” безопасности, которые исходят от “слабых стран” Центральной Азии [23, с. 218]). Важно также понимать, что интерес к ЦАР Соединенных Штатов и их военное присутствие в регионе – также угроза безопасности, касающаяся “жестких” ее аспектов, только уже исключительно для России и КНР. Однако конкретно на практике для каждой из этих “зрелых” держав нейтрализация этих угроз служила разным интересам и означала разные методы обеспечения их удовлетворения.

Исходя из обстановки и набора угроз, возникших в Центральноазиатском регионе в постсоветский период, можно сделать вывод о том, какие факторы конкретно сформировали региональную политику Китая. Очевидно, что в момент обретения независимости стран ЦАР Китай поставил себе целью стать ключевым игроком в регионе [12]. Перед ним встали вполне конкретные задачи для достижения этой цели: нейтрализация угроз безопасности путем поддержания стабильности и климата доверия и сотрудничества между региональными державами; поддержка многостороннего сотрудничества по борьбе с наркотрафиком, сепаратизмом, экстремизмом и трансграничной преступностью; получение доступа к энергетическим и другим ресурсам региона; недопущение доминирования какой либо из держав в регионе, будь то Россия, США или кто-либо другой, наоборот, попытка всеми средствами добиться своего лидерства [4].

Этот набор задач всецело соответствует вопросам “мягкой” и “жесткой” безопасностей Китая. В первую очередь, вышеупомянутые

проблемы, связанные со слабостью режимов ЦАР, наличием сепаратистских, религиозно-экстремистских группировок на территории региона не могут волновать КНР по причине активизации сепаратистов Синьцзян-Уйгурского автономного района и Тибета, в свете чего Китай объективно нуждался в сотрудничестве в сфере традиционной безопасности, особенно в первую половину 90-х годов [10]. Во-вторых, Китай, избрав путь доминирования на мировой арене преимущественно через экономические методы, заинтересован в экономической экспансии в регион. Акцент на экономической сфере позволит выполнить сразу ряд задач: сотрудничая с ЦАР, взаимно развивать экономики друг друга, что позволит повысить лояльность центральноазиатских держав по отношению к себе и минимизировать тем самым влияние в регионе как России, так и США. Итак, здесь Китай может как обрести новый рынок сбыта и обеспечить себя энергоресурсами, транспортировка которых не будет подразумевать больших затрат на территорию Китая (однако сами по себе источники этих энергоресурсов достаточно удалены от промышленно развитых районов). Частично эти устремления Китая были отражены в его официальной “Стратегии освоения Запада” в 1997 году [там же].

В случае Российской Федерации ситуация возникла достаточно непростая. В первую половину 90-х стране угрожали внутренние отсутствие стабильности и сепаратизм, что касается внешних условий, то получалось, что Россия практически окружена с Востока и на Кавказе очагами нестабильности. Кроме того, складывается впечатление, что политическая элита при Б. Н. Ельцине не сразу обратила внимание на проблемы региона, будучи ориентированной больше на сотрудничество с Западом. В любом случае, что важность региона в новых постсоветских реалиях, далеко не радужных для России, была осознана руководством страны. Заключается эта важность в следующем: во-первых, в условиях потери влияния на Кавказе, в Восточной Европе, Украине ЦАР рассматривался и рассматривается как один из геополитических плацдармов, на котором возможно сохранение ключевой роли России; во-вторых,

Россия крайне заинтересована в сохранении ЦАР как одного из крупнейших рынков сбыта; в-третьих, тыловое положение региона делает крайне важным сотрудничество по борьбе с терроризмом и преступностью; в-четвертых, ЦАР создает значительные перспективы в сфере освоения полезных ископаемых; в-пятых, большое количество русскоязычного населения в регионе требуют тщательного внимания с целью недопущения его дискриминации.

Очевидно, что цели как России, как и Китая типичны, они отражают амбиции “зрелой” державы в конкретных исторических условиях. Однако Китай, согласно зародившейся еще в рамках “политики добрососедства” концепции “гармоничного мира”, несомненный приоритет отдает инструментам “мягкой” безопасности и “soft power” (как возможности влиять через привлекательность образа [24], авторитет процветающего соседа) вообще: экономическая гегемония как залог регионального авторитета – ключевая задача [13]. Для России же для решения проблем Центральной Азии предлагает традиционные решения и больше интересуется такими вызовами, как терроризм, сепаратизм, международная преступность, пограничное регулирование; кроме того, вполне логично желание приобрести Китай в качестве военного союзника [25]. Но нельзя сказать, что Россию не интересует экономическая интеграция, а Китай – антитеррористическое сотрудничество, дело в различных акцентах и самоидентификации. Проблема в том, что Россия не хочет видеть Китай в своих проектах экономической интеграции, работая по линии СНГ в этом направлении, а КНР, наоборот, чурается многостороннего сотрудничества в военно-политической сфере [28], чувствуя, что Россия может склонять ее к антиамериканской коалиции. Как считает А. Каукенов, тем самым Китай соблюдает принцип Дэна Сяопина “не вставать во главе объединений развивающихся стран, направленного против США” [10]. Но, несмотря на принципы, Китай сам ищет пути минимизации американского фактора, и здесь его позиция сходна с российской.

Здесь мы снова подходим к неизбежности образования ШОС с точки зрения уже консенсуса между “зрелыми” державами. Как видно из сказанного выше, в ином случае интересы означенных держав – России и Китая, не будь желания создать климат взаимного уважения, когда-нибудь непременно вступили бы в открытый конфликт, что из соображений выживаемости было просто недопустимо. Действительно, в перспективе можно отметить точки, в которых не исключены противоречия: во-первых, это столкновение интересов в освоении природных ресурсов региона и контроля над коммуникациями; во-вторых, конкуренция за симпатии политических элит стран региона; в-третьих, вопрос контроля за стратегически важными отраслями промышленности в ЦАР; в-четвертых, вопрос обеспечения поставок вооружений и контроля за ними в регионе; в-пятых, конкуренция в сфере образования и культуры, построения имиджа, контроль над интересами молодежи [4].

Важно понимать, что то, что между Россией и КНР нет открытых противоречий по вышеупомянутым вопросам в основном по причине наличия внешних факторов, которые в данном контексте выступают как объединяющие и связывают руки обеим державам – это, в первую очередь, уже упоминавшиеся США [12].

Очевидно, что институт “Шанхайской пятерки”, как первый шаг к тесному сотрудничеству, стал своего рода неизбежным компромиссом между амбициями России и Китая. В рамках ШОС была предпринята попытка создать институт, отвечающий интересам как одного, так и другого игрока – недаром Статья 3 Хартии ШОС представляет собой целый инструментарий “мягкой” и “жесткой” безопасности в регионе. Однако предусмотрительность Китая была в том, что он в целях притупить бдительность России и, наконец, создать в рамках ШОС инструмент реализации своих интересов, не стал сразу настаивать на экономической интеграции [13], из-за чего, как это становится видно сегодня, изначально ШОС больше удовлетворяла интересам России, поскольку не учитывала главный, экономический интерес КНР.

Можно сделать вывод, что, исторически, формат региональной международной организации, которой стала Шанхайская организация сотрудничества, явился предпочтительным решением для стран региона на пути реализации их интересов. В рамках организации были созданы предпосылки для развития нового регионализма в АТР, который бы объединил два вектора интеграции, которые стартовали в начале 90-х годов XX в.: Россия – Центральная Азия (в большей степени по направлению СНГ, позже – ЕврАзЭС) и Центральная Азия – КНР. В этом, собственно, и заключается уникальность ШОС – на сегодняшний день это единственное региональное образование, в котором нашлось место для диалога двух из крупнейших держав не только региона, но и мира. Само по себе создание сначала “Шанхайской пятерки”, а впоследствии ШОС стало компромиссным решением, реализующим политику “зрелых” держав, однако различие в восприятии, ни много ни мало, международных отношений и самоидентификации между Россией и КНР все же напрямую сказалось на происходящем в Шанхайской организации сотрудничества в 2001–2013 гг. Именно несовпадение инструментариев обеспечения “мягкой” и “жесткой” безопасности этих держав обусловило облик регионализма ШОС все это десятилетие. Сейчас трудно сказать, стоит ли ШОС на пороге перемен – многие исследователи уже отмечали декларативность устремлений этой организации. В любом случае, тенденции последних двух лет сегодня вполне вписываются в картину, которую мы нарисовали в настоящей статье.

СПИСОК ЛИТЕРАТУРЫ:

1. Закон Российской Федерации “О безопасности” от 5 марта 1992 г. № 2446-1 (с изменениями и дополнениями от 25 декабря 1992 г. №4235-1; от 24 декабря 1993 г. №2288; от 25 июля 2002 г. №116-ФЗ; от 7 марта 2005 г. №15-ФЗ) – Официальный сайт службы внешней разведки Российской Федерации. // <http://svr.gov.ru/svr_today/doc04.htm> от 12.02.2013

2. Коридор, рожденный для конкуренции. – Информационный портал РЖД-Партнер (07.11.2007) // <<http://www.rzd-partner.ru/interview/2008/11/07/333180.html>> от 12.02.2013
3. Экологические аспекты инвестиционной политики Евразийского банка развития в Центральной Азии. // <http://www.eabr.org/media/img/rus/publications/AnalyticalReports/obzor_ECO.pdf> от 12.02.2013
4. **Васильев Л.Е.** Политика мировых держав в Центральной Азии и ее влияние на перспективы развития ШОС. // Мат-лы круглого стола по ШОС Института Дальнего Востока Российской Академии наук. // http://www.ifes-ras.ru/attaches/conferences/2009_round_table_shoss/vasiliev.pdf от 12.02.2013
5. **Данкин Д.** Безопасность – предпосылка и результат развития политического доверия. // Безопасность Евразии. – январь-июнь 2000. – № 1. – С. 342-347.
6. **Двиведи Р.** Нетрадиционные угрозы безопасности в Центральной Азии. // <<http://www.analitika.org/article.php?story=20060908050610476>> от 12.02.2013
7. **Доморенок Е.** Концепции “старого” регионализма в контексте современной Европы. Белорусский журнал международного права и международных отношений. // <http://www.evolutio.info/index.php?option=com_content&task=view&id=527&Itemid=53> от 12.02.2013
8. **Зеленева, И.В.** Геополитика и геостратегия России: XVIII – первая пол. XIX в. / И.В. Зеленева; отв. ред. В.С. Ягья; Санкт-Петербургский гос. ун-т, фак-т международных отношений. СПб: Изд-во СПбГУ, 2005.
9. **Кабанова Т.** Казахстан, Китай и очень много нефти.... – портал Азия-информ (14.01.2009) // <<http://asia-a.ru/content/view/1347>> от 12.02.2013
10. **Каукенов А.С.** Политика Китая в Шанхайской организации сотрудничества. Аналитический раздел информационного портала “Время Востока” от 14.01.2009 // <<http://www.easttime.ru/analitic/3/8/560.html>> от 12.02.2013
11. **Межевич Н.М.** Основные направления региональной политики РФ. Современный регионализм: теоретическое содержание. <<http://www.dvo.sut.ru/libr/history/i299mez1/index.htm>> от 12.02.2013
12. **Парамонов В.** Геополитика и Центральная Азия. Электронный журнал “Полемика” Совета по международным исследованиям и обменов АЙРЕКС. Выпуск 5. // <<http://www.irex.ru/press/pub/polemika/05/par>> от 12.02.2013

13. **Серебрякова Н.В.** Центральназиатская политика КНР как региональная проекция «теории гармоничного мира». // Мат-лы круглого стола по ШОС Института Дальнего Востока Российской Академии наук. // <http://www.ifes-ras.ru/attaches/conferences/2009round_table_shoss/serebryakova.pdf> от 12.02.2013
14. **Толипов Ф.** Теория и практика региональной интеграции в Центральной Азии. // <<http://www.analitika.org/article.php?story=20050302061032204>> от 12.02.2013
15. **Шеръязданова К.** ШОС: проблемы и перспективы – сайт Аналитика.org (24.07.2007)//<<http://www.analitika.org/article.php?story=20070717033255654>> от 12.02.2013
16. **Шохзода С.** Современные проблемы региональной безопасности Центральной Азии. // <<http://centralasia.narod.ru/articles.htm>> от 12.02.2013
17. **Bailes A. J. K., Baranovsky V., Dunay P.** Regional security cooperation in the former Soviet area. Stockholm International Peace Research Institute's Yearbook 2007: Armaments, Disarmament and International Security Oxford University Press: Oxford, 2007.
18. **Butakov, Y.** The Shanghai Project. Will SCO become a Eurasian Anti-NATO? // <<http://www.china.org.cn/english/2006/december/170988.htm>> от 12.02.2013
19. **Buzan, B.** People, States and Fear: An Agenda for International Security Studies in the Post-Cold War Era. European Consortium for Political Research Press, 2008.
20. **Buzan B., Jones C., Little R.** The Logic of Anarchy: Neorealism to Structural Realism. New York: Columbia University Press, 1993
21. **Guraziu, R.** Is regionalism a stumbling block or a stepping stone in the process of globalisation? // Middlesex University School of Health and Social Sciences // <<http://www.atlantic-community.org/app/webroot/files/articlepdf/Regionalism%20-%20a%20stepping%20stone%20or%20a%20stumbling%20block%20in%20the%20process%20of%20globalisation.pdf>> от 12.02.2013
22. **Hurrell A.** Explaining the Resurgence of Regionalism in World Politics // Review of International Studies. October, 1995. Vol. 21, p. 333.
23. **Kelly R.E.** Security Theory in the “New Regionalism”. International Studies Review (2007) 9, Pp. 197-229.

24. **Nye J. S., Jr.** Soft Power. FUTURECASTS online magazine Vol. 6, No. 9, 9/1/04. // <<http://www.futurecasts.com/book%20review%206-4.htm>> от 12.12.2011
25. **Troitsky, M.A.** Russian perspective on the Shanghai Cooperation Organization // Shanghai Cooperation Organization. Stockholm International Peace Research Institute's materials. Sweden, CM Gruppen, Bromma, 2007. Pp. 92-102.
26. **Waltz, K. N.** Theory of International Politics. USA: McGraw-Hill, 1979.
27. **Wendt, A.** Anarchy is What States make of It: The Social Construction of Power Politics. International Organization, 46, №.2, 1992. Pp. 394-423.
- Yan Xuetong, Xv Jin. Pre-Qin Chinese Thoughts on Foreign Relations. Shanghai, Fudan University Press, 2008. P. 54.

В. П. Тростинская

**ЭКОНОМИЧЕСКОЕ СОТРУДНИЧЕСТВО ДАЛЬНЕГО
ВОСТОКА РОССИИ СО СТРАНАМИ
АЗИАТСКО-ТИХООКЕАНСКОГО РЕГИОНА:
СОСТОЯНИЕ И ПЕРСПЕКТИВЫ**

Одной из приоритетных задач экономических преобразований, осуществляемых в России в последние годы, является включение национальной экономики в международное разделение труда, налаживание взаимовыгодных связей с зарубежными партнерами. Важнейшим вектором политического и экономического сотрудничества, потенциальной предпосылкой для усиления конкурентоспособности российской экономики является сотрудничество со странами Азиатско-Тихоокеанского региона. Кардинальные сдвиги в экономиках и социальных структурах азиатских стран как следствие глобализации, быстрое включение региона в мировой научно-технический процесс, в мировое информационное пространство – все эти факторы говорят о том, что АТР обладает реальными возможностями превратиться в ближайшие десятилетия в одну из нескольких зон на карте нашей планеты, прогресс которых будет определять вектор развития мировой цивилизации.

Российская Федерация обеспечивает свои интересы в АТР на основе участия в качестве полноправного члена в таких региональных организациях, как Форум Азиатско-Тихоокеанского экономического сотрудничества (АТЭС, 1998 г.), Совет по Тихоокеанскому экономическому сотрудничеству (СТЭС, 1991 г.), Экономический совет стран Тихоокеанского бассейна (ТЭС, 1995 г.), а также на основе участия в качестве партнера по диалогу в Форуме региональной безопасности АСЕАН (АРФ). Россия имеет статус «нерегионального члена» в экономической и социальной комиссии ООН для стран Азии и Тихого океана (ЭСКАТО).

В 2012 году Россия приняла председательство в АТЭС – форуме, объединяющем 21 экономику Азиатско-Тихоокеанского региона. Это Форум созывается АТЭС – международной организацией, объединяющей 21 экономику Азиатско-Тихоокеанского региона и включающую Австралию, Бруней, Канаду, Индонезию, Японию, Республику Корея, Малайзию, Новую Зеландию, Филиппины, Сингапур, Таиланд, США, Китайский Тайбэй (Тайвань), Гонконг, Китай, Мексику, Папуа Новую Гвинею, Чили, Перу, Россию и Вьетнам.

На члены АТЭС приходится около 40% мирового населения, приблизительно 54% мирового ВВП и 44% мировой торговли. В 2009 г. в экономики АТЭС было инвестировано более 27% мировых прямых иностранных капиталовложений и в то же время экономики АТЭС инвестировали в другие страны свыше 63% общего объема мировых прямых иностранных инвестиций [1].

Основными внешнеторговыми партнерами Дальнего Востока России являются Япония, КНР, Республика Корея и США. Остальные страны занимают в торговле Дальнего Востока незначительную часть (до 1,5 % за исключением Германии и Вьетнама). До 1997 г. экспорт по всем основным партнерам, кроме КНР, увеличивался, но с 1996 г. экспорт в КНР увеличился и на фоне снижения экспорта в остальные страны, Китай вышел на ведущее место в экспорте Дальнего Востока.

Если в экспорте Дальнего Востока Японии традиционно принадлежат лидирующие позиции, то в импорте она занимает только 3–4-е место. Современная структура импорта Дальнего Востока из Японии, хотя и носит инвестиционный характер, не способна оказать достаточного влияния на осуществление структурных преобразований экономики региона. Кроме того, на протяжении рассматриваемого периода доля Японии, а также Китая сократилась, в то время, как доля США и Республики Корея значительно выросла.

Доля российского товарооборота во внешней торговле Японии в настоящее время ничтожна – менее 0,5 %. В импорте Японии из России преобладают сырьевые товары (лес, уголь, рыба и морепродукты), в экспорте – машины и оборудование, транспортные средства. Расширение внешней торговли между Японией и Дальним Востоком России планируется в основном за счет реализации крупных соглашений в топливно-энергетическом и горнодобывающем секторе.

Во внешнеторговом обороте Китая Россия занимает 1,7 %. Из Китая в Россию традиционно ввозятся товары народного потребления, продовольственные товары для удовлетворения нужд населения Дальнего Востока. В импорте Китая из России растет доля поставок технической продукции, связанной в основном с реализацией межправительственных проектов. Между тем, масштабы этих проектов на порядок ниже осуществлявшихся до начала рыночных преобразований в России. Сохраняется значительный спрос на китайском рынке на российскую древесину, целлюлозу, а также нефть и природный газ.

Доля России во внешней торговле Республики Корея также невелика и составляет 1,3 %. В экспорте из Кореи в Россию преобладают также как и в китайском – продовольственные товары и промышленные потребительские товары более высокого ценового уровня, а также продукция машиностроения. Импортирует Корея из России различные ресурсы: высока доля металлов, химического сырья (синтетический каучук, удобрения и др.), продовольственных

товаров (в основном – рыба и морепродукты), древесины и целлюлозно-бумажной продукции. Кроме того, Корея импортирует с территории Дальнего Востока энергоносители: уголь, нефть и нефтепродукты [2].

Северо-Восточная Азия неумолимо притягивает Россию. Она предлагает ей стать частью динамично развивающегося региона, а также колоссальную помощь в социально-экономическом возрождении регионов, расположенных за Байкалом. Вовлечение России в региональную торговлю также сможет снизить ее экономическую зависимость от Европы (на нее сейчас приходится около 50% российского товарооборота), что даст России определенные преимущества на переговорах с европейцами и вместе с тем защиту от ухудшающейся экономической конъюнктуры в Старом Свете. Разработка в 2009 г. стратегии социально-экономического развития регионов к востоку от Байкала, создание в 2012 г. федерального министерства по развитию Дальнего Востока, а также проведение саммита АТЭС во Владивостоке – все это подтверждает решимость России восстановить свое влияние в Северо-Восточной Азии.

Однако историческая возможность часто идет рука об руку с серьезными вызовами. Сегодня Россия вынуждена иметь дело с куда более населенными государствами, обладающими к тому же более развитыми и динамичными экономиками. Восемью миллионам россиян, живущим к востоку от Байкала, противостоят 130 миллионов китайцев из четырех северо-восточных провинций: Хейлунцзян, Цзилинь, Ляонин и Внутренней Монголии, более 125 миллионов японцев и 75 миллионов корейцев на юге и севере полуострова. Япония и Корея производят высокотехнологичные товары, получившие всемирное признание, а Китай – лидер мирового сборочного производства. Более того, население основных стран региона с культурной точки зрения – азиаты, в то время как россияне, по крайней мере, с точки зрения китайцев, японцев и корейцев, – определено европейцы.

Может, как говорит Владимир Путин, «уровень российско-китайских отношений беспрецедентно высокий, очень доверительный и в политической сфере, и в области экономики» [3], однако со стратегической точки зрения Россия не может чувствовать себя комфортно. Она имеет протяженную границу со страной, с которой исторически имела многочисленные территориальные споры (пусть даже эта граница и была полностью демаркирована в 2008 году), при этом население этой страны в девять раз больше, а экономика – в четыре раз больше, и разрыв с годами будет увеличиваться. Несбалансированные экономические отношения России и Китая увеличивают его влияние в торговых вопросах, свидетельством чему стали тяжелые переговоры с «Роснефтью» и «Газпромом» о ценах на энергоносители. А безграничный ресурсный голод Китая через какое-то время будет угрожать позициям России в Центральной Азии или даже сделает восточные регионы России заложниками своего рынка [4].

В этих условиях стратегическим вызовом для России станет укрепление суверенитета над своими восточными провинциями и сохранение возможности защищать их во время интеграции в экономическую зону Северо-Восточной Азии. С социально-экономической точки зрения официальная стратегия развития регионов к востоку от Байкала предоставляет нужные основы для такой политики. Тут важны три момента.

Во-первых, интеграция в Северо-Восточную Азию должна происходить параллельно с интеграцией между отдельными восточными регионами России, а также между восточными регионами в целом и остальным российским пространством. Интеграция внутри восточного пространства необходима для гарантии получения всеми восточными регионами России выгоды от интеграции в СВА; отдельные страны и компании не будут противостоять один регион другому и наносить тем самым вред России. Усиление связей между восточными и западными регионами избавит Россию от рисков постепенной рецессии ее восточных регионов – ведь политическая верность зиждется на экономических

выгодах. Вдобавок интеграция восточных регионов с остальной Россией усилит ее привлекательность как надежного транспортного коридора между азиатскими и европейскими рынками, что, в свою очередь, окажет позитивное влияние на все регионы, расположенные на пути транспортного потока.

Во-вторых, для укрепления контроля за собственными ресурсами России нужно серьезно диверсифицировать торговые возможности восточных регионов. Надо выводить их ресурсы на глобальный рынок, даже если они направляются в одну конкретную страну. Особенно это касается энергетики, и Россия приняла правильное со стратегической точки зрения решение построить восточный трубопровод к тихоокеанскому побережью с ответвлением в Китай. Кроме того, для предотвращения зависимости от одной конкретной страны Россия должна привлекать инвестиции в свои восточные регионы из максимально возможного количества государств.

В-третьих, несмотря на то, что природные ресурсы создают базу для интеграции Дальнего Востока в Северо-Восточную Азию, России нужно диверсифицировать экономики дальневосточных регионов и со временем переориентировать их на создание продуктов с большей добавочной стоимостью. Нужно создавать исследовательские центры, которые будут связаны не только с такими же центрами в США, но и в России, а также в Тихоокеанском регионе в целом. Наряду с экономической интеграцией России придется справляться с двумя геополитическими вызовами: краткосрочным (что делать с Северной Кореей) и долгосрочным (как создать в регионе стабильный стратегический баланс). На Корейском полуострове России нужна, прежде всего, стабильность. Она стремится к тому, чтобы ядерный вопрос и социально-экономические проблемы Северной Кореи решались методами, которые минимизировали бы возможность военного конфликта и резкого падения режима Кимов. Россия еще недостаточно сильна в регионе, и так будет еще много лет. Для того чтобы эффективно разобраться с геополитическими последствиями войны на Корейском полуострове или коллапса КНДР вследствие

падения режима, в долгосрочной перспективе России нужно создать гибкий стратегический баланс, который при этом не превратится в жесткое блоковое противостояние (например, Китая и России против Японии, Южной Кореи и США). Как и в экономических вопросах, России тут нужно балансировать, увеличивая тем самым свои возможности [1].

Одной из основных целей внешнеторговой политики становится интеграция российской экономики в АТР, главная роль, в достижении которой отводится Дальнему Востоку. Огромный по площади, богатый по ресурсам Дальневосточный регион является естественным выходом России в АТР, но в то же время он остается одним из наименее развитых регионов России. Без улучшения его экономического положения достижение поставленных целей невозможно. Исторически сложилось так, что развитие дальневосточной экономики происходило под влиянием преимущественно внешнеполитических факторов, нежели экономических.

Внешняя торговля территорий Дальнего Востока и Забайкалья традиционно ориентирована на страны АТР. Их доля в стоимости внешнеторгового оборота региона в 2010 г. составила 83% [5].

Стоимость внешнеторгового оборота территорий Дальнего Востока и Забайкалья в 2010 г. составила 27361 млн. долл., что в 1,5 раза выше уровня 2009 г. Рост внешнеторгового оборота произошел за счет увеличения, как импорта, так и экспорта в 1,5 раза [6].

Дальний Восток может превратиться в крупнейшего экспортера нефти, природного газа, угля и электроэнергии. Это должно быть достигнуто за счет увеличения производства основных видов продукции ТЭК в результате ввода в эксплуатацию новых производственных объектов. В связи с ростом добычи нефти и газа на первые места по объемам внешнеэкономической деятельности среди территорий Востока России вышли Сахалинская область и Приморский край. Приоритетными направлениями сотрудничества остаются добывающие отрасли.

В товарной структуре импорта территорий Дальнего Востока и Забайкалья в 2010 г. наибольший удельный вес занимают машины и оборудование, продукция легкой промышленности и продовольственных товаров.

Большая часть импорта Приморского края пришлась на продукцию легкой промышленности – 32%; машины и оборудование – 30%; продовольственные товары – 16%.

Товарная структура импорта Хабаровского края на 50% представлена машинами и оборудованием; металлами, изделиями из них – на 16%; продукцией легкой промышленности – на 15%; продовольственными товарами – на 5%.

Основные статьи импорта Сахалинской области в 2010 г.: машины и оборудование – 62% от общего импорта территории; металлы и изделия из них – 25%; продукция химической промышленности – 5%.

Дальневосточный регион пытается модернизировать свою экономику. Основной составляющей предстоящих изменений является идея создания прочной базы экспортоориентированных производств, выпускающих продукцию с высокой добавленной стоимостью. Учитывая состояние российской экономики в целом, государство в настоящее время не может выделить средства, достаточные для реализации поставленной задачи. В связи с этим, очень перспективным видится участие России в Азиатско-Тихоокеанском Сообществе, некоторые страны которого обладают значительными возможностями для направления инвестиций в экономику других стран, в том числе России.

Перспективы экономического роста российского Дальнего Востока сопряжены как с упрочнением его роли в российской экономике, так и с более интенсивным включением в интеграционные процессы в Азиатско-Тихоокеанском регионе, с осуществлением ряда масштабных проектов развития транспортной инфраструктуры региона. Наиболее масштабным является проект межконтинентального моста между Северо-Восточной Азией и Европой через территорию

России. Исходным и ключевым моментом этого проекта должно стать воссоединение Транскорейской железной дороги и ее состыковка с Транссибом [7].

29 января 2013 года состоялась выставка-презентация программы развития Дальнего Востока, Байкальского региона и Забайкалья, в стенах кампуса ДВФУ в рамках XXI сессии АТПФ. Экспонентами выступают Камчатский край, Магаданская область, Приморье, Хабаровский край, Бурятия, Еврейская автономная область, Амурская область.

Цель данной выставки – показать гостям и участникам форума, а это 28 государств АТР, по какому пути и каким образом будут развиваться восточные рубежи России. Программы развития и международного сотрудничества субъектов федерации Дальнего Востока и Сибири были представлены на суд парламентариев Азиатско-Тихоокеанского региона. Презентация программ состоялась в рамках XXI сессии Азиатско-Тихоокеанского парламентского форума. Это касается строительства космодрома, нефтепровода, федеральной трассы, которая связала восточные рубежи с западной частью России, работы отраслей самолетостроения и кораблестроения.

Реализация этих проектов создает для Владивостока условия, чтобы город стал центром экономики. Эти проекты создают возможности для динамичного развития Байкальского и Дальневосточного регионов. В настоящее время идет процесс разработки программы развития этих регионов до 2025.

Инвестпроекты Магадана были представлены проектами по освоению Южно-Омолонского железорудного района, освоением бурого угольных месторождений, Ороекского месторождения по добыче медной руды и строительства центра активного отдыха, ориентированного на такие активные виды спорта, как водный, трекинг, горный, а также экологический и научный туризм.

Сразу 9 проектов представил на выставке и Приморский край. Это спортивный комплекс "Приморское кольцо", технические характеристики которого создают возможность для организации

круглогодичных гонок в различных дисциплинах автомобильного, мотоциклетного и других технических видов спорта. Среди проектов Приморья — интегрированная развлекательная зона "Приморье", связанная с реализацией туристского и рекреационного потенциала Приморского края, развитием туристкой инфраструктуры международного уровня; индустриальный автомобильный кластер на Дальнем Востоке мощностью 100 тысяч автомобилей в год, где инициатором проекта выступает компания "Соллерс"; завод "Звезда", обеспечивающий производство танкеров водоизмещением до 350 тысяч тонн, газозовов, судов ледового класса; инновационный агропромышленный комплекс "Зеленые листья", где предусмотрен выпуск конкурентоспособной молочной продукции, использование технологий для получения соевого белка и переработка сырья с получением добавочной стоимости [8].

В последние годы Россия выдвинула ряд интересных предложений в сфере обеспечения энергетической безопасности стран АТР, с учетом их растущих потребностей, включая возможность создания единой энергосистемы Европы и Азии. Одним из перспективных направлений поставок природного газа считается строительство магистрального трубопровода из районов Восточной Сибири с Ковыктинского месторождения Иркутской области в Китай, Южную Корею и Японию. Серьезным затруднением при этом может послужить отсутствие соответствующих инфраструктур в странах-потребителях, в особенности в Японии, где очень высока стоимость земли, по которой нужно проложить газопровод.

На международной конференции "Европа – Россия – АТР: пути интеграции и сотрудничества в энергетической сфере" обсуждалось новые проекты в энергетическом сотрудничестве [9].

Перспективным направлением взаимодействия РФ с экономиками АТЭС является сотрудничество в области развития транспортнологистических коридоров, проходящих через территорию России. Транзитный потенциал России в настоящее время используется далеко не в полной мере. Россия, как евроазиатская

страна, является мостом между Европой и странами АТЭС. В этой связи, как уже отмечалось выше, объединение Транссибирской и Транскорейской железных дорог будет способствовать развитию транспортной системы региона. Россия заинтересована в осуществлении проекта транспортного коридора, соединяющего западное побережье США и северо-восточные провинции Китая, с использованием российских морских портов в Приморье и в других российских регионах. Россия намерена также участвовать в строительстве железных и автомобильных дорог из Восточной и Юго-Восточной Азии в Европу. Это позволит сделать важный шаг в развитии региональной транспортной инфраструктуры.

Однако, следует отметить, что по мере развития внешнеторговых отношений Дальнего Востока со странами АТР, возникли проблемы, негативно влияющие на размеры внешней торговли между ними. Это:

- низкая конкурентоспособность дальневосточной продукции;
- преобладание в экспорте Дальнего Востока сырья;
- криминализация бизнеса на территории Дальнего Востока;
- нелегальный ввоз и вывоз товаров;
- слабое развитие транспортных сетей;
- нестабильное экономическое положение Дальнего Востока;
- наличие таможенных барьеров;
- различия в требованиях к стандартизации и сертификации товара;
- исторически сложившиеся разногласия по вопросам принадлежности некоторых территорий Дальнего Востока.

Одной из важнейших проблем, с которыми столкнулись дальневосточные предприятия, выходя на рынки стран АТР, стала низкая конкурентоспособность их продукции. При этом стоит отметить, что конкурентоспособность дальневосточной продукции уступает не только продукции зарубежных стран, но и продукции, производимой в других регионах России. Это связано с тем, что на Дальнем Востоке самая высокая энергоемкость производства, которая

в совокупности с увеличением транспортных расходов приводит к удорожанию продукции. В результате снижаются экспортные поставки в АТР по ряду отраслей. Так, например, экспорт дальневосточной древесины постепенно замещается экспортом сибирской древесины, а среди стран Азиатско-Тихоокеанского региона, импортировавших древесину Дальнего Востока, остались лишь 4 – Япония, Китай, Республика Корея и Тайвань.

В силу исторически сложившихся условий для экспорта Дальнего Востока характерна сырьевая направленность, что привело к диспропорциям в отраслевой структуре дальневосточной экономики. Кроме того, это ставит развитие внешней торговли Дальнего Востока со странами АТР в зависимость от мирового уровня цен на сырьевые товары. Между тем, практически во всех сегментах мировых рынков сырьевых товаров в последние годы наблюдается падение цен. Это вызвано крупными структурными и технологическими изменениями в экономике развитых и развивающихся стран. Особенно это относится к таким странам, как, например, Корея, Япония и США. Предприятия переходят на энергосберегающие технологии, утилизацию отходов и многократную переработку природных ресурсов. Для Дальнего Востока, экспортирующего в страны АТР в основном сырье, такая ситуация является крайне неблагоприятной.

Предприятия стран АТР, экспортировавшие свою продукцию в дальневосточный регион, в первые годы после распада СССР также сталкивались с множеством проблем. Эти проблемы возникали в связи с экономическим кризисом, переходным состоянием российской экономики, политической нестабильностью, отсутствием правового обеспечения иностранной предпринимательской деятельности, несовершенством налоговой и таможенных систем, отсутствием коммерческой инфраструктуры. Это во многом тормозило развитие внешней торговли Дальнего Востока со странами АТР, но не привело к полному уничтожению налаженных торговых связей. В настоящее время многие из этих проблем успешно решены,

и доверие внешнеторговых партнеров по отношению к дальневосточным предприятиям в некоторой степени возросло.

Одной из давних и трудно решаемых проблем, препятствующих продвижению внешнеторгового сотрудничества Дальнего Востока со странами АТР, является слабое развитие транспортных сетей. Сегодня плотность железнодорожных путей на Дальнем Востоке в 3,6 раз ниже, чем в среднем по стране. Автодорог с твердым покрытием меньше почти в 5 раз. Это увеличивает время транспортировки товара, приводит к возникновению дополнительных издержек. В связи с этим для дальневосточного региона особую важность приобретает реализация Государственной целевой программы "Модернизация транспортной системы России", которой предусмотрены различные проекты развития транспортной инфраструктуры на Дальнем Востоке.

Еще одной давно существующей проблемой является проблема территориальных споров. Эта проблема является скорее политической, нежели экономической, но, тем не менее, косвенно она затрагивает и внешнеэкономические отношения. Здесь стоит выделить давний территориальный спор между Россией и Японией по поводу Южных Курил, а также разногласия по российско-китайским приграничным территориям.

Некоторые проблемы, возникающие с внешней торговлей Дальнего Востока со странами АТР, связаны с несовершенством законодательной базы. Торговые потоки между Дальним Востоком и АТР не контролируются должным образом. Так, например, челночная торговля, объемы которой достигают огромных размеров, в статистику по объемам внешнеторгового оборота не входит. Это уменьшает доходность бюджета, так как таможенные платежи в данном случае не взимаются. К подобному рода проблемам можно отнести браконьерство.

В значительных объемах из Дальнего Востока вывозятся дикие растения и животные, некоторые из которых записаны в красную книгу. Наибольший спрос эта продукция находит в таких азиатских

странах, как Республика Корея, КНДР и Япония. Во многом это объясняется традициями данных стран, согласно которым дикие растения и животные широко применяются в медицине и просто при приготовлении пищи. Браконьерство затрагивает также рыбную отрасль. Рыбу вылавливают в гораздо больших количествах, чем это разрешено, и продают иностранным компаниям непосредственно в море.

Увеличение браконьерства в данной отрасли во многом связывают с введением аукционов на продажу квот на вылов биоресурсов. Введение этих квот наряду с отменой в 2000 г. 50%-ой скидки на железнодорожный тариф при перевозке рыбы, а также неоднократным повышением его, буквально отрезало Дальний Восток от рынков сбыта в центральных и западных районах России и привело к росту цен на рыбопродукты. В то же время близкие к Дальнему Востоку иностранные государства предлагают рыбакам более выгодные цены. Поэтому результатом введения квот стало занижение реального объема вылова. Рыбопродукты продаются нелегально по заниженным ценам в огромных количествах, что приводит к истощению водных биоресурсов и сокращению доходов в бюджет.

Существуют также проблемы, которые могут возникнуть в перспективе в связи с вступлением России в ВТО. В частности, предвидится увеличение доли импорта на товарном рынке Дальнего Востока, в результате которого следует ожидать снижения ценовой конкурентоспособности дальневосточной продукции и ухудшения положения целого ряда отраслей.

Наиболее устойчивое положение сохранится у предприятий оборонно-промышленного комплекса, особенно в области товаров военного назначения, так как спрос на них не изменится. Рыбная отрасль также не понесет существенных потерь.

Могут прекратить свое существование дальневосточные судоремонтные предприятия. Сейчас многие судовладельцы производят ремонт судов за границей. Некоторых останавливает величина таможенных сборов, которые они вынуждены платить по

возвращении судна из ремонта. В случае вступления России в ВТО этот сдерживающий фактор исчезнет, что для наших судоремонтных предприятий означает банкротство.

Помимо этого, могут произойти существенные изменения в худшую сторону в сфере осуществления экспортно-импортных перевозок дальневосточными компаниями. На сегодняшний день на Дальнем Востоке основная часть экспортно-импортных перевозок осуществляется иностранными компаниями, и при вступлении в ВТО, дальневосточные перевозчики могут окончательно потерять рынок.

Исходя из вышеизложенного, развитие внешнеторговых отношений Дальнего Востока со странами АТР сопровождается наличием целого ряда проблем. Безусловно, вышеперечисленные проблемы не являются полным перечнем тех проблем, которые возникают при внешнеторговых отношениях Дальнего Востока со странами АТР. Существуют также такие проблемы, как применение дискриминационных мер по отношению к дальневосточным товарам, неустойчивое политическое и экономическое положение на Дальнем Востоке, которые имеют большое влияние на степень доверия иностранных партнеров к нашим предприятиям, и другие. Определить, насколько препятствует плодотворному сотрудничеству наличие той или иной проблемы довольно сложно, но все они в комплексе могут стать серьезным препятствием для дальнейшего развития внешней торговли Дальнего Востока со странами АТР.

Таким образом, наблюдая динамику внешней торговли Дальнего Востока с ведущими странами Азиатско-Тихоокеанского региона за последнее десятилетие, становится очевидным, что их взаимодействие растет. Однако, темпы роста внешней торговли между ними снижаются. Во многом это обусловлено наличием широкого спектра проблем, которые требуют незамедлительного их решения. Для этого необходимо искать новые пути в развитии внешнеторговых отношений, вносить изменения во внешнеторговую политику Дальнего Востока.

Одной из причин снижения темпов роста внешнеторгового оборота между Дальним Востоком и АТР, как было отмечено выше, является преобладание в экспорте Дальнего Востока сырьевой продукции, в то время как цены на нее в мире имеют тенденцию к снижению. Для придания динамичности дальнейшему развитию внешней торговли региона необходимо наращивать в экспорте долю готовой продукции с высокой степенью переработки, для чего необходима реконструкция уже имеющихся предприятий и создание новых. В настоящее время государство не в состоянии обеспечить Дальний Восток достаточными финансовыми средствами, поэтому для осуществления поставленных целей необходимо привлечение иностранного капитала. На наш взгляд, сотрудничество дальневосточных предприятий с иностранными инвесторами в перспективе приведет к росту внешней торговли Дальнего Востока со странами АТР.

Рассмотрим основные проблемы и задачи на пути активизации участия России в интеграционных процессах в АТР. Главная проблема, стоящая на этой стезе – низкий уровень российской вовлеченности в международную экономическую жизнь региона, асимметрия в экономических отношениях России со странами-членами АТЭС. Доля России во внешнеторговых операциях стран АТР находится в районе 1 %, ее инвестиции в эти государства незначительны. В связи с этим, подчас, нет почвы для обсуждения с российскими представителями в рабочих органах АТЭС конкретных, подчас технико-экономических вопросов в этой области, таких скажем, как тарифный режим в некоторых отраслях, конкретные положения регулирования торговли услугами, “электронной торговли”, передвижения рабочей силы.[10]

В то же время доля стран АТЭС во внешнеторговых, прежде всего, экспортных операциях России относительно высока (свыше 15 %), что превышает объем экспорта в страны СНГ и сопоставимо с аналогичными показателями для стран Центральной и Восточной Европы, которые сравнительно недавно были тесно интегрированы с

экономикой России. Иными словами, Россия зависит в большей мере от торгово-экономических связей со странами АТЭС, чем последние от российских рынков и сфер приложения капитала.

В последнее время можно говорить о некоторых позитивных, хотя и ограниченных, сдвигах в этом направлении. Российские транснациональные компании более внимательно смотрят в сторону азиатских рынков по ряду причин – насыщения товарами и услугами рынков Западной Европы, рост капитализации российских компаний, что расширяет потенциал зарубежного инвестирования, возросшее понимание возможностей предпринимательства в странах АТР.

В настоящее время формируются основные направления, по которым российские компании во взаимодействии и поддержке государства могут внести реальный вклад в развитие многостороннего экономического сотрудничества в АТР – это область энергетики, использование геостратегического положения России как естественной транспортной, коммуникационной связующей между Западом и Востоком, весомый научный потенциал.

Развитие Дальнего Востока России и его вовлечение в систему международных отношений АТР является одним из направлений внешнеэкономической политики России, направленной на интеграцию в мировое хозяйство. Следовательно, основной целью дальнейшего развития внешней торговли Дальнего Востока является содействие развитию экономики региона, а также интеграции экономики России через ее дальневосточный регион в АТР. Чтобы достичь обозначенной цели государство должно всецело поддерживать Дальний Восток с точки зрения финансирования, проводить внешнеэкономическую политику, основанную на принципах экспортной ориентации. Внешнеторговая политика должна быть направлена на стимулирование экспорта, рационализацию импорта, эффективное использование прямых иностранных инвестиций, расширение рынков сбыта. Это позволит увеличить экспортный потенциал региона, улучшить положение экспортоориентированных отраслей.

Основным принципом внешнеторговой политики Дальнего Востока должно стать всемерное содействие экспорту с целью его наращивания. Это в свою очередь может послужить дополнительным источником финансирования экономического развития региона. Реализация принципов экспортоориентированной политики должна осуществляться с помощью следующих методов:

- 1) финансовая поддержка проектов, направленных на развитие и модернизацию экспорта;
- 2) предоставление субъектам Дальнего Востока права распоряжаться частью фискальных доходов, получаемых от внешней торговли на их территории;
- 3) субсидирование производителей экспортной продукции путем частичного возврата импортных пошлин на приобретаемую ими продукцию в целях увеличения объемов производства и экспорта;
- 4) стимулирование получения максимальной прибыли путем предоставления налоговых льгот, освобождения или отсрочки для создания высокотехнологичных экспортоориентированных производств.

К методам стимулирования развития экспортных отраслей можно также добавить дифференциацию экспортной политики по территориям Дальнего Востока, выделение приоритетных районов и отраслей для осуществления проектов ускоренного развития экспорта. Первоначальная ориентация на развитие сырьевой направленности экспорта является оправданной, так как наращивание экспорта в этой области является практически единственным источником финансовых ресурсов, необходимых для развития Дальнего Востока и в дальнейшем для структурной перестройки промышленного производства в регионе.

Поэтому одним из приоритетных направлений региональной политики должно быть содействие наращиванию экспортного потенциала в экспортоориентированных отраслях – топливной, лесной, рыбной, горнодобывающей. В связи с этим целесообразным является создание на Дальнем Востоке целевых фондов для

поддержки экспорта, в основе финансирования которых предполагается использовать как средства из региональных бюджетов, так и около 15–20% фискальных доходов, получаемых от внешней торговли на их территориях. Средства целевых фондов для поддержки экспорта должны направляться на:

1. финансирование наиболее перспективных проектов, с точки зрения сроков их окупаемости и возможных объемов экспорта;
2. освобождение предприятий от уплаты налога на прибыль в региональные бюджеты на величину соответствующих сумм, в случае реинвестирования ими прибыли на создание высокотехнологичных экспортоориентированных производств;
3. предоставление льготных кредитов на развитие экспортных производств;
4. субсидирование производителей экспортной продукции.

По мере наращивания экспортного потенциала сырьевых отраслей, основным направлением экономической политики должно становиться создание экспортных производств с высокой степенью переработки. Это позволит расширить номенклатуру товаров, поставляемых на экспорт и, соответственно, увеличить стоимостной объем экспорта. Необходимо создавать условия для привлечения иностранных инвестиций. В рамках Президентской программы это предполагается достигнуть через:

1. восстановление для предприятий с участием иностранного капитала части льгот, существовавших на территории Дальнего Востока в конце 80-х – начале 90-х гг.;
2. создание Дальневосточного банка международного сотрудничества;
3. создание сети локальных зон экономического и технологического развития с введением дифференцированных льготных режимов функционирования капиталов [11].

Помимо развития экспортоориентированных отраслей должно уделяться внимание и импортной политике на Дальнем Востоке. Ее основной задачей является рационализация структуры импорта за

счет увеличения в нем доли инвестиционных товаров, новых для региона технологий, необходимых для усовершенствования экспортных производств. Для этого предполагается предоставление налоговых льгот и других поощрений импортерам инвестиционных товаров и технологий, которые имеют важное значение для экономики региона. Причем подобные льготы должны распространяться как на национальные предприятия, так и на предприятия с участием иностранного капитала.

В то же время, движение импортных потоков не должно происходить стихийно, а быть регулируемым процессом. В этом смысле линия на последовательную либерализацию внешней торговли не должна сопровождаться полным отказом от нетарифного регулирования импорта на региональном уровне. Вместе с тем, по мере решения задач рационализации структуры импорта, акцент в регулировании последнего должен смещаться в сторону тарифных и налоговых регуляторов.

К методам совершенствования внешнеторговой политики можно отнести также ужесточение борьбы с контрабандной торговлей, браконьерством, ослабление влияния криминальных структур в бизнесе, наращивание научно-технического потенциала с целью внедрения научных достижений в производство, обучение квалифицированных специалистов за рубежом с целью приобретения опыта и применения его на наших промышленных предприятиях и другие.

Таким образом, новая стратегия России в отношении развития Дальнего Востока является не только одним из факторов динамичного развития внешней торговли в регионе, но и одной из причин возникновения проблем, связанных с ней. Это привело к уточнению приоритетов во внешнеторговой политике на Дальнем Востоке, отвечающим как интересам России, так и интересам дальневосточной промышленности. В Президентской программе развития Дальнего Востока и Забайкалья до 2010 г. обозначены основные пути совершенствования внешнеторговой политики на

Дальнем Востоке. По мере реализации этой программы будет усиливаться экспортный потенциал Дальнего Востока, что будет способствовать увеличению доходной части бюджетов в регионе, созданию новых рабочих мест и в итоге приведет к повышению уровня жизни населения [12].

Исходя из вышеизложенного, можно сделать вывод, что внешнеторговые отношения Дальнего Востока со странами АТР имеют широкие перспективы развития. Это обусловлено заключением множества совместных проектов, реализация которых приведет к усилению торгового сотрудничества между странами АТР и российским Дальним Востоком, а также проведением целенаправленной внешнеторговой политики России, предусматривающей развитие экспортных производств с целью наращивания экспорта продукции высокой степени переработки. Рационализация импорта, увеличение в нем наукоемкой, высокотехнологичной продукции позволит в более короткие сроки достичь указанной цели.

По мере развития внешнеторговых отношений Дальнего Востока со странами АТР при одновременном проведении политики, направленной на повышение уровня жизни в регионе, будут преодолеваются экономические и социальные проблемы, препятствующие динамичному развитию экономики Дальнего Востока.

СПИСОК ЛИТЕРАТУРЫ:

1. **Федоровский А.** Эволюция АТЭС и перспективы региональных интеграционных процессов // Мировая экономика и международные отношения.–2012.–№ 1. – С.40–50.
2. Где искать будущее Северо-Восточной Азии // Эксперт.–2012.–№46.– С.51–54.
3. **Островская Е.Я.** Россия и АТЭС: основные векторы экономического сотрудничества // Международная экономика. – 2010. – №5. – С.57-63.

4. **Гельбрас В.** Россия и Китай: неизбежность судьбоносных перемен // Вопросы экономики. – 2012. – №11. – С.109–121.
5. **Ершов Ю.А.** Роль Азиатско-Тихоокеанского экономического сотрудничества в экономической политике России // Российско-внешнеэкономический вестник.–2011.–№7.–С.61–71.
6. Титаны АТР и стратегические интересы России // Мировая экономика и международные отношения.–2010.–№ 9.–С.101–111.
7. **Попова Т.Н.** Торгово-экономическое сотрудничество Дальнего Востока России со странами АТР и участие в региональной экономической интеграции // Российско-внешнеэкономический вестник.–2012.–№1.–С.40–50.
8. Инвестиционные программы на международной презентации: <http://primamedia.ru/news/asia/29.01.2013/253957/dalniy-vostok-i-zabaykalepokazali-investitsionnyu-privlekatelnost-parlamenta.html>
9. Международная конференция "Европа - Россия – АТР: пути интеграции и сотрудничества в энергетической сфере" 10 сентября 2008 года// <http://irsolo.ru/integraciva-rossii-v-azjatsko-tixookeanskii-region/>
10. **Тренич Ф.А.** Перспективы восточного вектора ВЭС России // Российско-внешнеэкономический вестник.–2012.–№5.–С.3-11.
11. **Гудов А.** Россия напоминает о ВТО пошлинами // "Коммерсантъ-Online"–05.09.2011,URL: <http://www.konimersant.ru/doi/1766542?lhomeid=.977&stamp==634721720656584349>
12. Аналитический вестник Совета Федерации ФС РФ. – 2012. –№ 40 (483) – http://www.budetr.ru/Publications/Magazines/VestnikSF/2012/VSF_NEW201212291634/VSF_NFW201212291634_p004.htm

М. Ф. Новоженова, В. Н. Пантелеева

АЗИАТСКО-ТИХООКЕАНСКОЕ ЭКОНОМИЧЕСКОЕ СОТРУДНИЧЕСТВО: ИСТОРИЯ И СОВРЕМЕННОСТЬ

В настоящее время Азиатско-тихоокеанское экономическое сотрудничество (АТЭС) является одной из важнейших торговых

организаций мира. АТЭС была создана по инициативе премьер-министра Австралии Б. Хоука в 1989 г. в австралийском городе Канберра. Первоначально в нее вошли 12 стран: Австралия, Канада, Новая Зеландия, США, Япония, Южная Корея, Бруней, Индонезия, Малайзия, Филиппины, Сингапур, Таиланд. 14 ноября 1998 г., накануне очередного саммита в Куала-Лумпуре (Малайзия) на встрече министров иностранных дел, Россия была принята в состав форума.

В настоящее время в АТЭС входит 19 стран, а также Гонконг и Тайвань, в связи с чем, принято говорить, что членами организации являются не страны, а экономики, соответственно президентов называют «лидерами экономик АТЭС». В настоящее время зона Азиатско-тихоокеанского экономического сотрудничества является наиболее динамично развивающейся в масштабах планеты и, по мнению ряда экономистов и политиков, она играет роль лидера мировой экономики. Согласно оценкам специалистов, к настоящему времени в зоне АТЭС проживает около 54% населения планеты. На экономики-членов этой организации приходится около 55% мирового ВВП, 44% мировой торговли и более 40% общего объема мировых прямых инвестиций. АТЭС была образована как свободный консультативный орган, задачей которого является повышение жизненных стандартов и уровня образования, обеспечение устойчивого экономического роста всех членов этой организации, особенно в условиях растущей взаимосвязи стран Азиатско-Тихоокеанского региона (АТР). При создании АТЭС было объявлено, что долгосрочной целью является создание условий для устойчивого роста и развития региона путем либерализации торговли и инвестиций. Для этой организации всегда было характерным признание различий в социально-экономических системах и уровнях развития экономик АТР. Такой подход позволяет АТЭС, в определенной мере, реально содействовать решению вопросов

международной и региональной торговли, снимать возникающие противоречия, поощрять открытость рынков, способствовать развитию частной конкуренции, стимулировать инвестиционное сотрудничество.

Первоначально главной формой организационной деятельности АТЭС были ежегодные совещания на уровне министров, а с 1993 г. – ежегодные саммиты, на которых подводятся итоги деятельности форума за прошедший год и определяются дальнейшие перспективы. Главными рабочими органами в настоящее время являются: Деловой консультативный совет (ДКС), три комитета экспертов и 11 рабочих групп по отдельным отраслям экономики. ДКС был образован в 1995 г., его задачей является координация интересов делового сообщества экономик АТЭС и принимаемых решений. Через Совет осуществляется взаимодействие форума с деловыми кругами экономик, входящих в организацию. Члены ДКС назначаются непосредственно главами государств и правительств по три представителя от крупнейших национальных компаний каждой страны. Они встречаются три-четыре раза в год и вырабатывают рекомендации по вопросам улучшения делового и инвестиционного климата в регионе. С помощью механизма Совета, рекомендации деловых кругов региона доводятся до сведения лидеров стран и учитываются их правительствами. В рамках Делового консультативного совета действуют отдельные группы, в том числе по финансам, технологиям. Признавая важную роль малых и средних предприятий в национальных экономиках, в 2001 г. была создана специальная группа ДКС по малому и среднему бизнесу. Ее задачей, в частности, является работа над расширением доступа малых и средних предприятий к финансовым ресурсам, информации, коммуникационным технологиям. Рабочие группы обеспечивают практическое сотрудничество в регионе по вопросам телекоммуникаций, транспорта, торговли, рыболовства, энергетики,

подготовки кадров, туризма и передачи технологий. Однако следует отметить, что форумный характер работы АТЭС не предполагает наличия жёсткой организационной структуры. Подготовка и принятие документов носит характер консенсусов и осуществляется на трёхуровневой базе (сначала заместителями и министрами, затем главами государств).

В 1998 г. в АТЭС был создан специальный подкомитет по экономическому и техническому сотрудничеству «ЭКОТЕК», который курирует в настоящее время более 250 проектов. Приоритетными направлениями «ЭКОТЕКА» являются такие, как развитие стабильных и экономически эффективных рынков капитала, укрепление инфраструктуры, разработка технологий будущего, повышение качества жизни населения путем реализации экологических программ, развитие и укрепление малых и средних предприятий.

Ежегодно в разных странах АТЭС проходят конференции, семинары, встречи экспертов в различных областях экономики, торговли и науки. Раз в год страна, председательствующая в АТЭС, проводит саммит высших экономических руководителей экономик-участниц сотрудничества. Однако саммит – это итоговое событие, которому предшествует год серьезной работы различных ведомств, встреч представителей деловых кругов, ученых и общественных деятелей многих стран. На этих встречах рассматриваются пути решения насущных региональных и глобальных проблем, принимаются коллективные решения, учитывающие интересы стран АТР. За координацию действий по реализации решений, принятых на саммитах, отвечают старшие должностные лица – послы экономик-участниц АТЭС, кроме того, они же осуществляют контроль и за деятельностью комитетов, рабочих групп. Старшим должностным лицом Российской Федерации в форуме АТЭС в настоящее время является посол по особым поручениям Г. Овечко.

Базовая стратегия экономик-участниц АТЭС была принята в 1994 г. на саммите в Богоре (Индонезия). Она предусматривает создание свободной и открытой системы торговли и инвестиционной деятельности в Азиатско-Тихоокеанском регионе. Несмотря на то, что принятая Богорская декларация не является обязательной для выполнения, цель, сформулированная в ней, была позднее оформлена в виде трёх составляющих, получивших название «Богорских целей»: либерализация торговли, облегчение ведения бизнеса, кооперация в сфере экономики и развития технологий. Для реализации Богорских договоренностей в 1995 г. на саммите в Осаке (Япония) участники АТЭС приняли «Осакскую программу действий» (ОПД). Эта программа состоит из двух частей, которые отражают основные направления деятельности организации. В первой части определены цели и принципы коллективных действий по либерализации торговли и инвестиций. Во второй части ОПД рассмотрены вопросы экономического и технического сотрудничества, направления совместных действий в таких областях, как промышленная наука и технология, экономическая инфраструктура, энергетика, консервация морских ресурсов, рыболовство, сельскохозяйственные технологии. Следует отметить, что, несмотря на вероятную экономическую выгоду, которую может принести создание свободной и открытой зоны, в 2008 г. участники саммита в Лиме (Перу) поручили министрам и другим должностным лицам обеспечить дальнейшее изучение идеи создания Азиатско-тихоокеанской зоны свободной торговли в качестве долгосрочного ориентира форума.

Начиная с Шанхайского саммита 2001 г., все более популярной становится идея о приоритетности для АТЭС программы экономического и технического сотрудничества. Это выгодно как промышленно развитым экономикам-участницам АТЭС, так и развивающимся, так как позволяет создавать более благоприятные условия для торговли и инвестиций.

Ряд экономистов отмечает, что саммиты становятся, в определенном смысле, все более самодостаточными, определяя свой «лозунг дня». Так, Шанхайский саммит (2001) выдвинул «Шанхайское согласие», Мексиканский (2002) – «Стандарты транспарентности». В Сиднейской декларации (2007) были затронуты проблемы изменения климата и энергетической безопасности, а Йокогамская декларация (2010) продлила до 2013 г. мораторий на протекционизм в торговле и инвестициях. В Гонолулу (2011) участники саммита приняли итоговый документ, в котором говорилось о необходимости роста «зеленой экономики».

В 2012 г. началось председательство России в АТЭС. Российский год проходил под девизом «Интеграция – в целях развития, инновации – в интересах процветания». Перед саммитом, состоявшемся во Владивостоке в сентябре 2012 г., было проведено свыше 100 различных мероприятий: встречи, диалоги, заседания экспертных групп и комитетов, конференции. В центре внимания находились вопросы, касающиеся стандартов и соответствия в области инноваций, развития и использования электронной коммерции, проблемы охраны окружающей среды и рационального использования ресурсов, в частности морских и лесных. Обсуждались вопросы, связанные с координацией мероприятий по борьбе с терроризмом и повышению безопасности личности. Было проведено и министерское совещание по вопросам продовольственной безопасности – одной из главных проблем современности.

Основным итогом саммита во Владивостоке стала декларация, в которой отражены результаты работы форума в период российского председательства, сформулирована повестка на будущее, подтверждена приверженность экономик-участниц АТЭС к базовым принципам свободы торговли и интеграции, особенно в условиях, когда все экономики стали членами ВТО. В декларации отмечается важность целей в области инноваций, подтверждается необходимость

борьбы с коррупцией и обеспечению транспарентности. Участники саммита подчеркнули, что «коррупция подпитывает незаконную торговлю и подрывает безопасность», является «серьезнейшим препятствием для экономического роста». В документе указано на недопустимость резкого колебания цен в процессе товарообмена, подчеркнута необходимость повышения уровня продовольственной безопасности и оптимизации таможенных процедур. Принят список товаров, включающий в себя 56 наименований (главным образом, относящихся к экологически чистым технологиям), таможенные сборы на которые до 2015 г. будут снижены до 5%.

Следует отметить, что, по мнению ряда специалистов, участие России в форуме до сих пор было скорее символическим, ограниченным сферой торговли. Россия остается для экономик-участниц АТЭС гораздо менее привлекательным торгово-экономическим партнером, чем они для нее. Дело заключается в том, что Россия могла предложить региону, главным образом, сырье и полуфабрикаты (за исключением военно-технического сотрудничества) в то время как сама заинтересована в высокотехнологичной продукции. Для изменения сложившейся ситуации, в частности, для интеграции Дальнего Востока в АТР на правах развитой части России, российским правительством была принята «Стратегия социально-экономического развития Дальнего Востока и Байкальского региона на период до 2025 года».

Как считает ряд экономистов, инвестиционная активность российской экономики начала, в какой-то мере, смещаться в сторону Сибири и Дальнего Востока, что должно способствовать подъему и развитию производительных сил данного региона. Россия пыталась максимально использовать свое председательство в АТЭС в плане встраивания страны в систему хозяйственных связей в Азиатско-Тихоокеанском регионе в интересах модернизационного и инновационного развития национальной экономики, прежде всего,

регионов Сибири и Дальнего Востока. Важно было показать, в том числе участникам саммита, их потенциал по самому широкому спектру направлений, включая наукоемкие и высокотехнологические области. Губернатор Приморского края В. Миклушевский отмечал, что перед регионом стояла задача убедить участников форума, что край «комфортен для бизнеса, здесь можно открывать и развивать производства, выгодно и перспективно вкладывать деньги». Во время работы саммита действовала выставка инвестиционных проектов Приморья, регулярно проводились встречи с инвесторами, был заключен ряд соглашений. В частности, это позволяло партнерам по АТЭС убедиться в технологических и инвестиционных возможностях России. В результате, как отметил В. Миклушевский, поток зарубежных инвестиций за последние полгода после саммита возрос в Приморье в пять раз.

Форум АТЭС во Владивостоке не решил разнообразных социально-экономических проблем России. Такая задача перед ним и не могла быть поставлена. Однако все мероприятия, прошедшие до саммита и во время его работы, должны способствовать реализации комплексной программы развития Сибири и Дальнего Востока в рамках общей стратегии развития единой России. По мнению специалистов, среди многих проблем, которые необходимо решить, следует, прежде всего, повысить качество инфраструктуры, имеющейся сейчас в этих регионах, а также, существенно изменить к лучшему инвестиционный климат, как в стране в целом, так и в Сибири и на Дальнем Востоке. Владивосток, по мнению ученых и политиков, должен стать важнейшим пунктом транспортно-промышленной инфраструктуры, связывающей все основные регионы нашей страны и страны АТР. Являясь «сторожевой башней» страны на Дальнем Востоке, Владивосток должен превратиться и в её полноценное торгово-экономическое «окно в АТР».

Давая оценку саммиту, Президент Российской Федерации В.В. Путин отмечал, что, как правило, на саммитах АТЭС не обсуждаются конкретные проекты, саммиты собираются «для сверки часов по актуальным и самым острым проблемам региона». По мнению президента РФ, саммиты «очень полезная площадка для обмена мнениями и поиска решений перед имеющимися у нас вызовами». Саммит 2012 г. вновь подтвердил то мнение, что Азиатско-тихоокеанский регион в настоящее время является локомотивом мировой экономики, а Россия продемонстрировала готовность делового и конструктивного сотрудничества с партнерами в рамках АТЭС.

РАЗДЕЛ IV.
ПРОБЛЕМЫ СОЦИАЛЬНОГО РАЗВИТИЯ
В ГЛОБАЛЬНОМ ОБЩЕСТВЕ

О. А. Сайченко

ПРОБЛЕМЫ ИССЛЕДОВАНИЯ КОРПОРАТИВНОЙ
СОЦИАЛЬНОЙ ОТВЕТСТВЕННОСТИ

В результате длительного и непрерывного процесса капиталистического развития западных стран сформировалась сложная и сбалансированная система регламентации взаимоотношений частного предпринимательства, власти, общества в сфере социально-экономического развития стран и отдельных территорий. В настоящее время в разных странах участие бизнеса в решении социальных проблем либо жестко регулируется в рамках действующего коммерческого, налогового, трудового, экологического законодательства либо осуществляется самостоятельно под воздействием специально установленных стимулов и льгот. В России этот процесс находится на начальных этапах своего развития и происходит в условиях господствующих позиций государства, крайне слабого развития институтов гражданского общества и олигархического развития бизнеса [3].

Социальные преобразования в обществе успешны тогда, когда в них сознательно и ответственно участвуют наиболее значимые силы. Взаимодействие политических, социальных и экономических субъектов, основанное на принципах социального партнёрства, позволяет обеспечить стабильное поступательное развитие государства. С повышением значимости нефинансовых факторов устойчивого развития, таких как социальная стабильность, экологическая безопасность, актуализируются практические и теоретические аспекты социальной ответственности.

Принципиальное отличие современной социальной политики состоит в том, что бизнес допущен в сферу, которая традиционно считалась ответственностью государства. Однако практика эволюционного развития корпоративной социальной ответственности экономически благополучных стран показала, что результативно работать в этой зоне ответственности бизнес может только в «корпорации» с обществом и государством. Такая «корпорация» возможна лишь тогда, когда все три участника ориентированы на совместную деятельность, четко разделили свои функции и создали механизмы, работающие в рыночных условиях на основе обоюдной выгоды во благо населения страны.

Поскольку в России социальная политика государства еще недостаточно сильна, а общественные организации не сформировались, основную роль в формировании разумной и эффективной социальной среды берет на себя крупный бизнес, используя для этого свои достаточно многообразные социальные функции и реальные финансово-экономические, административные и политические возможности. Это в целом придает некоторую специфику корпоративной социальной ответственности бизнеса, отличая российскую модель от западных аналогов.

В процессе реализации социально-ответственной политики возрастает роль корпоративного управления, обеспечивающего достижение социальных, экономических и экологических целей предприятия. Научно обоснованное решение управленческих задач позволяет обеспечивать благоприятные социально-психологические условия на предприятии, влиять на развитие отношений с заинтересованными сторонами, своевременно предотвращать социальную напряженность, не нарушая принципов экономической эффективности.

Социальная ответственность проявляется и в выполнении обязательств, принятых на уровне функциональных единиц организации, особенно высшим руководством. Разработка процедур социальной политики, социальных программ, критериев

результативности должна соответствовать нормам и принципам государственных законов. Одним из способов формирования объективной информации о социальной результативности компании является оценка эффективности управления нефинансовыми рисками, в том числе – социальными. Актуальна разработка общих подходов к оценке эффективности управления при осуществлении социально-ответственной политики. Оценка качества управления влияет на положение компании на финансовых рынках, поддержание бесконфликтного существования общества, обеспечение устойчивого развития (преемственности).

В научных исследованиях существуют различные теоретико-методологические подходы к определению понятий «ответственность» и «социальная ответственность». В том или ином аспекте проблемы ответственности касались мыслители различных времён: Конфуций, Платон, Аристотель, Т. Гоббс, И. Кант, К. Маркс и др.

Многие работы отечественных авторов посвящены: разработке основ общей теории корпоративной социальной ответственности, определению критериев ее эффективности; анализу способов формирования активной жизненной позиции; доказательству необходимости «отличать процесс управления социально ответственным поведением личности от процесса формирования социально-ответственной личности».

Анализ проблемы соотношения свободы и необходимости, взаимоотношений личности и общества нашёл отражение в монографиях Афанасьева В.Г., Басова Б.П., Буслова К.Д., Дмитриева А.В., Ковалёва А.М., Косолапова Р.И., Ореховского А.И., Плахотного А.Ф., Сперанского В.И., Томашова В.В. и др. Эти работы являются исходной общеметодологической основой изучения социальной ответственности. Труды Здравомыслова А.Г., Козловского В.В., Панарина А.С. и др. посвящены формированию личности в условиях переходного состояния российского общества.

Рассмотрение социальной ответственности как системы предполагает анализ социально-правовых, политических, нравственных и других зависимостей, формирующих механизм ответственности. Пониманию существа социальной ответственности способствуют работы российских учёных, изучавших проблемы управления, в различных ракурсах: политическом, правовом, социальном, историко-философском, социологическом, психологическом, педагогическом, работы специалистов в области социального управления, конфликтологии, управленческого консалтинга: Аверина А.Н., Благова Ю.Е., Бойкова В.С., Зайцева А.К., Иванова В.Н., Клементьева Д.С, Кравченко А.И., Минкиной Н.А., Панферова К.Н., Пригожина А.И., Шаленко В.Н., Шихерева П.Н., Щербины В. В. и др.

Совместные исследовательские проекты проводят ведущие российские и международные организации: Информационный центр ООН, Accountability, Sustainability, Global Reporting Initiative, Всемирный Банк, ЮНЕСКО, Министерство здравоохранения и социального развития РФ, Министерство экономического развития и торговли РФ, Аналитическое управление аппарата Совета Федерации, Государственный университет – Высшая школа экономики, Институт экономики города, Фонд аналитических программ «Экспертиза», Российский Союз промышленников и предпринимателей, Ассоциация менеджеров и др.

Анализ источников позволяет сделать следующие выводы. Во многих исследованиях социальная ответственность рассматривается с точки зрения её идеального проявления. Очевидные трудности в исследовании управленческих аспектов социальной ответственности обусловлены тем, что предмет исследования имеет сложную структуру, включающую не только различные виды деятельности, субъектно-объектные отношения и способы их обеспечения, но и многие другие факторы: экономические, политические, правовые, нравственные, демографические, психологические, религиозные и т.д. Недостаточно изучены процедуры разработки социальной политики,

социальных программ и критериев результативности, управленческие аспекты социальной ответственности. Не установлены методологические подходы к формированию объективной информации о социальной результативности компании на основе оценки эффективности управления нефинансовыми рисками.

СПИСОК ЛИТЕРАТУРЫ:

1. **Благов Ю. Е.** Корпоративная социальная ответственность: эволюция концепции. СПб.: Высшая школа менеджмента, 2010, 271.
2. Доклад о социальных инвестициях в России 2008 / Под общ. ред. Ю.Е. Благова, С.Е. Литовченко, Е.А. Ивановой. М.: Ассоциация менеджеров, 2008.
3. Корпоративная социальная ответственность: теория и практика. //Аналитический вестник. –2005. –№26(278) .

А. В. Сергачев

НОВЫЕ ПОДХОДЫ К ИЗУЧЕНИЮ КОНЦЕПЦИИ ГОСУДАРСТВА ВСЕОБЩЕГО БЛАГОСОСТОЯНИЯ В КОНЦЕ XX ВЕКА

Одной из ключевых фигур в научном исследовании концепции государства всеобщего благосостояния стал датский социолог Г. Эспинг-Андерсен, чей основной и наиболее влиятельный труд «Три мира Благосостояния Капитализма», опубликованный в 1990 г., впервые содержал классификацию социальных государств в виде кластеров:

- либеральный (характерный для США);
- корпоратистско-этатистский (франко-германский);
- социально-демократический (скандинавский).

Позднее им был выделен средиземноморский кластер, который представляют Италия, Испания и Греция [4].

Необходимо отметить, что публикация данного труда Г. Эспинг-Андерсена в научной среде была встречена неоднозначно. Она инициировала дискуссии по основаниям классификации государства всеобщего благосостояния; по соответствию режимов благосостояния конкретным странам, по количеству типов этих режимов, а также по методике их определения в различных странах.

Также критике подверглась ограниченная географическая локализация использования классификации. В частности, Эспинг-Андерсеном не были учтены социалистические модели, гендерный аспект режимов благосостояния и, кроме того, не была проанализирована роль институтов самоорганизации граждан.

Тем не менее, работы датского социолога задали новый вектор исследований социальной политики в конце XX века. Многие ученые, взяв за основу его концепцию, стали предпринимать попытки построения своих, более совершенных иерархических классификаций. В них предполагался ряд альтернативных режимов и классификаций социальных государств. Сегодня выделяют как четыре (многие типологии включают латинскую модель), так и более пяти различных режимов государства всеобщего благосостояния. Подобная вариативность подходов в классификации потребовала специального анализа в области сравнительной социальной политики.

Автором систематизации подходов к типологии социального государства стала профессор даремского университета К. Бамбра. В своем исследовании “Sifting a wheat from the Chaff” (2007 г.) она приводит результаты сопоставления известных конкурирующих типологий, развивающих теорию государства всеобщего благосостояния. По результатам исследования было установлено, что ряд стран может быть отнесен практически ко всем классификациям. Так, систему благосостояния США и Канады преимущественно характеризует либеральный режим, присутствующий среди различных иерархий и типологий. Подобным образом Испания, Португалия и Греция во многих классификациях отнесены к странам латинского социального режима, для Дании, Норвегии и Швеции

характерна социально-демократическая модель, для Германии – консервативная модель. Впрочем, классификация других стран неоднозначна. Так, Великобритания, Ирландия, Австралия и Новая Зеландия могут представлять как либеральную, так и радикальную модели; аналогично, Финляндия, Нидерланды, Австрия и Бельгия – консервативную, либо социально-демократическую; Франция и Италия также могут рассматриваться как представители консервативной либо латинской моделей государств всеобщего благосостояния. Весьма неоднозначен пример Швейцарии, где в социальную политику органично интегрированы элементы либеральной, консервативной и латинской моделей.

Социолог Джулиано Боноли, занимающийся исследованиями феномена государства всеобщего благосостояния, предлагает условно разделить литературу о типологиях государств всеобщего благосостояния на две категории: одна из них описывает аспект уровня благосостояния, в то время как другая будет посвящена аспекту финансовой дихотомии Бисмарка–Бэвериджа. Как заключает Боноли, в типологиях государств всеобщего благосостояния при использовании одномерных классификаций часто наблюдается преобладание одного из вышеназванных аспектов над другим. Таким образом, независимо от используемых ученым специфических факторов для построения типологии, существует только один из двух основных исследуемых аспектов. В качестве этих факторов для составления двумерной типологии могут выступать социальные расходы как процент от ВВП и процент финансирования вклада и налогового финансирования социальных расходов. Боноли утверждает, что эти два фактора в своей совокупности представляют и “сколько”, то есть проблему количества, и “как” в сопоставлении типологии В. Бэвериджа (система обязательного социального страхования) и типологии О. Бисмарка, основанной на вкладах в систему добровольного социального страхования [3].

Благодаря систематизации подходов к типологии социальных государств возможно отследить ход развития теории государства

всеобщего благосостояния в конце прошлого века. К основным параметрам классификации следует отнести декомодификацию, основные доходы; суммарные расходы; уровень доходов населения или расходов на социальные нужды. При этом представленные типологии объединяет сосредоточенность на роли государства в проведении социальной политики. С их помощью рассматриваются различные аспекты обеспечения государства, благодаря чему обращается внимание на различные стороны его деятельности.

В работах Л. Саламона и Х. Анхейера были рассмотрены различные варианты происхождения гражданского общества, и была предпринята попытка каждому режиму благосостояния поставить в соответствие некий “режим гражданского общества”. Ими отмечались сложности во взаимодействии между государственным сектором и социальными организациями. Однако это взаимодействие носит не исключительно конфликтный характер, предполагая возможности сотрудничества.

По мнению исследователей, сильными сторонами общественных организаций является их возможность участвовать в решении социальных вопросов, оказывая политическое давление на правительство. При этом за общественными организациями сохраняется доля ответственности в иницируемом ими процессе социальных преобразований.

К недостаткам этих организаций в трудах Саламона и Анхейера были отнесены филантропическая неэффективность и филантропический патернализм [8].

Саламон и Анхейер стали авторами собственной типологии государства всеобщего благосостояния, построенной в качестве развития теории социального режима с выделением четырех моделей: либеральной, корпоративной, стейтистской и социал-демократической. Кроме того, в данной типологии учитывалось влияние общественных организаций.

К особенностям либеральной модели относится достаточно ограниченное участие государства в финансировании потребностей

общества при высокой активности общественных организаций. Эта модель способна реализоваться в условиях лидирующего положения в социальной системе представителей среднего класса, когда оппозиция из представителей элитарных кругов либо отсутствует, либо подконтрольна.

Корпоративная модель характеризуется одновременно активным участием как государства в финансировании социальных услуг, так и общественных организаций в их предоставлении. В рамках этой модели государство также вынуждено сотрудничать с некоммерческими организациями с тем, чтобы последние функционировали как один из нескольких «архаичных» механизмов, которые специальным образом сохранены государством в его попытках сохранить поддержку основных социальных элит для предупреждения более радикальных требований по осуществлению мер социальной защиты.

Особенностью стэйтистской модели является доминирующая роль государства в осуществлении социальной политики, обеспечивающаяся поддержкой промышленных элит. Несмотря на ограниченность возможностей государства в сфере социальной защиты, в рамках стэйтистской модели не предполагается более активное участие в оказании социальных услуг со стороны общественных организаций. Возможное поле деятельности этих двух субъектов социальной политики остается достаточно ограниченным.

В условиях социал-демократической модели финансирование социальной сферы исходит от государства, при этом участие общественных организаций остаётся незначительным. Данная модель развития общественных организаций возможна при условии доминирующей роли в социальной системе представителей рабочего класса и союзных с ними политических группировок [9].

В обзоре различных подходов к концепции государства всеобщего благосостояния следует выделить и критическое направление, наметившееся в период спада экономического роста в 1990-е годы. В 1980-х гг. к вопросу о сокращении социальных расходов все чаще

стали обращаться в научных дискуссиях и при проведении сравнительных исследований государства всеобщего благосостояния. Отстаивались различные позиции, как в защиту государства всеобщего благосостояния, так и за его “сокращение”, предлагались стратегии перестройки [5].

Публикация в 1994 г. работы П. Пирсона “Демонтаж государства всеобщего благосостояния? Рейган, Тэтчер и политика свертывания” возобновила академический спор по вопросам политики сокращения социальных обязательств государства. В ней приведены сравнения попыток правительств Великобритании и Соединенных Штатов ослабить основы государства всеобщего благосостояния. Автор приходит к выводу, что сравниваемые попытки в обеих странах оказались неудачными. Подобная стабильность социально-ориентированных государств обосновывается им в рамках новой теории “новой политики государства всеобщего благосостояния”, которая подвергает критике как «старую политику» расширения, так и теории социально-экономического функционализма, классовую теорию властных ресурсов. П. Пирсон выделяет возрастающую роль некоммерческих общественных организаций в современном мире, и в качестве примера приводит модель социальной политики Финляндии. В ней помимо непосредственного предоставления социальных услуг со стороны государства значительную роль играют и учреждения, занимающиеся волонтерской деятельностью, предоставляющие населению возможности для проведения досуга, отдыха и хобби, и при этом функционирующие на добровольной основе. Исследователь заключает, что организации подобного рода действительно могут максимально приблизиться к идеалам социального государства [7].

Л. Саламон видит причину возрастания интереса к частным некоммерческим организациям в кризисе современного “социального государства. Как считает социолог, к концу XX века укрепилось мнение, что система защиты пожилых людей и безработных, создаваемая в большинстве западных стран с 1950-х годов, уже не действует. По меньшей мере, это были четыре важных момента

развития, опровергнувшие идею социального государства: 1) нефтяной шок, замедлив экономический рост, привлек внимание к стремительному росту расходов на социальное обеспечение; 2) убежденность в неспособности правительства к выполнению задач, входящих в сферу его компетенции; 3) политика социального государства способствовала повышению цен на социальные услуги, оказавшиеся недоступными для населения; 4) частая критика социального государства в ослаблении инициативы людей, лишении их личной ответственности и поддержке зависимости малоимущих слоёв населения от социальных выплат.

Таким образом, проявилась негативная сторона социального государства. Улучшая жизненные условия, оно поддерживало в людях чувство ожиданий и растущее недовольство низким уровнем услуг, которые способно было им предоставить. Как в США, так и в ряде стран Старого Света (Германия, Бельгия, Великобритания, Норвегия, Франция) выборы в конце 1970-х–начале 1980-х гг. привели к смене курса и к введению программ, сокращающих социальные расходы.

Одним из весомых критиков социального государства выступил французский социолог Жан Бодрийяр, основная позиция которого выразилась в следующих тезисах:

- социальное никогда не существовало, представляя собой имитацию социального отношения, которое пришло к диссимуляции;
- социальное существовало и окружает все; оно простирается от процесса разумного контроля за маргиналами к государству, в котором каждый практически вытеснен или заключен под стражу в рамках проекта функциональной интеграции, оправданной социальными науками;
- социальное существовало в прошлом, но сейчас его больше нет: социальность контракта, отношения государства к гражданскому обществу, диалектики социального и индивидуального была разрушена из-за разделения СМИ, информации, компьютерного моделирования и возрастания значимости симулякра.

На основе тезисов Бодрийяр приходит к выводу о фактическом

отсутствии социального в современном мире. По его мнению, понятие социального искусственно, являясь в разные исторические периоды инструментом различных политических сил. Таким образом, Бодрийяр подвергает сомнению необходимость в ориентации на «социальное» в качестве определенного стандарта [2].

Со своим французским коллегой частично согласен британский социолог Н. Роуз, который в 1996 г. занялся исследованиями путей развития государства всеобщего благосостояния и месте институтов гражданского общества в нём, учитывая условия кризиса парадигмы государства всеобщего благосостояния. Он разделял точку зрения Ж. Бодрийяра о тенденции к критике парадигмы социального государства в развитых промышленных странах, где в настоящее время концепции социального государства претерпевают изменения. В свете кризиса рассматриваемой парадигмы Н. Роуз считает, что в конце XX в. вопрос о “конце социального” не мог решаться однозначно. Принимая понятие Бодрийяра об эфемерности социального, Роуз утверждает о сохранении его актуальности и его новом содержании [8].

В конце XX века активная реализация социальных программ в европейских странах наряду с очевидным повышением уровнем жизни малоимущих слоев населения породила проблему социального иждивенчества. Как видится, во многом этот процесс оказался связан с миграцией в Европу представителей стран Ближнего Востока, что уже в настоящее время рассматривается многими современными социологами и политическими аналитиками как возможный фактор угрозы европейской идентичности. Но ещё в конце прошлого века данный процесс инициировал правительствами европейских стран поиск альтернативного курса социальной политики. Подобный пример «третьего пути» демонстрирует правительство занявшего в 1997 г. пост премьер-министра Великобритании Э. Блэра, взявшее курс в реформировании системы социальной защиты на программу «третьего пути» новых лейбористов. Программа предполагала заключить новый договор между государством и гражданином, в котором больше внимания следовало уделить вопросу гражданских

обязанностей перед обществом и государством, но не прав [5].

Таким образом, в развитии концепции государства всеобщего благосостояния в конце XX века можно обозначить не только качественно новый этап, связанный, прежде всего, с появлением систематизирующей типологией Г. Эспинг-Андерсена, способствовавшей формированию новой методологии изучения социальных государств, но и тенденцию к увеличению роли таких, прежде считавшихся незначительными, акторов социальной политики, как общественные организации и некоммерческие объединения. Уже в исследованиях начала XXI века институты самоорганизации граждан стали рассматриваться в контексте мировых глобализационных процессов как фактор защиты общественных интересов, а также стабилизации и развития общественных отношений.

СПИСОК ЛИТЕРАТУРЫ:

1. **Bambra C.** “Sifting the Wheat from the Chaff”: a Two-dimensional Discriminant Analysis of Welfare State Regime Theory // *Social Policy and Administration*. 2007. Vol. 41. № 1;
2. **Baudrillard J.** *In the Shadow of the Silent Majorities or ‘The Death of the Social’*. New York, 1983;
3. **Bonoli G.** *Classifying Welfare States: a Two-dimension Approach* // *Journal of Social Policy*. 1997. Vol. 26. № 3;
4. **Esping-Andersen G.** *The Three Worlds of Welfare Capitalism*. Cambridge, 1990;
5. **Kemp P.A.** *Social Security and Welfare Reform under New Labour* // *Social Policy Review 17: Analysis and Debate in Social Policy*. 2005. Policy Press. 2006.
6. **Mishra R.** *The Welfare State in Capitalist Society: Policies of Retrenchment and Maintenance in Europe, North America and Australia*. New York, 1990;
7. **Pierson P.** *Dismantling the Welfare State? Reagan, Thatcher and the Politics of Retrenchment*. Cambridge, 1994;
8. **Rose N.** *The Death of the Social? Re-figuring the Territory of Government* // *Economy and Society*. 1996. Vol. 25. № 3.
9. **Salamon L.M., Anheier H.K.** *Social Origins of Civil Society: Explaining the Nonprofit Sector Cross-nationally* // *Voluntas*. 1998. Vol. 9. № 3;

ВОЗВРАЩЕНИЕ СТРУКТУРНЫХ ТЕОРИЙ АНАЛИЗА ГОСУДАРСТВА ВСЕОБЩЕГО БЛАГОСОСТОЯНИЯ В XXI ВЕКЕ

В научных исследованиях, посвященных анализу влияния различных глобальных политических, экономических и социальных процессов на формирование и развитие современных социальных государств периода конца XX, рассматриваемый преимущественно в критическом ключе тезис «логики индустриализма», с его акцентом на определяющую роль сильных объективных экономических сил, уже в начале XXI века получил новое развитие в рамках структурных подходов. Новые виды теоретизирования о государстве всеобщего благосостояния включают глобализацию, деиндустриализацию и «новую политику благосостояния». В данной статье обзорно раскрывается суть новых структурных подходов, а также рассматривается подход, описывающий роль системы социального государства в функционировании рыночной экономики с позиции политэкономии.

ГЛОБАЛИЗАЦИЯ.

Подобно типологизации, исследования глобализации государства всеобщего благосостояния находятся в стадии развития. Какое бы влияние глобализация ни имела на государство всеобщего благосостояния, она, безусловно, вела к значительному увеличению публикаций, посвященных изучению воздействия экономической интеграции на социальное государство. Эти исследования так и не достигли консенсуса, ведет ли глобализация к увеличенным социальным расходам, значительным сокращениям или реструктуризации государства всеобщего благосостояния, или к некоторым элементам конвергенции.

ДЕИНДУСТРИАЛИЗАЦИЯ.

Одно из относительно новых структурных альтернативных объяснений происходящих изменений в государстве благосостояния посвящено роли деиндустриализации. [4, 5]. Iversen и Cusack оспорили важность глобализации радикальным образом, утверждая, что отношение между открытостью торговли и расширением государства всеобщего благосостояния является ложным, и что это расширение было обусловлено деиндустриализацией, которая возникла в результате изменений в профессиональных структурах, произошедших во всех развитых индустриальных обществах в последние десятилетия. Они отклоняют глобализационный тезис на той основе, что причинная связь между индексами глобализации (такими, как торговля) и факторами давления на государство всеобщего благосостояния не может быть найдена. Опираясь на данные из 16 основных стран они не обнаружили свидетельств большей разницы в объёмах валовой продукции, занятости и зарплатах в более открытых экономиках (в рамках как торговли, так и рынка ссудного капитала), чем в странах более закрытой экономики.

Отклонив глобализационный тезис, Iversen и Cusack утверждают, что, фактически, основные факторы риска для рынка труда следует искать во внутренних экономических процессах и, в частности, в дезорганизации рынка труда, связанной со значительными изменениями в структурах занятости. Их аргументом является то, что риски для рынка труда «созданы на границе взаимодействия между экономическими секторами, требующими очень различные типы навыков, и что работодатели, обеспечивавшие общественные блага, также ограничены переносимостью навыков [4, с. 325]. Где работник должен пересечь границу различных секторов занятости, он или она могут остаться незанятыми, или в состоянии найти только значительно меньший заработок (включая социальные пособия). Соответственно, будет потребность в государстве, обеспечивающем защиту для предотвращения этих рисков.

При эконометрическом испытании своей теории Iverson и Cusack обнаружили, что ни одна из глобализационных мер не оказала статистически значительного воздействия на расходы. Напротив, было установлено, что деиндустриализация коррелируется с увеличением расходов государства всеобщего благосостояния, как это было предусмотрено их теорией. Они утверждают, что «подверженность риску на рынке труда является мощным фактором, определяющим предпочтения людей в защите государства и общественного распределения рисков [4, с. 324]. Основным источником риска, по их мнению, находится во внутренних экономических процессах. В частности, они утверждают, что «дезорганизация рынка труда была ключевой движущей силой позади расширения государства благосостояния» [4, с. 324-325]. В период с 1960 года они выделяют «массивный секторальный сдвиг» с сельского хозяйства и промышленности к сфере услуг» [4, с. 325]. Такие изменения в структуре занятости, по их утверждению, опосредованы «переносимостью навыков и социальных пособий» [4, *ibid.*]. Навыки позволяют людям переходить в другие секторы экономики (преодолеть границы, установленные разрывом навыков) а преимущества обеспечивают людям компенсацию во время перехода, или при неудачном переходе. Как отмечают Iverson и Cusack, где большое число людей встречается с риском необходимости совершения подобных «путешествий», спрос на спонсируемую государством компенсацию и принятие на себя доли риска будет высоким [4, с. 326].

НОВАЯ ПОЛИТИКА ВСЕОБЩЕГО БЛАГОСОСТОЯНИЯ.

Дальнейший, в значительной степени структурный подход к анализу государства всеобщего благосостояния в «новой политике всеобщего благосостояния», был разработан Paul Pierson (1996, 2001). Pierson утверждает, что, в отличие от предыдущих десятилетий, когда исследовался рост государства благосостояния, сегодня необходим

другой подход в контексте сокращения расходов и экономии ¹. По его мнению, распространение государства всеобщего благосостояния включало принятие популярных законов, однако, курс на сокращение расходов в социальном государстве принуждает правительства проводить непопулярную политику, которая должна учитывать мнения как избирателей, так и заинтересованных групп [6, с. 143–144].

Он соглашается со, в значительной степени, структурной оценкой давления на государства всеобщего благосостояния и утверждает, что энергоресурсный подход мало способствует объяснению режима экономии в социальной сфере.

Pierson выделяет четыре основных «постиндустриальных» рычага давления на государство всеобщего благосостояния:

– *Замедление темпов производительности и последующий экономический рост, связанный с переключением экономики от производства к увеличению занятости в сфере услуг.* Pierson утверждает, что, с течением времени, повышение производительности труда станет ключевым фактором устойчивого экономического роста. Однако проходящий в наиболее развитых странах переход от промышленности к наращиванию доли сферы услуг в экономике угрожает снизить показатели производительности. В то время, как точные уровни роста продуктивности в разных секторах могут быть неизвестны, Pierson считает крайне маловероятным, что показатели развития сектора услуг смогут соответствовать темпу роста промышленного производства. По его мнению, с течением времени это неизбежно приведет к снижению экономического роста. Это, в

¹ Несмотря на обозначенный Р. Pierson подход к вопросу сокращения расходов, выбранные им термины «сокращение расходов» и «экономия» могут получить неоднозначную трактовку. Представляется сложным сопоставить ситуацию, в которой большинство европейских государств по экономической терминологии были «богаче», чем когда либо, и тратили в среднем 20 процентов своего благосостояния на социальную защиту, с ситуацией, которая может быть охарактеризована как «постоянная жесткая экономия».

свою очередь, создаст «острые проблемы для государств всеобщего благосостояния» [7, с. 86]. Прежде всего, более медленный экономический рост повлияет на уровень доступного финансирования (через налогообложение) для государства всеобщего благосостояния. Кроме того, если медленный экономический рост ведет к более высокой безработице, то это создает дополнительное давление на государство. Кроме того, рост сферы услуг вносит дисбаланс между целями увеличения занятости, равенства заработной платы и бюджетных ограничений. Занятость в сфере услуг может произойти только через частный сектор по цене увеличенного неравенства в заработной плате или через общественный сектор за счет увеличения бюджетных давлений. Страны, не позволяющие увеличения в неравенстве заработной платы и наложения бюджетных ограничений, вероятно, ограничат занятость в сфере услуг и, следовательно, получат увеличивающийся уровень безработицы (Iverson, 1998).

– *Постепенное расширение, усиление и «рост до пределов» правительственных обязательств* Pierson [7, с. 58] определяет вторым источником давления по мере развития государств всеобщего благосостояния. Введенные в предыдущие десятилетия политические меры теперь выросли с последующими увеличениями в уровне требуемого финансирования. Pierson считает здравоохранение и пенсии наиболее важными составляющими этого процесса.

– *Демографический сдвиг к старению населения* Pierson (2001) считает хорошо определенной тенденцией во всех развитых странах, которая создаст значительное влияние на государство всеобщего благосостояния, например, через увеличение затрат на здравоохранение и пенсии. Старение населения объясняется увеличением продолжительности жизни и падением уровня рождаемости.

– *Трансформация домохозяйственных структур.* Последним ключевым фактором давления на государство всеобщего благосостояния Pierson (2001) выделяет изменение

домохозяйственных структур и отношение между домохозяйствами и работой. Данный пункт включает ряд взаимосвязанных вопросов, таких как значительное увеличение участия женщин в оплачиваемом труде, падение рождаемости и изменение в домохозяйственных структурах, возникающих как в результате увеличения одинокого отцовства, так и увеличивающейся тенденции среди одиноких и пожилых людей жить самостоятельно. Эти изменения создали давление на государство всеобщего благосостояния, которые были изначально созданы на базе традиционной домохозяйственной структуры «мужчины-кормильца». Pierson (2001) утверждает, что увеличивающееся участие женщин не только приносит дополнительный доход государству всеобщего благосостояния, но также создает спрос на новые типы государственных социальных услуг, таких как уход за детьми. Pierson также расценивает увеличение числа неполных семей как дополнительную нагрузку на государство всеобщего благосостояния, учитывая, что, такие семьи, вероятнее всего, имеют низкие доходы при отсутствии государственной поддержки.

Хотя этот подход широко структурен применительно ко всем развитым государствам всеобщего благосостояния, Pierson признает, что давление на государство «сохраняет отличительно национальный характер» [7, с. 99]. Существуют, например, значительные вариации в степени давления фактора старения населения на страны. Отмечая эти давления, Pierson выделяет два типа источников политической силы государства всеобщего благосостояния: избирательные стимулы, связанные с программами, сохраняющими широкую и глубокую популярную поддержку, и «институциональную клейкость, которая затем ограничит возможности политической реформы» [7].

В отношении «институциональной клейкости» Pierson утверждает, что существуют как формальные, так и неформальные институциональные вето, которые могут создать более сложные меры для сокращения расходов государства всеобщего благосостояния, и также, что существуют процессы, «зависящие от пути», которые

«стремятся зафиксировать существующие политические договоренности на месте» [7].

ПОЛИТИКА И РЫНКИ.

Важным объектом споров в последних исследованиях, посвященных государству всеобщего благосостояния, стал акцент на степени, в которой государства всеобщего благосостояния дополняют рынки. Это отличается от некоторых ранних подходов (в частности, от социально-демократического подхода), предполагавших, что государства всеобщего благосостояния были результатом политики в отношении рынков [3]. Одно из направлений обозначенного выше исследования подчеркивает роль работодателей в формировании государства всеобщего благосостояния. Второе направление, опирающееся на теорию регулирования, подчеркивает взаимодополняемость государства всеобщего благосостояния и способов производства. Воег (2002), например, в подробном исследовании французского государства всеобщего благосостояния в сравнительном контексте утверждает, что в прошлом государство всеобщего благосостояния было логическим дополнением фордистского режима роста [1, с. 13]. Воег выделяет ряд вызовов, стоящих перед этой парадигмой, среди которых технический прогресс, глобализация, изменения в политических альянсах и описанные им «паникерские дискурсы по неэффективности общественной безопасности» [1].

Из, в целом, аналогичных перспектив, ряд исследователей, чьи работы были собраны воедино в сборнике «Сравнивая капитализм благосостояния» под редакцией Ebbinghaus и Manow (2001), выделяет наличие определенных «институциональных взаимодополнений» между различными производственными режимами, практиками производственных отношений и системами социальной защиты. В частности, этот подход подчеркивает, что «производственная функция социальной защиты часто упускается из виду из-за сосредоточенности на перераспределении как главной цели политики

государства всеобщего благосостояния», и утверждает, что для «лучшего понимания современного капитализма мы должны принять во внимание важное воздействие государства всеобщего благосостояния на занятость, приобретение навыков, установления заработных плат и инвестирование» [2, с. 2]. Исследование Ebbinghaus и Manow в частности рассматривает возможные связи между социальной защитой и тремя областями политической экономии. Первое, это система производственных отношений, второе – система производства и режим занятости, и третье – финансовая и корпоративная финансовая системы.

Детальные исследования выделяют ряд важных связей в этих областях; например, они предлагают «усложнить взаимозависимости между трудовыми отношениями и показателями рынка труда» [2, с. 13]. Аналогично они утверждают, что «государства всеобщего благосостояния могут также выполнять важную функцию в стабилизации, поддержке и усилении производственных режимов, обеспечивая образованную и здоровую рабочую силу, защищённую от социальных рисков» [2, с. 14].

Концепция государства всеобщего благосостояния, несмотря на свою более, чем полувековую историю, сегодня продолжает своё развитие. Можно утверждать, что в современном мире ценности социального государства разделяет большинство развитых стран, однако, в силу различных политических, экономических, культурно-исторических и социальных факторов реализация принципов этой политической модели во многих странах и регионах Земли имеет свои особенности. Таким образом, многообразие факторов обусловило появление на протяжении XX века новых теоретических подходов к основам и практическому воплощению данной концепции. Так, к началу XXI века структурные теории переживают второе рождение, будучи обновлены таким актуальным для данного исторического периода содержанием, как вопросы глобализации, деиндустриализации, демографических вызовов, а также ряда острых социально-политических проблем. Также необходимо сделать вывод

о значительном влиянии системы социальной защиты на многие важные внутриэкономические аспекты развития страны, что определяется активной экономической составляющей концепции социального государства.

Современными исследователями прогнозируется дальнейшее расширение экономической роли в системе государства всеобщего благосостояния, а также её дальнейшая интеграция в ход социально-политического развития стран.

Следует отметить, что современное активное теоретизирование по различным аспектам государства всеобщего благосостояния на сегодняшний день происходит преимущественно в странах Европы и США. Россия также официально занимается разработкой и последовательной реализацией принципов социального государства — государства, каким она и является по конституции. Однако, на настоящий момент отечественные исследования в данной области не получили широкого распространения.

СПИСОК ЛИТЕРАТУРЫ:

1. **Boyer R.** Is There A Welfare State Crisis? A Comparative Study of French Social Policy. – Geneva: International Labour Office; 2002. – 54 p.;
2. **Ebbinghaus B., Manow P.** Comparing Welfare Capitalism. Social Policy and Political Economy in Europe, Japan and the USA. L.: Routledge; 2001.– 352 p.;
3. Esping-Andersen G. Politics against markets: The social democratic road to power. – Princeton, N.J.: Princeton University Press; 1985. – 366 p.;
4. Iversen T. The dynamics of welfare state expansion: trade openness, deindustrialization, and partisan politics. – Oxford: Oxford University Press; 2001. – 46 p.;
5. Iversen T., Cusack T. R. The Causes of Welfare State Expansion: Deindustrialization or Globalization?– World Politics, 52/3; 2000.– p. 313–349;
6. Pierson P. The New Politics of the Welfare State. – World Politics 48.2; 1996. – p. 143-179;
7. Pierson P. The New Politics of the Welfare State. NY: Oxford University Press; 2001. – p. 354-361.

**БЕЗОПАСНОСТЬ ТРУДА
КАК УСЛОВИЕ ПОВЫШЕНИЯ ПРОИЗВОДИТЕЛЬНОСТИ
В СТРОИТЕЛЬНОЙ ОРГАНИЗАЦИИ**

В сфере строительства в качестве основной задачи определяется повышение эффективности капитальных вложений, обеспечение дальнейшего роста и качественного совершенствования основных фондов, быстрейший ввод в действие и освоение новых производственных мощностей за счет улучшения планирования, проектирования и организации строительного производства. В этой связи создание безопасных условий труда, обеспечивающих оптимальные санитарно-гигиенические условия и исключающих травматизм и профессиональные заболевания, является в целом важной государственной задачей.

Охрана труда в нашей стране осуществляется на глубоко научной основе. Только хорошо разработанная система комплексных решений задач охраны труда отвечает требованиям научно-технического прогресса в строительстве. Основу этой комплексной системы составляют следующие необходимые условия: внедрение новой безопасной техники, прогрессивных методов организации труда и технологии строительного производства; комплексная механизация; применение защитных средств и приспособлений, обеспечивающих снижение травматизма. Охрана труда – это не только здоровье трудящихся, но мощный экономический фактор, так как улучшение условий труда ведет к увеличению его производительности, продлению срока службы оборудования, сокращению выплат по больничным листам, выплат по потере трудоспособности.

По данным РОССТА удельный вес численности работников, занятых во вредных и опасных условиях труда по видам воздействующих факторов в сфере строительства имеет тенденцию к увеличению. Удельный вес численности работников, занятых во

вредных и опасных условиях от общей численности работников сферы строительства в 2011 г. был распределен следующим образом:

- занятые на тяжелых работах – 13%;
- работали на оборудовании, не отвечающем требованиям охраны труда – 0,3%;
- занятые на работах, связанных с напряженностью трудового процесса – 7,9%.

При этом доля работников, работавших на оборудовании, не отвечающем требованиям охраны труда с 2009 г. оставалась неизменной, доля занятых на тяжелых работах увеличилась с 2009г. почти на 3%, а занятых на работах, связанных с напряженностью трудового процесса увеличилась за рассматриваемый период на 2,2%.

В 2009 г., в условиях не отвечающим гигиеническим нормативам труда в строительстве, работало 16,4% от общей численности работников данной отрасли, в 2010 г. доля работников увеличилась на 2,1% и составила 18,5%, а в 2011 г. она составляла 20,2%. При этом, если под воздействием повышенного уровня шума, ультра- и инфразвука в 2009 г. работало 3,9% от общей численности работников строительных организаций, то в 2011 г. их доля достигла 20,2%. Доля работников, которые работали под воздействием повышенного уровня вибрации в 2009 г. составляла 3,9%, в 2010 году их доля возросла до 4,2%, а в 2011г. составляла 4,7%. В 2011 году доля работников, работавших под воздействием повышенной запыленности и загазованности воздуха рабочей зоны составляла соответственно 3,6% и 3,8%, а в 2009–2010гг. – 3,2 и 3,5%, 3,3% и 3,7% соответственно.

В сфере строительства удельный вес работников, подвергавшихся воздействию вредных производственных факторов, рассчитанный от численности занятых в условиях, не отвечающих гигиеническим нормативам условий труда был распределён следующим образом:

- работали под воздействием повышенного уровня шума, ультра- и инфразвука в 2009 г. – 43,2%, в 2010 г.– 44,1%, в 2011 г. – 45,8%;

- работали под воздействием повышенного уровня вибрации в 2009 г. – 23,6%, в 2010 г.– 22,6%, в 2011 г. – 23,2%;

- под воздействием повышенной запыленности воздуха рабочей зоны в 2009 г. – 19,4%, в 2010 г.– 17,6%, в 2011 г. – 18%;

- под воздействием повышенной загазованности воздуха рабочей зоны в 2009 г. – 21,1%, в 2010 г.– 19,7%, в 2011 г. – 18,8%;

Удельный вес численности работников, имеющих право на компенсации за работу во вредных и опасных условиях в 2009 г. составлял 34,7% от общей численности работников отрасли, в 2010 г. он незначительно снизился и составил 34,5%, а в 2011 г. составил 34,9%.

Численность пострадавших в строительстве составляло в 2009 г. 4,9 тыс. чел., в 2010 г. этот показатель снизился до 4,6 тыс. чел., в расчете на 1000 работающих это составляло 3,1 и 3,0 соответственно. При этом число пострадавших в данной сфере со смертельным исходом составляло 0,5 тыс. чел. и 0,4 тыс. чел. соответственно за 2009–2010 гг. Это одни из самых высоких показателей по отраслям хозяйственного комплекса, уровень данного показателя был выше в 2010 г. только у обрабатывающей промышленности.

Фактические расходы по отрасли на компенсации и средства индивидуальной защиты в 2011 г. составляли 23 404 778 тыс. руб., что в расчете на одного работника составляло 7 395 тыс. руб. В этот период удельный вес работников, получивших бесплатно спецодежду, специальную обувь и другие средства индивидуальной защиты был 75,8% от общей численности работников, и из них 37,7% были работники, занятые во вредных и (или) опасных условиях труда.

Охрана труда в строительстве представляет собой систему взаимосвязанных законодательных, социально-экономических, технических, гигиенических и организационных мероприятий, цель которых оградить здоровье трудящихся от производственных рисков и несчастных случаев. Изучение и решение проблем, связанных с обеспечением здоровых и безопасных условий, в которых протекает труд человека – одна из наиболее важных задач в разработке новых

технологий и систем производства. Изучение и выявление возможных причин производственных несчастных случаев, профессиональных заболеваний, аварий, взрывов, пожаров, и разработка мероприятий и требований, направленных на устранение этих причин позволяют создать безопасные и благоприятные условия для труда человека, способствующие повышению производительности труда и качества работ.

Строительные организации, где количество работников превышает несколько тысяч, обычно имеют собственное независимое подразделение, занимающееся вопросами охраны труда. Использование услуг врачей и других специалистов, а также обеспечение элементарных условий для проведения работы по охране труда возможно лишь, если количество работающих превышает определенный уровень. Проведение мероприятий по охране труда на малых предприятиях, особенно тех, где трудятся всего лишь несколько рабочих, обеспечивается совсем по-другому. Даже во многих промышленно-развитых странах не на всех малых предприятиях существуют структуры, занимающиеся вопросами охраны труда. В законодательстве Франции и некоторых других европейских стран содержится перечень минимальных требований к оборудованию и услугам, которые обязаны предоставить организации, занимающиеся вопросами охраны труда, и каждое предприятие, в структуре которого нет аналогичного собственного подразделения, обязано заключить контракт с одной из таких организаций, чтобы обеспечить своих работников строительных организаций соответствующими услугами.

В некоторых промышленных странах при осуществлении программ охраны труда внимание уделяется скорее профилактическим, чем лечебным мероприятиям. Однако это часто становится предметом для обсуждения. Как правило, страны с всеобъемлющей системой здравоохранения стремятся ограничить сферу, охватываемую программами по охране труда, рассматривая лечение как задачу местных учреждений здравоохранения.

Вопрос о том, должен ли обычный рабочий периодически проходить медицинский осмотр, также является предметом обсуждения. Несмотря на бытующее мнение о том, что проверки общего состояния здоровья являются неэффективными, в Японии, как и ряд других стран, существует требование о том, чтобы работодатели организовывали такие медицинские осмотры для своих служащих. При осуществлении такого рода программ настоятельно рекомендуется проведение широкой сети последующих мероприятий, включая санитарное просвещение и пропаганду, абсолютно необходимым для достижения целей программы считается ведение документации по каждому работнику, с последующим вводом этой документации в Единую базу данных по программе охраны труда. Оценка эффективности таких программ требует долгосрочной обратной связи.

Почти во всех промышленных странах существуют системы страхования, в рамках которых работникам, получившим травму или профессиональное заболевание на производстве, предоставляется медицинская помощь или выплачивается денежная компенсация. Однако между этими системами имеются многочисленные различия в отношении их подчинения, сферы действия, порядка выплаты страховой суммы, типов страховых пособий, степени заинтересованности в предотвращении несчастных случаев и технического обеспечения. В США каждый штат имеет свою независимую систему страхования, где важная роль принадлежит частным страховым компаниям. Во Франции же, напротив, система страхования полностью подчинена государству и в значительной мере является частью системы административных органов, ведающих вопросами охраны труда. Специалисты, работающие в системе страхования, часто играют важную роль в оказании предприятиям технического содействия по предотвращению несчастных случаев на производстве и профессиональных заболеваний.

Важным мероприятием по улучшению условий труда работников строительной отрасли РФ является благоустройство бытовых

помещений. В ходе анализа условий труда на участках многих строительных объектов выявлены ряд нарушений, а именно отсутствие должного освещения, питьевой воды, аптечки первой помощи в бытовых помещениях, отсутствие заземления согласно ПУЭ, а так же несвоевременная уборка бытовых помещений. Все эти нарушения негативно сказываются на здоровье и уровне работоспособности рабочих. Так, в каждом бытовом помещении должна присутствовать аптечка первой помощи и питьевая вода, чтобы пострадавшему рабочему в случае необходимости была оказана первая медицинская помощь при получении травмы на рабочем месте до прибытия скорой медицинской помощи.

Освещение – это один из санитарно-гигиенических факторов внешней производственной среды. Присутствие должного освещения в бытовых помещениях так же является обязательным условием улучшений труда рабочих, так как достаточное количество света на рабочем месте обуславливает меньшую напряженность зрительного анализатора. Следует более детально рассмотреть степень освещенности (или ее отсутствие) в бытовых помещениях, обеспечить заземление в бытовых помещениях согласно требованиям Правил устройства электроустановок и устранить негативно влияющий на здоровье рабочих фактор.

В целях лучшего усвоения правил техники безопасности выпускают памятки для рабочих различных профессий. Значительный эффект по предупреждению травматизма дает наглядная агитация в виде плакатов, развешиваемых вблизи рабочих мест, в бытовых и санитарно-гигиенических помещениях. Следует так же обратить внимание на безопасную организацию погрузочно-разгрузочных и транспортных работ на строительной площадке. Поэтому необходимым мероприятием так же является повышение уровня механизации труда в погрузочно-разгрузочных работах – оснащение постоянных и временных погрузочно-разгрузочных площадок, отдельных специализированных складов механизированными и полумеханизированными устройствами. Эти

средства обеспечат комплексную механизацию работ, заменяя ручной труд механизированным, а также позволят снизить травматизм рабочих, выполняющих погрузочно-разгрузочные работы.

На некоторых строительных объектах выявлены факты нарушения ведения Единого журнала ежедневного контроля, Единого журнала инструктажей по ОТ в установленном порядке. Одним из мероприятий по улучшению условий труда является контроль за ведением Единых журналов. Так, регулярное ведение журнала ежедневного контроля позволяет специалистам отдела Охраны труда отслеживать погрешности в работе на строительных объектах, своевременно предотвращать несчастные случаи, случаи травматизма посредством ежедневного контроля за соблюдением правил техники безопасности, что в свою очередь позволяет улучшить условия труда работников.

На ряде строительных объектах выявлены нарушения, которые подлежат немедленному устранению, – отсутствие огнетушителей. Исследуя и анализируя характерные для строительных организаций риски можно сделать выводы, что комфортные и безопасные условия труда – один из основных факторов, влияющих на производительность и безопасность труда, здоровье работников.

Социальное значение охраны труда заключается в содействии росту эффективности общественного производства путем непрерывного совершенствования и улучшения условий труда, повышения его безопасности, снижения производственного травматизма и заболеваемости. Социальное значение охраны труда проявляется во влиянии на изменение трех основных показателей, характеризующих уровень развития общественного производства.

Рост производительности труда в результате увеличения фонда рабочего времени за счет сокращения внутрисменных простоев путем предупреждения преждевременного утомления, снижения числа микротравм, уменьшения целодневных потерь рабочего времени по причинам временной нетрудоспособности из-за травматизма, профессиональной и общей заболеваемости.

Сохранение трудовых ресурсов и повышение профессиональной активности работающих за счет улучшения состояния здоровья, увеличения средней продолжительности жизни, что сопровождается увеличением трудового стажа; повышения профессионального уровня вследствие роста квалификации и мастерства в связи с увеличением трудового стажа. Появляются возможности использования остаточной трудовой активности, опыта и профессиональных знаний пенсионеров на доступных для них работах строительных организациях, что в свою очередь приводит к увеличению совокупного национального продукта за счет улучшения указанных выше показателей.

Экономическое значение охраны труда определяется эффективностью мероприятий по улучшению условий и повышению безопасности труда и является экономическим выражением социального значения охраны труда. Экономическое значение охраны труда определяется результатами изменения социальных показателей, которые определяются следующими экономическими факторами.

СПИСОК ЛИТЕРАТУРЫ:

1. **Смирнова О.А., Счисляева Е.Р., Арфае А.В.** Экономические аспекты охраны труда в строительстве. // Научно-технические ведомости Санкт-Петербургского государственного политехнического университета. Экономические науки– 2012. –N6(161) –С.239-245.
2. Российский статистический ежегодник. 2011: Стат.сб./Росстат. – Р76 М., 2011.
3. Система управления охраной труда: путь к непрерывному совершенствованию. Доклад МОТ к Всемирному дню охраны труда. – 2011/МОТ, Группа технической поддержки по вопросам достойного труда и Бюро МОТ для стран Восточной Европы и Центральной Азии. – Москва: МОТ, 2011 г.

КЛЮЧЕВЫЕ КОМПЕТЕНЦИИ КАК ОСНОВА ОЦЕНКИ И РАЗВИТИЯ ЧЕЛОВЕЧЕСКИХ РЕСУРСОВ МЕЖДУНАРОДНЫХ КОМПАНИЙ

Основной тенденцией развития мировой экономики в настоящее время является глобализация, ставшая на современном этапе одной из наиболее влиятельных сил, определяющих особенности производства и сбыта товаров. Феномен глобализации выходит за чисто экономические рамки и оказывает заметное влияние на все основные сферы общественной деятельности – политику, идеологию, культуру. Он, несомненно, будет играть определяющую роль в мировой экономике XXI века, придавая мощный импульс формированию новой системы международных экономических и политических отношений.

В современных условиях одну из важных основ долгосрочных преимуществ любой компании представляют человеческие ресурсы, т.е. люди – их система ценностных ориентаций, знания, навыки и умения, уровень квалификации и стремление к реализации поставленных целей. Конкурентоспособность международных компаний напрямую зависит как от обеспеченности квалифицированной рабочей силой всех звеньев производственного процесса, так и от форм и методов мотивации работников, применения современных подходов к управлению, определяющих эффективность использования персонала.

Стратегия компании определяется видами ее деятельности и их взаимодействием. Необходимый состав и взаимодействие видов деятельности, в свою очередь, формируется и изменяется исходя из конкурентных возможностей предприятия. Следует отметить, что организация может обладать большим количеством различных компетенций – маркетинговой, финансовой, административной и т. д. Кроме того, компетенции могут быть полезны в различных

ситуациях, но для успешного противостояния конкурентам и формирования основы для стратегического конкурентного преимущества необходимо разделять понятия «обычная» и «ключевая» компетенция [1].

Ключевая компетенция лежит на пересечении внутренних условий бизнеса и потребительских предпочтений, это знание, от использования которого зависит получение максимальной доли потребительной стоимости. Именно увеличение добавочной потребительной стоимости за счет развития ключевой компетенции и является основанием для получения устойчивого конкурентного преимущества. Практика показывает, что некоторые организации применяют только ключевые компетенции, другие разрабатывают и используют только управленческие для проведения оценки топ-менеджеров, а часть компаний разрабатывает специальные компетенции только для отдельных сотрудников.

В то же время руководителям международных и российских компаний важно иметь четкое представление о том, какими знаниями и практическими навыками должны обладать работники, чтобы осуществлять стратегические цели компании. Для решения этой задачи необходимо использовать модель компетенций, основная идея которой заключается в ясном представлении о состоянии и развитии качеств и поведенческих характеристик сотрудников, необходимых для эффективной реализации стратегии компании.

В рамках данного исследования представлен опыт проведения оценки и определения приоритетов развития персонала в одной из российских дочерних компаний американской транснациональной корпорации. В основе подхода к человеческим ресурсам, который гласит, что ко всем сотрудникам компании необходимо относиться по-разному, лежит утверждение, что все сотрудники несут в себе различный уровень ценности для компании. По аналогии с тем, что все клиенты важны для компании, но не все одинаково, а в зависимости от количества потребляемого ими продукта. Исходя из этого, есть

сотрудники, которые для компании в несколько раз более ценны, чем другие.

Для того, чтобы более детально изучить персонал компании в ходе исследования предложена сегментация работников, исходя из их ценности для компании, которая в дальнейшем позволит разработать систему развития каждого сегмента. В компании применена сегментация персонала на основе четырех групп – по аналогии с матрицей Бостонской консалтинговой группы (матрица БКГ – *англ. BCG matrix*) – «Звезды», «Дойная корова», «Собака» и «Проблема» (или в другой интерпретации «Трудные дети»), которая представлена на рис. 1.



Рис. 1. Матрица Бостонской консалтинговой группы

Первая группа – «Звезды» – это те сотрудники, которые работают в компании более 1,5–2 лет. При этом они неоднократно проходили обучение и тренинги для повышения своих профессиональных навыков (тренинги по управленческим навыкам, по технике продаж и другие). Чаще всего, в эту группу входят сотрудники, находящиеся на руководящих должностях. В среднем, заработная плата «звезд» варьируется в пределах 45–60 тыс. руб. (данные – по Санкт-Петербургу) Хотя данная группа наименьшая по численности, но именно она составляет наибольшую ценность для компании (8 человек).

Вторая группа – «Трудные дети». Их доля в общем количестве – весьма значительна, а именно – 46% (40 человек). Эта группа характеризуется высоким уровнем кадрового потенциала и требует достаточно значительных инвестиций для того, чтобы развить свой потенциал. При получении достаточных знаний и по мере накопления опыта происходит постепенный переход в «звезды».

Третья группа – «Дойные коровы». Стаж работы этих сотрудников в среднем составляет 0,3–1,5 года. Для данной группы характерен высокий уровень производительности труда, но она наименее привлекательна, с точки зрения развития потенциала, поскольку в большинстве случаев выполняемые работниками задачи не требуют развития каких-либо дополнительных навыков применительно к компании. Численность таких работников в исследуемой компании составляет 29 человек.

Четвертая группа – «Собаки». К ним можно отнести большинство «новичков», которые только пришли в компанию и проходят стажировку. Они приносят мало прибыли компании и обладают низким уровнем компетенции (10 человек). Для перехода в другую группу необходимо проводить тренинги и семинары, которые позволят выявить работников с высоким потенциалом, а также отсеять наименее квалифицированных.

Если взять показатель прибыли за 100%, то на «Звезд» приходится в среднем 38%, на «Трудных детей» – 35%, на «Дойных коров» – 23%, а на «Собак» – 4% (табл. 1).

Таблица 1

Распределение прибыли по сегментам персонала

Сегмент	Количество работников	Доля прибыли на сегмент, %	Доля прибыли на 1 работника, тыс. руб.
«Звезды» 8		38	1159,20
«Трудные дети» 40	35	213,54	
«Дойные коровы» 29	23	193,55	
«Собаки» 10	4	97,62	

Таким образом, одна «Звезда» приносит компании 4,75% прибыли, «Трудный ребенок» – 0,88%, «Дойная корова» – 0,79%, а «Собака» – 0,40%. Соответственно, актуальным для компании является развитие персонала, направленное на увеличение количества «зарабатывающих» работников.

Компетентность работников определялась с помощью набора исходных характеристик, каждой из которых присваивается весовой коэффициент, определенный экспертным методом. Для проведения оценки привлекались эксперты: руководители отделов, оперативный менеджер компании и линейные менеджеры. Уровень компетенции и личные качества оценивались для 56-ти человек (2 «звезды», 40 «трудных детей», 4 «дойные коровы» и 10 «собак»).

Результаты проведенной оценки позволяют сделать выводы, что в настоящее время уровень компетенции персонала является достаточным для нынешнего стабильного этапа развития компании, однако учитывая тенденции развития рынка очевидна необходимость дальнейшей работы по обучению и развитию персонала (табл. 2).

Таблица 2

Средний уровень развития качеств работников

Название качества	Оценка экспертов
Открытый	1,93
Дружелюбный 1,95	
Командный 1,62	
Ориентированный на развитие 1,80	
Инновационный 1,87	
Оптимистичный 1,90	
Увлеченный своим делом	1,95
Нацеленный на успех 1,69	
Ответственный и надежный	1,85

В этих целях первоначально необходима разработка модели компетенций, которая позволит осуществлять индивидуальный подход к оценке работников и обеспечит достижение целей, стоящих

перед системой обучения исследуемой компании. Профиль компетенций для работников компании представлен в табл. 3.

Из представленного графика (рис. 2) видно, что наиболее компетентным является сотрудник 4 (показатель компетенции равен 0,761), далее следуют сотрудники 2 и 7 (показатели компетенции составляют 0,581 и 0,546 соответственно). Это – ярко выраженные «Звезды». Однако, в рамках всей компании они составляют незначительную часть работников, которые обладают достаточно высоким уровнем компетенции.

Таблица 3

Профиль компетенций сотрудников компании

Сегмент «	«Собаки»		«Трудные дети»		«Дойные коровы»		«Звезды»	
	1	2	3	4	5	6	7	8
Уровень Компетенции								
1. Сила воли, внимание к деталям и предупредительность								
2. Уверенность в себе								
3. Креативность, гибкость, способность быстро и адекватно реагировать								
4. Ориентация на результат, на достижения								
5. Организаторские способности								
6. Влияние, умение убеждать, отстаивать мнение								
7. Знание методики управления производством								
8. Умение слушать других, принимать обратную связь								

9. Умение работать в команде					
10. Способность к обучению					
11. Принятие решений, отнесенных к компетенции					
12. Умение управлять временем					
13. Умение брать на себя ответственность					
14. Уровень культуры и авторитет в коллективе					



Рис. 2. Сводные оценки компетенции работников

В целом проведенное исследование позволило количественно уточнить сегментацию персонала компании (табл. 4).

Таблица 4

Распределение работников по уровням развития компетенций по результатам исследования

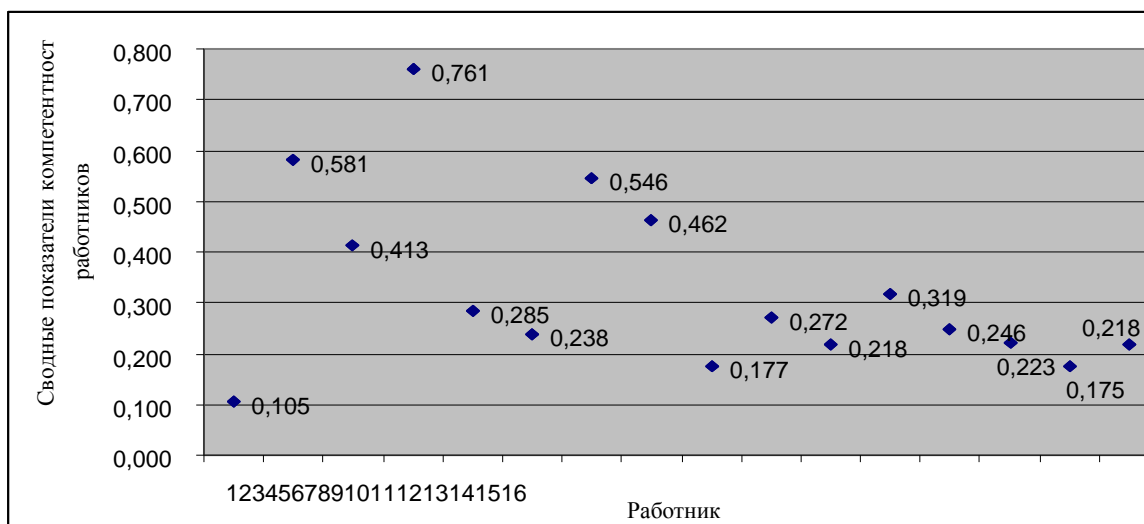
Сегмент	Количество работников на соответствующем уровне									
	1	2	3	4	5	6	7	8		
«Звезды»									2	-
«Трудные дети»	3	6	4							
«Дойные коровы»	3	1								
«Собаки» -			10							

По результатам проведенного исследования сделан вывод о необходимости развития компетенций, большинства сотрудников компании. В первую очередь, была выявлена необходимость развития поведенческой и корпоративной компетенций: умение работать в команде, ориентация на развитие, нацеленность на успех, а также умение расположить к себе и открытость. Следовательно, в компании необходимо реализовать ряд мероприятий, целью которых будет приведение реального положения дел к требуемому профилю компетенций. Мероприятия по развитию персонала на основе модели компетенций носят комплексный характер, что позволит наиболее эффективно использовать имеющиеся финансовые и человеческие ресурсы и сформировать рациональный подход к управлению персоналом.

Таким образом, универсальность модели ключевых компетенций как инструмента в оценке и развитии персонала международных компаний заключается в следующем: она позволяет напрямую связать систему управления человеческими ресурсами с бизнес-целями компании как в текущем периоде, так и, в стратегической перспективе; лежит в основе системы управления человеческими ресурсами, когда все элементы и стороны этой системы ориентированы только на максимально возможный результат; одинаково применима к различным типам компаний, т.к. выстраивается на базе механизмов координации, обеспечивая тем самым единство и согласованность в работе всех структурных подразделений; использует язык, понятный и доступный всем работникам и руководителям компании, что значительно повышает эффективность при применении данного инструмента.

СПИСОК ЛИТЕРАТУРЫ:

1. **Сепиашвили Д.С.** Модель формирования и развития ключевой компетенции предприятия // Российское предпринимательство. – 2006. – № 9 (81). – С. 54-56. // [Электронный ресурс] – Режим доступа: <http://www.creativeconomy.ru/articles/7639/>

О ФУНКЦИОНИРОВАНИИ РОССИЙСКОГО РЕКЛАМНОГО БИЗНЕСА

Рекламный рынок как сфера действия рекламного бизнеса представлена многообразием агентств по производству различных рекламных продуктов, по организации услуг, а также выполняющих полный набор действий по организации и проведению рекламных кампаний. О рекламном бизнесе можно говорить как об особом виде предпринимательской деятельности, связанной с организацией производства, продвижения и потребления рекламной продукции. Как любой другой бизнес рекламный бизнес организован с целью извлечения прибыли из процессов производства, распространения и реализации рекламного продукта. Рекламный бизнес – это непосредственно взаимоотношения рекламных агентств и заказчиков их продуктов и услуг. Рекламные агентства выступают как самостоятельные коммерческие организации, каждое со своей структурой, профессиональным коллективом, по отношению к которым они осуществляют функции управления. Рекламный бизнес как вид деятельности имеет ряд особенностей: 1) в нем участвует очень большое количество субъектов (рекламодатели, рекламные агентства, рекламоносители, потребители и вспомогательные участники), ни в одном другом бизнесе такого нет; 2) рекламный бизнес как самостоятельная сфера деятельности представлена рекламными агентствами – с одной стороны, а с другой стороны – рекламная деятельность присутствует в каждом бизнесе, становится его неотъемлемой частью; 3) результатом рекламного бизнеса является рекламный продукт, оценить эффективность которого сразу невозможно – необходимо какое-то время; 4) в рекламном бизнесе потребитель не является заказчиком рекламных услуг, а таковым выступает рекламодатель, который непосредственно заказывает различные виды услуг. Что касается отечественного рекламного

бизнеса в интернете, то он на сегодня развивается стремительно. Здесь практически не существует ограничений на средства продвижения, поэтому новые технологии и рекламные тенденции появляются постоянно, а раскрутка сайта стала востребованной услугой. Например, можно отметить увеличение роли вирусного маркетинга в рекламном бизнесе, а так же технических средств, делающих распространение рекламы наиболее возможным. Вирусный маркетинг особенно привлекателен за счёт того, что в сети информация распространяется намного быстрее, чем в реальной жизни. Например, если ссылку на видео в интернете можно переслать в течение нескольких секунд, то на ролик по телевизору обратить чьё-то внимание очень сложно. Это касается и других видов вирусной рекламы (картинок, аудиофайлов, игр и пр.) Разработка сайтов и наполнение их качественным контентом выведет в обозримом будущем интернет-рекламу на лидирующую позицию отечественного рынка рекламных услуг. На сегодня основными видами интернет-рекламы являются: директ-маркетинг (контекстная реклама), баннеры (медийная реклама), продвижение сайта по ключевым запросам, вирусный маркетинг, оптимизация веб-сайта с целью привлечение дополнительных заказчиков, создание блогов и увеличение рейтингов за счёт положительных отзывов. Для максимизации прибыли любой бизнес может пользоваться услугами рекламных агентств, создавая при этом у себя рекламные отделы или отделы маркетинга или в некоторых случаях имея у себя специалиста в сфере рекламы. Таким образом, рекламная деятельность – важная составляющая любого бизнеса, с одной стороны, а с другой стороны – самостоятельная сфера.

Деятельность российских рекламных агентств отличается от функционирования подобных организаций на Западе. Это связано как с самой рекламой как специфическим видом товаров, так и с отношением заказчика к работе создателей рекламного продукта – ролика, слогана, макета. Дело в том, что рекламный продукт должен удовлетворять как клиента, так и рядовых потребителей, и донести

идеи рекламного бизнеса до заказчиков не всегда представляется возможным. Западный рекламодатель предоставляет творческой группе рекламного агентства простор для инициативы. Сотрудничество строится на доверии к рекламному агентству, которое разбирается в новинках бизнеса и его особенностях, лучше понимает психологию потребителя, широко применяет нестандартные методы использования рекламы. Что касается российского рекламного бизнеса, то здесь ситуация крайне противоположная: рекламодатели работают по принципу «клиент всегда прав» и считают, что рекламные агентства слепо должны исполнять их волю. Это несколько может тормозить развитие традиционных видов рекламного бизнеса, а также замедлить использование нетрадиционных методов рекламирования. Российский рекламный бизнес представлен более чем 3000 рекламными агентствами. Так, объём рекламного рынка, создаваемый рекламными агентствами в России, по итогам первого полугодия составил без учёта НДС 138 млрд. рублей, что на 13% превысило аналогичный прошлогодний показатель. Наибольший рост – 45% показал рынок интернет-рекламы, а объём её размещений составил 24 млрд. рублей, из них 6,9 млрд. пришлось на медийную рекламу (прирост в 35% по сравнению с началом 2011 года), а 17,1 млрд. – на контекстную (прирост 51%). Самым большим сегментом рынка, по прежнему, осталась реклама на телевидении и достигла 67 млрд. рублей, показав по сравнению с первым полугодием 2011 года рост в 8%. При этом объём рекламы на спутниковом телевидении увеличился на 42 %, достигнув 1,14 млрд. рублей. Объём рекламы в печатных СМИ по сравнению с первым полугодием 2011 года показал прирост в 3% и достиг примерно 20 млрд. рублей. Объём размещения в газетах вырос на 16% и достиг до 4,8 млрд. рублей, а в журналах при незначительном росте достиг 9,5 млрд. рублей. Рынок рекламных изданий – единственный из всех – показал отрицательную динамику, сократившись на 3% и достигший 5,7 млрд. рублей. Рынок

наружной рекламы увеличился на 10% и составил 19,2 млрд. рублей, а объем рекламы на радио показал рост в 21% и достиг 6,3 млрд. рублей. Рынок рекламы в России является одним из наиболее быстрорастущих в мире. Так, за весь 2011 год объем рынка показал рост в 21% [1]. Следует отметить, самого активного рекламодателя первого полугодия 2012 года, компанию Coca-Cola. Так, совокупное количество выходов ее рекламы на ТВ, радио, “наружке”, печатных изданиях и в кинотеатрах превысило 188 тыс. раз, почти на 30 тыс. больше, чем у главного конкурента – PepsiCo. Лидером на телевидении выступает концерн Unilever: чай Lipton, дезодорант Rexona и другие бренды фирмы, которые появились на телеэкранах 142,3 тыс. раз [2].

Рекламный рынок как сфера рекламного бизнеса подвержена глобализации. Так, международный рекламный рынок, в последние годы захлестнула волна слияний и поглощений, что связано в первую очередь со снижением роста мировой экономики, закрытием высокотехнологических компаний, падением покупательной активности. Одним из первых поглощений стало приобретение в 2000 году французским Publicis британской рекламной группы Saatchi & Saatchi за \$1,2млрд. В качестве другого примера можно назвать поглощение американского рекламного агентства Young&Rubicam британским концерном WPP Group за \$5,5 млрд. Чем же обусловлены процессы глобализации западной рекламной индустрии? По мнению большинства специалистов рынка, эти процессы обусловлены стремлением самих рекламных агентств, во-первых, расширить число клиентов, во-вторых предложить им более широкий спектр услуг, используя при этом новые возможности, в-третьих – снизить операционные расходы, в-четвёртых – укрепить позиции на разных сегментах рынка. Всё вышеперечисленное гарантирует стабильный рост продаж в долгосрочной перспективе. Следует так же сказать и об оборотной стороне укрепления агентств. Проблема в том, что крупные рекламодатели (например, Procter&Gamble) не желают

сотрудничать с агентствами, обслуживающими их конкурентов. Объединившимся группам приходится порой идти на некоторые уловки, позволяя своим агентствам работать независимо и даже конкурировать между собой. Подобное ограничивает процесс глобализации. Следует отметить, что есть и альтернативный вариант глобализации – объединение в сети без слияния бюджетов и создание единой системы менеджмента. Одним из крупнейших международных объединений такого рода является ICOM, объединяющее 2500 профессионалов. В него входит более 80 агентств из более чем 45 стран мира с общим оборотом около \$3млрд., которые обслуживают 2000 клиентов [3]. Каждый член ICOM вправе задать вопрос любому из партнеров или всей сети по маркетингу национальных рынков, местной статистике, применяемым методам продвижения фирм той или иной отрасли и получить ответ в кратчайшие сроки. Процесс глобализации рекламного рынка в нашей стране имеет свои особенности. Западные агентства, придя на российский рынок, сталкиваются с тем, что некоторые принципы и методы работы глобальных рынков здесь не работают и, поэтому стремятся сотрудничать с местными агентствами, стараются найти такого партнера, который прекрасно знает особенности своего рынка. Примером такого сотрудничества представляет альянс Ogilvi&Mather и рекламного агентства “Пропаганда”. Для российского рекламного бизнеса характерно два вида рекламных агентств: сетевые агентства и локальные агентства. Как правило, сетевые агентства – филиалы международных сетевых рекламных агентств. В начале перестройки зарубежные агентства пришли в Россию вместе со своими международными брендами, такими как Procter&Gamble, Unilever, Mars, Johnson&Johnson и др. Крупные российские рекламные агентства находили определённые выгоды в присоединении к международным сетям, так например рекламное агентство «Навигатор» вошло в сеть DDB Needham, агентство «Адвента» присоединилось к сети Lowe Lintas и т.д. Следует отметить, что

процесс вливания крупных российских агентств в международные сети продолжается и сегодня. Крупным локальным агентствам участие в подобной сети даёт возможность предоставить своим клиентам рекламную поддержку во многих странах и использовать в полном объёме опыт своих зарубежных коллег. Об этом говорит удачное вливание российского рекламного агентства «MAGIC BOX» в международную сеть ICOM. И количество предложений от зарубежных агентств российские агентства получают всё и больше и больше. Рекламный бизнес представлен также следующими видами локальных агентств: возникшие из информационных агентств и занимающиеся предоставлением различных видов рекламных услуг; созданные на средства зарубежных инвесторов; открытые предприимчивыми российскими гражданами, понимающими прибыльность от реализации рекламных услуг; «карманные» агентства, созданные благодаря связям для освоения рекламного бюджета отдельных фирм, т.е. перечисленные агентства созданы по так называемому способу возникновения. Как правило, рекламные агентства классифицируют: по кругу предлагаемых услуг от полного цикла до отдельных элементов рекламного цикла; по роду деятельности с ориентацией только на потребителя или на промышленную и бизнес сферу. Что касается Запада, перечисленные критерии в равной степени востребованы, а в России наибольшее распространение получили агентства по первой классификации. И так, по кругу предлагаемых услуг, российские агентства подразделяются на: 1) агентства полного цикла, предоставляющие услуги, начиная с разработки идеи позиционирования до воплощения рекламной стратегии с размещением информации на носителях и проведением PR-мероприятий или BTL-акций; 2) агентства-организаторы, работающие под заказ, имеющие главное преимущество – гибкость в работе и использование нетрадиционных методов рекламирования; 3) медиа-агентства, занимающиеся покупкой и продажей мест под рекламу или рекламного времени, и

зарабатывающие деньги за счёт больших скидок, которые они получают при выкупе рекламных мест; 4) брендинговые агентства, занимающиеся созданием новых торговых марок и выведением их на различные рынки. К сожалению, на российском рынке услуги таких агентств не имеют достаточной востребованности; 5) креативные агентства или бюро, созданные для разработки и проведения рекламных кампаний, как правило, работающие в основном с малым бизнесом, для которого весьма проблематично оплачивать услуги больших агентств; 6) агентства директ-маркетинга, занятые получением прямого отклика от потребителей товаров и услуг, использующие как прямую почтовую рассылку, так и некоторые функции sales promotion, а так же получение откликов через интернет и телефон; 7) агентства sales promotion и BTL, ставящие перед собой две задачи – стимулирование продаж с помощью промо-акций с целью переманивания потребителей и улучшение отношения потребителя к продвигаемой торговой марке; 8) агентства или фирмы обслуживающие рекламный процесс, к которым относятся полиграфические фирмы, операторы и производители наружной рекламы, дизайн-студии. Некоторые специалисты в 90-е годы прогнозировали вытеснение в будущем всех российских локальных агентств международными агентствами. Сегодня мы можем сказать, что этот прогноз не оправдался и в настоящее время российский рекламный рынок обслуживают как локальные, так и сетевые агентства. Следует подчеркнуть, что компании мелкого и среднего уровня все-таки предпочитают обращаться к локальным агентствам, а не к сетевым, которым не интересны незначительные рекламные бюджеты многих локальных рекламодателей. К тому же функционирование и локальных и сетевых агентств обуславливается в определенной мере наличием преимуществ и недостатков и тех и других. К числу преимуществ российских локальных агентств можно отнести гибкость и оперативность в работе с клиентом; дешевизна; креатив, а к недостаткам – незнание мировых подходов к бизнесу;

отсутствие опыта масштабной работы др. Положительными моментами сетевых агентств является возможность предоставления широкого спектра услуг и доступа к сетевым ресурсам; огромный опыт в менеджменте крупных проектов; финансовая стабильность, привлекающая профессионалов. К минусам стоит отнести отсутствие управленческой и креативной самостоятельности; дороговизне услуг и т.д. Наличие перечисленного дает возможность выбора рекламодателю обратиться к локальному или к сетевому агентству. Практика свидетельствует, что экономический успех рекламной деятельности вновь создающих рекламных агентств во многом определяется правильностью и эффективностью решения задач организационного периода создания рекламного дела (составления бизнес плана, подготовка учредительных документов, выбор организационной формы и т. д.); организации инфраструктуры рекламного бизнеса (финансирование, управление и т. д.); а также развития и продвижения самого процесса предпринимательства (вопросы сбыта, политика ценообразования, поиск выгодных клиентов и т. д.) А если речь идет о функционирующих десятилетиями агентствах, то важным аспектом их успешности, помимо выше перечисленного, является профессионально поставленный качественный менеджмент. Это позволяет говорить, что функционирование и развитие российских рекламных агентств происходит в правильном направлении.

СПИСОК ЛИТЕРАТУРЫ:

1. Российский рынок в России вырос на 13 процентов. // Статья. Lenta.ru – М.: 2012 – URL: <http://lenta.ru/news/2012/08/10/akar/>
2. Рекламные амбиции рынка 2012. // Статья. 2012 – URL: http://www.varietyrussia.com/features/show/name/Rost_reklamnogo_rynka_Rossii_prodoljaetsya
3. Современный рекламный рынок России.// Статья. 2009 – URL: <http://www.oblakov.net/sovremennyi-reklamnyi-rynok/>

РАЗДЕЛ V. ОБРАЗОВАНИЕ В СОВРЕМЕННОМ МИРЕ

Н. Ю. Гришина

ВНЕДРЕНИЕ СМЕШАННОГО ОБУЧЕНИЯ В ПРЕПОДАВАНИИ МЕЖДУНАРОДНОЙ И МЕЖКУЛЬТУРНОЙ КОММУНИКАЦИИ

В данной статье мы сделаем краткий обзор результатов научно-исследовательской работы, направленной на изучение внедрения смешанного обучения в преподавание международной и межкультурной коммуникации. Во-первых, необходимо определить место английского языка в обучении межкультурной коммуникации. Во-вторых, необходимо изучить роль электронного обучения в освоении данной дисциплины и развитии навыков и умений межкультурного общения. В данной статье, мы также рассмотрим методологию ведения исследования с примерами оценки, данной участниками курса, и исследование влияния выбранных подходов на процесс обучения межкультурной коммуникации посредством английского языка. Некоторые материалы курса представлены в рамках электронного обучения межкультурной коммуникации на английском языке как языке международного общения.

Межкультурная коммуникация всегда была частью преподавания языков. Данная дисциплина начала преподаваться в Европе в середине 1990-х. Задачей университетского преподавания данной дисциплины является воспитание осознания родной культуры и других культур, т. е. межкультурной компетентности. Многие авторы курсов по развитию межкультурной компетентности отмечают, что изучение языка являются неотъемлемой частью межкультурного общения. Приобретение навыков межкультурного общения требует изучения языка, культуры, ее влияния на межкультурное общение, навыки сравнения различных культур, знание принципов ведения

международных переговоров. Так как английский язык является языком международного общения, он не привязан к определенному контексту или культуре.

При обучении межкультурной коммуникации в Санкт-Петербургском государственном политехническом университете, английский язык используется в качестве языка международного общения. Соотношение учащихся, у которых английский язык неродной, к студентам носителям языка, четыре к одному. Именно поэтому для чтения лекций на английском языке в таком международном контексте, английский язык и культурные различия в восприятии информации на неродном языке должны быть адаптированы для нужд аудитории. Многие методики при обучении культуре (культурным нормам) и языку основываются на утверждении, что существуют определенная связь между изучаемым языком и культурой, с которой он ассоциируется (студенты при этом могут не принимать нормы изучаемой культуры). Однако, учитывая разнообразие культур и многозначность контекстов при изучении определенной культуры, при изучении межкультурной коммуникации на английском языке, учащиеся не всегда готовы воспринимать все разнообразие культур, с которыми они сталкиваются. Таким образом, при получении знаний на английском языке, в фокус попадает исключительно язык с адаптированной грамматикой, словарем, фонологией, т. к. материал преподносится не для носителей языка. При этом теряется разнообразие английского языка, как основного инструмента освоения межкультурной коммуникации. В то же время именно это разнообразие необходимо для развития навыков говорения на нескольких языках, межкультурного общения, таких, например, как умение договариваться, навыков переключения на другой язык, ведение переговоров и т. д. Если рассматривать межкультурную коммуникативную компетентность как одну из составляющих успешной межкультурной коммуникации, то изучение языка, как одной из составляющих данного процесса, это не только изучение грамматики, словаря и фонологии.

Вместе с тем, культурная осведомленность – одна из основных составляющих межкультурной коммуникации и взаимодействия личности. Культурная осведомленность включает в себя такие понятия как культурная идентичность, сознание, самосознание. Уровень осведомленности формирует толерантное или интолерантное отношение к представителям различных культур и является основным фактором в установлении различных форм межличностного взаимодействия. Рассматривать английский язык в качестве основного фактора в приобретении навыков межкультурного общения позволяет нам межэтническая природа социально-культурного контекста общения на английском языке. Культурная осведомленность ведет к осознанию индивидом традиций, как своего, так и других народов, и формирует знание « об этноинтегрирующих и этнодифференцирующих особенностях своего этноса с родственными и другими культурами, понимание существования и развития этнического многообразия мира, с формированием позитивного к нему отношения».¹

Существуют несколько стратегий межкультурного взаимодействия. Стратегия равностатусного межэтнического взаимодействия состоит в установлении эффективного взаимодействия между представителями этнических групп при сохранении своих основных этнических черт, индивидуальности, особенностей культуры. Стратегия адаптации предполагает интериоризацию личностью ценностей культуры другого этноса в качестве установок деятельности при сохранении собственной этнической идентичности. Стратегия дискриминации проявляется в негативном поведении по отношению к представителям иных этнических групп, ограничении их прав и свобод. Стратегия этноизоляции проявляется в ограничении контактов с

¹ Писаренко К. С. Этнокультурная осведомленность как основа эффективного взаимодействия личности в полиэтнической среде / IV международный студенческий форум 2012 // [электронный ресурс] // URL: <http://rae.ru/forum2012/12/1267>

представителями других этнических групп, стремлении к образованию однонациональной среды обитания. Стратегия маргинализации характерна для людей, испытывающих сомнения по поводу своей национальной принадлежности. В результате они не овладевают в должной мере нормами, ценностями и культурой какого бы то ни было народа. Как видно из данных определений, культурная осведомленность является основным фактором эффективного межкультурного общения. Развитие межкультурной компетенции и степень овладения навыками межкультурного общения зависят от навыков владения английским языком, как языком международного общения.

Для дальнейшего изучения межкультурной осведомленности необходимо исследовать следующие проблемы:

- влияет ли степень осведомленности о родной культуре на формирование знаний о других;
- правильно ли представлены другие культуры на английском языке в учебных материалах;
- степень изученности родной культуры на английском языке для критической оценки других культур;
- влияние электронных средств на обучение на английском языке;
- важность привлечения представителей других культур (преподавателей носителей языка, и у которых английский язык неродной), имеющих опыт межкультурной коммуникации;
- вовлеченность в межкультурную коммуникацию он-лайн и лично.

Выполнение этих задач предполагает развитие межкультурной осведомленности и дает возможность для накопления знаний и опыта в межкультурной компетентности.

Использование новых технологий, и в особенности интернета, одно из возможных средств обучения межкультурной коммуникации

на английском языке.² На наш взгляд, современные технические средства могут помочь в освоении данной дисциплины изучаемой на английском языке, например, предоставив обучающимся доступ к широкому диапазону ресурсов. Некоторые исследователи предполагают, что электронное обучение должно стать неотъемлемой частью освоения не только межкультурной коммуникации, но и других дисциплин в высшей школе.³ Несмотря на огромный потенциал, предоставляемый электронным обучением, эти технологии задействованы в процессе обучения иностранному языку и на иностранном языке не полностью. Исходя из этого, можно предположить, что требуется более качественное изучение преимуществ использования электронных технологий в преподавании на иностранном языке, что можно сделать, основываясь на полученных данных оценки качества преподавания курса на английском языке.

В. В. Краснощеков, С. Н. Погодин

ПОДГОТОВКА СТУДЕНТОВ ПО НАПРАВЛЕНИЮ «ЗАРУБЕЖНОЕ РЕГИОНОВЕДЕНИЕ» КАК ФАКТОР ИНТЕРНАЦИОНАЛИЗАЦИИ УНИВЕРСИТЕТА

Глобализация мировых процессов неизбежно приводит к интернационализации высшего образования, одним из последствий которой является интернационализация каждого вуза, вовлекаемого в мировую образовательную среду. В свою очередь это приводит к

² Management of education in the information age [Text]: the role of the ICT / IFIP TC3 / WG3.7 Fifth Working Conference on Information Technology in Educational Management (ITEM 2002) (august 18-22, 2002 ; Helsinki) ; ed. by Ian D. Selwood, Alex C. W. Fung, Christopher D. O'Mahony. - Boston [et al.] : Kluwer Academic Publishers, 2003. - VII, 206 p.

³ *Salmon, Gilly*. E-moderating: the key to teaching and learning online [Text] : монография / G. Salmon. - Repr. - London : Kogan Page, 2003. - XII, 180 p.

укреплению международного сотрудничества в образовании, что в конечном итоге способствует дальнейшему развитию процесса глобализации (рис. 1).



Рис. 1. Кольцо интернационализации образования

Интернационализация на уровне вуза, по определению М. Сьедерквист, это процесс превращения национального вуза в интернациональный, ведущий к включению международного аспекта во все компоненты комплексного управления с целью повышения качества преподавания и исследований и достижения требуемых компетенций [1, с. 29]. В современных трактовках интернационализация на университетском уровне предполагает также увеличение финансирования вуза за счет развития всех форм международной активности [2, с. 29-30]. В настоящее время интернационализация вуза рассматривается как одна из важнейших характеристик конкурентоспособности современного университета, а показатели интернационализации, соответственно, обладают большим весом среди прочих показателей эффективности деятельности вуза. Очевидно, что только усилия администрации и международных подразделений вуза не могут обеспечить требуемую

динамику процесса интернационализации университета, основными участниками этого процесса должны быть кафедры, их руководство, преподаватели и студенты

В Санкт-Петербургском государственном политехническом университете (СПбГПУ) подготовку бакалавров и магистров по направлению «Зарубежное регионоведение» ведет кафедра международных отношений. Для того, чтобы выявить приоритеты кафедры в направлении развития интернационализации, необходимо сопоставить компоненты процесса интернационализации на уровне университета и их реализацию на уровне кафедры (табл. 1).

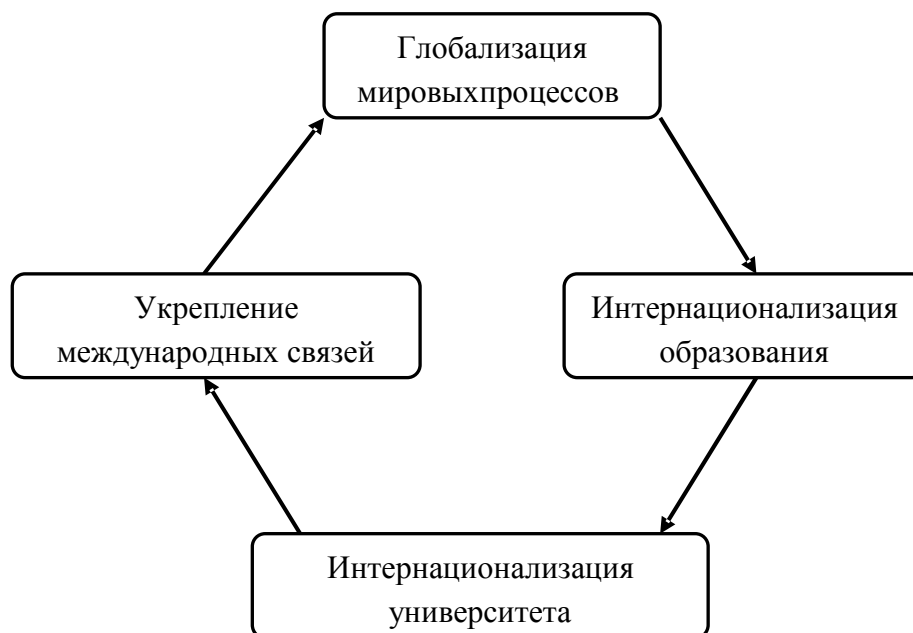
Таблица 1.

Компоненты процесса интернационализации университета и их выраженность на кафедре международных отношений СПбГПУ

Компонента процесса интернационализации университета	Выраженность компоненты на кафедре международных отношений СПбГПУ
Уровень руководства	
Наличие политики и стратегии интернационализации	Кафедра разделяет политику и стратегию интернационализации, принятую в СПбГПУ и направленную на развитие экспорта образовательных услуг. Необходимо проводить работу с преподавателями и сотрудниками кафедры, разъясняющую приоритетность интернационализации как фактора развития кафедры
Лидерство руководства в процессе интернационализации	Заведующий кафедрой является лидером процесса интернационализации, и сам является инициатором мероприятий, направленных на развитие интернационализации, и поддерживает инициативы сотрудников

Уровень преподавателей и сотрудников	
Преподавательская мобильность (прием: участие зарубежных преподавателей в учебном процессе)	На кафедре регулярно ведут занятия преподаватели из Финляндии, Швеции, Китая в соответствии с открытыми специализациями « Страны Северной Европы» и «Китай». По численности привлеченных преподавателей кафедра занимает первое место в СПбГПУ. Планируется привлечение преподавателей из Испании и Германии, в соответствии с открывающимися и намеченными к открытию специализациями
Преподавательская мобильность (командирование: участие преподавателей университета в учебном процессе зарубежных вузов)	Преподаватели кафедры регулярно ведут занятия в университетах Финляндии. Необходимо активизировать выездную преподавательскую мобильность по направлению Швеции и Китая
Участие в международных конференциях, проведение международных конференций	Преподаватели кафедры регулярно участвуют в международных конференциях, организованных в Финляндии, Китае, Великобритании, Израиле. Необходимо расширить круг преподавателей, участвующих в международных конференциях
Участие в международных научно-образовательных проектах	Преподаватели кафедры участвуют в подготовке и проведении студенческого проекта «Тандем» с университетом Хаага-Хелия, Хельсинки, Финляндия. Необходимо добиться участия кафедры в таких проектах, как ТЕМПУС, партнерство ДААД и др.
Участие в видеоконференциях, разработка и реализация курсов дистанционного обучения	Необходимо активизировать участие преподавателей кафедры в видеоконференциях и чтении лекций он-лайн

Совместные исследования	Необходимо активизировать участие преподавателей кафедры в исследованиях совместно с преподавателями зарубежных вузов
Совместные публикации	Необходимо увеличить численность совместных публикаций
Уровень студентов и аспирантов	
Языковая подготовка студентов	Благодаря принятым в соответствии с требованиями ФГОС учебным планам и программам [3,4] студенты кафедры демонстрируют высокий уровень развития языковых и коммуникативных компетенций по английскому языку и языкам регионов специализаций
Наличие международного контента в содержании дисциплин	Международный и межкультурный контент составляет основу большинства дисциплин согласно ФГОС [3,4]
Чтение лекций на иностранных языках	Преподаватели, представители государственных органов, дипломатического корпуса и бизнес-сообщества из Финляндии, Швеции, США, Китая и других зарубежных стран регулярно читают лекции студентам кафедры. Необходимо перевести 1-2 неязыковые дисциплины на преподавание на иностранных языках
Обучение иностранных студентов	Кафедра является одним из лидеров среди кафедр СПбГПУ по числу обучающихся иностранных студентов
Студенческая мобильность (прием: включенное обучение студентов зарубежных вузов)	Студенты из Финляндии, Китая, Италии, США регулярно выбирают дисциплины, обеспечиваемые преподавателями кафедры для индивидуального учебного плана

	включенного обучения. Необходимо расширить географию стран, присылающих студентов для участия в программах включенного обучения
Студенческая мобильность (командирование: включенное обучение студентов в вузах за рубежом, зарубежная практика, ознакомительные программы)	Кафедра является одним из лидеров в СПбГПУ по числу студентов, направляемых для обучения за рубеж. Включенное обучение студенты проходят преимущественно в вузах Финляндии, Швеции и Китая. Ознакомительные программы проходят в Финляндии, Швеции, Великобритании и Китае. Необходимо расширить как число стран, в которые студенты направляются на обучение, так и спектр образовательных программ, в которых могли бы участвовать студенты кафедры
Организация и проведение совместных краткосрочных образовательных программ	Преподаватели и студенты кафедры участвуют в краткосрочных образовательных программах, организованных для студентов из Западной Европы, США и Китая [5]. Необходимо , чтобы кафедра стала сама инициатором ряда подобных программ
Организация и проведения совместных образовательных программ с выдачей диплома (программы двойного диплома и т.д.)	Необходимо организовать 1-2 программы двойного диплома с зарубежными вузами-партнерами
Привлечение студентов к научно-исследовательской работе с международной тематикой	Студенты кафедры активно участвуют научно-исследовательской работе с международной тематикой, каковой обычно является тематика их выпускных работ бакалавра и магистра

Интернациональная воспитательная работа	Студенты кафедры активно участвуют в мероприятиях внеучебной и воспитательной работы с иностранными студентами, проводимых Институтом международных образовательных программ
---	--

Выводы

Во-первых, можно констатировать высокий уровень развития компонент процесса интернационализации университета на уровне кафедры международных отношений. По некоторым позициям, таким как, студенческая мобильность (прием и выезд), обучение иностранных студентов, преподавательская мобильность (прием), чтение лекций на иностранных языках кафедра водит в число лидеров в СПбГПУ. Следует усилить работу в направлении участия в международных научно-образовательных проектах и создания собственных международных образовательных программ

Во-вторых, наличие и примат международного и межкультурного контента в дисциплинах кафедры делает ее уникальным подразделением СПбГПУ, можно сказать, фактором развития этого процесса в университете и его локомотивом.

СПИСОК ЛИТЕРАТУРЫ:

1. **Soderqvist, M.** Internationalization and its Management at Higher-Education Institutions. Applying conceptual, content and discourse analysis. / M. Soderqvist. - Helsinki School of Economics : HSE Print, 2007. – 271 p.
2. Интернационализация высшего образования: тенденции, стратегии, сценарии будущего/ М.Л.Агранович, И.В.Аржанова, В.А.Галичин и др. М., Логос, 2010. – 280 с.
3. Федеральный государственный образовательный стандарт высшего профессионального образования по направлению подготовки 032000 Зарубежное регионоведение (квалификация (степень) бакалавр). Утвержден приказом Министерства образования и науки Российской Федерации от 22 декабря 2009 г. № 794.

4. Федеральный государственный образовательный стандарт высшего профессионального образования по направлению подготовки 032000 Зарубежное регионоведение (квалификация (степень) магистр). Утвержден приказом Министерства образования и науки Российской Федерации от 13 января 2010 г. № 13

5. Russian Language, Culture and Special Topics. Summer Study Program in St. Petersburg/ под ред. А.М. Алексанкова, Т.И. Коваленко, В.В. Краснощекова. СПб., Изд-во Политехн. университета, 2012. – 28 с.

Ю. С. Репринцева

ПЕДАГОГИЧЕСКИЕ ОСНОВЫ ОРИЕНТАЦИИ ОБУЧАЮЩИХСЯ НА ОБЩЕЧЕЛОВЕЧЕСКИЕ ЦЕННОСТИ

Обращение к проблеме формирования ценностей и ценностных ориентаций обучающихся обусловлено потребностями общества, необходимостью роста ценностного потенциала в социуме, что является одним из важнейших условий общения людей, их жизни и прогресса в современном мире.

Каждое общество имеет уникальную ценностно-ориентационную структуру, в которой отражается самобытность данной культуры. Поскольку набор ценностей, которые усваивает индивид в процессе социализации ему «транслирует» именно общество, исследование системы ценностных ориентаций личности представляется особенно актуальной проблемой в ситуации серьезных социальных изменений, когда отмечается некоторая «размытость» общественной ценностной структуры, многие ценности оказываются порушенными, исчезают социальные структуры норм, в постулируемых обществом идеалах и ценностях появляются противоречия.

В данном контексте особую остроту приобретает исследование изменений, происходящих в сознании современных обучающихся.

Подрастающее поколение всегда наиболее чутко реагирует на все изменения, причем его ценностные ориентации отличаются неустойчивостью и весьма подвержены воздействию случайных факторов.

«Ценность» относится к числу таких общенаучных понятий, методологическое значение которых особенно велико для педагогики. Будучи одним из ключевых понятий современной общественной мысли, оно стоит на стыке таких наук как философия, социология, психология и педагогика для обозначения объектов и явлений, их свойств, а также абстрактных идей, воплощающих в себе нравственные идеалы и выступающих в качестве эталонов должного.

Понятие «ценность» является центральным в аксиологии (теория ценностей).

Термин «аксиология» введен в научную литературу в 1902 году П. Лапи и стал активно использоваться в философии, социологии и психологии. Разработка проблемы ценности долгое время оставалась своего рода монополией зарубежной философии. Сформировавшаяся в начале нашего столетия как определенное направление на основе неокантианских учений (В. Виндельбанд, Г. Риккерт), она получила затем широкое распространение в трудах ряда немецких и американских ученых (М. Шелер, Н. Гартман, Д. Дьюи, Р.Б. Перри, С. Пеппер. Лишь в 60-е годы в отечественной науке были определены место и роль теории ценностей в марксизме, ее значение для развития комплекса наук о человеке и обществе, обозначились перспективы ее развития в единстве гносеологического, социологического и педагогического аспектов (В.П. Тугаринов, 1987). В исследованиях философов С.Ф. Анисимова, А.Г. Здравомыслова, Л.П. Буевой, Ю.А. Замошкина, М.С. Кагана, Л.П. Фомина, В. Момова, В.Н. Сагатовского, И.Т. Фролова и других оформился категориальный аппарат, который включает понятия «ценность», «ценностное отношение», «оценка», «ценностные ориентации»¹.

Исследователи, занимающиеся проблемами формирования ценностных ориентаций, особое внимание уделяют классификационным моделям ценностей, выступающим в качестве содержательной основы данных личностных образований. Наибольшей распространенностью пользуются четыре классификации ценностей. Критерием одной из них выступает содержание объекта-носителя ценности, ценности соответственно подразделяются на экономические, эстетические, нравственные, экологические и др. Эту классификацию использовали в своих исследованиях В.Г. Алексеева², М.Г. Казакина³. Во второй классификации ценности подразделяются по субъекту отношения на индивидуальные, групповые, общечеловеческие. Эта классификация используется как вспомогательная в работах В.А. Караковского⁴, А.В. Кирьяковой⁵, Р.М. Роговой⁶. Третья классификация характеризуется степенью представленности ценности в настоящем: ценности-нормы, ценности-идеалы, ценности-цели, ценности-средства. На ее основе специфика ценностных ориентаций раскрыта в исследовании Б.С. Круглова⁷.

Особую значимость представляет четвертая классификационная модель, характеризующаяся приоритетом общечеловеческих ценностей в современном мире. Эта модель используется в двух модификациях. Первая представлена такими общечеловеческими ценностями как жизнь, человек, познание, красота, труд, Отечество (А.В. Кирьякова). Вторая содержит такие ценности как Земля, человек, знания, культура, труд, Отечество, мир (В.А. Караковский, З.И. Равкин⁸).

Важным категориальным понятием в аксиологии является понятие «ценностные ориентации». В психолого-педагогической, философской, социологической литературе определено множество подходов к толкованию этого понятия (таблица 1).

Таблица 1.

Толкование понятия «ценностные ориентации» в научной литературе

В философской науке	В социологической науке	В психологической науке	В педагогической науке
<p><u>Ценностные ориентации</u> – это отношение субъекта к условиям своего бытия, в котором проявляется результат свободного, оценочного выбора социально значимых предметов (Франкл В. ⁹)</p>	<p><u>Ценностные ориентации</u> – это гибкая, предполагающая свободный выбор, всесторонний учет индивидуальных интересов и потребностей человека, связь между обществом и личностью (Алексеева В.Г.).</p>	<p><u>Ценностные ориентации</u> – это вид ценностных отношений, возникающих как первоначальное предпочтение индивидуумом каких-либо ценностей (Петровский А.В.).</p>	<p><u>Ценностные ориентации</u> – это направленность личности на общественные ценности в соответствии с ее конкретными потребностями (Игнатенко П.Ф.).</p>

Ценностные ориентации – сложный социально-психологический феномен, характеризующий направленность и содержание активности личности, определяющий общий подход человека к миру, к себе, придающий смысл и направление личностным позициям, поведению, поступкам (уточнено автором).

Система ценностных ориентаций определяет содержательную сторону направленности личности и составляет основу ее взглядов на окружающий мир, основу мировоззрения.

Анализ ситуации взросления современного обучающегося показывает, что в конкретных условиях сегодняшнего дня меняются основные отношения личности в социальном и предметном мире на основе усиления в них таких компонентов, как прогнозирование,

свобода выбора и самоопределение. В этом социальном контексте особо значимыми являются проблемы ориентации обучающегося в окружающем его мире объективных ценностей, общества в себе самом, в своих возможностях. Ориентация в событиях прошлого и настоящего, в построении образа будущего и своей жизненной перспективы. Педагогический смысл термина «ориентация», которым оперирует и целый ряд других наук (астрономия, география, топография и др.), происходит от многозначного его содержания в языке и имеет, по крайней мере, два аспекта, означающих процесс и результат.

Ориентация как *результат* (по А.В. Кирьяковой) определяется свободным владением широким кругом знаний в определенной области и подразумевает одновременно то, что приобретенный человеком уровень – это своеобразный, необходимый фундамент для постоянного поиска, развития, совершенствования и углубления имеющихся представлений. В этом значении ориентация имеет такие характеристики, как широта, гибкость, эрудиция, проблемность. Ориентация в этом случае предполагает наличие эмоционального состояния уверенности в правильности избранного направления мысли, поступка. Такое состояние, противопоставленное робости, сомнениям, соответственно окрашивает деятельность и общение человека¹².

Ориентация – как *процесс* – это проективные действия от замысла до результата: точный, правильный выбор цели, средств ее достижения, оценка действия в сопоставлении поступка с общей направленностью, планами, жизненными ценностями. Ориентация – необходимый компонент любой сферы жизнедеятельности: труда, познания, искусства, общения. Педагогический смысл понятия «ориентация» подразумевает растущего человека, который приобретает жизненные ориентиры, осваивает окружающую действительность, ищет свое место в мире. Причем, освоение внешнего мира и познание самого себя у обучающегося происходит во взаимодействии со взрослыми, которые целенаправленно

помогают ему в этом, чрезвычайно трудном, процессе. Процесс ориентации совершается в определенных временных и пространственных рамках, так как выбор жизненного пути, построение планов, самоопределение личности в сфере познания, общения, труда в значительной мере обретает свои очертания к моменту окончания образовательного учреждения.

В контексте обозначенной проблемы процесс ориентации обучающихся на социально значимые ценности может быть представлен как процесс восхождения личности к ценностям общества. Логика анализа сущностных характеристик процесса ориентации обращает нас к субъектам воспитания, к тому уровню функционирования взаимосвязи «личность – общество», на котором происходит персонификация основных общественных противоречий, приводит нас к диалектическому закону возвышения потребностей, обуславливающему логику становления жизненных ориентиров. Такое понимание процесса ориентации обучающихся требует осмысления под новым углом зрения содержания, форм и методов учебно-воспитательного процесса. Перед педагогической теорией и практикой в связи с этим встают вопросы:

- каким должно быть ценностное наполнение содержания образования и воспитания;

- каковы педагогические закономерности и механизмы присвоения ценностей общества личностью;

- каковы педагогические условия становления жизненных ориентиров обучающихся¹³.

Осуществляемые в России кардинальные изменения всей системы общественных отношений порождают множество противоречий, негативно сказывающихся на формировании подрастающего поколения.

Перемены в социально-экономическом укладе сопровождаются кризисом ценностного сознания. Как следствие противоречивости социальной и духовной ситуации изменяется мир ценностей обучающихся, обостряются молодежные проблемы. В связи с этим,

возникает необходимость разработки методологии формирования социально значимых ценностных ориентаций обучающихся, так как они представляют собой поколение, связывающее прошлое, настоящее и будущее, реализуя, таким образом, своей актуальной и потенциальной деятельностью развитие исторического процесса в результате синтеза личностных и общественных ценностей. Кроме того, процесс формирования ценностных ориентаций личности происходит на разных этапах социализации, в ряде которых особая роль принадлежит школе и семье, как важнейшим факторам создания ценностных основ личности.

СПИСОК ЛИТЕРАТУРЫ:

- ¹ **Кирьякова, А.В.** Ориентация личности в мире ценностей / А.В. Кирьякова // «Magister»: международный психолого-педагогический журнал. – 1998. – №4. – С. 37-50.
- ² **Алексеева, В.Г.** Молодой рабочий: Формирование ценностных ориентаций / В.Г. Алексеева. – М.: Мысль, 1983. – 216 с.
- ³ **Казакина, М.Г.** Ценностные ориентации школьников и их формирование в коллективе / М.Г. Казакина. – Л.: ЛГПИ, 1989. – 85 с.
- ⁴ **Караковский, В.А.** Стать человеком / В.А. Караковский. – М.: Моск. рабочий, 1993. – 184 с.
- ⁵ **Кирьякова, А.В.** Ориентация школьников на социально значимые ценности: Автореф. дис. ... д-ра пед. наук / А.В. Кирьякова. – Л., 1991. – 36 с.
- ⁶ **Рогова, Р.М.** Развитие гуманистического мировоззрения и ценностных ориентаций личности / Р. М. Рогова. – М.: Педагогика, 1996. – 144 с.
- ⁷ **Круглов, Б.С.** Варианты формирования ценностных ориентаций / Б.С. Круглов // Формирование личности старшеклассника. – М., 1989. – С.18-25.
- ⁸ **Образование: идеалы и ценности (исторический аспект) /** Под ред. З.И. Равкина. – М.: ИГП и ОРАО, 1995. – 631 с.
- ⁹ **Франкл, В.** Человек в поисках смысла / В. Франкл. – М.: Прогресс, 1990. – 304 с.
- ¹⁰ **Петровский, В.А.** Личность в психологии: парадигма субъективности / В.А. Петровский. – Ростов н/Д.: Феникс, 1996. – 512 с.

¹¹ **Игнатенко, П.Р.** Формирование профессиональных ценностных ориентаций старшеклассников на труд в сфере обслуживания: Автореф. дис. ... канд. пед. наук / П.Р. Игнатенко. – Киев, 1978. – 18 с.

¹² **Кириякова, А.В.** Теория ориентации личности в мире ценностей: монография / А.В. Кириякова. – Оренбург, 1996. – 187 с.

¹³ Там же.

Т. Б. Русакова

АНАЛИЗ ПРИЧИН НЕСБАЛАНСИРОВАННОСТИ РЫНКА ОБРАЗОВАТЕЛЬНЫХ УСЛУГ

В современных условиях на первый план выдвигается важная задача – обеспечить подготовку работника нового типа, обладающего профессиональной гибкостью и мобильностью. В связи с этим видоизменяется и само понятие образованности. Его в большей степени начинает определять не сумма приобретенных знаний, а методологическая подготовка в сочетании с компьютерной грамотностью и определенным уровнем информационной культуры. Одновременно формируется и совсем новое понятие – «третья грамотность»: культура общения, широкая интеллектуальная деятельность, которые характеризуют общую культуру человека.

Образование должно заложить основу для инновационных перемен в обществе и подготовить личность к жизни в быстроменяющемся мире, к решению нарастающих социально-экономических проблем. Но для этого должна измениться и сама система образования. Существующее традиционно конечное образование не отвечает требованиям времени, так как отличается ограниченностью, не обладает кумулятивным эффектом развития личности, ориентировано на подготовку узкого специалиста, функционирует как закрытая система и лишается способности к саморазвитию.

Вместе с тем, вполне очевидна связь образования с развитием. Развитие образовательной системы предполагает переход в новое состояние, качественно отличающееся от предшествующего, и означает внедрение новаций, направленных на приведение в соответствие образовательной системы со всем спектром условий ее существования. Главным вызовом перед системой образования в этих условиях становится его способность осуществить следующие ключевые миссии:

научить познавать действительность; научить действовать, т. е. осваивать умения и навыки с целью преобразования действительности; научить контактировать с другими людьми, т. е. предложить правила сосуществования и сотрудничества.

Ключевые миссии позволяют определить основные целевые приоритеты образования:

- 1) удовлетворение потребности личности в адаптации, социализации и формировании исследовательской ментальности;
- 2) удовлетворение потребности общества в безопасности в самом широком понимании и создании цивилизованного гражданского сообщества;
- 3) удовлетворение потребности экономики в опережающем развитии уровня образования по сравнению с уровнем развития производства, техники и технологии и подготовке кадров различных уровней квалификации и образования, способных решить комплексные задачи современного производства
- 4) удовлетворение потребности самого образования в обеспечении управляемости, самоорганизации и самосовершенствовании с учетом требований общества к характеру образовательных услуг.

Реализация ключевых миссий системы образования предполагает эффективное функционирование рынка образования. Заметим, что современный рынок образования неоднороден. Он представляет собой структуру, которая образуется из нескольких взаимосвязанных элементов, несущих разную функциональную нагрузку, находящихся на разных стадиях нормативно-правового оформления и

практического развития. Сегодня рынок образования включает рынок образовательных услуг (услуг по обучению); рынок образовательных технологий; рынок учебно-методической литературы и учебно-программной документации; рынок образовательных консалтинговых услуг; рынок научно-педагогических идей и т. д.

Каждый из отмеченных рынков самостоятелен, функционирует по определенным правилам и в то же время зависит от других. Первичным по отношению к другим, на наш взгляд, является рынок образовательных услуг. На нем формируется потенциальная аудитория слушателей, которые отличаются ролевыми и профессиональными характеристиками, производственным и жизненным опытом, ожиданиями и требованиями к процессу обучения. Учет этого разнообразия предполагает диверсификацию учебных программ. Для реализации данного процесса необходим поиск новых образовательных технологий, научно-педагогических идей, нового дидактического обеспечения и т. д. В этом смысле можно говорить о ведущей роли рынка образовательных услуг в системе образования. В рамках данной статьи мы подробно рассмотрим механизм функционирования важного сегмента рынка образовательных услуг: сегмент высшего образования.

Сформировавшийся в транзитивной экономике рынок образовательных услуг сегодня столкнулся с новыми вызовами. На многие из них он пока не готов отреагировать. Современное его состояние вызывает нарастающую тревогу. Прежде всего, обращает на себя внимание, растущее количественное и качественное несоответствие между совокупным спросом и совокупным предложением. Причем этот процесс проявляется как на макроуровне – на уровне взаимодействия рынка труда и рынка образовательных услуг, так и на микроуровне – на уровне взаимодействия потребителей и производителей образовательных услуг.

На макроуровне можно говорить о разрыве прямых и обратных связей между рынком труда и рынком образовательных услуг. Об этом, в частности, свидетельствуют дефицит квалифицированной

рабочей силы во многих ключевых отраслях национальной экономики, несоответствие профессиональной подготовки потребностям рынка труда (непрофильное образование, недостаточные компетенции); недостаточная мотивация к трудовой деятельности (нежелание работать по специальности и завышенные требования к оплате труда), недоверие работодателей к молодым специалистам, девальвация дипломов и тенденция перемещения работников с высшим образованием на рабочие места, не требующие высокой квалификации и т. д.

К факторам несоответствия на микроуровне мы отнесем приспособление предложения образовательных услуг к спросу индивида, а не к спросу, сформированному рынком труда;

непрозрачную рыночную среду (размытую степень ответственности субъектов рынка, аморфность ожиданий всех участников рынка, отсутствие четко разработанной ценовой политики);

массовость высшего образования, которая грозит стать безостановочным и самовоспроизводящимся процессом. Парадоксально, но факт, что именно она является сегодня одной из основных причин роста спроса на второе высшее образование. Следовательно, есть все основания предполагать, что российская система образования уже вплотную приблизилась к черте, за которой может начаться непрерывная погоня за дипломами все более и более высокого уровня;

проблемы качества образовательной услуги (чрезмерная облегченность высшего образования, отставание предоставляемых знаний от уровня развития информатизации и технологии, недостаточная актуализация образовательных программ) и т. д.

Исходя из вышеизложенного, по нашему мнению, требуется системный подход к поиску мер, направленных на преодоление существующего количественного и качественного несоответствия между совокупным спросом и совокупным предложением на рынке образовательных услуг. Прежде всего, он должен отражать как

улучшение конкурентной среды, так и обеспечение эффективного взаимодействия социально значимых рынков в национальной экономике. В рамках данной статьи мы остановимся на анализе конкурентной среды и ее роли в формировании качества предоставляемых услуг.

Конкурентная среда возникает, если на рынке существует два вида конкуренции: конкуренция между потребителями образовательных услуг, конкуренция между производителями образовательных услуг; свобода предпринимательской деятельности и свобода потребительского выбора. Результат конкуренции может быть оценен, как минимум по трем критериям: число продавцов и покупателей на рынке, соотношение сил конкурирующих сторон и рыночное поведение производителя по отношению к конкурентам. Конкуренция на рынке выполняет такие важные функции как создание действенных стимулов для развития системы высшего образования в целом, формирование механизма отбора наиболее эффективных решений; предоставление возможности свободного выбора для всех участников экономических отношений.

Сегодня российский рынок образовательных услуг уже состоялся и пришел к большому количественному состоянию. Из года в год постоянно растет спрос на высшее образование. Все большее число людей из самых разных социальных групп видят его как необходимое условие для профессионального роста и вертикальной мобильности.

Число производителей, оказывающих учебно-методические, научно-технические и консалтинговые услуги, достаточно велико. Они конкурируют за бюджетное финансирование и за студентов, обучающихся на платной основе, за студентов, получающих второе высшее образование. И при этих условиях мы наблюдаем «фиаско рынка», то есть неспособность рыночного механизма обеспечить количественное и, что еще существеннее качественное соответствие между спросом и предложением.

К сожалению, распространенной стратегией многих вузов сегодня стала стратегия сигнализирования ценами. Ее суть проста –

предложение услуги, качество которой завышено относительно цены. Популярность данной стратегии, на наш взгляд, может быть объяснена, с одной стороны, особенностями образовательной услуги, как таковой, а с другой стороны, признаками, характерными для российского рынка образовательных услуг.

Реалии рыночного поведения производителей и потребителей не оставляют тени сомнений в том, что на данном этапе развития рынок образовательных услуг является рынком производителя. Прежде всего, это объясняется тем, что большая часть потребителей пока не способна адекватно оценить возможности образования, перспективы своего трудоустройства и конкретно сформулировать свои требования к содержанию и качеству услуги.

Подобная модель потребительского поведения ставит производителя в привилегированное положение, так как на него ложится основная нагрузка по согласованию интересов экономических субъектов. В результате образовательные учреждения предлагают услуги, ориентируясь на собственную оценку интересов потребителя и имеющиеся интеллектуальные и материальные ресурсы. Когда на рынке существует ажиотажный спрос, скорее на получение диплома, чем на приобретение компетенций, когда российская экономика открывает широкие возможности для заработка и приобретения производственного опыта, когда студенты не хотят жертвовать этим ради занятий, производители образовательных услуг лишаются стимулов к предложению качественной услуги. Ибо усложняя программы и повышая требования к оценке компетенций студентов, они рискуют потерять тех абитуриентов, для которых основным мотивом выбора является «обязательная социализация». А их в структуре спроса не так уж мало.

Приоритетное положение производителя усиливает ассиметричное распределение информации. Заметим, что информационная асимметрия является одним из признаков рынка образовательных услуг, поскольку сама услуга имеет неосязаемый и нематериальный характер. Ее качество в момент покупки оценить

достаточно сложно. Даже получая определенные сведения об образовательной услуге, например через разные формы маркетинговых коммуникаций, абитуриент владеет лишь самой общей информацией о качестве образовательных услуг выбираемого им вуза. Следовательно, производитель образовательной услуги на этом этапе взаимодействия получает информационное преимущество. Информационное неравенство приводит к ограничению суверенитета потребителей.

Однако, помимо объективных факторов информационной асимметрии, на современном рынке образовательных услуг действуют дополнительные факторы, усиливающие информационное неравенство. Один из них – это отсутствие в России в силу разных причин общепризнанных рейтингов образовательных учреждений. Другой фактор – это слабая дифференциация образовательной услуги. Нередко на словах и лидеры, и аутсайдеры обещают одно и то же. Действие данных факторов осложняет выбор потребителя. Из-за них увеличиваются трансакционные затраты потребителя на поиск информации и принятие решения. При этом информация о ценах более доступна абитуриентам и их родителям, чем информация о качестве предлагаемой услуги. В связи с этим, потребители вынуждены сегодня дифференцировать образовательные программы по одному признаку – ценовому.

Информационное неравенство в слабо структурированной и непрозрачной среде, каковой является сегмент высшего образования в РФ, создает предпосылки к предложению услуги посредственного качества.

Так, потребители, которые зачастую идут в вузы по настоянию родителей за дипломом, а не за образованием, при отсутствии ясных критериев выбора будут стараться минимизировать свои денежные и трудовые вклады, отдавая предпочтение «средним недорогим вузам». Большинство производителей рискуют не получить «справедливую цену» за свою услугу, поскольку даже в качественной услуге у потребителей есть основания подозревать низкое качество, «так

называемый лимон». Поэтому они не готовы сегодня вкладывать инвестиции в повышение качества, которые окупятся лишь с годами. К тому же эти процессы препятствуют эффективному отбору слушателей и, как следствие, не позволяют производителю обеспечить приемлемый уровень образовательного процесса. Таким образом, асимметричное распределение информации ограничивает возможности заключения взаимовыгодных сделок по купле-продаже образовательной услуги.

Отчасти проблему повышения качества могла бы решить конкуренция между вузами. С точки зрения производителя, рынок образовательных услуг на данном этапе развития можно, на наш взгляд, охарактеризовать как дифференцированную олигополию. При дифференцированной олигополии наряду с крупными игроками на рынке действует немало мелких организаций. Последние либо предпочитают сохранять свою рыночную долю, не принимая рискованных решений, либо пытаются занять узкоспециализированные ниши. В отличие от представителей других сегментов рынка, лидеры предпочитают говорить о сотрудничестве. Оно выгодно в силу приобретения конкурентных преимуществ национального рынка образовательных услуг, лоббирования общих интересов. Поэтому по своим целям и методам существующее соперничество можно охарактеризовать как «мягкую конкуренцию». Вузы скорее чувствуют себя партнерами, чем соперниками. Им еще предстоит найти компромисс между соперничеством и сотрудничеством в межсубъектных отношениях. Другой характеристикой конкурентной среды является появление в массовом количестве филиалов столичных вузов, в том числе в небольших городах, и частных образовательных учреждений, занимающихся демпингом. При этом качество образования в них необязательно хорошее. К тому же для осуществления экспансии на региональные рынки необходимы ресурсы. Поэтому платой за расширение рыночной доли нередко становится снижение качества образования и в самих столичных вузах.

Таким образом, в сложившихся условиях конкуренция в сегменте высшего образования сама по себе не обеспечивает качественной подготовки специалистов. Решение проблемы преодоления количественного и качественного дисбаланса между спросом и предложением на рынке образовательных услуг возможно лишь в условиях социального партнерства, участниками которого должны стать образовательные учреждения, бизнес, государство и население.

А. Л. Рябова

МЕЖДУНАРОДНЫЕ ОТНОШЕНИЯ И НОВЫЕ МЕТОДИКИ В ПРЕПОДАВАНИИ ИНОСТРАННЫХ ЯЗЫКОВ

В течение значительного времени зарубежная и отечественная методика преподавания иностранных языков (в том числе и английского) существовали в большой мере самостоятельно и развивались независимо друг от друга, что привело к возникновению двух методических и терминологических систем, которые отличались друг от друга, несмотря на некоторые соответствия. В середине 1990-х годов благодаря расширению профессиональных контактов и обмену научной и методической литературы, издаваемой за рубежом, взаимодействие двух систем методик усилилось. В связи с этим в начале XXI века Британский Совет совместно с Министерством Образования России и многочисленными региональными образовательными учреждениями разработали проект, целью которого было создание учебника для преподавания английского языка слушателям среднего и высшего уровня знаний. Проект был основан на предыдущем проекте Британского Совета, проведённом в Румынии. Но предыдущий проект несколько отличался от российского проекта.

Во-первых, размер российского проекта и огромное пространство России предлагают большие возможности и перспективы для межкультурного общения во время работы. Во-вторых, проект

создания данного учебного пособия был одним из ряда проектов для создания инновационных моделей преподавания английского языка в России. В-третьих, интерес к зарубежной англоязычной методике привел к влиянию на теорию и практику преподавания иностранного языка в России. Это привело к внедрению и заимствованию новой методики и сопровождалось некоторым отказом от традиционных методов преподавания и терминологии в российской методической науке. В-четвертых, совместно с созданием учебного проекта была поставлена задача по образованию международной команды профессионалов, способной работать совместно творчески и эффективно. Данная команда стала примером международного сотрудничества и укрепления международных отношений в области преподавания иностранному языку. Проект – преподавание английского, как второго языка (ELT – English Language Teaching) базировался на совместных исследованиях и обсуждениях. Преподаватели получили новый опыт, основанный на новых практических навыках, который базировался на сотрудничестве команд России и Британии. Укрепление международного сотрудничества помогло проекту пережить политический скандал, негативно повлиявший на работу Британского совета в России. В России работало 15 центров Британского совета, но формально из-за недостаточно точной формулировки правового статуса Британского совета, к январю 2008 года российскими властями были закрыты все отделения, кроме отделения в Москве.

Британский совет специализируется на учебной деятельности и развитии связей с Великобританией в тех странах, где он базируется. Является общественной организацией, созданной в 1934 году королевской хартией. У себя на родине совет имеет официальный статус благотворительной организации. Глава совета и его покровитель — королева Елизавета. Финансовый аспект регулируется Форин – Офисом (Foreign and Commonwealth Office), при этом в своей деятельности совет независим и самостоятелен. Исполнительный директор — Мартин Дэвидсон (вступил в должность в апреле 2007).

Стремительный рост популярности Британского совета и распространение его по всему миру привели к тому, что собственного бюджета стало не хватать. В связи с этим создавались обучающие курсы и определённые программы, за которые государства, в которых базируется совет, должны платить стабильные суммы. В дальнейшем это перешло в стандартные для современности платные услуги (например, подготовка к сдаче экзаменов и получению сертификата о владении английским языком). Новый финансовый аспект способствовал снижению зависимости совета от британского правительства, следовательно, более свободному расширению его функций.

Тем не менее, Британский совет сохранил зависимость от политики: при возникновении конфликта, военной ситуации или внутригосударственного коллапса, к которым правительство Великобритании выказывало негативное отношение, корпус совета в таких странах закрывался, его культурная деятельность полностью прекращалась.

Окончание холодной войны, падение биполярной системы привели к повышению заинтересованности в западной культуре, в частности — в английском языке. Расширение возможной территории воздействия и желание восточноевропейских стран изучать иностранный язык, войти в систему международного обмена информацией требовало увеличения аппарата преподавателей и рабочего персонала Британского совета. С середины девяностых началось активное продвижение деятельности совета на восток, основным партнёром на этом пространстве стала Россия.

При работе над проектом совместного учебного пособия, отвечавшего современным требованиям преподавания английского языка, как второго языка наблюдались некоторые разногласия, например, при работе над формулированием заданий (формулировать задания на родном или английском языке). Было решено, все задания формулировать на английском языке и уделять особое внимание точности и стилю оформления заданий. Было ясно, что только при

условии успешного диалога по ключевым позициям можно достичь плодотворной работы между правительственными и образовательными учреждениями в двух странах. Проект по созданию учебного пособия был построен следующим образом: все публикации финансировались российским и британским издательствами совместно. В пособиях проводилась постоянная оценка знаний и навыков слушателей, и использовались лучшие разработки преподавателей английского из обеих стран.

Проект отвечал требованиям российских учащихся и давал возможности для постоянного усовершенствования преподавателей. Это проект партнёрства и межкультурного сотрудничества на всех ступенях работы. Команды потенциальных авторов выбирались только среди практикующих преподавателей через национальные конкурсы, пилотные проекта проходили оценки в ряде учебных заведений России и результаты тщательно изучались. Также большое внимание уделялось умению претендентов работать в команде и желанию преподавателей овладеть новыми методиками. Была создана команда, состоящая из 16 преподавателей (8 из России и 8 из Британии) В команде были не только преподаватели – профессионалы из России, но и специалист по российской образовательной системе для успешного проведения проекта в жизнь. Были исключены привилегии для образовательных учреждений Москвы и Санкт-Петербурга. В 2010 году стало очевидно, что выпускники учебных заведений России, в которых проводилось пробное обучение по инновационным учебным пособиям, показали успешное знание английского языка и стали источником инновационных методических разработок.

К сожалению, из-за политических осложнений существовали трудности в оформлении проекта и нахождении партнёрских издательств в России и Британии. Продолжительные переговоры с известным британским издательством пришлось прервать, когда стало очевидно, что издательство нацелено на контроль проекта и использование его на продвижение своих собственных пособий по

обучению английскому, как второму языку. В конце концов, после длительных переговоров партнёрский союз состоялся, и процесс издательства учебного пособия был оформлен юридически издательскими домами двух стран. Были некоторые проблемы с одобрением проекта Министерством Образования России, к счастью, преодолению этих проблем помог успех пособия и работа юристов по оформлению прав международной собственности. Двустороннее партнёрство в издательстве пособий оказалось мощной моделью и должно проводиться с особой тщательностью. Правда, есть некоторые опасения о возможном сокращении финансирования со стороны правительства и это уже послужило причиной для стрессовых ситуаций среди участников проекта.

Опыт работы международной команды сейчас востребован по всей России и Национальный Фонд по Тренингу (NTF), являющийся ведущим международным экспертом по современным педагогическим методикам оценил работу команды, как наиболее эффективную в области преподавания английского, как второго языка в России.

Необходимость в создании совместных проектов объясняется ещё и тем, что отсутствие подобной современной английской методически опробованной литературы отрицательно влияет на подготовку студентов и аспирантов педагогических вузов и серьёзно сказывается на практике обучения иностранным языкам.

Благодаря совместным проектам, значительно расширилось сотрудничество специалистов в области методики с англоязычными коллегами, в практике преподавания стало использоваться больше пособий разработанных за рубежом. В результате теории и практике обучения возникла необходимость решения вопроса, чему важнее обучать – лексике или грамматике. В зарубежной методике несколько недооценивается роль фонетических навыков, не учитывается факт, что отсутствие фонетических навыков отрицательно влияет на развитие умений в аудировании и говорении.

Другой проблемой для изучения иностранного языка вне языковой среды, является роль сознательности в обучении. За рубежом были разработаны подходы к обучению, суть которых состоит в ориентации на личность обучаемого, на его потребности и возможности. Ведётся переориентация всего процесса обучения с личности преподавателя и методов преподавания на личность обучающегося.

В настоящее время коммуникационный подход является тем направлением, в рамках которого сформулированы элементы коммуникативной компетенции, определен характер используемых материалов и приёмов обучения и учения.

В разных странах исследования ведутся по определенным и характерным для той или иной страны направлениям. В зарубежной методике в течение многих десятилетий разрабатываются вопросы обучения общению на английском языке, который во многих странах является государственным или вторым языком. В настоящее время некоторые известные зарубежные учёные говорят о необходимости использования достижений методической науки России. В России имеется сильная лингвистическая школа, ее традиции могут повлиять на развитие методики преподавания английского языка, например, сознательный подход к изучению языка. В свою очередь отечественной методике предстоит на практике апробировать исследования зарубежных коллег в области работы с компьютерной базой данных и Интернетом. Известный политолог Донахью напоминает нам о том, что люди, а не политики влияют на перемены. Пример успешной работы над совместным пособием является подтверждением данного высказывания. Сближение и взаимообогащение национальных методических школ необходимо и отражает современные тенденции в преподавании иностранных языков в России и за рубежом.

УКРЕПЛЕНИЕ ГАРАНТИЙ ПОЛУЧЕНИЯ ПРАВОВОГО ОБРАЗОВАНИЯ В РОССИИ

В данный момент в России существует и довольно успешно функционирует Федеральный банк данных о детях, оставшихся без попечения родителей, – часть государственного банка данных о детях, включающая в себя совокупность региональных банков данных о детях, а также документированную информацию о гражданах, желающих принять детей на воспитание в свои семьи и обратившихся за соответствующей информацией к федеральному оператору государственного банка данных о детях.

В настоящее время на учете в федеральном банке данных о детях находятся сведения почти о 130 тыс. детей (ист. Федеральный банк данных о детях, 2011 г.), которые могут быть устроены на воспитание в семьи граждан (под опеку (попечительство), в приемную семью, на усыновление). Здесь, граждане, желающие взять ребенка на воспитание в семью, могут ознакомиться с информацией о детях.

Ежегодно из детских домов России выпускается 26 тысяч воспитанников. По данным Министерства образования РФ, за последние 15 лет 90 тысяч из них не были обеспечены положенным по закону жильём.

ФЗ РФ ст. 2 “О приватизации жилищного фонда в Российской Федерации”, гарантирует предоставление жилья в течение трех месяцев, но это право не реализуется в связи с нехваткой жилья. Те, за кем было сохранено право на жилье, часто возвращаются к родителям, ведущим паразитический и аморальный образ жизни. Даже в процветающем Санкт-Петербурге «бомжами» могут себя назвать 450 молодых петербуржцев, оставшихся без жилья за последние 6 лет. Чтобы обеспечить их собственным углом – комнатой в коммуналке, надо около 85 млн. рублей. Эти данные описывают

ситуацию в нашем большом городе, но по мере удаления от больших городов, ситуация складывается более неблагоприятная [1].

В законы о правах детей с января 2007 года внесены значительные изменения: дети-сироты, не имеющие закрепленного жилого помещения, по окончании их пребывания в образовательном учреждении или в учреждении социального обслуживания, в приемных семьях, детских домах семейного типа, при прекращении опеки (попечительства), а также по окончании обучения в учреждениях профобразования, либо по окончании службы в рядах Вооруженных Сил РФ, либо после возвращения из мест лишения свободы, обеспечиваются вне очереди жильем. Дети-сироты и дети, оставшиеся без попечения родителей, поставленные на учет в качестве нуждающихся в жилых помещениях до 23 лет и не получившие жилое помещение по достижении ими указанного возраста, сохраняют свое право на внеочередное получение жилого помещения. Но выпускникам приходится сталкиваться с огромными трудностями при получении гарантированного государством жилья: бумажная волокита, множество оговорок и накладок, и, не всегда наступает благоприятный исход в решении этого вопроса. При опросе выпускников детских домов, часто в своих интервью они говорят, что ситуация плачевна. Администрация района говорит, что жилья нет – от них поступает предложение взять комнату. Однако комнаты расположены в многонаселенных коммунальных квартирах или в квартирах без удобств; освобождаемые комнаты требуют косметического ремонта; в новом фонде, выделяемом городом, комнаты малого метража. Возникают проблемы с коммунальными службами, которые затягивают сроки ремонта. Проверки городской прокуратуры также выявляют факты, когда предлагаемое жилое помещение не соответствует требованиям технических и санитарных норм, требует ремонта и замены сантехнического оборудования.

Это должно быть оформлено как временное жилье, а также при этом стоит требовать свою квартиру. Если выпускник детского дома оказывается в чужом городе, то он может подать запрос в органы

опеки того города, откуда он прибыли (просить выслать документы о его пребывании в детском доме). Если выпускник проживает и учится в новом городе и прописан в общежитии (до 23 лет), он может требовать от администрации города предоставить жилье. Именно администрация города является государственными опекунами до 23 лет.

Социальная значимость правового образования в этих условиях определяется задачами построения гражданского общества и правового государства, «воспитания поколения в духе высокой нравственности и уважения к закону». Говоря о правовом нигилизме, мы думаем, что имеем в виду преступность в правоохранительной системе, хотя это более широкое понятие. Правовая неграмотность для детей-сирот и детей, оставшихся без попечения родителей, иногда становится последствием отсутствия общего образования.

На определенном этапе развития общества эта проблема носила локальный характер и не претендовала на статус общегосударственной. Учитывая кардинально изменившиеся обстоятельства, особую значимость образования каждого, прогрессирующие размеры его ухудшения в современных российских условиях, ставящие в перспективе под сомнение даже и возможность сохранения населения страны, правовое регулирование получения образования осуществляется посредством специальной функции государства как одного из основных направлений его деятельности по обеспечению защиты граждан.

Сегодня в различных отраслях законодательства накоплена достаточно объемная нормативно-правовая база в области реализации конституционного права на получение образования, но она не носит систематизированный характер. Это обуславливает необходимость их комплексного анализа с конституционных позиций.

Изложенный подход доказывает обоснованность фиктивности одних положений Конституции РФ, развивающего её отраслевого законодательства в сфере образования и необходимость других, обязательность которых сопровождается принуждением.

Одновременно следует в полной мере использовать их содержание, учитывать общеобязательность действия, необходимость исполнения в интересах всего народа, отдельных граждан России, придать законодательству об образовании преимущественно конституционный характер. Активное и грамотное использование каждой необходимой нормы Конституции РФ способно значительно повысить её общесоциальное значение.

Порядка 37 тысяч детей в России не имеют даже начального общего образования, более 22,5 тысячи детей неграмотные, сообщил на Пятом съезде детских омбудсменов уполномоченный при президенте РФ по правам ребенка Павел Астахов.

«В 2011 году выявлено необучавшихся 30 тысяч детей в возрасте от 7 до 18 лет. В России более 670 тысяч малограмотных и неграмотных подростков от 15 до 17 лет. Это почти 15% от всех российских детей. Особенно это заметно в детских колониях, где 16–17-летние девочки учатся в первых классах» [2].

Борьба всего цивилизованного мира с этим путем просвещения идет в самых разных формах. Как правило, этой борьбой занимаются неправительственные организации. Для того, чтобы хотя бы на уровне общего развития человек представлял себе свою роль относительно себя, своих коллег и государства, в США и Европе раздают государственные гранты, на которые они нанимают неправительственные организации на основе тендеров и поручают им придумать и внедрить самые разные формы, которые, начиная со школы и заканчивая взрослым состоянием, объясняли бы гражданину его права, формы и методы их отстаивания. Социальный заказ общества на формирование правовой компетентности личности диктует необходимость разработки путей решения проблем реализации доктрины правового образования. Состояние правовой культуры общества в целом, определяемое уровнем жизни и правосознания, правовой активностью индивидов, а также правовой деятельностью, в которой эта культура проявляется (в т. ч.

правотворческой, правоприменительной, правоохранительной), требует эффективного процесса правового просвещения в стране.

Для предотвращения правонарушений среди молодежи, создания условий их успешной социализации и реализации конституционных прав на « получение образования высокого качества», обеспечивающего формирование конкурентоспособной, компетентной в правовом отношении личности, необходимо результативное правовое образование. К сожалению, число несовершеннолетних, задержанных за участие в совершении правонарушений, по данным Госкомстата РФ, стало расти.

Ввиду отсутствия широкого общественного доступа к официальным документам, имеет место быть такое явление, как правовой нигилизм.

Во-первых, это правовое государство должно быть обеспечено соответствующим пакетом законов, обеспечивающих выполнение всех конституционных норм и выполнение каких-то стратегических направлений развития страны. Во-вторых, сами граждане должны владеть хотя бы минимальной технологией работы с законами.

Граждане абсолютно лишены некоей традиции владения правовой культурой, собственно, в основном как раз из этого и проистекает правовой нигилизм. Длительное пребывание в обществе, в котором высшим законом была воля партии, а основным принципом был не закон, а революционная целесообразность, отучило многих, и не привила многим осмысление того, что основой всякой жизнедеятельности является тот или иной закон. Потребность в предоставлении широкого доступа к правовой информации всему обществу в целом и особенно социально не защищенным слоям, а также каждому гражданину в отдельности появилась с целью повышения действенности законодательства как раз в связи с этой потребностью именно библиотека является сегодня самым доступным центром получения правовой информации. Существенными предпосылками создания и развития центров правового социального просвещения (ЦПСП) являются наличие книжных фондов по

вопросам государства и права, имеющий опыт работы по библиографическому обслуживанию потребителей в различных сферах деятельности, внедрение новых информационных технологий, общедоступность в библиотеках, а также участковых полицейских, прикрепленных к данному району. ЦПСП способны оказать существенное влияние на гражданскую позицию россиян и содействовать их вовлечению в активную общественную жизнь, выступая в качестве посредников между властными структурами и населением.

После помещения ребенка в приемную семью Центру необходимо сопровождать эти семьи и помогать решать социальные, юридические и жилищные вопросы детей, а также осуществлять социальное сопровождение детей сирот и детей, оставшихся без попечения родителей в возрасте от 18 до 23 лет в части содействия в трудоустройстве.

Таким образом, ЦПСП являются одним из центральных звеньев формирования информационно-правового пространства в регионах и России в целом. Участковый полицейский способен оказать помощь как в разъяснительной работе, так и профилактической.

Можно выделить следующие направления правового воспитания населения: правовое обучение, правовая пропаганда, юридическая практика, самовоспитание, много студенческой молодежи со старших курсов юридических вузов, которая готова включиться в работу по созданию каких-то разъясняющих брошюр, по созданию научно-популярных мини-фильмов. Например, Санкт-Петербургский Государственный Политехнический Университет, студенты которой регулярно консультируют студентов и школьников, а также читают лекции в школах в разных классах, рассказывая о правовом поле, начиная от конституции и заканчивая правами детей, взрослых и самыми различными формами права [3]. От эффективности организации библиографической деятельности ЦПСП зависит реализация всех вышеуказанных компонентов. Правовоспитательные мероприятия важно осуществлять с учетом состояния законности и

правопорядка, совместно с практической деятельностью участковых полицейских, а также исходя из потребностей населения в тех или иных юридических знаниях. Именно поэтому представляется важным реализация двух основных направлений библиографической деятельности ЦПСП: библиографирование и библиографическое обслуживание.

Изучение информационных потребностей пользователей, имеющих разную квалификацию и занятых в различных сферах деятельности является ключевым моментом библиографической деятельности ЦПСП. Применение электронной формы анкетирования является оперативным методом изучения информационных потребностей пользователей ЦПСП, что позволяет провести анализ ответов по одному или по нескольким вопросам одновременно, построить графики и диаграммы для наглядного представления полученных данных. В возможности вести прямой подсчет всех ответов и заключается эффективность электронной формы анкетирования.

Группы пользователей целесообразно дифференцировать в соответствии со следующими параметрами: в зависимости от возраста, образования и характера работы, по общности информационных потребностей (по виду деятельности, по отраслям права). Можно выделить следующие группы пользователей: представители общественных объединений, студенты, юристы; представители органов власти; предприниматели; специалисты в различных областях знаний (учителя, военнослужащие, врачи, инженеры); научные работники; прочие (пенсионеры, безработные, домохозяйки). Студенты, которые обращаются к правовой информации в образовательных целях – наиболее многочисленная группа пользователей ЦПСП. Пенсионеры, безработные, домохозяйки также относятся к группам, имеющим целью самообразование в области государства и права. Для их представителей характерен интерес к законодательству, регламентирующему деятельность общественных объединений. Информационные потребности научных

работников характеризуются углубленным изучением научных изданий в области государства и права. Роль различных каналов получения правовой информации позволил выявить опрос пользователей ЦПСП. В ходе опроса выяснено, что пользователи ЦПСП достаточно часто обращаются к библиографическим ресурсам. В частности, большинство потребителей ЦПСП отдает предпочтение каталогам и картотекам среди существующих видов библиографических источников. Приоритетные группы потребителей библиографической информации: юристы, предприниматели, представители органов власти, определены в результате проведенного анализа информационных потребностей пользователей. Необходимость быстро реагировать на новые нормативные документы, гибкость и динамизм, комплексность, широта запросов – вот отличительные черты их информационных потребностей. БД Спецсвязи России и СПС коммерческих фирм «Кодекс», «Гарант», «КонсультантПлюс» являются одними из источников справочного аппарата (СА) ЦПСП. Пользователям ЦПСП в электронной форме в сети Интернет доступны библиографические базы данных по вопросам государства и права других библиотек и информационных центров. Государственные Интернет-порталы являются важными ресурсами библиографической информации по вопросам в области государства и права.

СПИСОК ЛИТЕРАТУРЫ:

1. Российский статистический ежегодник. 2011 // Стат.сб./Росстат. – Р76 М., 2011.
2. Материалы Пятого съезда детских омбудсменов. 2012.
3. **Смирнов А.С.** Необходимость правового просвещения и социального патроната в России. // Научно-технические ведомости Санкт-Петербургского государственного политехнического университета. Гуманитарные и общественные науки. – 2012.–№4(160) – С. 46–52.

**РОССИЙСКО-ПОЛЬСКИЕ ОТНОШЕНИЯ
В ФОКУСЕ ВНИМАНИЯ
СТОЛИЧНОЙ И ПРОВИНЦИАЛЬНОЙ МОЛОДЕЖИ**

С детства нам знакома точка зрения, согласно которой, без знания исторических моментов невозможно понять современность. На наш взгляд, это суждение применимо и в ситуации построения современных российско-польских отношений. Нельзя отрицать, что мы имеем общее, неоднозначное, зачастую трагическое прошлое. Можно даже сказать, что при изучении истории России, невозможно не столкнуться, так или иначе, с польской проблематикой. Примеров этому множество, стоит вспомнить, например богатый подобными событиями 20 век (в частности, 1920–1930-е гг. в истории советско-польских отношений, положение Польши между СССР и Германией в 1939–1941 гг., Катынская трагедия и т. д.). Сегодня сближение позиций по этим и другим сложным историческим моментам может стать основой конструктивного диалога между нашими государствами. И действительно последние реализуемые мероприятия различного уровня среди прочего направлены на решение именно этой задачи. Особая роль в этом случае отводится молодежи, как группе, которая с одной стороны, не несет на себе такого сильного груза прошлого, а с другой становится сегодня намного ближе друг к другу за счет открытых границ и современных информационных технологий.

В данной статье представлены некоторые аналитические результаты социологического исследования молодежи столичного и провинциального городов, посвященного российско-польским отношениям. В обследовании принимали участие студенты г. Орла и г. Санкт-Петербурга. Всего было опрошено 76 человек. Из них 49% мужчины, 51% женщины. Выборка носила целевой характер, в связи с

чем, особые требования к ее объему и структуре не предъявлялись. Используемый инструментарий преимущественно содержал вопросы открытого типа.

Полученные данные качественного исследования позволяют составить более корректное представление об исследуемой проблеме, дать некие ориентиры при проведении дальнейших исследований, в частности при подготовке и проведении массового опроса, выработать рекомендации по улучшению взаимопонимания между российской и польской молодежью.

Представим полученные в ходе исследования данные.

Одним из первых в анкете был вопрос, направленный на выявление уровня знания студентами истории российско-польских отношений. В инструментарии данный вопрос был открытого типа и, соответственно, респонденты должны были сами перечислить те исторические моменты, о которых они имеют какое-либо представление. 62% опрошенных говорили либо о полном незнании данного вопроса, либо о знании в недостаточном объеме. Это вызывает определенное недоумение, поскольку история Россия тесно связана с историей Польши, многие вопросы поднимаются в курсе истории. Несмотря на это, для части опрошенных данная тематика видимо не представляет особого интереса, в связи, с чем отсутствуют знания о ней, причем студенты вузов Санкт-Петербурга несколько чаще отказывались дать ответ на этот вопрос, чем студенты г. Орла.

В качестве позитивного факта можно рассматривать то, что приблизительно 40% опрошенных молодых людей имеют некоторое представление о рассматриваемой проблеме, хотя иногда они и ошибались с датами. Так, среди исторических событий, о которых вспомнили студенты г. Орла, можно отметить следующие (варианты ответов представлены практически без корректировки):

- войны между Россией и Польшей (в частности, *Ливонская война; Смоленская война; Русско-польская война; война, в которой Россия и Польша выступали союзниками*);

- борьба с Речью Посполитой;
- оккупация поляками России во времена Смуты;
- боевые действия с польскими подразделениями армии Наполеона;
- польско-советский конфликт в 20-е годы;
- освобождение Польши советской армией;
- во времена Перестройки, проводимая Горбачевым политика данного времени ослабила влияние СССР на Польшу, что привело к переменам в стране.

Студенты г. Санкт-Петербурга упоминали о таких фактах как:

- варшавский пакт;
- войны (Ливонская; Смоленская; совместная война России и Польши со Швецией (Северная война);
- польские интервенты вторглись в Москву. Русские войска отстояли ее под предводительством Минина и Пожарского. Сейчас в Москве стоит памятник Минину и Пожарскому на Красной площади;
- Речь Посполитая вела борьбу с Московским государством;
- договор между Русским царством и Речью Посполитой «Вечный мир» в 1686 г.;
- разделы Польши Россией и Европой во второй половине 18 в.;
- Польша – Герцогство Варшавское входило в состав России, получив Конституцию и сейм;
- восстание в Польше в 1830 г.
- Адам Мицкевич жил некоторое время в Петербурге;
- 1920-1930-е гг. в истории советско-польских отношений,
- положение Польши между СССР и Германией в 1939–1941 гг.;
- Катынское преступление.

Анализируя полученную информацию можно сделать вывод, что молодые люди воспринимают историю российско-польских отношений в большинстве своем через события 17, 18, 19 вв., они чаще упоминали именно их и ответы в этом случае носили

развернутый характер. События же 20 века или других периодов были представлены в меньшей степени.

При ответе на этот вопрос некоторые студенты дополнительно или даже вместо упоминания конкретных исторических фактов давали собственную оценку формированию российско-польских отношений, в частности были представлены такие суждения как:

- отношения не складывались или отношения сложные, причем давно.

Аналогичным образом рассуждает студент из Санкт-Петербурга. *«Отношения в меру сложные с довольно давних времен. Сейчас менее очевидны гражданами РФ в свете различных факторов, среди которых стоит выделить политический курс нашей страны. Враг державы на настоящий момент – иная страна. Так надо»;*

- российско-польские отношения развивались равномерно и могли бы утихнуть, так и не завершившись победой одной из сторон;

- развитие отношений происходило неравномерно; в какие-то периоды они имели положительную динамику, в какие-то отрицательную.

Похожее мнение представлено и в следующем ответе орловчанина: *«Во времена Великой отечественной войны отношения были близкими и дружественными. Затем происходили различные казусы (например, запрет мясомолочной продукции) и отношения между государствами были натянутыми. В последнее время отношения ухудшаются»;*

- отношения налаживаются.

В исследовании поднимались не только вопросы, имеющие отношение к истории, но и к современности. В частности, студентам предлагалось составить типичный портрет поляка. Среди черт, которыми наделили студенты поляка, выделяются следующие, зачастую противоположные: *очень гордый, скупой, гостеприимный, терпимый, рассудительный, скрытный, храбрый, имеет крутой нрав, приверженец традиций, агрессивный, честолюбивый, алчный,*

мстительный, точный, аккуратный, веселый, общительный, тот же русский, только говорит непонятно.

В ряде случаев студенты (особенно столичная молодежь) давали описание характеристик внешности, а не характера. Один из студентов так описал типичного, по его мнению, поляка: *«Крупное телосложение, крутой нрав ...»*. Также иллюстрацией вышесказанного является ответ еще одного представителя молодежной среды, который охарактеризовал поляков следующим образом: *«Маленькие ростом, по натуре мстительные и алчные»*. Или *«светловолосый, светлокожий, небольшой прямой нос»*.

Питерские студенты в своих ответах особо подчеркивали, что поляк это все-таки европеец: *«вполне типичный европеец с легким налетом славянина...»*.

Получившийся неоднозначный портрет может свидетельствовать о том, что опрошенная молодежь не имеет сложившегося представления о поляках. Можно предположить, что подобная ситуация является свидетельством отсутствия знания о представителях польской нации, в связи с тем, что студенты не посещали эту страну. И действительно, на вопрос *«Посещали ли вы когда-нибудь Польшу»* большинство респондентов дали отрицательный ответ. Лишь 11 представителей опрошенной студенческой молодежи имели подобный опыт. Подобная ситуация может свидетельствовать о том, что Польша не входит в число популярных для россиян мест путешествия.

На вопрос *«С кем у вас ассоциируется Польша (писатели, режиссеры, актеры, певцы)»* чуть более 40% опрошенных не смогли дать никакого ответа, что является определенным свидетельством отсутствия знаний о польской культуре в молодежной среде.

Среди наиболее часто упоминаемых людей, с которыми студенты ассоциируют Польшу можно отметить: *Эдиту Пьеху, Анну Герман* (для орловских студентов), а также *Януша Леона Вишневого* (для питерских студентов). Упоминание последнего неудивительно, ведь

Януш Леон Вишневский является одним из самых популярных писателей современной Польши. Его книги становятся бестселлерами, а роман «Одиночество в сети» был экранизирован. При этом, как показали результаты опроса, питерские студенты чуть лучше знакомы с его творчеством и биографией.

Не популярными, но при этом показывающими определенное знание польской культуры были ответы: *Фредерик Шопен, Анджей Сапковский, Адам Мицкевич, Барбара Брыльска*.

При ответе на этот вопрос имело место и просто указание категорий: *писатели, режиссеры, актеры, певцы*, но уточнить данную информацию респонденты не смогли. Только один студент вспомнил одного из крупнейших кинематографистов послевоенного времени, выросшего в Польше – *Романа Полански*.

Предположительно, в связи с проведением последнего Чемпионата Европы по футболу в Польше некоторые студенты (как орловские, так и питерские) при ответе на данный вопрос упоминали футболистов, причем в ряде случаев с указанием конкретных фамилий: *Левандовский и Подольский*.

Как положительный можно рассматривать тот факт, что некоторые молодые люди вспомнили старые польские фильмы и мультфильмы. Среди них «*4 танкиста и собака*», «*Лелик и Болик*». Один из представителей питерской молодежи упомянул спектакль «*Варшавская мелодия*» об истории любви польки Гели и вчерашнего солдата Виктора.

В ходе опроса выявились некоторые затруднения при определении национальности ряда известных людей. Так, как поляка орловские студенты воспринимают американца *Ч. Паланика*. Как польский (хотя это и не соответствует действительности) у отдельных представителей студенческой молодежи ассоциируется мультфильм *про крота*. У одного из опрошенных питерских студентов присутствовало упоминание классиков белорусской литературы *Якуба Коласа и Янки Купалы*. Вообще можно отметить, что при

ответе на данный вопрос студенты путали представителей других наций с поляками. Для части сложно было отделить польских деятелей культуры от представителей других Восточно-Европейских стран, в частности, Болгарии, Чехии, Словакии и других. Так, например, в эту группу студенты отнесли *Ф. Киркорова*.

Также у одного из опрошенных орловчан Польша ассоциируется *со средневековьем*. И действительно, в этой стране сосредоточено невероятное количество архитектурных памятников, представляющих интерес, как в историческом, так и в культурном плане. Кроме того, Польша богата и природными ресурсами. Как отмечается в различных путеводителях и интернет обзорах «эта страна сможет удовлетворить вкусы каждого путешественника (от любителя истории и деревенского отдыха до любителей мистики и ярких приключений)» [1].

На вопрос «Есть ли у вас желание посетить Польшу и почему» были получены разные ответы. Приблизительно 40% опрошенных студентов не имеют желания посетить Польшу. Причем, и этот факт вызывает определенную тревогу, с одной стороны, они ничего не знают об этой стране, ее истории, культуре, а с другой не испытывают потребности в получении подобных знаний. Это позволило охарактеризовать данный круг молодых людей как инертных и нелюбознательных. Среди часто встречающихся ответов таких представителей можно привести следующие: «нет желания», «нет, зачем». Определенную ясность в понимании интересов и увлечений этих студентов вносит такой ответ орловчанина, как: «Желания нет, хочу в Египет».

Другая категория опрошенных студентов дала утвердительный ответ о посещении Польши. Тем не менее, здесь можно говорить о выделении ряда подгрупп. Для первой подгруппы именно путешествие в Польшу (а не в какую-то другую страну) представляет ценность, определенный туристический интерес. Для таких студентов характерно стремление узнать культуру страны, познакомиться с польским народом, его наследием, историей. Иллюстрацией

вышесказанного служат следующие варианты, озвученные орловскими студентами.

«Желание, возможно есть, просто поинтересоваться, как живут там люди, чем страна знаменита, какие достопримечательности».

Или «скорее всего да, чем нет, потому что хочется открыть для себя новые ощущения от посещения этой страны».

Не отказались бы от подобного путешествия и представители питерской студенческой среды. Примечателен тот факт, что практически все, кто уже побывал в этой стране, хотят повторение этого опыта. Мотивация питерских студентов видна в следующих ответах:

«Да. Хочется узнать культуру народа. Посмотреть то, как живут люди, чем занимаются». *«Да, там интересная молодежь, непохожая на молодежь в какой-либо другой стране в Европе (по крайней мере, по внешнему виду)».* *«Да, мне нравится их образ жизни, отношение ко всему, что вокруг, к религии...».*

Для второй подгруппы не характерно разграничение Польши и любой другой страны. Главной целью в этом случае является просто путешествие само по себе или даже отъезд из России. Последняя позиция отчетливо прослеживается в ответе орловской студентки, говорящей о том, что она хочет посетить Польшу. *«Да. Причина – куда угодно, только бы из России».* Очевидно, что в этом случае при возникновении подходящих условий человек, в связи с наличием определенных миграционных намерений, отправится в любую страну.

Ценность путешествия как такового вне зависимости от страны для ряда питерских студентов, становится очевидной из следующих высказываний: желание посетить Польшу есть, *«люблю путешествовать».* *«Да, есть. Новые впечатления».*

При оценке перспектив российско-польских отношений на ближайшие 3–5 лет студенты не смогли прийти к однозначному мнению. Приблизительно 34% респондентов видят положительные тенденции в наших взаимоотношениях. С их точки зрения это может

создать основу для построения конструктивного диалога, хотя и при условии совершения определенных шагов навстречу друг другу. По словам одного из респондентов, *«на ближайшие 3–5 лет, ... отношения между Россией и Польшей устоятся, но если Россия поведет себя некорректно, как она поступает со многими странами (долги), то это долго не продлится».*

Питерские студенты (скорее всего в связи с направлением обучения) даже сделали попытку указать конкретные шаги нашего дальнейшего взаимодействия. Именно такая позиция присутствует в следующем ответе: *«Надо налаживать контакты в экономической сфере...».*

Вторая группа респондентов настроена не столь позитивно. Часть из них дали удовлетворительную оценку перспективам российско-польского сотрудничества. Другие рассматривают дальнейшее развитие отношений России и Польши как бесперспективное, не очень хорошее. По словам одного из респондентов *«скорее всего, отношения ухудшатся».*

Третья группа опрошенных студентов не смогли определить позитивные или негативные предпосылки созданы для нашего взаимопонимания. Подобное мнение представлено в следующих высказываниях: *«Я не могу повлиять на эти отношения, т.к. все решает Правительство РФ».* *«Дожить бы до них».*

Подводя некий итог, можно отметить, что для многих представителей студенческой молодежи, причем как столичного, так и провинциального города российско-польская проблематика не является в достаточной степени известной. Молодые люди мало знают о нашей совместной истории, культуре, наследии и современных отношениях. Причем некоторые представители студенческой среды даже не испытывают желания приобщиться к богатейшему польскому культурному наследию. На наш взгляд, для преодоления таких трудностей необходима организация различного рода научных, культурных, просветительских мероприятий, способствующих лучшему пониманию друг друга. Причем для

привлечения внимания большей аудитории такие мероприятия должны затрагивать интересные для молодежи темы.

СПИСОК ЛИТЕРАТУРЫ:

1. 7 причин, почему стоит посетить Польшу <http://euguide.ru/2959.html>

О. В. Фирсанова, М. А. Федосеева

К ВОПРОСУ О ЗНАЧЕНИИ ЧТЕНИЯ В ЖИЗНИ СТУДЕНЧЕСКОЙ МОЛОДЕЖИ ПРОВИНЦИАЛЬНОГО ГОРОДА РОССИИ

Чтение это способ обретения культуры, средство расширения кругозора, интеллектуального развития, одно из необходимых умений для жизни человека. Однако в последние годы исследователями не раз отмечались изменения, произошедшие с массовым чтением и отношением современного читателя к литературе. Так, по результатам некоторых опросов, 55% взрослых россиян признались, что не покупают книг, а 46% – что не читают их. Даже самые хорошо образованные и культурные люди зачастую ориентированы сегодня на массовое потребление, и более половины из них не могут назвать книг или авторов, которые произвели на них сильное впечатление за последние годы [1]. В этой сложной ситуации многие российские издательства и книжные магазины с одной стороны вынуждены искать новые подходы для оптимизации ассортимента, разработки оптимальной ценовой политики, повышения покупательской активности и т. д. для более эффективной продажи книг в традиционном бумажном формате. С другой стороны, ежегодно увеличивающийся рынок электронного книгоиздания также требует пристального к себе внимания и адаптации под его быстроменяющиеся условия.

В связи с вышеперечисленным, определенный научный интерес вызывает состояние исследуемой проблемы, причем не только по стране в целом, но и в регионах. В этом случае на помощь приходит социологическое исследование, позволяющее дать оценку происходящим процессам и «понять» современного читателя.

В данной статье представлены результаты исследования, проведенного Научно-образовательным центром «Теоретическая и прикладная социология» Госуниверситета – УНПК (г. Орел) весной 2012 г. Используемый метод сбора первичной информации: групповое анкетирование. Генеральная совокупность представлена следующим образом: студенты вузов г. Орла, в частности ОГУ, Госуниверситет – УНПК, ОАГУ, ОГИИК, Орловский филиал РАНХиГС. Выборочная совокупность: отбор единиц анализа осуществлялся методом гнездовой выборки. В каждом вузе методом случайного отбора выбирались студенческие группы, в которых проводился сплошной опрос. Объем выборочной совокупности составил 628 человек. В выборочной совокупности представлены студенты 1–4 курсов приблизительно в равных пропорциях; 53,2% опрошенных – мужчины, 46,8% – женщины. Обработка первичной информации производилась на ЭВМ с использованием программы SPSS Base 17.0. Метод корреляционного анализа. Приведем некоторые полученные в ходе исследования данные.

Чтение представляет собой часть свободного времени студенческой молодежи. По результатам опроса видно, что студенты имеют достаточно свободного времени (рис. 1).



Рис. 1 – Распределение свободного времени орловских студентов, %

Так большинство опрошенных (41,2%) располагает 3–4 часами в сутки для отдыха и развлечений, причем данная ситуация характерна для студентов всех курсов независимо от пола. На втором месте по

популярности ответ с указанием количества свободного времени в 5 и более часов. Эта позиция преобладает в ответах мужчин, что свидетельствует об определенных гендерных различиях, касающихся бюджета времени. Присутствует и категория, имеющая 1–2 часа свободного времени в день (3-е место по популярности), причем в большей степени это свойственно студентам 1 и 2 курса что, скорее всего, связано с происходящими процессами адаптации к учебе в вузе. Об отсутствии свободного времени говорят 6,6% мужчин и 5,1% женщин. Такая ситуация, как и наличие до 1 часа времени на отдых и развлечения вызывает определенные опасения, поскольку деятельность человека в свободное время направлена на непосредственное формирование индивидуальности, на развитие творческих способностей и задатков, повышение культурного уровня, на эстетическое, нравственное, физическое совершенствование. В конечном счете, недостаточное количество свободного времени может привести к определенным неблагоприятным процессам, сказаться на здоровье студента и его дальнейшей работоспособности.

Для рациональной организации свободного времени важен учет не только его количественных, но и качественных характеристик. Свободное время современного человека разнообразно, поэтому достаточно интересно, каким видам его проведения отдает предпочтение молодежь, а также какое место среди них принадлежит чтению (таблица 1).

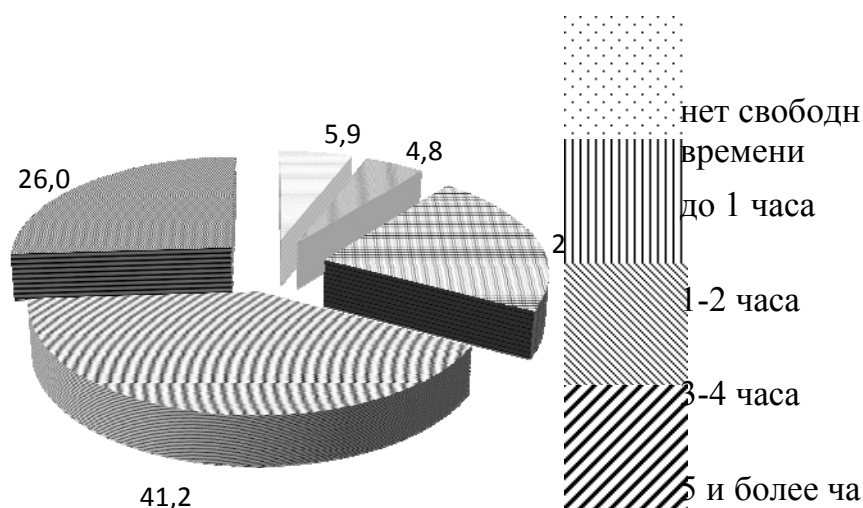
Таблица 1.

Виды деятельности в свободное время у студентов, %

Вид деятельности	Никогда	Иногда	Часто	Почти каждый день
Чтение	11,9	46,8	19,1	22,2
Просмотр телепередач	20,1	42,5	19,7	17,7
Прослушивание радио	42,2	33,9	14,5	9,4
Встречи с друзьями	3,8		30,6	32,6
Занятия физкультурой, спортом	15,1	42,2	27,2	15,5

Занятия в творческом кружке	78,7	13,5	4,3	3,5		
Походы в торгово-развлекательный центр	18,6	58,0	19,9	3,5		
Сидение за компьютером, телефоном	1,0	11,3	27,2	60,5		
Просто отдых, ничего неделанье	14,8	51,0	21,7	12,5		

По результатам исследования видно, что чтение не являлось самым популярным ежедневным занятием студенческой молодежи в течение последнего месяца. Студенты чаще отдавали предпочтение таким видам деятельности как «сидение» за компьютером, телефоном, встречи с друзьями. При этом чтение вошло в тройку распространенных занятий (хотя и с существенным отставанием от лидирующих позиций) – лишь одна пятая опрошенных признали, что читали практически каждый день в течение последнего месяца. В целом же рассматривая частоту и активность чтения за последний месяц, можно отметить, что постоянными, практически ежедневными читателями несколько чаще других групп выступали женщины (26,5%), а также студенты первого курса (34,4%).

Почти половина всех опрошенных студентов признала, что за последний месяц они читали иногда, а 11,9% вообще не читали.

Существует определенная точка зрения, что понятие «читать» означает читать художественную литературу. На вопрос «Как часто вы читаете художественную литературу?» в ходе исследования были получены следующие данные. Самыми популярными ответами были редко и иногда. Больше всего нечитающих среди представителей мужского пола, а также студентов старших курсов. Мужчины чаще женщин говорят о том, что чтение художественной литературы для них редкое или даже неприменимое занятие (рис. 2).



Рис. 2. Распределение ответов на вопрос «Как часто вы читаете художественную литературу» в зависимости от пола, %

Лишь каждый пятый представитель мужского пола иногда читает данный вид литературы. Для женщин и студентов первого курса более характерными вариантами являются позиции иногда и редко. Самой незначительной в процентном отношении оказалась группа студентов, которые читают художественную литературу каждый день. Можно предположить, что на смену увлечению художественной литературой приходит увлечение литературой специализированной, ведь в современном мире ценятся высококомпетентные специалисты. Согласно полученным данным довольно большой процент молодых людей читают специализированные журналы и книги иногда (35,3%), и регулярно (27,2%). Подобная ситуация имеет место и среди женщин. Эти цифры превосходят аналогичные позиции, относящиеся к художественной литературе. Данная ситуация может быть связана с необходимостью чтения большого количества специальной литературы не только в связи с имеющимися интересами, но и в большей степени из-за учебы.

Среди основных источников получения художественной литературы респонденты указывают Интернет, массовую и домашнюю библиотеки.

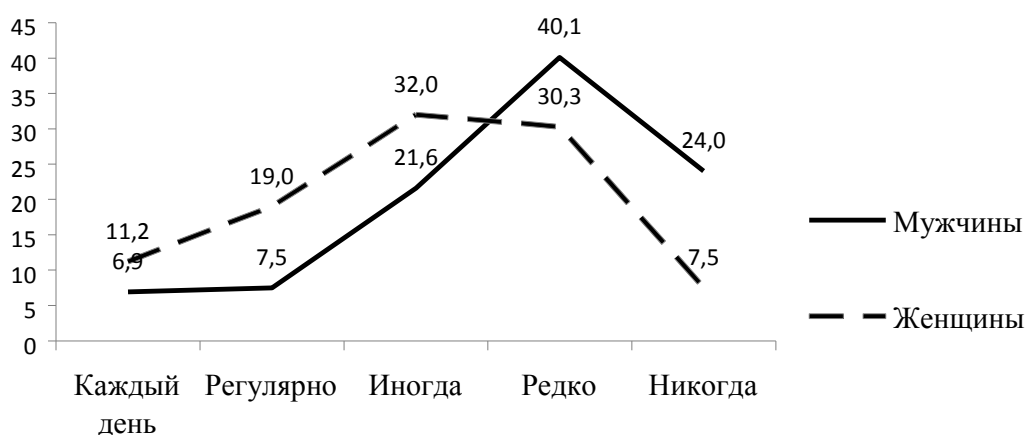

Рис. 3 Основные источники получения художественной литературы, %

Обращает на себя внимание тот факт, что Интернет как канал, обеспечивающий доступ к информации, занимает лидирующие позиции в ответах представителей разного материального достатка. То есть можно говорить об определенной тенденции перемещения значительной части читающей аудитории в Интернет. При этом более традиционные источники получения художественной литературы используются в значительно меньшей степени. Так, в определенной мере можно говорить, о некотором сохранении значимости массовой библиотеки для получения информации для учащихся, что, скорее всего, объясняется необходимостью изучения большого объема материала по программе. Тем не менее, по результатам исследования видно, что данный источник является в большей степени женским. За последний год многократное посещение библиотеки более характерно для женщин, чем для мужчин (17,0% против 4,2%). Причем практически половина опрошенных мужчин признала, что не посетила данное учреждение ни разу.

Пользование домашней библиотекой является определенным свидетельством пассивного читательского поведения, хотя и предоставляет определенные возможности. В большей степени ее

возможности используются студентами со средним достатком, а в меньшей – с высоким.

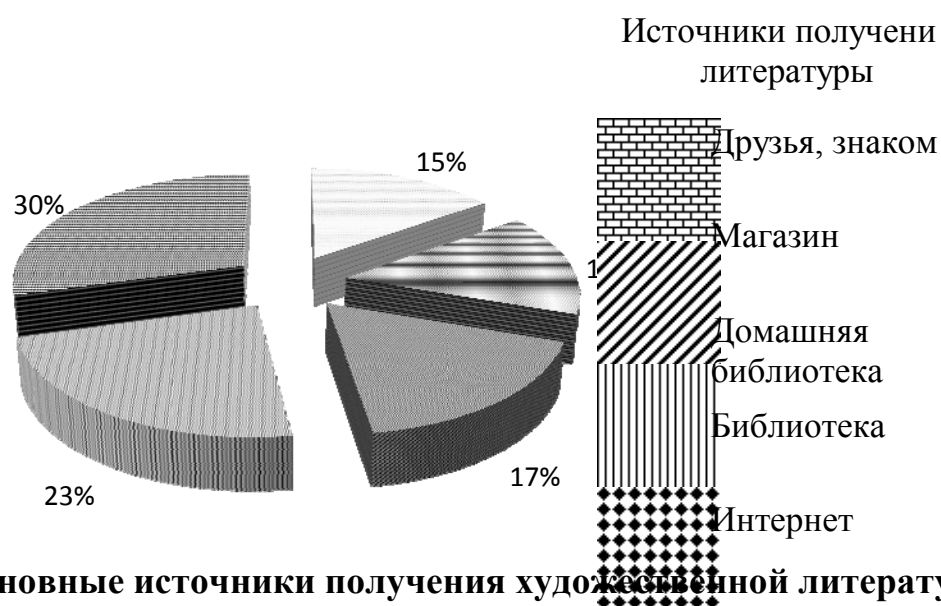
Наименьшей популярностью по результатам опроса в качестве источника получения художественной литературы пользуются друзья и знакомые, а также магазины. Возможности магазинов для покупки книг используют в большей степени лишь студенты 3 и 4 курсов, а также студенты с хорошим материальным достатком.

Рассматривая предпочтения студентов в отношении вида литературы можно отметить следующее. Студенты чаще читают современную литературу – эту категорию выбрали 45,7% опрошенных, в то время как классическую литературу выбрали 31,2% опрошенных. При этом авторитет классики выше у женщин и студентов со средним достатком. Не любят читать 23,1% опрошенных, причем среди этой категории больше представителей старших курсов, а также мужчин (рис. 4).



Рис. 4. Предпочтения в литературе в зависимости от пола, %

Наиболее популярными жанрами художественной литературы в студенческой среде являются приключения, фантастика, исторический роман, детектив, фэнтези. Дифференциация жанрово-тематических предпочтений по полу выглядит следующим образом (таблица 2). Мужчины предпочитают такие жанры как приключения, фантастика, детектив, фэнтези. Для женщин более характерно чтение исторических и приключенческих романов, детективов и фантастики. Также традиционно женским остается жанр сентиментального

романа, среди тех, кто отдает предпочтение именно этому жанру – 91,7% составляют женщины.

Таблица 2.

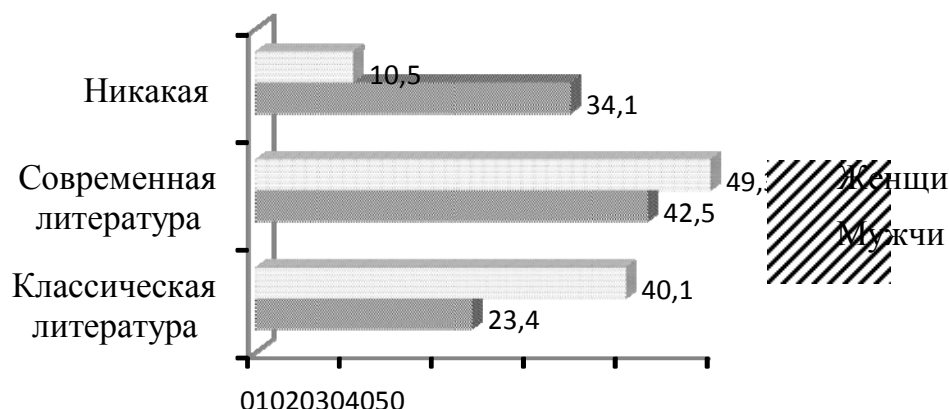
Популярные жанры художественной литературы в зависимости от пола, %

Жанр	Пол	
	Мужской	Женский
Фантастика 42,7		27,8
Детектив 28,4		30,0
Исторический роман 22,0		40,7
Приключения 49,5		35,7
Фэнтези 28,0		15,6
Мистика 17,9		20,9
Триллер 15,1		11,0
Сентиментальный роман 2,8		25,1
Поэзия 11,9		20,2
Мемуары 6,9		9,9
Другое 3,2		3,0

В тройку любимых жанров для студентов первого курса, помимо вышеназванного входит также и мистика.

Некоторые изменения претерпевает и сама форма книги. Так, по данным исследования приблизительно равное количество студентов как пользуются книгой на электронном носителе, так и не пользуются ею (рис. 5).



Рис.5. Частота чтения художественной литературы на электронном и бумажном носителях, %

Процент респондентов, читающих ежедневно или несколько раз в неделю на бумажном носителе практически равен, читающим на электронном. Чтение книг в традиционном формате немного опережает электронный вариант лишь при частоте чтения от нескольких раз в месяц до нескольких раз в год. В связи с этим можно сделать вывод, что для рассматриваемой категории молодых людей оба формата являются привычными и достаточно широко используемыми. И действительно, согласно ряду исследований чтение книг на электронном носителе, а именно пользование электронной книгой становится все более распространенным.

Несмотря на то, что книга на электронном носителе завоевывает все большую популярность на рынке, в том числе и за счет удобства ее использования, другой формат, предлагающий интересные возможности, – аудиокнига не так распространен в молодежной среде (рисунок 6). 79,5% студентов ответили, что не пользуются аудиокнигой. Лишь только малочисленная группа слушает ее ежедневно. В потреблении аудиокниг ежедневно и несколько раз в неделю более активны представители мужского пола.

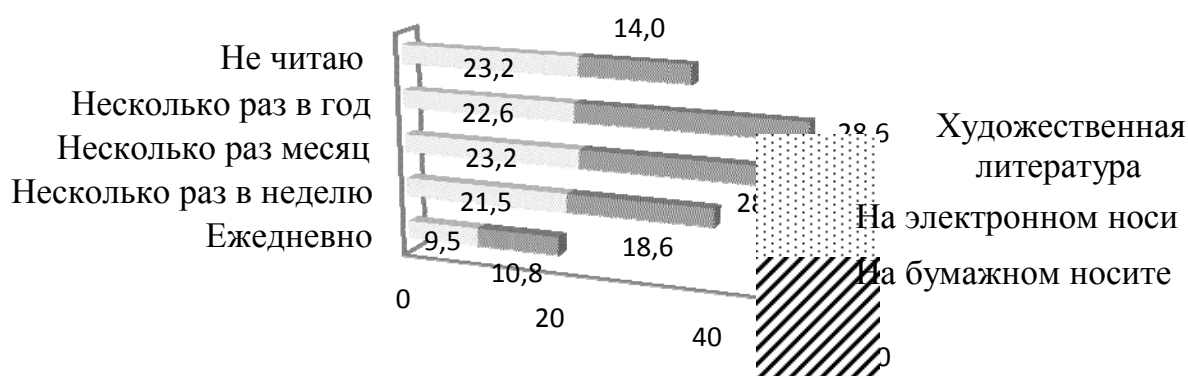

Рис. 6. Частота использования аудиокниги, %

Базовыми критериями, на основе которых студенческая читательская аудитория преимущественно делает свой выбор, являются настроение, советы семьи, качество перевода, собственные предпочтения, советы друзей, педагогов (рис. 7).

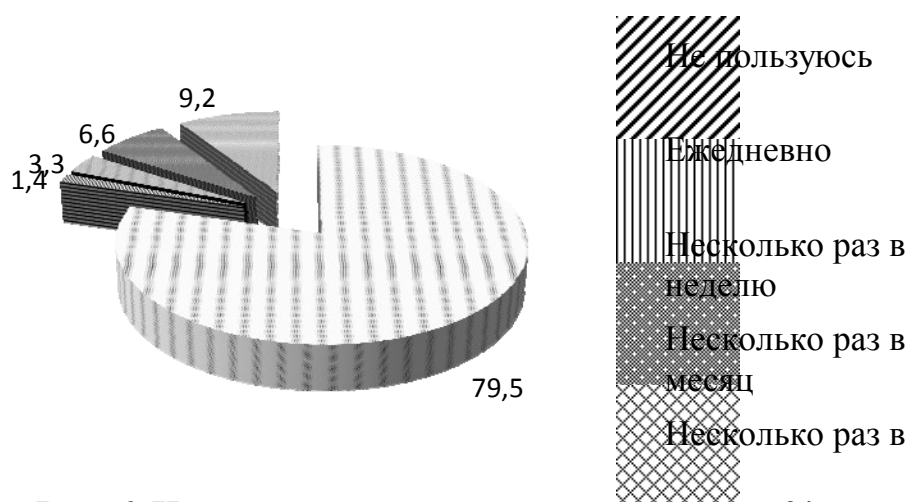

Относительное большинство опрошенных отмечают, что настроение, советы семьи, качество перевода, а также собственные предпочтения в значительной мере определяют их выбор.

Советы друзей, педагогов для одной группы студентов – критерий, влияющий на выбор сильно, а для другой – слабо. Более авторитетно мнение друзей и педагогов при выборе книги для представителей женского пола. В целом влияние педагогов представляется более положительным, поскольку они выступают некими образцами, носителями культурной новации [2]. Ориентация же на себя или на свое непосредственное окружение приводит к определенному культурному усреднению.

Слабое или даже нулевое влияние оказывают на выбор книги экранизация произведения, рейтинг, популярность произведений, премии, награды, полученные книгами. Экранизация произведения лишь для четверти опрошенных выступает в качестве сильного критерия, причем в данной группе больше представлены женщины.

Недостаточная существенность рейтингов, премий, наград для большинства опрошенных может быть объяснена тем, что студенты зачастую могут не располагать достаточной информацией о данных источниках. С другой стороны премии и награды в ряде случаев

присваиваются определенной категории литературы, которая не является распространенной в молодежной среде. Лишь 9% опрошенных признают их сильное влияние на выбор книги, причем в этой группе опять преобладают женщины, а также студенты первого курса.

По результатам опроса видно, что на оценку художественного произведения влияют такие параметры как сюжетная линия, легкость чтения (рис. 8).



Рис.8. Влияние различных параметров на оценку художественного произведения, %

Сюжетная линия является самым значимым показателем для оценки книги – большинство опрошенных выбрали этот вариант. Для одной пятой студентов важна и легкость чтения. В этой подгруппе имеется преобладание студенток, в связи с этим можно предположить, что них более характерно желание развлечься и отдохнуть от повседневных забот. Примечателен тот факт, что богатство языка важно лишь для одной десятой опрошенных студентов, и соответственно оценка художественного произведения для относительного большинства студентов основывается на других критериях.

Подводя некий итог, можно отметить, что чтение сегодня зачастую уступает другим видам свободной деятельности студентов,

поэтому необходимо уделять пристальное внимание их интересам и потребностям. Интернет становится одним из основных каналов получения художественной литературы, все более опережая традиционные источники. Активно увеличивается число молодых людей, читающих электронные книги. Так, если несколько лет назад лишь небольшое количество студентов использовало возможности чтения книг на электронном носителе, то сегодня таких представителей становится все больше. Все эти изменения требуют нового подхода к книгоиздательской практике. Соответственно участникам книжного рынка необходимо разработать такое предложение, которое смогло бы заинтересовать современного искушенного читателя.

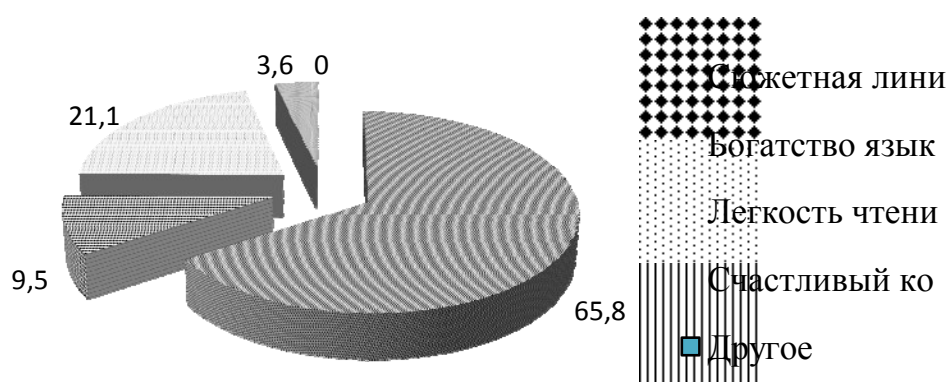
СПИСОК ЛИТЕРАТУРЫ:

1. **Дубин Б., Зоркая Н.** Чтение и общество в России 2000-х годов // Вестник общественного мнения. – 2008. – №6. URL: <http://www.polit.ru/article/2009/03/18/reading/> (дата обращения: 18.03.2009).
2. Чтение в России – 2008. Тенденции и проблемы. – М.: Межрегиональный центр библиотечного сотрудничества, 2008.

РАЗДЕЛ VI. РОССИЯ И МИР В ИСТОРИЧЕСКОЙ РЕТРОСПЕКТИВЕ

В. П. Германчук

ПРЕДСТАВИТЕЛЬНАЯ ВЛАСТЬ В МОСКОВСКОМ ГОСУДАРСТВЕ XVI–XVII ВЕКОВ (К 400-ЛЕТИЮ ЗЕМСКОГО СОБОРА 1613 ГОДА)

Одной из проблем российской истории, неизменно вызывающей интерес у историков, социологов, правоведов – функционирование социально-политических институтов. Актуальность проблемы определяется всё новыми попытками реформирования политической системы, конечной целью которых является развитие демократии и народовластия.

История представительных учреждений в России представляет одну из наиболее актуальных, сложных тем и требует продолжения исследований с учётом новых реалий XXI века. Интерес к ней оправдан в связи с 400-летием Земского собора 1613 года и началом нового этапа российской истории: избрания на русский престол Михаила Романова.

Сословно-представительная монархия появляется в царствование Ивана IV в середине XVI века, когда формируется орган сословного представительства – Земский собор. Практически по всей проблематике, касающейся истории земских соборов, идут активные дискуссии, но составить определённое представление об их роли в политической структуре Московского царства, конечно же, возможно. По убеждению исследователя Н.Е. Носова система сословно-представительных учреждений в середине XVI века выросла из самих общественных структур и оказалась в какой-то степени навязана правительству («Избранной раде» – уточнение авт.).¹

¹ Очерки по истории местного управления Российского государства первой половины XVI века. – М.-Л., 1957, с. 14–16.

С реформами периода «Избранной рады» связано проведение земской реформы и появление Земских Соборов. Из всех институтов народного представительства именно Земские соборы наиболее полно исследованы в отечественной историографии. Это объясняется тем, что они выступали как высшие органы сословного представительства, и их история отразила принципы и пределы возможностей представительной власти в Московском царстве.

В источниках XVI века термин «Земский Собор» не встречается. Документы XVII столетия чаще упоминают просто «Собор», «Совет», «Земский совет». Слово «Земский» означает для современников той эпохи государственный. Следовательно, Земский Собор – это специфически русская форма народного представительства, совещание представителей сословий («земли») по вопросам государственного устройства, проблемам внутренней и внешней политики.

С XIX столетия не прекращаются споры о том, что же являло собой сословное представительство на Руси. Исследователи дают различные определения Земских соборов. Так В.О. Ключевский писал о том, что это «особый тип народного представительства, отличный от западных представительных собраний».² Учёные, разделяющие данную точку зрения, приходят к следующему выводу: земские соборы не являются парламентами европейского типа. Они не вышли за рамки совещательного органа, который никогда не содержал в себе полного представительства всех слоёв российского общества и не имел возможности превратиться в законодательный орган.

С. Ф. Платонов определял Земский Собор как «совет всей земли», состоящий «из трёх необходимых частей: 1) «освящённого собора русской церкви с митрополитом, позднее с патриархом во главе», 2) боярской думы, 3) «земли людей, представляющих собой различные группы населения и различные местности государства».³

² Ключевский В.О. Русская история. Полный курс лекций в 3 книгах. Кн.2. – М.: Мысль, 1993, с. 117, 119.

³ Платонов С.Ф. К истории московских земских соборов. Раздел III. Представительство на первом Земском соборе. В ж-ле: Журнал для всех: 1905, №1,2 и 3.

В свою очередь С.О. Шмидт пришёл к выводу о том, что «...Соборы XVI века – это не представительные учреждения в обычном понимании, а скорее бюрократические». Это «органы территориальной централизации, признак объединения земель под властью одного государя». Соборы были нужны «укрепляющемуся самодержавию как орудие сопротивления сохраняющейся ещё феодальной раздробленности».⁴

Известный Санкт-Петербургский историк Р. Г. Скрынников считает, что русское государство XVI века до Земского Собора 1566 года было самодержавной монархией с аристократической боярской Думой, а с этого времени пошло по пути превращения в сословно-представительную монархию.⁵

Таким образом, большинство исследователей (**первая точка зрения**) убеждены в том, что Земские соборы, появившиеся в годы правления Ивана Грозного, не могут быть признаны влиятельными институтами, поскольку не были встроены в систему власти.

Исследователи, придерживающиеся **второй точки зрения**, полагают, что Земские Соборы фактически были русской формой народного представительства и могут быть уподоблены парламенту. В качестве доказательства они указывают на то, что власть очень часто в сложных ситуациях не рисковала предпринимать какие-либо шаги без согласия представителей «земли», а последняя, в свою очередь, была в состоянии ощутимо влиять на процесс принятия решений.

Третья точка зрения предполагает определенную эволюцию земских соборов, что на некоторых этапах их существования даёт возможность сравнения их с парламентами.

Какой бы точки зрения ни придерживались исследователи, в любом случае приходится признать ряд особенностей русских земских соборов, не свойственных сословному представительству в

⁴ Шмидт С.О. Становление российского самодержавства. Исследование социально-политической истории времени Ивана Грозного. – М.: Мысль, 1973, с.

⁵ Скрынников Р.Г. Иван Грозный. – М.: ООО издательство АСТ, 2001, с. 204-211.

европейских странах. Основное отличие связано с обстоятельствами появления сословного представительства в Московском царстве. Если в Англии парламент возникает в результате длительной и не всегда бескровной борьбы сословий с монархией, то в Московии собор являлся идеей власти, собирався по ее инициативе, для решения интересующих ее вопросов. **Земские Соборы как специфически русская форма народного представительства действительно служили для укрепления власти монарха, а отнюдь не для её ограничения.**

Опасаться попыток ограничения царской власти со стороны соборов у монарха не было оснований. Этому способствовал завершившийся на Руси процесс сакрализации монаршей власти и механизм формирования первых соборов. Оба этих момента оказались тесно связанными.

Первые соборы состояли из назначенных представителей и, следовательно, были подконтрольны монарху. Кроме того, значительную часть участников собора составляло новое служилое сословие, чья позиция в вопросе о природе монархии была весьма недвусмысленной.

Выполнение соборами роли института, укрепляющего власть монарха, видно в параллельности их деятельности с процессом появления и усиления роли приказной бюрократии, так или иначе ограничивавшей общественную и политическую значимость боярства. Влияние последнего также ограничивалось реформой местного управления (губной) 1549–1560 гг., указом об ограничении власти бояр-наместников над дворянами в 1549 г., ограничением местничества в 1556 г.

На всех этапах истории Земских Соборов действовали разные принципы их формирования. Изначально речь шла не о делегировании полномочий депутатам от избирателей, а о доверии власти участникам соборов. По мнению исследователей, представители сословий в этом случае выполняли совещательную функцию, а сам Земский Собор был «парламентом чиновников».

В начале XVII века, в период Смуты, складывается система выборов. При рассмотрении сложных вопросов боярская Дума с согласия государя могла принять решение о созыве Земского Собора, после чего по уездным городам на имя воевод рассылались «призывные грамоты», обязывавшие их провести выборы и указывавшие, по каким нормам и от каких сословий должны быть представлены «выборные». Нормы представительства и порядок выборов не были строго установлены и в отдельных землях и в каждом конкретном случае могли отличаться⁶.

Земские Соборы в России не имели четкого определения функций, собирались, как правило, в исключительных, кризисных ситуациях и выполняли главным образом совещательную функцию, представляя мнение «земли». В период Смуты они частично взяли на себя распорядительную функцию. В частности, это созданный в 1611 году в Нижнем Новгороде и переместившийся весной 1612 года в Ярославль «совет всея земли».

После окончания Смутного времени соборы вновь функционируют как совещательный орган. Это, однако, не означает, что сословия не влияли на принятие решений. Их воздействие было велико в 1613–1619 гг. при восстановлении страны на этапе Смутного времени; и в 1648–1649 гг., в ситуации волны городских восстаний, повлекших за собой создание Соборного Уложения. В 1653 году при поддержке сословий правительство решилось объявить о приеме в состав Московского царства Украины.

Если возможности сословного представительства в XVI–XVII вв. были очень ограничены, то сферы его деятельности оказываются более разнообразными. Один из наиболее важных вопросов – определение направления внешней политики. Так, в 1566 г. Иван Грозный собрал сословия, чтобы выяснить их мнение о продолжении

⁶ Андреев И.Л. Дворянские выборные на Земских соборах в XVII веке. Научные труды Московского государственного педагогического института. Серия: социально-исторические науки. – Ч.1. – М., 1994, – С. 121-130; Лурье С.В. Русская государственность и русская община. Метаморфозы традиционного сознания. – СПб.: типография Котлякова, 1994, с. 124-145.

Ливонской войны. Значение этого совещания определяется и тем, что Земский Собор работал параллельно с русско-литовскими переговорами. Сословия (и дворяне, и горожане) поддержали царя в намерении продолжать военные действия.

Следующий Земский Собор, касавшийся межгосударственных отношений, собирався в 1621 г. по поводу нарушения Речью Посполитой Деулинского перемирия. В 1637, 1639, 1642 гг. сословные представительства собирались в связи с осложнением отношений России с Крымским ханством и Османской империей, после захвата донскими казаками турецкой крепости Азов. На этих соборах решался вопрос о подготовке к войне, в ходе их высказывались рекомендации правительству относительно дальнейших политических действий.

В 1651 и 1653 гг. Земские Соборы решали вопрос о характере взаимоотношений с Польшей в связи с созданием антирусской коалиции на западных и южных границах и по вопросу о присоединении Украины к Московскому государству.

Вопросы внутренней политики, в том числе проведения реформ, также решались при участии Земских Соборов. Уже первый в истории России « собор примирения », собранный в 1549 г. фактически определил внутреннюю политику Ивана Грозного и послужил началом реформ периода « Избранной Рады ». В 1614, 1616, 1617, 1618, 1632 гг. и позднее Земские Соборы определяли размеры дополнительных сборов с населения, решали вопрос о принципиальной возможности таких сборов.

Земский собор 1619 г. решал вопросы, связанные с восстановлением страны после Смуты и определением направления внутренней политики в новой ситуации. Земский Собор 1648–1649 гг., вызванный массовыми городскими восстаниями, решал вопросы взаимоотношений помещиков и крестьян, определил юридический статус поместий и вотчин, укрепил позиции самодержавия и новой династии в России, повлиял на решение ряда других вопросов.

Наиболее важным вопросом, решаемым на Земских Соборах, был вопрос о выборах царя. «Избирательные» Соборы традиционно выделяются в особую категорию. Первый из них прошел в 1584 г., то есть вскоре после смерти Ивана Грозного. Это было связано с фактической неспособностью его преемника Федора Иоанновича заниматься государственными делами и отсутствием у него наследников.

С пресечением династии рюриковичей роль Земских Соборов возросла. Борис Годунов, чтобы взойти на престол, должен был получить согласие сословий. Его положение осложнялось тяжёлым положением в стране и продолжающейся острой политической борьбой. Его соперником выступил Федор Никитич Романов, отец будущего царя. Современники оставили противоречивую информацию о характере и законности избирательного собора. Тем не менее, можно говорить о том, что Борис Годунов был действительно первым выбранным царем.

Бесспорным примером избирательного собора служит, конечно, собор 1613 г. Он показателен и в плане точности информации о нем, и в плане наличия реального выбора. Как известно, кроме Михаила Романова, на царскую корону претендовали польский королевич Владислав, шведский принц Карл-Филипп, «ворёнок» Ивашка (сын Марины Мнишек, жены двух самозванцев), князя Д. Черкасский, Д. Трубецкой, Д. Пожарский (Рюрикович из удельных стародубских князей), И. Голицын и другие.

Избрание Михаила Романова открыло новую страницу русской истории. Однако новая династия на протяжении нескольких десятилетий не могла быть уверена в прочности своих позиций и на первых порах нуждалась в поддержке сословий. Как следствие этого роль Земских Соборов возрастает, они собираются достаточно регулярно, а в 1645 г., после смерти Михаила Романова, был созван очередной «избирательный» Собор, утвердивший на троне его сына Алексея.

Весной 1682 г. прошли два последних в истории России «избирательных» земских собора. На первом из них, 27 апреля, избрали царем Петра Алексеевича. На втором, 26 мая, царями стали оба младших сына Алексея Михайловича, Иван V и Петр I. С этого момента выборы царей прекращаются, хотя идея возродилась ненадолго в 1720-х гг., после смерти Петра I, не оставившего наследников. Но ей не суждено было воплотиться в жизнь. Смена монархов в XVIII веке производилась посредством дворцовых переворотов.

XVII столетие – время расцвета сословного представительства в России. Такая ситуация сложилась во многом по причине пресечения династии Рюриковичей. С 1598 г. соборы, вне зависимости от того, являлись они фиктивными (как, например, выборы царем Василия Шуйского в 1606 г.) или настоящими, перешли от выполнения только совещательной функции к управлению. По меньшей мере, они могли ощутимо влиять на политику монархов.

Мы можем констатировать реальную возможность выбора царей (1598, 1606, 1610, 1613, 1645, 1682 гг.). И, как следствие, необходимость власти считаться с мнением сословий, выбравших его и имеющих возможность определить ему наследника. Смутное время привело также к росту роли сословно-представительных органов и превращению их в полновесный властный институт, участвующий в решении важнейших государственных вопросов. Сами Земские Соборы становятся выборными. Теперь можно говорить не о доверии правительства к делегатам, а об ответственности участников Земских Соборов перед избирателями. **Впервые в истории России формируется механизм выборов.** Хотя он еще был далек от совершенства и в значительной мере находится под контролем воевод.

Деятельность сословного представительства в России не была непрерывной. В правление Алексея Михайловича и Федора Алексеевича Земские соборы созываются всё реже. По мере формирования абсолютизма судьба земских органов была предрешена. Как следствие, Земские Соборы в конце XVII столетия

ушли в прошлое. Основы для их существования не было. Это стало особенно заметно, когда после указа о престолонаследии от 1722 года и кончины Петра Великого не оставившего завещания провалилась идея созыва Земского Собора для выбора монарха.

Таким образом, Земские соборы в Московском царстве, не будучи парламентами европейского типа, формально не ограничивали самодержавие, являлись своеобразной формой народного представительства. В то же время функции и направление деятельности Земских соборов в целом совпадают с перечнем проблем и вопросов, которые рассматривались парламентами стран Западной и Центральной Европы.

Опыт функционирования системы представительной власти в Московском государстве поучителен и требует серьёзного осмысления в условиях кризиса парламентаризма в России. Речь идёт не о копировании средневекового опыта, а об учёте национальной специфики и традиций.

Н. В. Голик, А. А. Семенов, А. В. Цыб

КЕМБРИДЖСКИЙ НЕОПЛАТОНИЗМ В КУЛЬТУРНОМ КОНТЕКСТЕ XVII ВЕКА¹

Необходимо выделить ряд характерных черт культурной ситуации XVII века и рассмотреть значение деятельности Кембриджских неоплатоников в контексте данной ситуации. Это поможет всесторонне осветить проблему духовности в свете конкретного исторического периода.

¹ Исследование выполнено в рамках проекта «Из истории кембриджского неоплатонизма XVII века: перевод и научный комментарий к философскому труду Ральфа Кедворта «Трактат о вечной и неизменной нравственности», осуществляемого при финансовой поддержке Российского гуманитарного научного фонда, грант № 12-03-00452, рук. проекта докт. филос. наук, проф. Н.В.Голик.

Одной из интересующих нас в данном исследовании характеристик культурной ситуации является осознание необходимости поисков истины. В XVII веке этот вопрос был поставлен двояко: 1. Каким образом можно говорить об истине, если существует понятие ошибки. 2. Каким образом отличить истину от лжи.

На первый план выдвигается стремление видеть вещи сами по себе, как они есть². Именно это стремление влекло за собой различие Истины и Вымысла. По мнению Вилли Бэзила, подобное различие хотя и может относиться к любому периоду в истории развития идей, но более всего это различие применимо к двум периодам в истории западной культуры: периоду греческой философии и периоду, последовавшему за эпохой Возрождения.

Именно в XVII столетии мыслители осознают в полной мере необходимость раскрытия истинной природы вещей. Это можно понять как отказ от определенных понятий и представлений, нашедших отражение в целом ряде теоретических построений предшествующего периода. Именно в XVII столетии появляются в законченном виде понятия «истина», «реальность», «объяснение». Необходимо отметить, что понятие объяснения всегда имеет относительный характер, так как изменяет свою форму. Необходимость и достаточность этой формы укоренена в природе объясняющего субъекта. Необходимость в объяснении фактов возникает периодически, когда старый тип объяснения не удовлетворяет текущим потребностям. XVII столетие характеризуется сменой теологического подхода к окружающей действительности научным. С точки зрения психологии объяснение – это изменение качества нашего восприятия тех или иных идей. Авторитарный характер интерпретации в период, предшествующий XVII веку предполагал страх и преклонение. С XVII столетия объяснение явления стало подразумевать избавление от таинственного, затемняющего истину громоздкого построения. Эта новая тенденция

² *Basil W.* The Seventeenth Century Background / Doubleday Anchor Books. N.Y., 1953. P.11–16.

не всеми оценивалась одинаково. Так, например, известный поэт Джон Донн писал:

«Все новые философы в сомненьи,
Эфир отвергли – нет воспламененья,
Исчезло Солнце, и Земля пропала,
А как найти их – знания не стало»³.

То есть, подобные попытки объяснения Джон Донн не принимает, считая сомнение разрушающим. Тем не менее, большинство ученых одобрили новую научную парадигму и попытались установить законы природы, которые находились бы в согласии с законами разума. В этом факте находит отражение тенденция к поиску надежного мерилa добываемого знания. Ограничение сферы знания сферой природного интеллекта (естественный свет) происходило в этот период за счет отождествления рационального и природного. Интерес к метафизике уступал место интересу к физике, созерцание бытия – наблюдением становления. В этой связи интересно разделение Ф.Бэконом типов причин: финальные причины относятся к метафизике, а действующие причины и материя – к физике. Соответственно, механистическое мировоззрение возобладало над схоластическим.

Из вышеизложенного ясно, что, в основном, ошибочным считалось старое, опирающееся на метафизику представление о реальности.

На примере представлений неоплатоника из Кембриджа Ральфа Кедворта об истине необходимо отметить два ключевых момента, выделяемые Р. Кедвортом для рассмотрения:

1. Истина реально существует.
2. Существующая истина представляет собой ни что иное как жизнь.

Первый пункт следует понимать в абсолютном смысле, учитывая онтологический характер истины. «Истина не является выдуманной (factitious); она не является произвольно создаваемой, она просто

³ Английская лирика первой половины XVII века. М.: МГУ, 1989. С.7.

существует»⁴. Р. Кедворт подчеркивает, истина не является становлением, она необходима, вечна и неизменна: «непосредственные объекты познания и науки являются вечными, необходимо существующими и не подверженными порче. В мире существуют вечные мудрость и знание, которые никогда не были созданы и никогда не прекратят своего существования»⁵. Особо важно отметить, что истина полагается сущностью всех вещей, понятий и отношений между ними⁶. Кроме того, Р. Кедворт наделяет истину качеством единства, проявляющегося и в каждой конкретной мысли, и в порядке вещей и в целеполагании. Истина – отражение совершенного мышления. Отсюда следует, что даже если имеется сомнение, оно находится в сфере единого божественного порядка, лежащего в основе любого знания и является его целью.

Второй ключевой момент, согласно которому истина является жизнью, основан на понятии нус (божественный ум), обладающий способностью чистого мышления, позволяющего понять себя: «абсолютно совершенный разум, который (по определению Аристотеля) не пребывает в состоянии неопределенности, но будучи осведомленным обо всем, понимает все умопостигаемое (comprehends all intelligible) сразу в пределах себя и, таким же образом, свою сущность и энергию. Причем, последние становятся одним целым в акте осознания»⁷. Особенностью понятия «нус» является возможность мыслить идеи о всех возможных сущностях. Подобная всеохватность данного мыслительного акта возможна лишь в вечности.

Слияние объекта и субъекта является источником духовности, так как приводит к образованию нового опыта переживания идеального. Сходную ситуацию можно обнаружить и при сравнении двух определений истины Р. Кедворта, когда объект и субъект сосуществуют

⁴ The True Intellectual System of the Universe. L., 1678. P.718.

⁵ A Treatise concerning Eternal and Immutable Morality. L., 1731. P. 250.

⁶ Gysi L. Platonism and Cartesianism in the philosophy of Ralph Cudworth. Herbert Lang. Bern, 1962. Ch. III. The Criterion of Truth.

⁷ The True Intellectual System of the Universe. L., 1678. P.846.

при совершенном знании (объект не может быть внешним по отношению к субъекту). Нус как чистое мышление, активен, при этом происходит создание объекта мышления каждый раз заново, в вечности – это, одновременно, и знание, и содержание знания.

Следовательно, можно говорить о критерии истинности как об отсутствии у совершенного разума необходимости в сомнении. Действительно, если Нус сам создает истину в вечности, то нет никакой необходимости в критерии истины, т.к. подобный гносеологический критерий выступал бы как онтологический, что не имеет смысла.

Теологическая мысль также стремилась найти адекватное решение проблемы истинного знания. Так, особо острое звучание получила проблема ложного вдохновения или энтузиазма. Генри Мор в своей работе «Торжествующий энтузиазм» достаточно полно отразил круг вопросов, поднимаемых теологами. В XVII столетии понятие энтузиазм использовалось для обозначения определенных психических комплексов на почве религии (почве веры). Под энтузиазмом Генри Мор понимает полную, но ложную убежденность человека в том, что он получил откровение. В этом также проявляется стремление отделить истинное от ложного. Г. Мор предлагает рассматривать энтузиазм либо как функцию внешних чувств, либо как функцию воображения. Причем, в обоих случаях душа не участвует в этих процессах, но затрагивается ими. Отсюда Г. Мор делает вывод о том, что природа души и желание души – разные сферы.

Здесь налицо постановка вопроса об активности души: Г. Мор полагает, что в обычном состоянии душа находится в пассивном сонном состоянии, в котором воображение сильнее любого внешнего стимула. В силе воображения Г. Мор усматривает одну из причин энтузиазма. На воображение действуют изменения крови, погода, опьянение, питание. Помимо этих факторов, воздействие которых имеет характер всеобщности имеется также изначальная склонность определенных людей, которая называется меланхолией.

Здесь целесообразно сделать отступление и рассмотреть явление меланхолии подробнее. Обратимся для этой цели к работе Роберта Бёртона «Анатомия меланхолии», изданной в Англии в 1621 г. Эта работа – энциклопедия знаний о человеке, которыми европейская наука располагала в XVII столетии. Ценность работы заключается в демонстрации факта неуверенности в будущем и возможностях человека. И здесь Р. Бёртон говорит о меланхолии не как об образе пессимизма, а как о заболевании, которое поддается лечению.

Общие причины меланхолии Р. Бёртон выводит из природы человека, точнее, из слабости души и тела. Слабость здесь синоним нестабильности, непостоянства, непрочности мироздания в целом и человека в частности. «Мы не ангелы, не небесные силы и тела, например, Солнце и Луна, мы не способны окончить наш жизненный путь без всех этих напастей, каким мы подвержены на протяжении многих веков. Мы лишь игралище немощей, хаотически перемещаемое и подверженное любым мелким тревогам и беспокойствам. Тот, кому это не ведомо, кто не стоек, непригоден для жизни в этом мире»⁸.

Разработка понятия меланхолия вскрывает неоднозначное представление о нем:

- это всякое волнение ума и тела, страдание;
- пессимизм, характерный для конкретного исторического периода;
- особая болезнь.

Как и Г. Мор, Р. Бёртон утверждает, что жизнь есть сон: «меланхолик бодрствует так, как другие спят»⁹. В заключение следует отметить, что самой опасной разновидностью меланхолии Р. Бёртон считает энтузиазм или религиозную меланхолию – расстройство любви к Богу. При этом часть души, предназначенная Богу, уносится земной любовью. Как и Кембриджские неоплатоники и латитудинарии, Р. Бёртон приходит к веротерпимости.

⁸ *Burton R.* The Anatomy of Melancholy. N.Y. Tudor Publishing Company, 1948. P.126.

⁹ *Burton R.* The Anatomy of Melancholy. N.Y. Tudor Publishing Company, 1948. P.335.

Обращение к той же проблеме находим и в этике Кембриджских неоплатоников. Б. Уичкот делает вывод о развитии познающих способностей для распознавания добра и зла. Именно способность различения качеств ставилась им во главу угла.

Таким образом, мы приходим к выводу, что и в гносеологии (Р. Кедворт), и в теологии (Г. Мор, Р. Бёртон, М. Касабон), и в этике (Б. Уичкот) находит отражение такой специфический показатель как различение истинного и ложного. Совершенно очевидно, что подобная постановка вопроса свидетельствует об отчетливом осознании наличия сферы идеального, из которой только и возможно извлечь некий абсолютный (хотя и в нашем случае – относительный) критерий истины. Отношение к истине формировалось в особом духовном климате, который возникает, так сказать, из-за осознания невозможности реализовать сферу идеального. Именно в таком положении человеку приходится делать упор на соотнесение лично значимых стремлений в достижении целей, лежащих в сфере идеального с законами реальности. Установление баланса между этими противоречивыми тенденциями представляет собой известную трудность и, фактически гарантирует функциональный подход к рассмотрению явлений окружающего мира, так и к возникновению совершенно особого типа духовности. Мерилом истины здесь выступает возможность воздействия на реальность и, в перспективе, слияние с реальностью. Напомним, изменение реальности при данном подходе невозможно, так как налицо две взаимоисключающих тенденции, являющиеся неотъемлемым свойством этой реальности. Духовность здесь, таким образом, выступает балансом между развитием и его сдерживанием. Применительно к Кембриджскому неоплатонизму можно говорить именно о таком типе духовности, обеспечивающем культуросохраняющую функцию. Подобный баланс противоречивых тенденций предполагает учет более сложных явлений, нежели принято считать, так как процесс управления реальностью вовлекает в себя большее количество аспектов этой последней.

Вышеописанная тенденция, можно сказать, характерна для всего Кембриджского неоплатонизма. Достаточно сказать, что даже основание Эммануэль-Колледжа Уолтером Майлдомэем состоялось в достаточно сложных условиях: самый пропуританский колледж во всем университете был учрежден в период, когда гонения на пуритан были особенно сильны.

Но необходимо сделать еще одно уточнение, касающееся вышеуказанной оппозиции двух упомянутых тенденций. Хотя важен баланс этих процессов, но с точки зрения культуры, тенденции к сокращению излишнего развития даже более важны. Таким образом, можно говорить о так называемом «развитии с оглядкой на его последствия». Именно в силу этого Кембриджские неоплатоники получили в работах некоторых исследователей негативную оценку как мыслители, отстаивающие устаревшие взгляды. Однако если с этим можно еще согласиться с точки зрения поступательного развития науки, то с иных точек зрения (политические, общественные, теологические) это не вполне соответствует действительности. Это можно проиллюстрировать примером политического лавирования Кембриджских неоплатоников. Так, хотя Б. Уичкот лишился должности в Кинг-Колледже, он оставался в течение двадцати лет настоятелем прихода в Лондоне. Его советами, как и советами Р. Кедворта, пользовался Кромвель¹⁰. Тенденция к лавированию объясняется тем, что целое, то есть, государство, власть, упорядоченность, ценилось выше, чем политический и государственный хаос. Как следствие – стремление поддерживать любое правление, если оно не ведет к политическому и государственному распаду. Эту особенность к сохранению и обереганию уже имеющегося можно легко объяснить с помощью функционального подхода. Если мораль и человечность могут быть достигнуты, как полагали Кембриджские неоплатоники, лишь при жизни в Боге, то должно быть одно необходимое и достаточное

¹⁰ **Cragg G.R.** The Church and the Age of reason. Pngvin Books. Ltd. Harmond worth Middlesex, 1960. P.36.

условие – стабильность (в том числе политическая), как для самой жизни, так и для того, чтобы сделать эту жизнь истинной, приближаясь к Богу. На этом, однако, так называемый догматизм заканчивается, так как, если предварительное условие стабильности учитывается и выполняется, необходимо последующее развитие, «дух исследования», преодолевающий любую обусловленность.

Вышеупомянутый догматизм обладает также свойством противопоставления скептицизму, который в рассматриваемой выше оппозиции относится к негативно развивающей тенденции, препятствующий культуросохраняющей функции. Здесь нет противоречия, так как абсолютный скептицизм препятствует свободному развитию или полноте. Снова и снова подчеркивается – основа свободы в знании истины, свободной от различных затемняющих истину отклонений. Работа Р. Кедворта «Рассуждение об истинной природе Тайной Вечери» посвящена истине, так как указывает на Христа как на истинную жертву, а не фальшивые жертвы язычников. В образе Христа Р. Кедворт усматривает не столько поводыря, не столько даже духовного лидера, сколько символ самой жизни, точнее, жизненного истока, преодолевающей смерть силы и, что более всего парадоксально, силы, которая сама в себе пребывает и сама в себе не нуждается. Основное в этой силе – чистота, полнота. Именно этими положениями и руководствовались Кембриджские неоплатоники, выполняя свой рискованный христианско-платонический синтез. Полнота достигается приближением к жизни, а не отходом от нее. Важнее всего здесь и сейчас жить в Боге, ощущая в себе его присутствие и принося жизнь в окружающую действительность своими человеческими благовидными поступками.

Это, по сути дела, прогрессивный момент учения Кембриджских неоплатоников, имеющих вневременное значение. Действительно, многие говорили о необходимости следовать духу, а не букве Писания. Но важен сам факт подобного недогматического приближения к доктрине, так как этот подход неизмеримо выше любых узкодогматических интересов. Именно в истинной жизни,

затемненной для большинства невежеством, снимаются все противоречия, так как часть не уподобляется целому. При этом как раз и существует истинный разум, поддерживающий истинную веру.

В русле данной тенденции нераспространение следует рассматривать также и защищаемую Кембриджскими неоплатониками идею *apriority*. Наличие доопытного знания отождествляется Кембриджскими неоплатониками с истинностью и достаточностью этого знания. Это знание – гарант целеполагания, необходимая основа жизненного содержания любого существа. Это знание, по-видимому, недискурсивно, но является основой дискурса, то есть произвольного логического построения. Данное произвольное логическое построение – тенденция аналитическая, расчленяющая. Телеологически эту тенденцию можно охарактеризовать как поиск цели, которая в данном случае не присуща ни самому процессу, ни его направлению. Причину этого Кембриджские неоплатоники видят в отсутствии порождающего смысложизненного начала. Можно сказать, что Кембриджскими неоплатониками рассматривается динамическая составляющая процессов утраты и обретения смысла. В данном случае бесконечность, получаемая как следствие аналитического подхода, сама себя лишает смысложизненного наполнения, что впоследствии приводит к хаосу. Это функционирование в режиме постоянного «ухода смысла» или «потери смысла». Вышеописанная ситуация – результат отказа от принципа *apriority*, так как материалом дискурсивного мышления является сфера чувственного знания. Если же придерживаться принципов самозарождения или, точнее, развертывания понятий, существующих до опыта, то человек постоянно обладает смыслом как жизнью и жизнью как смыслом, не делая разницы между ними. В этом смысле «разум рационалистов обладает многими чертами веры»¹¹. Подобная позиция Кембриджских неоплатоников порождает определенные вопросы. Но эти вопросы исходят из дискурсивного

¹¹ Апресян Р.Г. Из истории европейской этики нового времени. М.: Изд-во МГУ, 1986. С.13.

мышления. Действительно, изначально данное не подпадает под законы дискурсивного мышления, так как последнее проигрывает, когда пытаются анализировать происхождения и зарождения. Если учесть возможность несотворения, то из сферы мышления мы попадаем в некую иную сферу, о которой практически невозможно высказываться. Понятия в этой сфере неоформлены, так как будучи уже каким-то образом даны изначально, могут принимать форму в сфере мышления. Главное для Кембриджских неоплатоников – понятие *apriority*, подчиняющееся принципу активности, заложенному в нем. Процесс мышления – лишь следствие этой активности.

Суммируя, можно говорить о стремлении Кембриджских неоплатоников рассматривать весь мир в целом, в соответствии с новоевропейской тенденцией отыскания истины. Причем, если многие ученые современники пытались отыскать истину без опоры на теологию, без применения системного подхода, то Кембриджские неоплатоники видели в понятии *apriority* проявление четкой взаимообусловленности компонентов системы. Эта система с необходимостью включала в себя максимально возможное количество аспектов. Хотя далеко не все аспекты можно учесть, проанализировать и использовать, делать это необходимо, так как человек также является частью вышеозначенной системы. По мнению Кембриджских неоплатоников, дискурс возможен лишь в ситуации неполноты, когда целостность утрачена. Фактически, это отождествление мышления со скептицизмом, но не с исследовательским духом, а с духом тотального противоречия.

В смысле противопоставления механицизма и «немеханицизма» понятие *apriority* также можно трактовать как результат, порожденной механической конструкции, то есть, зависимость акта создания от некоего волевого акта. «Немеханизм», то есть живой организм, по аналогии с понятием *apriority*, обладает способностью к саморазвитию. Это не модель той или иной части реальности, но полифункциональная возможность существования этой реальности.

СТЕПУН: РОССИЯ – ЭТО ЕВРОПА

Федор Августович Степун – религиозный философ, культуролог, социолог, теоретик искусства, писатель. Наше недостаточное знакомство со Степуном вызвано рядом обстоятельств. Значительную часть своей жизни он провел в Германии, на нем лежала печать врага советской власти». В 1922 г., в Москве вышла книга «Оствальд Шпенглер» и «Закат Европы», инициатором издания которой и одним из авторов был Степун, она вызвала гнев Ленина, который счел ее "литературным прикрытием белогвардейской организации". С этого, собственно, и началась подготовка к высылке за границу цвета русской интеллигенции в 1922 г. т. н. «пароходы» эмиграции. Среди тех, кто был выслан за границу, был и Ф.А. Степун.

Он родился в Москве в 1884 г., детство и юность провел в средней полосе России, в Калужской губернии. В нем была смешана литовская, немецкая, французская, шведская кровь, а стал он русским интеллигентом. Степун был многогранно талантлив. В нем уживались любовь к философии и стремление к художественному творчеству, что было присуще ему на протяжении всей жизни. После окончания Московского реального училища и отбытия воинской повинности для продолжения образования в 1902 г. он уезжает в Германию в Гейдельбергский университет, где изучает философию, историю, политическую экономию, государственное право, историю искусства и литературы. Закончив учебу, Степун знакомится с жизнью Франции и Италии, защищает докторскую диссертацию по историографии Вл. Соловьева и в 1910 г. возвращается в Москву.

Здесь выступает организатором и редактором международного философского журнала "Логос", который завоевал авторитет среди ученых и прекратил существование в связи с началом первой мировой войны. Степун мечтал об актерской деятельности, но дефект речи (не выговаривал «л») закрыл ему путь на сцену.

Во время первой мировой войны был тяжело ранен, 10 месяцев провел в лазаретах, затем вновь возвратился в действующую армию.

Февральскую революцию встретил на фронте, был избран в состав фронтовой делегации направленной в Петроград для выяснения событий, и там был введен в Совет рабочих и солдатских депутатов, В качестве комиссара Временного правительства был направлен на фронт, оттуда отозван и назначен начальником политического управления военного министерства и редактором официоза министерства «Армия и флот свободной России». В период от февраля до октября 1917 г, был участником и очевидцем многих значительных событий в стране. В этот период меняется отношение Степуна к революции: от восторженного отношения – к усталому разочарованию. Утром 24 октября 1917 г. был арестован, но вскоре освобожден.

Переезжает в Москву с твердой уверенностью, что никогда больше не будет заниматься политикой, однако политика постепенно вторгается в его жизнь. Выступает в печати оппозиционной большевикам, заведует культурно-философским отделом правозэсеровского "Возрождения". Степуна призвали в Красную армию, однако с помощью Луначарского его оставили в Москве и направили заведовать репертуаром в « Показательном театре революции» После постановки классических пьес «Царь Эдип» Софокла и «Мера за меру» Шекспира Степун был уволен «за явное непонимание сущности пролетарской культуры», а в театр пришел В. Мейерхольд. После ухода из театра много выступал с лекциями, в том числе в театральных студиях. В 1919 г. уезжает в деревню и работает в семейной трудовой коммуне. В 1922 г. выслан за границу.

В зарубежье Степун жил насыщенной интеллектуальной жизнью. Он заведовал литературно-художественным отделом лучшего журнала зарубежья «Современные записки». Кроме того, Степун был одним из основателей и редактором журнала «Новый град», в котором: сотрудничали многие видные религиозные философы зарубежья. Оставаясь социалистом, Степун эволюционировал от идей

правых эсеров к христианскому социализму, что и нашло выражение в направлении «Нового града».

Значительным является вклад Степуна и в теорию художественного творчества и театра, этой проблеме посвящены как многочисленные статьи, так и монографические работы. Среди них книги «Театр и кино» и «Встречи: Достоевский – Лев Толстой – Бунин – В. Иванов – Леонов».

В 1926 г. его пригласили в Дрезденское высшее техническое училище на кафедру социологии, но в 1937 г. он был уволен нацистами без права печатного и устного выступления. Сам Федор Августович иронично говорил; по причине "неисправимой русскости, жидофильства и склонности к религиозному мракобесию". В 1947 г. в Мюнхенском университете была создана специально для Степуна кафедра истории русской литературы, заведующим которой он был до самой кончины в 1965 г.

Из большого круга проблем интересовавших Степуна было проблема кому принадлежит Россия – Европе или Азии. В «Новом журнале» (1962., кн.69) была опубликована важная статья «Россия между Европой и Азией». В ней Ф. А. Степун рассматривает истоки евразийства, где и когда родилась теория, что Россия не принадлежит Европе, а принадлежит Азии.¹

Тенденция определения России не как Восточной Европы, а как Азии родилась в 80-х гг. во Франции. Первым идеологом, считавшим, что русский народ, а потому и вся русская культура не имеют ничего общего с Европой был известный французский историк – Анри Мартэн (1810–1885), выпустивший в 1865 г. книгу «Россия и Европа». В этом труде автор утверждал, что русские не славяне, не индогерманцы, а туранцы, принадлежащие к тюрко-алтайскому племени, что они лишь внешне похожи на европейцев, но не имеют с ними ничего общего. По своему духовному строю они суеверны, непроницаемы для просвещения, раболепны. Христианством они

¹ Степун Ф.А. Россия между Европой и Азией В кн.: Россия между Европой и Азией Евразийский соблазн. М., Наука, 1993., с. 307 – 327.

только внешне помазаны, но не исполнены. Единственно, к чему они способны, – это к быстрому размножению. Дальнейшее пребывание этих азиатов представляет для Европы большую опасность, избавление от которой возможно только путем изгнания этих вторженцев за Урал. Инициативу осуществления этого плана Мартэн предлагал взять на себя полякам, как подлинным славянам-индогерманцам.

Ту же точку зрения на Россию, как на страну, чуждую по своему духовно-культурному облику Западу, защищает, опуская этническую аргументацию с чисто религиозной точки зрения, Анри Масси, ярый шовинист и по духу близкий Муссолини. В своей книге «Защита Запада», вышедшей вскоре после первой мировой войны, Масси утверждал, что русские потому не подлинные европейцы, что они не являются духовными наследниками Римского христианства: «Им не хватает латинского чувства формы, ощущения дисциплинирующей власти разума, красоты римского *ordo* (лат. – порядок), понимания строго иерархического построения церкви и государства. Их христианство догматически аморфно, богословски не продумано, на восточный лад мистично, туманно и социально не заинтересовано. Все это сближает православие с индуизмом и отдаляет от Запада. Признаки азиатской духонастроенности встречаются также и в народной вере москвитян. В глазах многих русских крестьян церковный обряд представляется как бы магическим колдовством, а молитва – заклинанием. Россия с одинаковым чувством относится как к святым, так и к демонам. Антихрист постоянно маячит в их запуганной содрогающейся фантазии. Все это сближает, по мнению ученого-католика, русское православие с персидскою верою с культом Зороастра, в котором Ариман (бог Зла) почитается, в равной степени, как Ормузд (Бог Добра)»

Масси призывает себе в помощь Достоевского, в частности страницы «Дневника писателя», где тот пишет: «Для России было бы хорошо, если бы она на некоторое время повернулась бы лицом к

Азии». Здесь Достоевский высказывает и надежду, что такой поворот вызовет подъем национального чувства во всей России.

Эти размышления Масси завершаются совсем уж нелепыми историософскими построениями, исходящими, очевидно, из убеждения Освальда Шпенглера, что созданная Петром Великим империя представляет собою лишь некую псевдоморфозу» национального русского бытия, с неизбежным распадом которой Россия быстро вернется к исконным основам своей азиатской сути. Началом такого возврата и представляется Масси большевистская революция, жертвою которой стал не Николай II, а Петр I. Парадоксальнее всего в рассуждениях Масси то, что эту теорию он считает не своим истолкованием развернувшихся в России событий, а главной мыслью самого Ленина. Народ, по мнению Масси, «понял намерение своего вождя и признал в нем последователя и законного наследника тех московских царей, что сознательно держали Россию повернутой лицом к Азии»

Несмотря на явную несостоятельность историософских и богословских построений этих французских мыслителей, их главный тезис – Россия по своему духовно-культурному облику должна быть отнесена не к Европе, а к Азии – был в 20-х гг. в смягченном виде повторен группой эмигрантских ученых, называвших себя евразийцами.

Евразийство существовало с 1920 по 1930 гг. Началом евразийства послужила критика европоцентризма, содержащаяся в книге Н. С. Трубецкого «Европа и человечество» (София, 1920). Сложился евразийский кружок (Н. С.Трубецкой, П. Н. Савицкий, Г. В. Флоровский и П. П. Сувчинский). Его члены выпустили сборник статей «Исход к Востоку». Предчувствия и свершения. Утверждение евразийцев. Книга 1 (София, 1921).

Было создано книгоиздательство и стал выходить программный альманах евразийцев. Выходили и другие издания. Евразийство превратилось из маленького кружка в разветвленную эмигрантскую организацию с отделениями во всех центрах русского зарубежья.

В 1928–1929 гг. произошел раскол евразийства в связи с просоветской и пробольшевистской деятельностью левой группировки. Левые евразийцы вскоре покинули ряды движения, некоторые из них вернулись в СССР, и там стали жертвами политических репрессий. Евразийцы поддерживали антизападные, изоляционистские, империалистические аспекты раннего советского режима и видели в нем частичную преемственность царской России.

Трубецкой в статье “О туранском элементе в русской культуре” (“Евразийский временник”, книга 4, стр. 351, Берлин, 1925) попытался повернуть Россию лицом к Азии, он пошел вслед за Массии и сделал, как считает Степун, интересный анализ духовного облика туранских народов, которые, по его мнению, сыграли решающую роль в создании России. “Самое объединение, – пишет он, – почти всей территории современной России под властью одного государства было впервые осуществлено не русскими царями, а туранскими монголами”.

На основе филологического и фонологического изучения тюрко-монгольских и манчжурских языков, Трубецкой пришел к выводу, “что в духовном творчестве тюрков в качестве основной черты господствует некая “схематизация” сравнительно небольшого материала. Типичный тюрк не может вдаваться в тонкости и запутанные детали”. Он думает широко охватывающими жизнь первозданными представлениями. Характерна для тюркского мышления и практическая жилка. Поставленный перед проблемой, для разрешения которой у него нет готовой собственной схемы, тюрк, не задумавшись, возьмет чужую. Разница между своим и чужим для тюрка всегда менее важна, чем разница между целесообразным и бесцельным. “Тюрки всегда охотно брали готовые чужие схемы, принимали и иноземные верования”.

Все эти основные черты туранского духа евразийцы находят и в допетровской, то есть подлинно русской культуре. “Пусть самое православие было воспринято русскими не от туранцев, а от Византии, само отношение русского человека к православной вере и

та роль, которую эта вера играла в русской жизни, были в определенной части основаны на туранской психологии”. К этой психологии русского православия, которые Трубецкой называет “туранским христианством”, относится весьма слабый интерес к богословским сложностям. Вместо сознательно продуманной богословской системы Московская Русь духовно питалась “словами невыразимой подсознательной философской системы, нашедшей свое выражение не в богословских трактатах, а во всем житейском культурном укладе”. Общими туранцам и русским особенностями Трубецкой объясняет не только стиль русского православия, но и многое другое. Так, например, отрицательное отношение России к рационалистической метафизике немецкого идеализма и отталкивание от абстрактного парламентаризма, одним словом, от всего механического строя Западной Европы, начало которому в России положил Петр. Считая русскую революцию порождением романо-германского ига, Трубецкой приходит к заключению, что татарское иго было вовсе не так уж плохо.

Причин, объясняющих, почему евразийство, как культурно-политическое движение, преждевременно замолкло и несколько бесславно сошло со сцены, конечно, много, но главная заключается, как мне кажется, в том, что евразийское культурно-политическое мирозерцание было возвращено ненавистью к тем силам, что привели Россию на край гибели, и к тем другим, что цинично надеялись нажиться на ее несчастье, т.е. к порожденной Петром Великим западной интеллигенции, и к принявшимся расхищать ее западным странам. Под влиянием этого озлобления против внутреннего и внешнего Запада в евразийцах выросло ощущение, что и советская Россия – Россия, которое впоследствии, в эпоху издания “Евразийской Искры” и карсавинских парижских лекций превратилось в неправильную тенденцию примирения и с большевистской властью; произошло это вероятно, потому, что соблазн ключевской строки: “есть в Ленине керженский дух, игуменский окрик в декретах” (9) был с самого начала близок

евразийской душе. Из этих сложных переживаний и выросла где-то на перекрестке сниженного “ до бытового исповедничества” славянофильского православия и националистической теории “культурных типов” Данилевского антиевропейская идеология евразийцев.

Общими туранцам и русским особенностями Трубецкой объясняет не только стиль русского православия, но и многое другое. Так, например, отрицательное отношение России к рационалистической метафизике немецкого идеализма и отталкивание от абстрактного парламентаризма, одним словом, от всего механического строя Западной Европы, начало которому в России положил Петр Великий. Сравнивая взгляды враждебных России французских ученых со взглядами русских патриотов-евразийцев, нельзя не удивляться их близости. Как Мартэн, так и Трубецкой держатся того мнения, что духовный образ России является в значительной степени определенным еще живым в нем туранским наследством. Злая по тону характеристика православия, католического шовиниста А. Масси, во многом совпадает с пониманием православия у Трубецкого. И Масси и Трубецкой считают характерным для православия отрицательное отношение к рационалистическому богословствованию и преобладание в нем подсознательной философской системы. Разница между французами и евразийцами заключается, таким образом, как будто бы не столько в разном понимании России, сколько в разной оценке ее образа. Рисуя Россию как члена азиатского культурного типа, французы стремились к ее уничтожению. Евразийцы же, связывая Россию с Азией, руководились противоположным желанием ее возвеличения над разлагающейся Европой.

Ф.А. Степун отказывается разбирать подробно неверность посылки евразийцев, он обращается к известному знатоку России профессору Отто Гетч, который в своей “Истории России” утверждает, что “по своим корням и по своему изначальному развитию Россия, сумевшая преодолеть и ассимилировать разные

племена, представляет особую младшую сестру индо-германской семьи европейских народов”.

Отношение России к Европе в разные эпохи ее развития было разное. Большинство западноевропейских историков, стремившихся отодвинуть ее подальше на Восток, исходили не из соображений близких Мартэну и Трубецкому, а из веры в решающее влияние татарского ига на Россию как в этническом, так и в духовно – культурном отношении. Оспаривать европейский характер Киевской Руси действительно трудно, Московский – уже легче. Этнически Киевская Русь была определено славянской страной, в правящем слое которой было немало северно-германских элементов, о чем говорит легенда о призвании варягов. Их влиянию Киевская Русь была, очевидно, обязана и живой торговлей со Скандинавскими странами.

Духовно Россия жила христианством, воспринятым у Византии. Восточное христианство, то есть православие, многим отличалось от западного, но все же не в такой степени, чтобы этой разницей объяснить отрыв России от Западной Европы. Внутренняя устремленность Киевской Руси на Запад доказывают Ключевский и многие источники XI–XII веков. Они выясняют, что русские князья нередко владели иностранными языками, что они собирали библиотеки, основывали школы, в которых можно было изучать греческий и латинский язык, и что приезжавших из Византии ученых Киев встречал с особым почетом.

Если ко всему сказанному прибавить еще то, что удельные князья не гнушались обращаться за разрешением своих споров к западным правителям и даже к самому Папе, и что Новгород уже в XI веке представлял собою весьма своеобразную демократию, в которой вече, заключая договор с князем, запрещало ему жить в самом городе, дабы не получилось никаких столкновений между военною и гражданскою властью то, пишет Степун, искать Азии в Киевской Руси нельзя.

С такой характеристикой Киевской Руси многие защитники азиатского характера России, вероятно, согласились бы, так как они

исходили в своих утверждениях не из туранских теорий Трубецкого и французов, а из положения, что 250-летнее деспотическое царствование инокровного, чуждого христианству, монгольского народа не могло не переродить как физической сущности, так и духовного облика православного славянского народа. Не случайно же говорят: “поскребите русского, и вы получите татарина”. Этот на первый взгляд как будто бы убедительный аргумент при ближайшем рассмотрении оказывается, однако, несостоятельным. Если бы монгольские войска были расположены по всем городам и весям России, то было бы необходимо предположить, что в славянскую кровь влилось много монгольской. Но ведь известно, что татары управляли страной как бы издали. Золотая Орда, ее главный штаб, военные силы, административные центры стояли на волжском низовье, то есть в Царицыне (Волгограде). Заинтересованы татары были только материальными благами: деньгами и пастбищами. В личную жизнь покоренного народа почти не вмешивались, перевоспитанием русских не занимались. Орда весьма хорошо относилась к Церкви, которая была освобождена от податей, правда и она оказывала некоторые услуги властям предрержащим.

Важнее вопроса об этнографическом изменении русского народа и порче русского характера под влиянием татарской жестокости, вопрос о происхождении Московского государства, характер которого иной раз опять-таки объясняют татарским влиянием. Иван Грозный творил невероятные преступления, особенно в Новгороде, который ему хотелось стереть с лица земли. Задуманные казни осуществлялись с непостижимою жестокостью. Царствование Грозного принадлежит, конечно, к самым страшным страницам истории. Вопрос только в том, надо ли жестокость Грозного рассматривать как порождение татарщины. В то время, в которое Грозный изничтожил “республику Святой Софии”, герцог Альба не менее кроваво расправился со своими врагами в Голландии, а в Париже пылала Варфоломеевская ночь... Но дело не столько в психологии Грозного, сколько в структуре того государственного строя, который он

практиковал как царь и защищал как богослов. Этот государственный строй был, как известно, создан не в ханской ставке, а в Волоколамском монастыре его настоятелем Иосифом Волоцким.

Наиболее отрицательный портрет этого волевого человека нарисован Федотовым в его “Новом граде”. Основным грехом Иосифа Федотов считает его кровавую вражду не только к мистическому, но просто даже к духовному началу в христианстве. Для него “обряд выше догмата и политическая власть Церкви важнее христианского исповедничества”. Победенных им на Соборе в 1530 году волжских старцев он сжег, а Ивана Грозного поучает: “Жаловать есьмы своих холопов вольны, а и казнить вольны же”.

Для нас важны только истоки его учения о будущем Русском государстве. Искать эти истоки в татарском царстве, очевидно, не приходится, потому что невозможно сомнение, что свое видение Московского царства было Волоцкому подсказано, с одной стороны, посланием инок Филофея Великому князю, в котором утверждалось, что отныне Москва – Третий Рим, после которого четвертого уже никогда не будет. А с другой стороны, той особенностью Византийской Церкви, которую Соловьев назвал цезарепапизмом. Для Иосифа неоспоримо, что православный царь получает свою власть непосредственно от Бога, что он только по своей природе человекоподобен, а по своему призванию и духовному бытию богоподобен. Главную задачу православного царя, по мнению Иосифа, является защита чистоты учения и подавление ересей. Причем допускаются даже инквизиционные приемы. Обыкновенных забот о хозяйственно-жизненном устройении своих подданных для православного царя мало. Необходимы еще духовные наставления для спасения их душ. Для достижения этой высокой цели царю вверяется полная власть над жизнью и смертью своих подданных. Эту властью Грозный пользовался с полной уверенностью в своей правоте и не без богословской изощренности защищал свое право в переписке с беглым князем Курбским.

Этот раздел статьи Ф. А. Степун заключает: Всего сказанного о характере монгольской оккупации и о возникновении образа Московского царства в православном монастыре, думается, довольно, чтобы не сомневаться в том, что и Московская Русь, как и Киевская, представляет собою не Азию и даже не Евразию, а своеобразную Восточную Европу.

Европейский характер основанной Петром Империи доказывается в первую очередь не влиянием Европы на Россию, а тем общением между Западом и Россией, которое началось сразу же после раскрытия Петром окна в закрытый до тех пор заморский мир. Значение и все это общение сказывается уже в том, что национальное самоопределение России началось с выяснения ее отношения к Западу. В процессе этого самоопределения образовались, как всем давно известно, две партии: славянофилы и западники. Что западники были европейцами доказывать не приходится, но не всеми еще освоено то, что, в сущности, и славянофилы были ими: не случайно их журнал назывался не “Москвитянином”, а “Европейцем”. Отличались славянофилы от западников не отрицанием Европы как таковой, а лишь враждой к той просвещенской рационально-позитивистической Европе, что, родившись в XVII веке в Англии и Франции, привела к революции. Симпатии славянофилов, как и симпатии немецких романтиков и французских традиционалистов, были на стороне побежденной христианской Европы. В глубине славянофильского сознания жила даже мечта, что православная Россия, быть может, со временем поможет средневековому Западу в его борьбе против атеистического гуманизма. Родившаяся в славянофильских кругах религиозная тема об отношении России к Западу красною нитью проходит через всю русскую историософию как XIX, так и XX века.

Такой же, если не еще больший, интерес к Европе проявляли и русские западнические течения, в которых сильнее бился пульс общественно-политической мысли. Зародившись под влиянием французской революции, это течение поначалу питалось англофранцузским просвещением, но потом, подпав под власть

религиозных идей Фейербаха, предвосхитившего в известном смысле ницшеанскую концепцию сверхчеловека, перекинулось к Марксу, который и расколол русскую интеллигенцию на крестьянско-народнический и западническо-пролетарский лагерь.

Далее Ф.А. Степун проводит убедительный анализ связи русской и западной (преимущественно немецкой) литературы, искусства, связей творческих людей России и Европы. Завершает он статью словами, что мог более подробно иллюстрировать культурное общение России с Западом, но и этих примеров достаточно для опровержения, как русофобского (“французы”), так и русофильского (“евразийцы”) утверждения, что Россия, как культурный мир, должна быть отнесена не к Европе, а к Азии.

Обратим внимание, что Федор Августович говорит о Европе Восточной. Вопрос о том, чем Россия, как восточная Европа, отличается от западной – очень сложен. Его анализу он обещал посвятить следующую статью. Напомним, что эта статья опубликована в 1962 году, написать вторую, очень важную статью он не успел.

А. Я. Массов

РУССКИЕ ОПИСАНИЯ АВСТРАЛИИ 60-Х ГГ. XIX ВЕКА (К 150-ЛЕТИЮ ПОСЕЩЕНИЯ МЕЛЬБУРНА И СИДНЕЯ РОССИЙСКИМ КОРВЕТОМ «БОГАТЫРЬ»)

На протяжении всего XIX века главным, если не единственным каналом общения россиян и жителей английских переселенческих колоний в Австралии оставались визиты на пятый континент кораблей российского флота. Записки о ходе плавания, мемуары и заметки русских моряков о том, что они увидели в экзотической Австралии, служили одним из основных источников знакомства русской читающей публики с жизнью на пятом континенте, с развитием процесса английской колонизации Австралии. В XIX в. можно выделить два периода посещения русскими моряками английских колоний в Австралии. Первый приходится на первую

треть XIX в., когда Австралию посещали участники русских кругосветных экспедиций. Затем наступил четвертьвековой перерыв, и с 60-х гг. XIX в. начинается новый этап посещения русскими Австралии – теперь это были заходы в порты пятого континента кораблей русской эскадры Тихого океана при переходах из Балтики в Тихий океан или обратно, либо в ходе учебно-тренировочных плаваний в бассейне Тихого океана.

Начиная с середины XIX века Австралия привлекала к себе пристальное внимание во всем мире. После открытия в 1851 г. месторождений золота на пятом континенте началась золотая лихорадка. Ее следствием стало быстрое увеличение численности населения, бурный рост городов, стремительное развитие экономики. Изменилась и политическое устройство некогда бесправных каторжных колоний. Большинство населения теперь составляли не каторжники, а свободные эмигранты из Англии и других европейских стран, и владения Великобритании на австралийском континенте получают право на внутреннее самоуправление. В австралийских переселенческих колониях утверждается и начинает успешно развиваться политическая система буржуазной демократии. Все эти процессы для русских представляли особый, можно сказать, даже жгучий интерес. Дело в том, что Россия переживала время великих реформ. Старый крепостнический уклад жизни ломался и уходил в прошлое, новое пробивало себе дорогу с большим трудом. Что и как должно было придти на смену старым порядкам, было не до конца ясно даже наиболее просвещенным российским интеллектуалам. Проблемы русской общественной жизни не могли не волновать и офицеров флота, – людей, как правило, хорошо образованных, повидавших мир и отличавшихся широтой взглядов.

150 лет тому назад, в марте 1863 г. Мельбурн и Сидней посетил корвет российского военно-морского флота «Богатырь». Визит «Богатыря» имел место во время учебно-тренировочного плавания в водах Тихого океана, посещение русским корветом Австралии, по словам морского министра России Н. К. Краббе, носило

«географический» характер и должно было содействовать «образованию наших моряков»¹. Командовал корветом капитан-лейтенант К.Г. Скрыплев, однако на борту корабля держал свой флаг и участвовал в плавании командующий русской эскадрой Тихого океана контр-адмирал А.А. Попов. Адмирал Попов известен в истории российского флота не только как флотоводец, который в 1863 г. привел русскую эскадру в Сан-Франциско, что стало недвусмысленной поддержкой со стороны России правительства северян во главе с президентом А. Линкольном в годы Гражданской войны в США. А.А. Попов проявил себя также как кораблестроитель, много сделавший для создания русского броненосного флота. Наконец, он был большой эрудит, знаток литературы и военно-морской истории и поощрял к занятиям в этой области своих офицеров.

В целом визит «Богатыря» прошел вполне успешно. Австралийцы тепло встречали русских гостей, показывая все, что вызывало их интерес. Для русских офицеров была организована поездка в Балларат – центр золотодобывающей промышленности колонии Виктория. Русские побывали в музеях и театрах Мельбурна и Сиднея, посетили ботанические сады этих городов, совершили ознакомительные экскурсии в Пентриджскую тюрьму в Мельбурне и на монетный двор Сиднея, осмотрели парламент Виктории и сиднейские промышленные предприятия и доки. В Мельбурне русские моряки открыли корвет для посещения австралийской публики. За несколько дней более 8 тысяч австралийцев побывало на борту «Богатыря», с утра до вечера «инспектируя» русский корабль. Австралийская пресса весьма доброжелательно отзывалась о конструкции и состоянии самого корвета, отмечала «атлетический вид» русских матросов². Всех русских покорила красавец Мельбурн, шумное кипение жизни на его длинных прямых улицах, витрины богатых магазинов, нарядно одетые жители.

Впечатления от посещения Австралии были столь значительны, что адмирал А.А. Попов даже в свой официальный отчет в морское

министерство о ходе плавания – документ по определению сухой и формальный по содержанию – включил довольно подробный и красочный рассказ о том, что он увидел в Австралии ³. Кроме того, адмирал порекомендовал своим флаг-офицерам мичману П.С. Муханову и капитан-лейтенанту А.М. Линдену описать все увиденное в специальных очерках, которые впоследствии можно было бы опубликовать. Оба эти офицера были людьми незаурядными и, как оказалось, не лишенными литературных способностей. «При мне, – писал А.А. Попов в январе 1863 г., – теперь состоит... флаг-офицер мичман Муханов... При мне он находится более 2-х лет и избран мною только потому, что я его считаю замечательным офицером по его способностям и образованию» ⁴. Столь же лестной оценки А.А. Попов удостоил и А.М. Линдена, который, по его словам, не только исполняет свои обязанности «с особым усердием и знанием дела, но и заслуживает полного моего доверия» ⁵.

Флаг-офицеры А.А. Попова ревностно отнеслись к поручению адмирала. А.М. Линден подготовил большой обзорный очерк о пребывании «Богатыря» в Австралии, а П.С. Муханов подробно описал свои впечатления от Сиднея. Их тексты, также как и выдержки из официального рапорта А.А. Попова были опубликованы на страницах Журнала «Морской сборник» ⁶. Журнал этот, хотя и являлся по принадлежности ведомственным журналом морского ведомства, однако в 60-е гг. XIX в. был весьма популярен в среде либеральной интеллигенции и наряду с официальными документами охотно публиковал материалы страноведческого характера и беллетристику. Если учесть еще публикацию судового врача «Богатыря» К.Г. Тимрота в «Медицинских прибавлениях к Морскому сборнику», в которой доктор, в том числе, остановился на медико-санитарных и гуманитарных аспектах жизни в Австралии ⁷, то можно сказать, что русскому читателю была представлена довольно полная картина положения дел в австралийских переселенческих колониях. Помимо публикаций, увидевших свет еще в XIX в., уже в наши дни удалось обнаружить дополнительные материалы о плавании

«Богатыря». Увлечшись работой над очерком о Сиднее, П.С. Муханов попытался написать еще и историю Австралии, а кроме того, подготовил к печати очерк о поездке русских офицеров в Балларат и о пребывании «Богатыря» в Мельбурне. Эти сочинение, однако, осталось неопубликованным, и долгое время хранилось в Отделе рукописей Российской национальной библиотеки⁸.

Записки офицеров Богатыря о том, что они увидели в Австралии, отражают практически все стороны жизни переселенческих колоний. Здесь и рассказ о стремительном развитии их экономики, прежде всего золотодобычи, и о быстром росте австралийских городов. При этом русские особо отмечали, что все в Австралии строится по последнему слову науки и техники. Контр-адмирал А.А. Попов сообщает, что на золотых рудниках используются технические решения, применяемые золотопромышленниками Сибири. «Большая часть здешних жителей, – с горечью добавляет адмирал, – ... не знает, есть ли у нас литература и даже не уверены, что мы христиане, но машины наши применяют к своим потребностям чуть ли не с большею выгодой, чем сами изобретатели»⁹. «Золотая лихорадка» стимулировала развитие многих других отраслей хозяйства. Старателям «понадобилось продовольствие, предметы первой жизненной потребности», и вслед за толпами рудокопов явились купцы с хлебом, платьем, инструментом и складными домами; торговля... получила новый толчок»¹⁰. Русские приводят статистические данные о развитии экономики Австралии, а также сообщают сведения об уровне зарплаты и уровне жизни австралийцев. С не меньшим интересом и уважением рассказывают русские о развитии в Австралии системы образования, о ее замечательных музеях, о театральной жизни, наконец, об образе жизни и быте простых австралийцев, с которыми успели познакомиться и подружиться моряки. Разумеется, мнение русских об увиденном далеко не всегда восторженное. Даже обогатившая Австралию и австралийцев «золотая лихорадка» имела свои отрицательные стороны. Судовой врач «Богатыря» К.Г. Тимрот

отмечал, что не сумевшие сколотить состояние и разорившиеся золотоискатели составляют заметную часть пациентов австралийских психиатрических больниц¹¹. Не остался незамеченным невзыскательный художественные предпочтения австралийской публики: в театрах большинство зрителей « не отличается изяществом вкуса и предпочитает легкие пьесы и фарсы серьезным драматическим произведениям. Трагедии Шекспира... не привлекают многих посетителей»¹². С некоторой иронией оценивают русские офицеры, монархисты по своим политическим убеждениям, работу парламента Виктории, который они посетили в Мельбурне. Однако критическая струя в русских описаниях Австралии невелика. В целом Австралия, производили на русских самое благоприятное впечатление.

В рамках данного сообщения нет возможности подвергнуть подробному текстологическому анализу все заметки офицеров «Богатыря» об их пребывании в Австралии. Каждый из этих текстов заслуживает отдельной аналитической публикации, ибо представляет собой несомненный интерес как иностранный по происхождению источник по истории Австралии и как источник по истории русско-австралийских связей. Однако для российских исследователей путевые заметки русских моряков интересны еще и тем, что во внимании русских к австралийским реалиям отражается, прежде всего, их заинтересованность в осмыслении наиболее актуальных проблем своего отечества – тех проблем, которые волновали мыслящую часть общества пореформенной России. Эта сторона записок русских моряков отчетливо свидетельствует об их искреннем патриотизме и наличии продуманной гражданской позиции.

Так, особое внимание офицеры « Богатыря» обратили на отсутствие социальной пропасти в имущественном положении людей. А.М. Линден специально подчеркивает, что в Австралии может быть отмечено « сравнительное довольствие в массах», объясняя это относительно высокой заработной платой¹³. Безмерно удивило моряков и столь разительно не похожая на Россию «одинаковость» в

одежде и внешнем виде представителей разных классов и сословий. Кузнец, который изготовил для ремонта «Богатыря» болты и гаки, явился в выходной день на экскурсию на корабль в «сюртуке и чистой рубашке» и – с неподдельным изумлением пишет П.С. Муханов – «даже без следов копоты на лице»¹⁴. Причем, что выглядело не менее странным, все эти люди были вполне благовоспитанными. Среди экскурсантов на «Богатыре» «были лица всяких сословий, возрастов и наций... Но к чести мельбурнских жителей надо сказать, что, несмотря на многочисленность толпы, делавшей надзор невозможным, и на то, что все части корвета, не исключая и адмиральской каюты, были для нее открыты, мы не могли пожаловаться ни на малейшее злоупотребление этим доверием»¹⁵.

Пристальный интерес вызвал у русских и высокий, в сравнении с Россией, уровень развития системы народного образования в переселенческих колониях. А.М. Линден подробно рассказывает о постановке школьного дела в колонии Виктория и указывает, что число грамотных в Виктории составляет примерно 60 % всего населения – очень высокая цифра для того времени¹⁶. Подметил он и наличие большого числа учреждений культуры в Мельбурне, «которые сделались необходимою потребностью для общества»¹⁷

Разумеется, русские моряки не прошли мимо извечно волновавшего русское общество вопроса о положении заключенных и каторжников. Как уже отмечалось выше, с целью изучения пенитенциарной системы Австралии для офицеров «Богатыря» была организована экскурсия в Пентриджскую тюрьму в Мельбурне. Впечатления были, без преувеличения, ошеломляющими. А.М. Линден детально описал условия пребывания заключенных, тюремный режим, условия работы обслуживающего персонала. В каждой камере имеется туалет, умывальник, у каждого заключенного несколько одеял и подушек, а на столе лежат Библия и другие книги. «Все так опрятно и уютно, – пишет потрясенный экскурсант, – что, кажется, при других условиях не прочь бы и поселиться в этой келье»¹⁸. С одобрением он отзывался о

возможности трудиться, которая предоставлена арестантам в созданных при тюрьме различных мастерских. И хотя тюремный режим достаточно суров, но телесных наказаний нет, а весь уклад жизни заключенного направлен на осознание им своей вины и последующее исправление. Увиденное в Австралии А.М. Линден прямо сравнивает с положением дел в российских исправительных учреждениях. «Осматривая Пентриджскую тюрьму, – пишет он, – я вспомнил при этом г. Достоевского, который в своих «Записках из мертвого дома» так живо нарисовал картину острожной жизни наших арестантов... Кто из нас не знает, что большая часть нашего *решенного* и *нерешенного* люда именно в острогах – этих клубках взаимного развращения – оканчивала свое нравственное падение?». Автор выражает осторожную надежду, что вскоре и «наши тюрьмы получат преобразование, согласно рациональным понятиям о цели наказаний, естественно заключающим и мысль об исправлении человека»¹⁹.

Оценивая « юное, полное кипучей жизни общество» австралийских переселенческих колоний, «баснословные успехи» в деле их экономического и социального развития²⁰, русские объясняли прогресс Австралии рациональной, продуманной политикой колониальных правительств. Все дело, как писал адмирал А.А. Попов в «заботливости» властей о «всевозможном облегчении внутреннего развития». «Можно видеть, – замечал русский адмирал, оценивая политику администрации переселенческих колоний, – каким разумным путем идет развитие этого края»²¹. В подобных рассуждениях ощущается косвенный упрек властям России и извечное стремление передовой части русского общества увидеть, наконец, и в своей стране реализацию продуманной, направленной на защиту интересов российских граждан внутренней политики.

Описания Австралии, выполненные моряками корвета «Богатырь» не просто возобновили традицию знакомить русскую читающую публику с увиденным на далеком пятом континенте. Их труды, равно как и последующие описания Австралии, выполненные

русскими мореплавателями, фактически стали основой для формирования в России представления об Австралии, как о счастливой стране, как «социальной лаборатории человечества». Следует подчеркнуть, что в такой оценке опыта австралийцев лежало не просто уважение к удачно пройденному ими историческому пути, но и стремление видеть в достижениях жителей пятого континента образец, который в той или иной форме может и должен быть воплощен в России²².

СПИСОК ЛИТЕРАТУРЫ:

¹ Российский государственный архив Военно-морского флота (далее – РГА ВМФ). Ф.410. Оп.2. Д.2603. Л.436.

² См., например, Argus. 9.03.1863.

³ **Попов А.А.** РГА ВМФ. Ф.410. Оп.2. Д.2603. Л.310-317. Частично опубликовано: Попов [А. А.] Извлечение из рапортов начальника эскадры Тихого океана свиты Е. В. контр-адмирала Попова. – Морской сборник. 1863, № 9.

⁴ РГА ВМФ. Ф. 410. Оп. 2. Д.2603. Л.111об.

⁵ Там же. Л. 112.

⁶ **Попов [А. А.]** Извлечение из рапортов начальника эскадры Тихого океана свиты Е. В. контр-адмирала Попова. – Морской сборник. 1863, № 9; Муханов П.С. Сидней // Морской сборник. 1863. № 11. Линден А.М. Заметки об Австралии (из записок о плавании в 1863 г.) // Морской сборник. 1864. № 4.

⁷ **Тимрот К.Г.** Медицинский журнал за кампанию корвета «Богатырь» // Медицинские прибавления к Морскому сборнику. 1869. Вып.8.

⁸ **Муханов П.С.** Австралия. Описание плавания в Австралию с историческим очерком ее – Отдел рукописей Российской национальной библиотеки. Ф. 608 (Помяловский И. В.). Оп. 1. Д. 3031. В настоящее время эти материалы П.С. Муханова частично опубликованы см. Российские моряки и путешественники в Австралии / сост. Е.В.Говор, А.Я.Массов. М.: Вост. лит., 2007. С.142-152.

⁹ **Попов А.А.** Указ. соч. Офиц. отдел, с. 37.

¹⁰ Российские моряки и путешественники в Австралии. С.143.

¹¹ **Тимрот К.Г.** Указ. соч. С.173.

¹² **Линден А.М.** Указ. соч. С.189.

¹³ Там же.

¹⁴ Российские моряки и путешественники в Австралии. С.148.

¹⁵ Там же С.148, 149.

¹⁶ Линден А.М. Заметки об Австралии... С.181.

¹⁷ Там же. С.189.

¹⁸ Там же. С.182.

¹⁹ Там же. С.184.

²⁰ Попов А.А. Указ. соч. Офиц. отдел, с. 37, 38.

²¹ Там же. Офиц. отдел, с. 37.

²² Отметим также, что подробное и красочное описание увиденного русскими в Австралии оценили и самим австралийцы. В 1965 г. очерк П.С.Муханова « Сидней» был переведен на английский язык и опубликован в журнале Австралийского исторического общества. См. Mukhanov P. Sydney. Trans. V.Fitzhardinge // Journal of the Royal Australian Historical Society. 1965. Vol.51, pt.4.

А. Е. Яроцкий

К ВОПРОСУ ОБ ЭМИГРАЦИОННОЙ ПОЛИТИКЕ РОССИИ В ИССЛЕДОВАНИЯХ ОТЕЧЕСТВЕННЫХ АВТОРОВ

Эмиграционная политика российского государства в различные времена носила противоречивый характер: от фактического запрета на эмиграцию и всяческого прекращения контактов с зарубежными соотечественниками до права на свободный выезд из России и создания организаций, взаимодействующих с эмигрантами.

В начале XXI века заметно оживились исследования в области эмиграционной политикой нашего государства на разных этапах его развития. Цель данной статьи – подвести некоторые итоги и выявить основные направления в изучении темы в отечественной историографии последних лет.

Прежде всего, обратимся к статье М. Кононовой, канд. ист. наук, старшего научного сотрудника Института всеобщей истории РАН, в

которой предложена авторская периодизация эмиграционной политики российского государства¹. Выделены следующие периоды: допетровский (XV–XVII вв.), петербургский (XVIII–октябрь 1917 г.), советский (1917 г. – начало 1990-х гг.) и современный (1990-е гг. – до настоящего времени). Хронологические рамки статьи охватывают лишь допетровский период и начало петербургского – весь XVIII в. Она основана на анализе государственных документов XVI–XVIII вв.: Столбовского договора со шведами 1617 г., Соборного уложения 1649 г., Манифеста от 18 февраля 1761 г. о вольности дворянства и писем видных деятелей науки и государства (П. Ягужинского, М. Ломоносова).

М. Кононова отмечает, что российская эмиграционная политика зарождается в эпоху становления централизованного Московского царства. Великого князя Василия III и его сына царя Ивана Грозного, по мнению автора, можно считать основателями российской эмиграционной политики. Именно они, столкнувшись с систематическим уходом своих бояр за рубеж, первыми стали брать с них поручные записи о том, что они не убегут из Московского государства. Это своего рода генезис, само же юридическое оформление эмиграционной политики в России, как указывает М. Кононова, началось позже – с межгосударственных договоров. С 1617 г. российские власти стали вносить в текст мирных договоров с пограничными государствами пункт о выдаче перебежчиков с обеих сторон. Основным же документом той эпохи, регулирующем миграционную политику является Соборное уложение 1649 г. В главе шестой «О проезжих грамотах в иные государства» был установлен порядок выезда из страны. В целом исследователь подчёркивает жёсткость, ограничительный и запретительный характер политики в

¹ **Кононова М.** Эмиграционная политика российского государства: историческая перспектива // Страны СНГ. Русские и русскоязычные в новом зарубежье. Информ.-аналит. бюллетень. – М.: Институт стран СНГ. – 2003. – № 87. – С. 40–42.

отношении эмигрантов из-за «опасения государства потерять служилых людей и источник дохода»².

Новый период в отечественной эмиграционной политике, как считает М. Кононова, начинается с XVIII в. с эпохи Петра Великого, который, как известно, был новатором во многих областях. Исключением не стала и эмиграционная политика. Исследователь подчеркивает, что «реформы Петра Великого раскололи в культурно-бытовом плане целостность русского общества на две половины – народные массы и европеизированный правящий слой, и эмиграция разделилась на два русла: народную эмиграцию и «внутреннюю» (ментальную), затронувшую дворянство. Так манифест 18 февраля 1761 г. о вольности дворянства, объявленный Петром III, даровал неслужащим дворянам право свободно ехать за границу и служить там³

Со второй половины XVIII в. с включением в состав Российской империи новых народностей образовалось и третье русло эмиграции – инородческое. По причине притеснений со стороны царских властей началась этническая эмиграция: уход крымских татар и ногайцев в Османскую империю, калмыков в Джунгарию. Собственно по этим трем руслам и протекал процесс российской эмиграции вплоть до октября 1917 г., подчеркивает автор⁴.

Таким образом, вклад М. Кононовой в исследование истории эмиграционной политики России заключается в том, что она дала периодизацию этой политики, проследила ее зарождение, начало юридического оформления и эволюцию на начальных этапах развития.

В 2004 году вышла статья д-ра ист. наук., главного научного сотрудника Института российской истории РАН В.М. Кабузана «Движение населения в Российской империи»⁵. Хронологические

² Там же. – С. 40.

³ Там же. – С. 41.

⁴ Там же. – С. 40-41.

⁵ **Кабузан В.М.** Движение населения в Российской империи // <http://www.strana-oz.ru/2004/4/dvizhenie-naseleniya-v-rossiyskoy-imperii>

рамки исследования XVIII в. – 1917 г. Основной акцент автор делает на развитии внутренних миграционных процессов в Российской империи, но достаточное внимание уделено и вопросу эмиграции за ее пределы. Проанализированы причины эмиграции, названы страны-реципиенты, приведены количественные характеристики эмиграции. Основываясь на архивных документах, материалах ревизского (за 1719–1858 гг.) и административно-политического текущего (с 40-х годов XIX в.) учета и переписей (с 1897 г.) автор приходит к выводу, что пик эмиграции из России пришелся на начало XX в.

Зачастую зарубежные исследователи (А. Льюис, Д. Харрис, М. Тодаро) в качестве основной причины эмиграции в мирное время, выделяют стремление индивида к лучшим материальным условиям, мотивируя тем, что миграция происходит в страны с более выгодными экономическими возможностями. Однако В.М. Кабузан подчёркивает особенности российской эмиграции: «Российскую империю покидали, прежде всего, по идеологическим причинам значительные в численном отношении группы населения. Первоначально вынуждены были это сделать старообрядцы, бежавшие от религиозного преследования православной церкви и притеснений администрации (на Украину, в Латгалию и другие местности)»⁶. Позже миграция началась и по национальному признаку. С 70-х гг. XIX в. значительный размер приобрела эмиграция, связанная с тяжелым социально-экономическим положением мигрантов, но и в этом случае, считает автор, «идейно-политические соображения также играли определенную роль в принятии решения о переселении»⁷. Итак, В.М. Кабузан приходит к выводу, что политика царского правительства являлась одной из главных причин, усиления эмиграции из страны.

Российская внутренняя политика начала XX века в сфере трудовой эмиграции рассматривается в статье к.и.н., профессора ГНУ

⁶ Там же.

⁷ Там же.

им. Лесгафта Э.Г. Путятовой⁸. При написании работы автор опирался на опубликованные источники: официальные документы, периодику, использовал исследования начала XX в. Первым правительственным актом, косвенно признавшим эмиграцию, по мнению автора, стало положение о деятельности в России Еврейского колонизационного общества, утверждённое Комитетом министров 8 мая 1892 г. Только в начале XX в. правительство Российской империи пересмотрело свое отношение к эмиграции, признав, наконец, что она стала немаловажным явлением внутренней жизни страны. В результате была сделана попытка создания эмиграционного законодательства и выработан законопроект «Положение об эмиграции» 1906 г., анализ основных статей которого дан Э.Г. Путятовой. Однако этот документ так и остался лишь проектом.

Хронологические рамки статьи доктора социологических наук, профессора Калужского государственного университета В.Д. Попкова «Эмиграция из Российской империи и Советского Союза в Европу: сравнительный анализ»⁹ охватывают послереволюционный период (1918 г. – начало XXI в.). В рамках этого периода автор выделяет четыре волны эмиграционных исходов из России и рассматривает особенности каждой.

По поводу эмиграционной политики исследователь приходит к выводу, что за период существования Советского Союза в своем правовом аспекте она не претерпела существенных изменений. Эмиграция фактически была запрещена, выезд в основном осуществлялся по программам воссоединения семей. Принципиально новая ситуация сложилась с принятием Закона СССР от 20 мая 1991 года «О порядке выезда из Союза Советских Социалистических

⁸ **Путятова Э.Г.** Вопросы трудовой эмиграции в российской внутренней политике (нач. XX в.) // Россия в глобальном мире. Социально-теоретический альманах № 18. Приложение к журналу для ученых «Клио». – СПб.: Полторак, 2010. – С. 71–75.

⁹ **Попков В.Д.** Эмиграция из Российской империи и Советского Союза в Европу: сравнительный анализ // Журнал социологии и социальной антропологии, – 2007. – Т.Х. – №3. – С 143 – 159.

Республик и въезда в Союз Советских Социалистических Республик граждан СССР», вступившего в силу 1 января 1993 г. С этого времени, в отличие от всех предшествующих периодов истории существования нашего государства, эмиграционная из страны не имела никаких внутренних ограничений со стороны советского, а впоследствии — российского правительства. Масштабы выезда регулировались уже только миграционными квотами принимающих стран.

Таким образом, знакомство с современной отечественной историографией позволяет получить общее представление об эволюции эмиграционной политики России, но отдельные аспекты этой темы еще ждут своих исследователей.

АВТОРЫ

Акопов А.К. – аспирант кафедры международных отношений Института международных образовательных программ Санкт-Петербургского государственного политехнического университета.

Власов А.В. – выпускник факультета международных отношений Санкт-Петербургского государственного университета.

Германчук В.П. – канд. ист. наук, профессор кафедры истории Санкт-Петербургского государственного морского технического университета.

Голик Н.В. – д-р филос. наук, профессор кафедры эстетики, Философского факультета Санкт-Петербургского государственного университета.

Горюнов В.П. – д-р филос. наук, профессор кафедры философии Санкт-Петербургского государственного политехнического университета.

Гришина Н.Ю. – канд. пед. наук, доцент кафедры международных отношений Института международных образовательных программ Санкт-Петербургского государственного политехнического университета.

Жуков А.Ф. – д-р ист. наук, профессор кафедры международных отношений Института международных образовательных программ Санкт-Петербургского государственного политехнического университета.

Жукова Л.Н. – д-р ист. наук, профессор Санкт-Петербургского государственного политехнического университета.

Калинин А.А. – аспирант, кафедры международных отношений Института международных образовательных программ Санкт-Петербургского государственного политехнического университета.

Климин И.И. – д-р ист. наук, профессор кафедры международных отношений Института международных образовательных программ Санкт-Петербургского государственного политехнического университета.

Краснощеков В.В. – канд. техн. наук, доцент кафедры «Математика и естественно научные дисциплины» Института международных образовательных программ Санкт-Петербургского государственного политехнического университета.

Малышев П. В. – выпускник факультета международных отношений Санкт-Петербургского государственного университета.

Манжула Е.А. – аспирантка кафедры мировой политики факультета международных отношений Санкт-Петербургского государственного университета.

Массов А.Я. – д-р ист. наук, профессор, зав. кафедрой истории Санкт-Петербургского государственного морского технического университета.

Новоженова М.Ф. – канд. ист. наук, доцент кафедры истории Санкт-Петербургского государственного морского технического университета.

Пантелеева В.Н. – канд. ист. наук, доцент кафедры истории Санкт-Петербургского государственного морского технического университета.

Погодин С.Н. – д-р ист. наук, профессор, зав. кафедрой международных отношений Института международных образовательных программ Санкт-Петербургского государственного политехнического университета.

Репринцева Ю.С. – канд. пед. наук, доцент кафедры географии Благовещенского государственного педагогического университета.

Романова Н.Ю. – студентка факультета международных отношений Санкт-Петербургского государственного университета.

Русакова Т.Б. – канд. экон. наук, доцент кафедры «Международный бизнес» отделения МВШУ, ИЭИ Санкт-Петербургского государственного политехнического университета.

Рябова А.Л. – канд. филос. наук, доцент кафедры международных отношений Института международных образовательных программ Санкт-Петербургского государственного политехнического университета.

Сайченко О.А. – канд. экон. наук, доцент кафедры «Международный бизнес» отделения МВШУ, ИЭИ Санкт-Петербургского государственного политехнического университета.

Семёнов А.А. – старший преподаватель кафедры английского языка для экономических и юридических специальностей, Филологического факультета Санкт-Петербургского государственного университета.

Сергачев А.В. – аспирант кафедры международных отношений Института международных образовательных программ Санкт-Петербургского государственного политехнического университета.

Серов А.П. – канд. филос. наук, доцент кафедры философии и социологии Санкт-Петербургского государственного морского технического университета.

Смирнов А.С. – канд. юр. наук, доцент кафедры «Теория и история государства и права» юридического факультета Санкт-Петербургского государственного политехнического университета.

Смирнова О.А. – д-р экон. наук, профессор кафедры экономики и менеджмента недвижимости и технологии, ФЭМ, ИЭИ Санкт-Петербургского государственного политехнического университета.

Стрельникова Л.А. – канд. экон. наук, кафедра «Международные экономические отношения» отделение МВШУ, ИЭИ Санкт-Петербургского государственного политехнического университета.

Тростинская В.П. – канд. экон. наук, доц. кафедры международных отношений Института международных образовательных программ Санкт-Петербургского государственного политехнического университета.

Федосеева М.А. – канд. экон. наук, доцент маркетинга Санкт-Петербургского государственного экономического университета.

Фирсанова О.В. – д-р экон. наук, профессор кафедры международных отношений Института международных образовательных программ Санкт-Петербургского государственного политехнического университета.

Хаттаб Абу А. – аспирант кафедры международных отношений Института международных образовательных программ Санкт-Петербургского государственного политехнического университета.

Цыб А.В. – канд. филос. наук, доцент кафедры международных отношений Института международных образовательных программ Санкт-Петербургского государственного политехнического университета.

Ягья Т.С. – канд. экон. наук, доцент кафедры международных отношений Института международных образовательных программ Санкт-Петербургского государственного политехнического университета.

Яроцкий А.Е. – аспирант Школы региональных и международных исследований Дальневосточного федерального университета.

ОГЛАВЛЕНИЕ

Горюнов В.П. Методология исследований проблемы гражданского общества в России	5
РАЗДЕЛ I. РОССИЯ В МИРОВОЙ ГЛОБАЛЬНОЙ ПОЛИТИКЕ.....	22
Акопов А.К. Формирование идеи «мирового порядка».....	22
Акопов А.К. Исторические типы «мирового порядка».....	26
Калинин А.А. Современные геополитические реалии.....	30
Мальшев П.В. Страны Совета сотрудничества арабских государств Персидского залива в сирийском конфликте: интересы и цели, роль, степень участия.....	36
Манжула Е.А. Проблема милитаризации космоса и мировая политика.....	45
Романова Н.Ю. Проблемы деволуции в Великобритании.....	55
Серов А.П. Глобализм как транснационализм.....	62
РАЗДЕЛ II. РОССИЯ В СИСТЕМЕ РЕГИОНАЛЬНЫХ СВЯЗЕЙ.....	68
Абу Хаттаб. Перспективы межрегионального сотрудничества России и стран СНГ.....	68
Климин И.И. «Торговая молочная война» между Россией и Беларусью в 2009 году.....	70
Погодин С.Н. Партия «Истинные финны» в выборах в Финляндии и отношение к России.....	77
Романова Н.Ю. Участие Европейского Союза в урегулировании приднестровского конфликта и его отношения с Россией (2008–2013)..	84 ...
РАЗДЕЛ III. ВОСТОЧНЫЙ ВЕКТОР РОССИЙСКОЙ ПОЛИТИКИ... 	94
Власов А.В. Роль аспектов “мягкой” и “жесткой” безопасности России и Китая в проблематике Шанхайской организации сотрудничества	94
Тростинская В.П. Экономическое сотрудничество Дальнего Востока России со странами азиатско-тихоокеанского региона: состояние и перспективы.....	113
Новоженова М.Ф., Пантелеева В.Н. Азиатско-тихоокеанское экономическое сотрудничество: история и современность	134

РАЗДЕЛ IV. ПРОБЛЕМЫ СОЦИАЛЬНОГО РАЗВИТИЯ В ГЛОБАЛЬНОМ ОБЩЕСТВЕ.....	143
Сайченко О.А. Проблемы исследования корпоративной социальной ответственности.....	143
Сергачев А.В. Новые подходы к изучению концепции государства всеобщего благосостояния в конце XX века.....	147
Сергачев А.В. Возвращение структурных теорий анализа государства всеобщего благосостояния в XXI веке.....	156
Смирнова О.А. Безопасность труда как условие повышения производительности в строительной организации.....	165
Стрельникова Л.А. Ключевые компетенции как основа оценки и развития человеческих ресурсов международных компаний.....	173
Ягья Т.С. О функционировании российского рекламного бизнеса...	181
РАЗДЕЛ V. ОБРАЗОВАНИЕ В СОВРЕМЕННОМ МИРЕ.....	189
Гришина Н.Ю. Внедрение смешанного обучения в преподавании международной и межкультурной коммуникации.....	189
Краснощеков В.В., Погодин С.Н. Подготовка студентов по направлению «Зарубежное регионоведение» как фактор интернационализации университета.....	193
Репринцева Ю.С. Педагогические основы ориентации обучающихся на общечеловеческие ценности.....	200
Русакова Т.Б. Анализ причин несбалансированности рынка образовательных услуг.....	207
Рябова А.Л. Международные отношения и новые методики в преподавании иностранных языков.....	215
Смирнов А.С. Укрепление гарантий получения правового образования в России.....	222
Фирсанова О.В., Федосеева М.А. Российско-польские отношения в фокусе внимания столичной и провинциальной молодежи.....	229
Фирсанова О.В., Федосеева М.А. К вопросу о значении чтения в жизни студенческой молодежи провинциального города России.....	238
РАЗДЕЛ VI. РОССИЯ И МИР В ИСТОРИЧЕСКОЙ РЕТРОСПЕКТИВЕ.....	250

Германчук В.П. Представительная власть в Московском государстве XVI–XVII веков (к 400-летию Земского Собора 1613 года).....	250
Голик Н.В., Семенов А.А., Цыб А.В. Кембриджский неоплатонизм в культурном контексте XVII века.....	258
Жуков А.Ф., Жукова Л.Н. Степун: Россия – это Европа.....	269
Массов А.Я. Русские описания Австралии 60-х гг. XIX века (К 150-летию посещения Мельбурна и Сиднея российским корветом «Богатырь»)....	281
Яроцкий А.Е. К вопросу об эмиграционной политике России в исследованиях отечественных авторов.....	290
АВТОРЫ	296

Научное издание

Россия в глобальном мире
Russia in the Global World

альманах

№ 1(24) 2013

Учредитель – Федеральное государственное бюджетное
образовательное учреждение высшего профессионального
образования «Санкт-Петербургский государственный
политехнический университет»

Свидетельство о регистрации ПИ №ФС77-52142 от 11 декабря 2012 г.

Редакция альманаха

Осипов И.Д. – научный редактор

Павлова О.К. – литературный редактор, корректор

Марченко М. А. – дизайн обложки

Лютинская О.В. – компьютерная верстка

Подписано в печать 31.07.2013. Формат 60x84/16.

Усл. печ. л. 19,0. Тираж 1000. Заказ 224.

Отпечатано с готового оригинал-макета,
предоставленного редакционной коллегией,
в типографии издательства Политехнического университета.
195251, Санкт-Петербург, Политехническая ул., 29.

Алманах

Россия в глобальном мире
Russia in the Global World

№ 1(24) 2013

Founder – Federal State Educational Institution of Higher Education
“St. Petersburg State Polytechnic University”

Registration Certificate PI number FS77-52142 oa 11 December 2012

Editorial Board of Almanac
Osipov I.D. – Science Editor
Pavlova O.K. – Literary editor, proofreader
Marchenko M. – cover design
Lutinskaya O.V. – DTP

Signed for printing 31.07.2013. Format 60x84/16.
Conventional Printed Sheet 19,0. Circulation 1000. Order 224.

Printed with the final camera-ready,
provided by the editorial board,
published in the Publishing House of the Polytechnical University.
29, Polytechnicheskaya, Saint-Petersburg, Russia, 195251