

Министерство образования и науки Российской Федерации

**САНКТ-ПЕТЕРБУРГСКИЙ ПОЛИТЕХНИЧЕСКИЙ
УНИВЕРСИТЕТ ПЕТРА ВЕЛИКОГО**

РОССИЯ В ГЛОБАЛЬНОМ МИРЕ

Альманах

№ 10 (33)

Издательство Политехнического университета

Санкт-Петербург

2017

РОССИЯ В ГЛОБАЛЬНОМ МИРЕ

альманах

Редакционный совет альманаха:

Ю.С. Васильев, академик РАН –
председатель;
Д.Г. Арсеньев, д-р техн. наук, профессор;
А.Н. Кашеваров, д-р ист. наук, профессор;
Д.И. Кузнецов, д-р филос. наук, профессор;
В.М. Никифоров, профессор,
Чрезвычайный и полномочный посол РФ;
А.В. Прохоренко, д-р филос. наук, профессор;
В.С. Ягья, д-р ист. наук, профессор.

Редакционная коллегия выпуска:

С.Н. Погодин, д-р ист. наук, профессор –
главный редактор;
И.И. Климин, д-р ист. наук, профессор;
С.В. Кулик, д-р исторических наук,
А.В. Малинов д-р филос. наук, профессор
В.П. Живулин, канд. филол. наук, доцент.

С 2001 года альманах «**Россия в глобальном мире**» издавался как Приложение к научно-историческому журналу «Клио».

Альманах зарегистрирован в Международной системе периодических изданий ISSN 2304-9472. Ссылки на статьи Альманаха отображаются в базе данных «Российский индекс научного цитирования» (РИНЦ).

С 2012 г. выпускается два раза в год как самостоятельное периодическое печатное издание на русском и английском языках под названием: «**Россия в глобальном мире**» = «**Russia in the Global World**».

Альманах зарегистрирован в Федеральной службе по надзору в сфере связи, информационных технологий и массовых коммуникаций (Свидетельство о регистрации ПИ №ФС77-52142 от 11 декабря 2012 г.)

При отборе статей редколлегия руководствуется научно-редакционной политикой издания и соблюдением принципов публикационной этики.

Точка зрения редакции может не совпадать с мнением авторов статей.

При перепечатке материалов ссылка на журнал обязательна.

Альманах рассылается в ведущие библиотеки страны, распространяется в России, странах ближнего и дальнего зарубежья.

Адрес редакции: Россия, 195220, Санкт-Петербург, Гражданский пр., д. 28

Телефон: 8(812) 329-47-42; 8(812)606-62-42

E-mail: kmo@imop.spbstu.ru

© Санкт-Петербургский политехнический университет Петра Великого, 2017.

THE MINISTRY OF EDUCATION AND SCIENCE OF THE RUSSIAN FEDERATION

Peter the Great Saint-Petersburg Polytechnics University

RUSSIA IN THE GLOBAL WORLD

Almanac

№ 10 (33)

Polytechnic University Publishing House

Saint Petersburg

2017

RUSSIA IN THE GLOBAL WORLD

Almanac

Editorial Council:

Yuriy S. Vasiliev, Member of
Russian Academy of Science – Chairman;

Dmitry G. Arseniev,
Doctor of Science, Professor;

Anatoliy N. Kashevarov,
Doctor of Science, Professor;

Dmitry I. Kuznetsov,
Doctor of Science, Professor;

Valentin M. Nikiforov,
Professor, Ambassador Extraordinary and
Plenipotentiary of Russian Federation;

Alexander V. Prokhorenko,
Doctor of Science, Professor;

Vatanyar S. Yagya,
Doctor of Science, Professor.

Editorial Board:

Sergey N. Pogodin, Doctor of Science,
Professor – Chief Editor;

Ivan I. Klimin,
Doctor of Science, Professor;

Sergey V. Kulik,
Doctor of Science,

Alexey V. Malinov,
Doctor of Science, Professor;

Vladislav P. Zhivulin,
PhD, Associate Professor

Since 2001, Almanac “Russia in Global World” was published as an Annex to scientific and historical journal “Clio”.

Almanac is registered in the ISSN system, ISSN 2304-9472. Links to the Almanac articles can be seen in the Russian Science Citation Index database.

Since 2012 Almanac is issued twice a year as an independent periodical in the Russian and English languages named: «Россия в глобальном мире» = «Russia in the Global World».

Almanac is registered with the Federal Service for Supervision in the Sphere of Telecom, Information Technologies and Mass Communications (Certificate of Registration PI number FS77-52142 of 11 December 2012).

In selecting articles the editorial board is guided by scientific and editorial policy of the almanac and by the principles of publishing ethics.

The views of the editorial board may not coincide with the opinion of the author.

The point of the editorial board may not coincide with the opinion of the author.

Any reproduction of materials of the almanac requires reference to the almanac.

Almanac is circulated among the leading libraries in the country, distributed in Russia, the CIS and other foreign countries.

Editorial address: 28, Grazhdansky pr., Saint-Petersburg, Russia, 195220

Phone: +7 (812) 329-47-42; + 7 (812) 606-62-42

E-mail: kmo@imop.spbstu.ru

© Peter the Great Saint-Petersburg Polytechnic University, 2017

Уважаемые коллеги!

Содержание первого в 2017 году выпуска альманаха «Россия в глобальном мире» включает девять разделов, и отражает широкое тематическое многообразие научных интересов преподавателей Гуманитарного института Санкт-Петербургского политехнического университета Петра Великого (ГИ СПбПУ), а также их коллег из других российских и зарубежных вузов.

Редколлегия альманаха предоставила возможность своим коллегам опубликовать статьи авторов-участников научных мероприятий ГИ СПбПУ, проведенных в 2016 году, на страницах двух последовательно изданных выпусков альманаха № 9 (32) 2016 и № 10 (33) 2017.

В предыдущем выпуске №9 (32) 2016 была начата публикация материалов международных научных конференций:

«Арктика: история и современность» (организатор кафедры «Истории», рук. д-р ист. наук, С.В. Кулик);

«Александровская Школа Климента и Оригена и её наследие» (организатор кафедры «Международные отношения» ГИ СПбПУ, рук. А.В. Цыб, Г.Ю. Каптен, О.Н. Ноговицин).

А также исследовательского семинара *«Философия истории в российских университетах XIX–XX вв.: проблемы институализации научной дисциплины»* и Круглого стола *«В.И. Ламанский и академическое славянофильство»*.

Представляемый Вашему вниманию выпуск альманаха «Россия в глобальном мире» №10 (33) 2017 завершает опубликование материалов перечисленных выше научных мероприятий, организованных силами кафедр Гуманитарного института СПбПУ в 2016 году.

Опубликование статей участников международной научной конференции «Арктика: история и современность» продолжено в ряде разделов: «История исследования и освоения Арктики»; «Историко-культурное наследие Арктики, туризм и перспективы его развития в арктическом регионе»; «Военная безопасность и стратегическая стабильность в Арктике».

Организаторы указанных научных мероприятий вошли в состав редколлегии данного выпуска альманаха.

Все материалы отобраны организаторами научных мероприятий и публикуются в авторской редакции.

Следующие выпуски нашего Альманаха, широко востребованного исследователями различных междисциплинарных гуманитарных и общественных научных направлений, увидят свет во второй половине 2017 года в обновленном формате редакционной политики издания, с соблюдением основных современных издательских стандартов международного уровня.

Редакционный коллектив Альманаха выражает искреннюю надежду на успешное продолжение и дальнейшее развитие научно-публикационного сотрудничества и расширение его географических рубежей не только в диссертационных исследованиях и научных проектах, но и на страницах своего издания, в открытом научном интернет-пространстве и международных базах цитирования.

Сергей Погодин
доктор исторических наук, профессор,
главный редактор альманаха «Россия в глобальном мире»

**ИСТОРИЯ ИССЛЕДОВАНИЯ И ОСВОЕНИЯ
АРКТИКИ**

**BACKGROUND OF THE RESEARCH AND
DEVELOPMENT OF THE ARCTIC**

УДК 94(798)

Х. Кропп

**КОГДА США СТАЛИ ГОСУДАРСТВОМ АРКТИКИ:
ПОКУПКА АЛЯСКИ ПО МАТЕРИАЛАМ АМЕРИКАНСКОЙ
ПРЕССЫ**

КРОПП Хэннер – докторант. Высшая школа по изучению Восточной и Юго-Восточной Европы. Регенсбург. Германия. E-mail: henner.kropp@ur.de.

Данная статья посвящена анализу реакции американской прессы на покупку Аляски. США всегда были экспансионистским государством и потому были заинтересованы в приобретении новых территорий, особенно в Северной Америке. Когда Соединенные Штаты приобрели Аляску в 1867 г. у Российской империи и стали соседним государством в Арктике, последовала разнообразная реакция среди политиков и публики. Старое название «Русская Америка» при помощи газетчиков было заменено на новое – «Аляска». Как в политической, так и в общественной сфере, оценки события, которое сделало США страной Арктики, были достаточно противоречивые. Особенное внимание журналистов было обращено на оценку политической и экономической пользы новой американской территории и ее военной уязвимости. Затрагивая эти аспекты, статья описывает непосредственные отклики американских газет на приобретение Аляски. В частности, американская пресса выражала надежду, что покупка Аляски станет прологом для захвата соседних британских территорий в Канаде и, с другой стороны, подчеркивала дружеские отношения между Вашингтоном и Петербургом.

АРКТИКА; РУССКИЕ КОЛОНИИ В АМЕРИКЕ; ПОКУПКА АЛЯСКИ; ПРЕССА США

Как раньше, так и сейчас недостаточное знание о территории и природных ресурсах Арктики, а также отсутствие комплексной стратегии по отношению к этому региону доминируют в системе международной конкуренции, несмотря на то, что некоторые эксперты в настоящее время предостерегают от преувеличения конфликтного потенциала Арктики [1, S. 7–8]. В общественном сознании Арктика по-прежнему остается для

многих весьма загадочным и даже спорным регионом. Вопросы морского права, охраны окружающей среды, рыболовства и добычи полезных ископаемых, в частности газа и нефти, являются не только задачами отдельных государств, но и частью работы Арктического Совета, представляющего собой международный форум, созданный в 1996 г. по инициативе Финляндии для защиты уникальной природы северной полярной зоны.

История XX века и особенно конфликты времен Холодной войны до сих пор затрудняют благоприятное сотрудничество соседних государств Крайнего Севера. Соединённые Штаты Америки – самая молодая страна Арктики. Только с покупкой Аляски у России в 1867 г. территория США стала охватывать часть земель за Полярным кругом [2]. Сама эта покупка вызвала ряд неоднозначных реакций в стране. Данная статья опирается на материалы американской прессы, на страницах которой шли дискуссии о выгодах и недостатках приобретения у России новой северной территории.

США и их территориальная экспансия в Америке

В первой половине XIX века резко изменилась политическая роль США на Североамериканском континенте. Так, уже в 1803 г. США удалось практически удвоить свою территорию в результате покупки Луизианы у Франции. После победы в Англо-американской войне (1812–1815) и формирования Доктрины Монро (1823), США последовательно увеличивали свое влияние на Западе и Юге. Завоевание Дикого Запада и эмансипация Нового Света от Европы стали не только важными процессами политического развития XIX века, но и фундаментальными факторами, способствовавшими формированию идентичности США и эволюции курса их внешней политики. В этом процессе Тихий океан долго оставался неизведанной зоной для американского общества.

Несмотря на отчаянные попытки Испании отстоять свое влияние на западных берегах океана, огромная территория Испанской империи и её слабость в периферийных колониях вызывали все новые конфликты, одним из которых стал Нутка-зундский кризис в 1789 г., едва не приведший к войне с Великобританией из-за противоречий на западном побережье современной Канады. В это же время Россия, а затем Российско-Американская компания (создана под эгидой правительства в 1799 г.)

контролировали территорию Южной Аляски и прилегающие острова на Тихоокеанском Севере. Для Великобритании и королевского военно-морского флота Тихий океан представлял собой одну из последних возможностей утвердить свое влияние на берегах Америки.

С другой стороны, Тихий океан долго играл незначительную роль в представлении правительственных кругов Соединенных Штатов. Так, только в 1830-х гг. американское правительство решило организовать исследовательскую экспедицию на просторы Тихого океана. Правда, купцы из Бостона и других американских городов уже достаточно давно проявляли свою коммерческую активность на западном побережье северного Тихого океана. Еще с конца XVIII в. американские морские торговцы вели активный обмен с туземцами, а нередко и с колонистами в Русской Америке, доставляя полученную от них пушнину в китайский порт Кантон. Кроме того, корабли под американским флагом все чаще занимались китобойным промыслом на просторах Тихого океана, в том числе и в территориальных водах Аляски.

Покупка Аляски в восприятии американской общественности

Когда правительство Российской империи после поражения в Крымской войне начало искать возможность избавиться от уязвимой заокеанской колонии, дружественные Соединенные Штаты имели явный приоритет в качестве потенциального покупателя Аляски, в то время как владевшая соседней Канадой Великобритания воспринималась в Петербурге как главный геополитический конкурент России. Причины уступки Аляски США и сам ход связанных с этим событий были уже детально проанализированы в российской историографии [3, с. 425–487; 4, с. 171–218]. Соглашение между Россией и США о продаже Аляски возникло совершенно неожиданно, и когда американская общественность была оповещена о покупке Аляски, последовали достаточно противоречивые реакции.

В самих США не сразу увидели выгоду от приобретения территории Аляски. Зачем тратить деньги на неизвестную территорию без конкретной цели? Хотя мнение о том, что покупка представляла собой хорошую сделку для США, доминировало – но в таком случае вопрос был в том, что делать с такой большой территорией?

Одной из первых (и самых эйфорических) реакций стало объяснение покупки Аляски в контексте патриотических мотивов, курса американской политики и даже судьбы нации. Так в одной известной газете Филадельфии [5, р. 2] были опубликованы следующие слова:

«The more room we have to fill, the more rapidly do we progress in filling it. [...] The American spirit will never be satisfied so long as there exists any empire greater in territory, or population, or strength, or resources than our own. It is both our destiny and our duty to go on expanding».

Американцы в своем подавляющем большинстве знали очень мало о территории бывшей российской колонии. Поэтому немало статей того времени были опубликованы с целью рассказать населению США о новой территории, её географических размерах, местном населении и экономических возможностях, в особенности об ее природных ресурсах [6, р. 2; 7, р. 4; 8, р. 170–185]. Одним из самых авторитетных голосов, прозвучавших за приобретение Аляски, стало выступление Чарльза Самнера, который был сенатором от штата Массачусетс и представлял интересы морских торговцев из Бостона. Его выступление в Конгрессе США как убеждённого защитника покупки Аляски было опубликовано в национальной прессе [9, р. 1].

Внимание журналистов было обращено также на то, как назвать новый регион, который американское население до сих пор называло просто «Русская Америка» (Russian America). Среди популярных названий для территории было, к примеру, шуточное обозначение Walrussia (Моржероссия) [10, р. 2]. В конце концов, выбор пал на название «Аляска» (Alaska):

«Alaska is as good a name as any. It has a conspicuous sound, and, moreover, it is derived from a portion of the territory to which it has long been applied, the long peninsula jutting from Behring's sea» [11, р. 2].

Как для любой сделки, геополитика, рентабельность и экономические выгоды были решающими факторами в оценке приобретения Аляски. И прогнозы от торговли на севере Тихого океана были весьма перспективны: еще раньше США присоединили территории

Орегон и Калифорния, а покупка российской колонии была следующим шагом на пути к полному контролю североамериканских берегов Тихого океана [12, р. 1]. Только территория сегодняшней Канады оставалась в руках Великобритании. Но это не должно было быть большой проблемой, с точки зрения американских газетчиков:

«The British possessions occupy a short strip of coast between us and the territory in question [Alaska, H. K.], but these will naturally fall into our hands at no distant period, and if they do not our friendly relations will secure us a passage, as they have already through the Canada» [13, р. 2].

Природные ресурсы Аляски являлись следующим важным аспектом в общественных дискуссиях о выгоде приобретения Аляски. Хотя русские еще за несколько лет до ее продажи США знали о месторождениях полезных ископаемых, в том числе и золота, но не только не хотели инвестировать дополнительные средства в отдаленную колонию, но и привлекать излишнее внимание англичан к плохо освоенной и слабозаселенной территории. Так месторождения каменного угля были обнаружены на полуострове Кенай в Южной Аляске еще в XVIII в. и Российско-Американская компания даже пыталась несколько лет разрабатывать это месторождение с 1855 и до начала 1860-х гг., но без существенного успеха [14, с. 247, 285–287, 301, 372]. С другой стороны, американцы нуждались в относительно близких источниках природных ресурсов для развития своей индустриальной экономики. По данным одной калифорнийской газеты достаточно было найти лишь одно месторождение угля для того, чтобы оправдать покупку всей территории Аляски [15, р. 3].

Продажа Аляски, кроме того, была интерпретирована как знак хороших отношений между Санкт-Петербургом и Вашингтоном [16, р. 4]. Вообще политический климат между Россией и США оставался благоприятным со времен вооружённого нейтралитета Российского государства в Американской войне за независимость (1775–1783) и установления дипломатических отношений в первом десятилетии XIX века. Совместные усилия успешно ограничивали экспансию Великобритании в Америке. Как для России, так и для США Аляска в американских руках

была лучшим вариантом, чем потеря этой территории в пользу Англии. Так в одной вашингтонской газете речь даже была о том, что Аляска была подарком (gift) Америке [17, p. 1].

Вместе с тем высказывались мнения в пользу того, чтобы Аляска получила статус самостоятельного анклава, и правительству в Вашингтоне следовало бы управлять регионом отдельно от основной территории США [18, p. 2]. Единству американской нации только несколько лет назад угрожала Гражданская Война (1861–1865) и потому возникал вопрос: будет ли власть США способна контролировать дополнительную территорию? И, конечно, надо бы сразу определить административный статус новой территории (Аляска только в 1959 г. стала полноценным штатом США). Одним из распространённых предложений было оформить Аляску как отдельную военную зону (separate military department) [19, p. 4], что и было реализовано на практике, когда армия США контролировала ее территорию вплоть до 1877 г., когда власть была передана гражданским властям.

Таким образом, пресса США не осталась безучастной к приобретению Аляски в 1867 г., активно и всесторонне обсуждая эту тему и возникающие при этом проблемы, знакомя американское общество с информацией о потенциальных возможностях обширной и малоизученной территории.

БИБЛИОГРАФИЧЕСКИЙ СПИСОК:

1. Humrich Ch., Sapper M., Weichsel V. Grammatik der Arktis // Osteuropa. 2011. № 2-3. S. 7-8.
2. Website of the U.S. Department of State (Сайт Министерства иностранных дел США): URL: <http://www.state.gov/e/oes/ocns/opa/arc/>.
3. Болховитинов Н.Н. Продажа Аляски // История Русской Америки (1732–1867). Т.3. Русская Америка: от зенита к закату (1825 – 1867) / Отв. ред. Н.Н. Болховитинов. М., 1999. С. 425-487.
4. Гринёв А.В. Российский политаризм как главная причина продажи Аляски // Acta Slavica Iaponica. 2006. Т. 23. С. 171-202.
5. Philadelphia North American and United States Gazette (Philadelphia, Pennsylvania), 12.04.1867.
6. Lowell Daily Citizen And News (Lowell, Massachusetts), 11.04.1867.
7. The Cincinnati Daily Gazette (Cincinnati, Ohio), 24.10.1867.

8. **Beaman, Ch. C.:** Our New Northwest // Harper's New Monthly Magazine. 1867. № 206. Pp. 170-185.
9. Boston Daily Journal (Boston, Massachusetts), 25.05.1867.
10. Daily State Register (Des Moines, Iowa), 02.10.1867.
11. Philadelphia North American and United States Gazette (Philadelphia, Pennsylvania), 16.04.1867.
12. Constitution (Middletown, Connecticut), 14.08.1867.
13. Lowell Daily Citizen And News (Lowell, Massachusetts), 11.04.1867.
14. Российско-Американская компания и изучение Тихоокеанского Севера, 1841 – 1867: сб. док. / [Сост. Т.С. Фёдорова, А.Ю. Петров, А.В. Гринёв; отв. ред. А.Ю. Петров]. М., Наука.- 2010. - С. 485. ISBN: 978-5-02-037571-0.
15. The Cincinnati Daily Gazette (Cincinnati, Ohio), 19.08.1867.
16. New York Herald (New York, New York), 02.05.1867.
17. Daily Constitutional Union (Washington, D.C.), 04.05.1867.
18. Lowell Daily Citizen And News (Lowell, Massachusetts), 11.04.1867.
19. Boston Daily Journal (Boston, Massachusetts), 27.09.1867.

KROPP, Henner – Doctoral Student. Graduate School for East and Southeast European Studies. *Regensburg, Germany*. E-mail: henner.kropp@ur.de.

WHEN THE USA BECAME AN ARCTIC COUNTRY: THE PURCHASE OF ALASKA IN CONTEMPORARY AMERICAN NEWSPAPER

This article is devoted to the reactions of American press on the purchasing of Alaska. The USA was always an expansionist state and because had interest in the acquisition of new territories in the North America especially. When the United States bought Alaska in 1867 from the Russian Empire and became a neighboring state of the Arctic, the reactions were manifold both in politics and public. The old name “Russian America” was replaced by new one – “Alaska” with the help of American journalists. Concerns were expressed regarding the political and economic benefit of the new territory and its military vulnerability. Against this background, the article describes the immediate responses of US-American newspapers to the Alaska purchase. In particular, the American press voiced hope, that the purchase of Alaska would become a prologue for the capture of nearby British territories in Canada and, on the other hand, underlined amities between Washington and Petersburg.

ARCTIC; RUSSIAN COLONY IN AMERICA; ALASKA PURCHASE; PRESS IN THE USA

УДК 341+398 (100)

О. В. Пожидаева

**МЕЖДУНАРОДНОЕ СОТРУДНИЧЕСТВО НА О. ШПИЦБЕРГЕН:
ФАКТЫ ИСТОРИИ И ЛИТЕРАТУРНЫЙ МИФ
(НАД СТРАНИЦАМИ КНИГИ Х. ФЛЁГСТАДА «ПИРАМИДА»)**

ПОЖИДАЕВА Ольга Владимировна – кандидат филологических наук, доцент. Мурманский филиал ФГБОУ ВО Санкт-Петербургский университет ГПС МЧС России. 183040, Садовая ул., 9, г. Мурманск, Мурманская обл., Россия. E-mail: pozhidaeva.olga604@yandex.ru.

Статья посвящена анализу книги современного норвежского писателя Х. Флегстада «Пирамида» в контексте русско-норвежского сотрудничества на острове Шпицберген в конце XX – начале XXI века. Размышляя о специфике международных отношений, социально-политических и экономических проектов, реализованных на территории архипелага, Флегстад создает мифологическую картину мира Севера, в которой в одном ряду оказываются шахтерский поселок Пирамида и древнеегипетские пирамиды, шахта и богиня Земли Пачамама. Флегстад также анализирует и развенчивает миф об экономике социализма и советского государства, ярким примером политики которого стала жизнь в поселке. Писатель считает, что русско-норвежское сотрудничество на этой территории в области горнодобывающей промышленности бесперспективно. Х. Флегстад описал в книге Пирамиду как «величественную гробницу промышленного использования ресурсов земли», территорию, где, в соответствии с вечными и всеобщими законами жизни, северная природа торжествует над рукотворным миром человека, а международное сотрудничество может развиваться только в сфере природоохранной деятельности и туризма. Безусловно, художественная литература не является источником научной информации и не претендует на объективный анализ событий и фактов, но она формирует сознание читателя посредством образного, эмоционального воздействия на него, а сознание, в свою очередь, определяет поступки. Учитывая, что Шпицберген – территория стратегической важности как для России, так и для Норвегии, все возрастающий в мире интерес к Арктической зоне, формирование определенных представлений, в том числе и в художественной литературе, о статусе присутствия России и Норвегии в этом регионе не может оставаться без внимания.

АРКТИКА; МЕЖДУНАРОДНОЕ СОТРУДНИЧЕСТВО; ПИРАМИДА;
ЛИТЕРАТУРНЫЙ МИФ; ОСТРОВ ШПИЦБЕРГЕН; УТОПИЯ; ФЛЁГСТАД

В 2008 году при поддержке фонда норвежской литературы за рубежом НОРЛА вышла в свет на русском языке книга известного современного норвежского писателя Х. Флегстада «Пирамида. Портрет заброшенной утопии». Оригинальный текст был опубликован в Норвегии в 2007 году. Автор произведения анализирует жизнь в шахтерском поселке на о. Шпицберген «Пирамида», называя его «памятником революционного конструктивизма на норвежской территории» [10, с. 11]. Собирая материал для книги, Флегстад посетил уже заброшенный шахтерский поселок в Арктике. Возможно, поэтому воспринимает его, прежде всего, как «утопию на Крайнем Севере, лишенную содержания, замороженную во времени полярным холодом, экономической конъюнктурой, холодной «войной» и побеждающим капитализмом» [10, с. 12].

Напомним, что Архипелаг Шпицберген является территорией Норвегии, но, согласно Парижскому договору 1920 года, его территория была объявлена нейтральной. То есть, в зоне острова и прилегающей к нему акватории Баренцева моря должна быть обеспечена свободная экономическая, научная и другая мирная деятельность всех государств-участников договора. Другими словами, более чем 50-ти государствам был обеспечен равный доступ к естественным ресурсам острова и его территориальных вод. На сегодняшний день, помимо Норвегии, свое присутствие на архипелаге поддерживает Россия. Основной экономической деятельностью России на Шпицбергене была добыча угля, но работа треста «Арктикуголь» в последние годы малорентабельна, запасы угля истощились и то, что извлекается, идёт в основном на отопление для островитян [7, с. 49]. На острове находятся 3 русских населенных пункта: поселок Баренцбург и законсервированные поселки Пирамида и Грумант. На территории архипелага проживает около 2500 жителей, из них 70% – норвежцы, 20% – русские [3]. Самым густонаселенным городом острова является административный центр Лонгйр (с населением чуть более 1800 человек) – туристический центр, куда норвежцы ежегодно привозят более 70 тысяч путешественников. Желаящих посетить в качестве туристов русские поселения гораздо меньше – за год не набирается и тысячи [3]. Русская область Грумант находится между Баренцбургом и Лонгйром, неподалеку, в Кольской бухте, по данным российских археологов, находится крупное месторождение каменного угля. Писатель замечает, что

действия русских здесь «ограничены природоохранным режимом, установленным Норвегией на архипелаге. В компетенции сюзсельмана – разрешить или запретить строительство дороги между Баренцбургом и новой шахтой» [10, с. 129]. Флегстад считает, что русско-норвежское сотрудничество в области горнодобывающей промышленности бесперспективно: «С норвежской стороны нет большого энтузиазма относительно сотрудничества с предприятием, которое в конечном итоге является конкурентом «Стуре Норске». Играют свою роль и экологические соображения. Русские, со своей стороны, воспринимают это так, будто норвежцы под предлогом охраны природы ставят палки в колеса хозяйственной деятельности других стран на Шпицбергене» [10, с. 130].

Размышляя об уникальности местоположения Шпицбергена (остров лежит между 76°26' и 80°50' северной широты и большую часть его площади занимают ледники, мощность слоя вечной мерзлоты иногда достигает 200 м); анализируя специфику международных отношений, социально-политических и экономических проектов, реализованных на его территории, Флегстад создает мифологическую картину мира Севера, в которой в одном ряду оказываются шахтерский поселок Пирамида и древнеегипетские пирамиды, шахта и богиня Земли Пачамама. Безусловно, фактическая история промышленного освоения Шпицбергена также изложена в книге – от первой заявки в 1910 году на промышленную разработку угольных месторождений Пирамиды со стороны шведской экспедиции под руководством Б. Хёгстрема, создания торгового дома «Груммант А.Г. Агафеллофф & Ко» организаторами российской экспедиции В. Русанова до событий осени 1998 года, когда Пирамида была закрыта и население покинуло поселок [10, с. 80–83]. Но более интересен писателю миф, условное пространство утопии как национальной, так и общечеловеческой. История – это совокупность фактов и событий, связанных с кем-либо, чем-либо, наука, изучающая прошлое человеческого общества во всей его конкретности и многообразии [8, 1 Т. с. 691]. Миф, как и эпос, изображает наиболее существенные (по Гегелю, субстанциальные) события и коллизии жизни, для эпоса и мифа важна не фактическая, но сущностная история. Событие в мифе становится символом, то есть знаком, сопряженным с целым рядом смыслов, нераздельно слитых с образом, но не тождественных ему. В литературе XX и XXI вв., в том числе в русской,

неоднократно создавались произведения, «воссоздающие глубинные мифо-синкретичные системы мышления», «обнаруживающие до- или сверхлогическую основу бытия», когда отдельные мифологические мотивы или персонажи, введенные в ткань реалистического повествования, обогащали конкретно-исторические образы универсальными смыслами и аналогиями [5, с. 224]. Флегстад в своей книге «Пирамида» описывает и анализирует миф об экономике социализма и о советском государстве, ярким примером политики которого была жизнь в поселке. Писатель замечает: «В Пирамиде на Шпицбергене не просто один бюст Ленина. Сама она – коллективный памятник советскому обществу Ленина, Сталина, Хрущева и Косыгина» [с. 72]. В главе «Игра в Пирамиду» Флегстад пытается объяснить, почему не наблюдается паломничества, в том числе интереса туристов, к «мавзолеям индустриальных фараонов». Пирамида – «величественная гробница промышленного использования ресурсов земли. Ничем иным она не является. Шахта ведет в глубь горы, но не в глубины человеческой души и не в лабиринты человеческой психологии» [10, 45]. Флэгстад называет поселок Пирамиду «утопией, доведенной до крайности» (Флэгстад, 2008: 12). В самом термине «утопия» заключено внутреннее противоречие. Слово «утопия» в переводе с греческого означает и «место, которого нет» («у» – «нет» и «topos»), и «благоденственную страну» («eu» – «благо» и «topos» – «место»). Оба эти определения с успехом можно отнести, по мнению норвежского писателя, к шахтерскому поселку Пирамида. В XXI веке поселок остался советским – частью несуществующей страны. Призрачность такой жизни дает писателю право условно назвать Пирамиду «местом, которого нет». Термин «утопия» во втором его значении, по мнению автора книги, может быть отнесен к характеристике поселка с изрядной долей условности и иронии. Пирамида осталась музеем советской архитектуры, культуры и быта, причем условия жизни на Шпицбергене в далеком прошлом вполне соответствовали представлениям о советском социалистическом рае.

Став своеобразным мостом между советским прошлым и настоящим, Пирамида ассоциируется Флэгстадом и со временем более давним, чем история советской России. История Советского Союза рассматривается им в контексте истории Древнего Египта. Египетские пирамиды являются привычным символом идеологических и религиозных

основ общества, в котором фараон считался властелином всего мира и мог рассчитывать на продолжение своей жизни после смерти. Абсолютность власти фараонов – сыновей бога солнца Ра – сопрягается в тексте с диктатурой Сталина в XX веке. Забальзамированные тела двух советских лидеров, из которых В.И. Ленин помещен в Мавзолей на Красной площади, сравниваются Флегстадом с мумиями фараонов Древнего Египта. Наследием древнеегипетского и советского культа стали пирамиды – сложенные из обтесанных камней и новые, индустриальные. Ключевое сходство этих пирамид Флэгстад видит в целях воздвижения монументальных памятников: пирамиды строят, чтобы победить смерть.

Пирамида – универсальная метафора, разрастающаяся до общеисторических масштабов. Первое описание поселка Пирамида в романе Х. Флэгстада – это взгляд на него Исы Ильясова – молодого плотника, который на закате советской эпохи узнает «о городе наступившего коммунизма» и мечтает в него попасть [10, с. 9]. В том, что Иса Ильясов уезжает в Пирамиду именно из Волгограда, с 1925 по 1961 называвшегося Сталинградом, Флэгстад видит определенный символ: «Поездка из города имени Сталина в последний форпост сталинской советской утопии – это путешествие не только в пространстве, но и во времени» [10, с. 11–12]. Писатель считает, что историческое время здесь остановилось и северная природа торжествует над рукотворным миром человека. Флегстад вспоминает, что его исследовательскую группу на Шпицбергене сопровождала вооруженная охрана: пугала опасность нападения белых медведей. Особенно поразила писателя преградившая путь путешественникам река: «она пробилась себе дорогу под Дворцом культуры и теперь течет по обе стороны от памятника Ленину» [10, с. 66]. Благоустроенные улицы со временем стали наилучшим руслом для рек, спешащих вниз к фьорду. Эти картины, по мнению норвежского писателя, сравнимы с эпическими видами разрушенных стихией городов, в очередной раз доказывающих мощь природы и слабость человека. Но не только природа заставляет Пирамиду вмерзнуть во время как в полярный ледник. Экономическая конъюнктура – это одна из сил, способных остановить бег времени. XXI век – век урбанизации, индустриализации, промышленности, экономики. В метафорических образах, которые использует Флэгстад, чтобы описать Шпицберген, образы живой природы всегда соседствуют с

технократическими. Силы капитализма, коммунизма и экономической конъюнктуры противостоят силам природы. Они являются их новым выражением, эквивалентом в мире человеческой цивилизации, способным как на созидание, так и на разрушение: «И все-таки кажется, будто крушение плановой экономики заставляет Пирамиду трещать и раскалываться, подобно леднику Норденшельд, который из-за глобального потепления постепенно тает и сходит в океан с противоположной стороны Ис-фьорда» [10, с. 22]. В книге Флегстада многие приметы обыденной жизни приобретают космическую значимость: привычные процессы урбанизации, горной добычи подчиняются тем же законам, которые управляют вселенной. Флегстад обращается к верованиям разных народов, раскрывая мифологическую подоплеку спуска человека в горные глубины. Характерные для мифов и фольклора мотивы сказочных странствований, продажи души дьяволу, инициации становятся областью исследований Х. Флегстада. Современная угледобыча писателем воспринимается как метафора, отражающая новые законы жизни человека в современном мире: извлекая из земли прошлое, вырубая ископаемые слои, «горнодобывающая промышленность была и остается основой веры в современность и прогресс. Сжигая уголь, мы превращаем доисторию в новое время» [10, с. 71]. Таким образом, тяжелая промышленность управляет человеческим временем в мире, где энергия, получаемая из топлива, стала основой жизни цивилизации. Время в поселке Пирамида остановилось: остыла шахта и замер круговорот жизненных сил, и реки в заброшенном поселении позволили пробить себе русло рядом с бюстом Ленина.

Особый интерес представляет собой последняя часть произведения – «Эпилог. 2017», где Флегстад описывает почти фантастический проект акционерного общества «McArctic ANS». «Под разнообразными заголовками типа «ARCTIC FRIDOM: Soviet Utopia meets MTV» или «THE PYRAMID: Epitome of Cool» эта компания предлагала «идею о Пирамиде как предельно отдаленной площадке для рок-видео и всеобъемлющем произведении искусства» представителям разных организаций: «Фестпиллене» в Бергене, «Роскилефестивален» в Дании, Музею искусств в Базеле..., Дубайским авиалиниям, группе компаний «Норильский Никель», «Стуре Ношке Кюлькомпани», Индустриальному музею в Олде и др. [10, с. 138]. Бывший советский поселок должен превратится в живой

музей, биеннале, площадку для рок-концертов. Вовлечение территории в бизнес, индустрию развлечений – это часть западного подхода, который при этом должен будет сочетаться с советской традицией. Пирамиду будут называть не поселком, а проектом, идея которого заключается в том, чтобы, «используя социальный контекст в качестве материала для искусства, создать искусственную Утопию путем пересоздания существующего мира» [10, с. 139]. Таким образом, на территории Шпицбергена создается целое виртуальное пространство. Метафоры и символы, увиденные Флегстадом в самом существовании такого поселка, как Пирамида, становятся не только художественными компонентами его романа, но музейными экспонатами. Проект, в том числе, предусматривает прием гостей в гостинице «Тюльпан», обставленной в стиле жилья 60-х годов, а также на борту круизного судна в Билле-Фьорде, «предположительно в обстановке концлагеря (элемент ГУЛАГ-туризма)». «В горе Пирамида остатки угольных слоев будут подожжены, с тем, чтобы языки очистительного созидающего пламени вырывались наружу через отверстия скважин. В ознаменование прекращения использования человечеством ископаемых энергоносителей огонь будет гореть в течение 20 лет после окончания концерта» [10, с. 142].

Перспективы научной и промышленной деятельности как России, так и Норвегии на этой территории в тексте книги не рассматриваются. Безусловно, автор произведения обеспокоен состоянием поселка Пирамида: «Норвежцы издавна были домоседами и редко решались на переезд. Может быть, поэтому мы сильнее привязаны к родным местам, к своему происхождению, чем многие другие нации. Кроме того, в нашей стране уборка и наведение порядка – национальные виды спорта ... Мы видим нечто совершенно невообразимое в том, что такой поселок может быть заброшен и находится в таком упадке» [10, с. 125]. Далее писатель рассуждает о том, что Пирамида не принадлежит «богатейшему норвежскому нефтяному государству», «у сюзельмана (представителя норвежской власти на Шпицбергене) есть только надзорные полномочия, и он вправе лишь требовать защиты поселения. Пирамида является российской собственностью, а небольшой государственный трест «Арктикуголь» не имеет возможностей ни сохранять поселок, ни, тем более, превращать его... в туристический и научный центр» [10, с. 125].

С момента выхода в свет книги прошло уже 9 лет. За это время о судьбе и перспективах развития о. Шпицберген неоднократно задумывались ученые и политики.

15 сентября 2010 г. в Мурманске был подписан российско-норвежский договор о разграничении морских пространств в Арктике, так называемый Мурманский договор, который, с одной стороны, стал примером мирного решения территориального спора между государствами, с другой – инициировал ряд новых проблем. Подробный комплексный анализ двусторонних отношений между Россией и Норвегией в контексте названного договора предложил А.К. Криворотов в работе «Неравный раздел пополам: к подписанию Российско-Норвежского договора о разграничении в Арктике». В частности, ученый замечает, что, согласно этому документу, если одно из государств откроет любое месторождение в разграниченном районе, то другое должно представить доказательства его трансграничного характера. То есть, «для защиты своей ресурсной базы России потребуется в качестве первого шага оперативно развернуть геологическое изучение данной территории». Совершенно справедливо также замечание о том, что «российское присутствие на Шпицбергене, и особенно в омывающих его водах, ... столкнется с дальнейшим ужесточением норвежского административного, в первую очередь природоохранного, режима» [4, с. 87]. Доказательством чему стал запрет в 2012 году на возведение в Баренцбурге, в пределах собственности российского треста «Арктикуголь», конструкций, предназначенных для размещения в научных целях станции приёма данных со спутников [2]. Запрет был осуществлен под предлогом того, под предлогом того, что этот участок территории является рекреационным. Станция приёма строилась в рамках стратегии обеспечения российского присутствия на Шпицбергене, принятой в декабре 2011 года. Подробный анализ перспектив российской социально-экономической деятельности на архипелаге, а также проблем, связанных с сотрудничеством Норвегии и России в сфере рыболовства и научной деятельности на архипелаге, дает А.К. Порцель в статье «Россия остается на Шпицбергене» [7]. В частности, исследователь замечает, что выполнение ряда этих работ по модернизации уже существующего на архипелаге научного городка «нередко затрудняется тем, что требуется

постоянное согласование с норвежскими властями Свальбарда действий российских ученых» [7, с. 55].

Обеспечение российского присутствия на архипелаге Шпицберген по-прежнему относится к числу стратегических приоритетов государственной политики Российской Федерации в Арктике [1, с. 1], свидетельством чему стало формирование «Концепции создания и развития Российского научного центра на архипелаге Шпицберген», одобренной Распоряжением Правительства Российской Федерации № 1676-р от 2 сентября 2014 г. Документ регламентирует реализацию комплексной программы фундаментальных и прикладных научных исследований Российского научного центра на архипелаге Шпицберген на 2014–2020 гг. Не все из запланированного удалось осуществить, в том числе – и в связи с проблемами финансирования проекта.

Современное состояние жизни на Шпицбергене в рамках международного сотрудничества генеральный консул России на Шпицбергене с 2015 года В.Г. Николаев оценивает как имеющее положительную динамику. В частности, в интервью журналу «Русский вестник Шпицбергена» он отметил, что «определяющим фактором русско-норвежских отношений остается учет взаимных интересов», сотрудничество между Баренцбургом и Лонгйром активнее всего развивается в сфере культуры, туризма и экологии. Консул отметил и проблемы, которые связаны, прежде всего, с временным предписанием о депортации со Шпицбергена лиц, в отношении которых действует ограничение на передвижение, принятое 7 августа 2015 года [9].

В 2015 году российские ученые выиграли **стратегический грант Норвежского исследовательского совета (RCN)** и стали участниками совместного международного проекта пяти организаций – СЗФ «НПО «Тайфун», Арктического и Антарктического научно-исследовательского института (АНИИ), норвежского Института исследования воздуха (NILU), Университета естественных наук (NMBU) и Университетского центра на Шпицбергене (UNIS). Главные направления исследований – гидрометеорологический режим района и климатические изменения [6].

В настоящее время ведется планомерная работа по созданию на архипелаге **Российского научно-координационного центра «Шпицберген» (НКЦШ)**, который, по заявлению в интервью РИА

Новости министра природных ресурсов и экологии РФ С. Донского, должен начать работу в 2016 году.

В 2007 году Х. Флегстад описал в книге Пирамиду как «величественную гробницу промышленного использования ресурсов земли», территорию, где, в соответствии с вечными и всеобщими законами жизни, северная природа торжествует над рукотворным миром человека, а международное сотрудничество может развиваться в сфере природоохранной деятельности и туризма. Безусловно, художественная литература не является источником научной информации и не претендует на объективный анализ событий и фактов, но она формирует сознание читателя посредством образного, эмоционального воздействия на него, а сознание, в свою очередь, определяет поступки. Учитывая, что Шпицберген – территория стратегической важности как для России, так и для Норвегии, все возрастающий в мире интерес к Арктической зоне, формирование определенных представлений, в том числе и в художественной литературе, о статусе присутствия России и Норвегии в этом регионе не может оставаться без внимания.

БИБЛИОГРАФИЧЕСКИЙ СПИСОК:

1. Концепция создания и развития Российского научного центра на архипелаге Шпицберген: одобр. Распоряжением Правительства РФ от 2 сентября 2014 г. № 1676-р. URL: <http://government.ru/media/files/a7MpMKwAKQY.pdf> (дата обращения: 08.05.2016).
2. Военное обозрение: официальный сайт. URL: <http://topwar.ru/11865-norvegiya-hochet-chtoby-rossiya-snesla-svoyu-sputnikovuyu-stanciyu-na-shpicbergene.html> (дата обращения: 29.02.2012).
3. Клепова А. Полярный «Пикник на обочине» // Expert Online. 2016. URL: <http://expert.ru/2016/02/6/polyarnyj-piknik-na-obochine/> (дата обращения: 06.02.2016).
4. Криворотов А.К. Неравный раздел пополам: к подписанию российско-норвежского договора о разграничении в Арктике // Вестник Московского ун-та. Сер. 25. Международные отношения и мировая политика. 2011. No 2. С.62-91.
5. Литературный энциклопедический словарь / Под общ. ред. В.М. Кожевникова, П.А. Николаева. М.: Советская энциклопедия, 1987.
6. Научный центр на Шпицбергене: на финишной прямой: интервью руководителя Российского научно-координационного центра «Шпицберген» (НКЦШ) Ю.В. Угрюмова: интернет-портал Pro-arctic.ru. URL: <http://pro-arctic.ru/30/12/2015/expert/19671> (дата обращения: 8.02.2016).
7. Порцель А.К. Россия остается на Шпицбергене // Арктика и Север. 2012. №9. С.40-59.

8. Словарь русского языка / Под ред. А.П. Евгеньевой: в 4 Т. М.: Русский язык, 1985.
 9. Тесное взаимодействие: интервью с Генеральным консулом России на Шпицбергене В.Г. Николаевым // Русский вестник Шпицбергена.2016.№2(22). С.8. URL: http://www.arctic-ugol.ru/files/rvsh/2016/rvsh_N2_22_2016.pdf (дата обрац. 18.04.2016).
 10. Флегстад Х. Пирамида. Портрет заброшенной утопии. М: МИК, 2008.
-

POZHIDAIEVA, Olga V. – Murmansk branch FSBEЕ HE «Saint-Petersburg University of State Fire Service of EMERCOM of Russia». 183040, Sadovaia st., 9. Murmansk, Russia. E-mail: pozhidaeva.olga604@yandex.ru.

INTERNATIONAL COOPERATION ON THE ISLAND OF SVALBARD: THE FACTS OF HISTORY AND MYTH OF FICTION (THROUGH THE PAGES OF THE BOOK BY FLØGSTAD «PYRAMID»)

This article analyzes a book by modern Norwegian writer H. Fløgstad "Pyramid" in the context of the history of Russian-Norwegian cooperation on the island of Spitsbergen in the late XX - early XXI century. Reflecting on the specifics of international relations, socio-political and economic projects implemented in the territory of the archipelago, Fløgstad creates a mythological picture of the world of the North, which in the same row are mining village Pyramid and ancient Egyptian pyramids, the mine and the Earth goddess Pachamama. Fløgstad analyzes and dispels the myth about the economy of socialism and of the Soviet state, a shining example of the policy of which was life in the village. The writer believes that the Russian-Norwegian cooperation in this area in the field of mining industry unpromising. H. Fløgstad described the village Pyramid as a "majestic tomb of the industrial use of the land resources", the area where, according to the eternal and universal laws of life, the northern nature triumphs over the man-made world of man, and international cooperation can only develop in the field of environmental protection and tourism. Of course, fiction is not a source of scientific information and not intended to be an objective analysis of facts and events, but it shapes the reader's consciousness is shaped by, the emotional impact on him, and consciousness, in turn, determines behavior. Given that Svalbard - the territory of strategic importance both for Russia and for Norway, the ever-increasing world interest in the Arctic zone, the formation of certain representations, including in fiction, cannot remain on the status of the presence of Russia and Norway in this region without attention.

ARCTIC; INTERNATIONAL COOPERATION; PYRAMID; MYTH OF FICTION; SPITSBERGEN ISLAND; UTOPIA; FLØGSTAD

УДК [338.45:622.3:504](571.51)

И. С. Семёнова

ТРУДНАЯ СУДЬБА НОРИЛЬСКОГО ЧУДА

СЕМЁНОВА Инна Сергеевна – кандидат географических наук, доцент. Российский государственный гидрометеорологический университет (РГГМУ). 195196, Малоохтинский пр. д. 98, Санкт-Петербург, Россия. E-mail: is_semenova@mail.ru.

В настоящей статье кратко освещены основные этапы исследования, открытия и освоения Таймырского севера: от первых научных экспедиций и разрозненных изысканий частных лиц и до создания полноценного, комплексного, современного горнодобывающего и обрабатывающего производства. Особое внимание уделено предвоенному, военному и послевоенному периодам, когда в истории рассматриваемого региона происходили наиболее важные и драматические события, во многом предопределившие магистральные направления и особенности последующего развития территории. Предвоенное десятилетие бурной индустриализации страны прошло здесь под знаком ускоренного создания предприятий цветной металлургии на базе относительно не крупных месторождений медно-никелевых и полиметаллических руд, разведанных к тому времени экспедициями Сотникова, Урванцева и других выдающихся геологов. Подобно другим ударным стройкам Советского Союза, Норильский комбинат строился с широкомасштабным привлечением труда заключенных, вплоть до середины 1950-х гг. составлявших основную массу трудящихся региона. В суровых и экстремальных природно-климатических условиях Заполярья, помноженных на все трудности лагерной жизни, заболеваемость и смертность заключенных были очень велики. Особенно трудная ситуация сложилась в годы войны, когда в Норильлаг массово переводили заключенных из других районов страны, нормы снабжения продовольственными и непродовольственными товарами были урезаны, а система поставок по Северному морскому пути давала частые сбои. Важно также учитывать, что в начале войны в Норильск был эвакуирован Мончегорский завод «Североникель». Причем его сотрудники эвакуировались вместе с семьями, что увеличило численность и долю вольнонаемного населения Норильского района. Однако переломным для Енисейского Севера стал послевоенный период, когда усилиями советских геологов были открыты богатейшие в мире месторождения Талнах и Октябрьское, вместе сосредоточивающие около 20% разведанных запасов никеля на всей планете.

АРКТИКА; ТАЙМЫР; НОРИЛЬСК; ГЕОЛОГИЧЕСКИЕ ИССЛЕДОВАНИЯ; НИКЕЛЬ; МЕДЬ; ПЛАТИНА; КАМЕННЫЙ УГОЛЬ; ЭКОЛОГИЧЕСКИЕ ПРОБЛЕМЫ

Наша страна чрезвычайно богата практически всеми видами минеральных ресурсов, однако большая часть из них сосредоточена в азиатской части территории и приурочена зачастую к самым суровым, неблагоприятным, а порой и опасным для человека районам.

Ярким примером такого рода может служить Норильский горнорудный район – богатейшее скопление медно-никелевых руд на всей планете. Здесь, как в капле воды отражаются весь спектр богатства недр и трудности их освоения.

Расположенный на полуострове Таймыр за полярным кругом район этот обладает чрезвычайно суровыми и даже экстремальными ландшафтно-климатическими условиями, поэтому издавна и по сей день заселен слабо, расселение населения носит ярко выраженный очаговый характер и подчинено, в первую очередь, сложившейся географии горнодобывающих и металлургических производств. Иначе и не могло быть, т.к. холодный современный климат и сплошное распространение мерзлых грунтов определяют невозможность развития сельского хозяйства, особенно растениеводства, в этом удаленном и суровом краю.

Тем не менее, несмотря на все трудности природного, геополитического и социально-экономического характера, человек сумел разведать и освоить многие из минеральных богатств Енисейского Севера.

История геологических открытий и становления здесь промышленного производства изобилует драматическими, а порой и трагическими поворотами.

До середины XIX в. Таймыр был практически неисследованным. Его внутренние районы оставались белыми пятнами не только на геологических, но и на физико-географических картах. Первая научная экспедиция на Таймыр состоялась в 1842–1843 гг. под руководством будущего академика А.Ф. Миддендорфа. В результате его исследований были разведаны и нанесены на карту зоны распространения вечной мерзлоты, выходы каменного угля и других геологических формаций, а также составлена географическая карта всего Таймыра. Само название

«Таймыр» также присвоено полуострову Миддерндорфом. В переводе с эвенкийского оно означает щедрый, богатый, обильный.

Помимо научных экспедиций большой вклад в изучение и освоение богатств территории внесли изыскания частных лиц самого разного звания: от охотников, разведывавших речные и сухопутные пути вглубь труднодоступных территорий, и до политических ссыльных, традиционно составлявших значимую, образованную и активную часть населения Сибири. Так, например, в экспедиции Миддендорфа принимал участие ссыльный декабрист А.И. Якубович.

Однако наиболее весомый вклад вносили оборотистые русские купцы. В этом плане показательна династия Сотниковых, основатель которой Киприян Сотников однажды разговорился в Дудинском трактире со старым эвенком, поведавшим ему тайну речки Норилки. Оказывается, там, в тундре валяется волшебный черный камень, который может гореть. Если бросить в костер этот таинственный камень, то он из черного станет красным, и обжигающее тепло пойдет от костра.

Сотников быстро сообразил, что это за камень. Предприимчивый купец поехал на указанное место и скоро организовал там добычу каменного угля. За одну только зиму 1893/94 гг. Сотников добыл две тысячи пудов первоклассного угля и на оленях доставил его в Дудинку.

Почти весь уголь тогда сразу же скупил для судов русской географической экспедиции подполковника А.И. Вилькицкого, искавшей возможные будущие арктические трассы для торговых кораблей. Вилькицкий дал прекрасный отзыв: «Дудинский уголь совершенно такой же, как английский». Английский в те времена считался лучшим в мире, т.к. месторождения более высококачественных углей еще не были открыты и введены в эксплуатацию.

К тому времени Сотниковы уже владели медными приисками и медеплавильным заводиком, на котором полукустарным способом выплавляли не только медь, но и более ценные компоненты, содержащиеся в породе [1].

Неудивительно, что внук Киприяна Сотникова Александр Александрович стал профессиональным геологом. Его работы внесли неоценимый вклад в геологоразведку Норильского района в конце

имперского периода и во время Гражданской войны. Он начинал исследовать принадлежавшие семье земли еще будучи студентом Томского технологического института, но закончить работы не успел, т.к. в 1915 г. был призван в армию. Вернуться к исследованию родных земель ему довелось лишь в 1919 г. по заданию Верховного правителя Сибирского временного правительства А.В. Колчака. Будучи опытным полярным исследователем, Колчак быстро оценил перспективы разработки местных ресурсов угля и металлов (в том числе серебра и платины). Возглавлял экспедицию друг и однокашник Сотникова горный инженер Н.Н. Урванцев. Результатом экспедиции стало открытие крупного, пригодного для немедленной разработки месторождения каменных углей, что было чрезвычайно актуально для снабжения белой армии оружием и живой силой как по железной дороге, так и водным путем.

Однако вскоре удача изменила Сотникову – с установлением советской власти он был расстрелян.

Новая власть не меньше, если не больше нуждалась в топливных и металлических ресурсах. Поэтому уже в 1920-е гг. были организованы серьезные научные экспедиции под руководством Урванцева. Они открыли несколько новых каменноугольных пластов, обнаружили вкрапления сульфидных руд, составили первую геологическую карту района, разведали и организовали добычу платины из полиметаллических руд на месторождении Норильск-1. В 1921 г. для экспедиции, ставшей круглогодичной, был построен первый деревянный дом, давший начало городу Норильску. Эта постройка сохранилась по сей день. В доме-музее «Первый дом Норильска» расположена экспозиция, рассказывающая о быте геологической экспедиции 1923–1924 гг.

Открытие месторождения Норильск-2 в 1925 г. и уточнение запасов Норильска-1 и вновь открытого Норильска-2 позволило представить в Москву доклад о необычайно богатых медью и никелем месторождениях, требующих разработки [2].

23 июня 1935 г. было принято решение о строительстве Норильского горно-металлургического комбината. Поскольку Норильский горнорудный район уже тогда справедливо сравнивали с Колымой по богатству ресурсов и экстремальности природных условий, решено было передать Норильский

район в ведение НКВД. Широкомасштабное использование неоплачиваемого, практически рабского труда заключенных было неотъемлемой чертой времени. Особенно интенсивно труд заключенных эксплуатировался на строительстве объектов транспортной, промышленной и бытовой инфраструктуры в районах с наиболее суровыми и экстремальными условиями. Так и в Норильске в течение последующих 20 лет рудники, промышленные и гражданские сооружения возводили заключенные.

Первая партия заключенных численностью более 1000 человек была доставлена в Норильлаг в летнюю навигацию 1935 г. На первом этапе преобладающим видом работ было строительство собственно лагерной инфраструктуры, портовых сооружений, причалов и прокладка железнодорожных веток Норильск–Дудинка и Норильск–Валек.

С началом строительства комбината и разработки недр количество заключенных многократно возросло, а характер и условия труда резко ухудшились даже по сравнению с предыдущим периодом. Земляные и подземные работы, ненормированный рабочий день, скудное питание, жуткие бытовые условия, недостаток медицинской помощи, а также высокая скученность заключенных в бараках вызвали резкое увеличение и без того высокой смертности, в результате чего в Норильлаг прибывали все новые и новые жертвы.

Ускоренная индустриализация страны в предвоенное время требовала постоянного увеличения объемов производства, не считаясь с затратами, в том числе и людскими. Так в 1939 г., выполняя Постановление ЦК о форсировании строительства Норильского комбината, в Норильлаге резко выросла численность заключенных, что позволило ввести в эксплуатацию новые крупные угольные шахты и рудники, малый коксовый завод, начать строительство обогатительной фабрики. В марте того же года Норильский комбинат выпустил первые партии основной продукции, а в конце августа началось строительство Большого обогатительного завода, ставшего впоследствии ядром металлургического комбината. В результате выпуск продукции за два года (с 1937 по 1939 гг.) возрос в 7 раз!

Как ни тяжелы были условия предвоенного десятилетия, главные испытания обрушились на заключенных Норильлага во время войны. Сюда перевели значительные количества заключенных из других лагерей из Европейской части страны, оказавшихся в опасной близости к фронту. Таким образом численность резко возросла, а нормы снабжения по условиям военного времени были урезаны. В условиях неразберихи первых лет войны были сорваны поставки по Севморпути – единственному каналу поступления продовольственных и промышленных грузов на Крайний Север. В результате до пункта назначения доходило от 50 до 70% сокращенного довольствия. Скученность заключенных в бараках достигла запредельных величин. Постоянный голод, жесточайший авитаминоз, отсутствие теплой одежды в условиях Заполярья выкашивали людей, особенно в зимний период. Вместе с заключенными страдало и вольнонаемное население, численность и доля которого резко возросли за счет работников Мончегорского комбината «Североникель», эвакуированных вместе с семьями.

В годы войны Норильлаг был практически единственным лагерем на территории СССР, где численность заключенных, а главное – объемы выпускаемой продукции не сокращались, а напротив, неуклонно росли. Не трудно догадаться, что это достигалось путем нещадной эксплуатации заключенных, а также постоянного притока новых масс взамен умерших. Продукция комбината, особенно металлический никель, была крайне востребована в военное время, когда в стране наблюдался острый дефицит этого стратегического металла. Годы войны – самая трудная и героическая страница в истории Норильлага.

За первое десятилетие (с 1935 по 1945 гг.) промышленного освоения Норильского горнопромышленного района была проделана невероятная работа. Одного только грунта здесь было перемещено в два с лишним раза больше, чем при строительстве Днепрогэса. И это при несопоставимых с украинскими почвенно-климатических условиях! Фенологическая зима держится на Таймыре 9 месяцев, при этом обычны морозы до -30°C и ниже с сильными ветрами и высокой влажностью воздуха, усиливающими переохлаждение организма, полтора месяца стоит полярная ночь (без учета периода биологических сумерек). Как в таких условиях голодные,

раздетые, разутые подневольные люди ворочали тонны мерзлого грунта, киркой и лопатой прогрызая рудники, шахты, транспортные пути, строили корпуса комбината, а затем трудились в его цехах, сейчас даже невозможно представить. Можно без преувеличения сказать, что построенный ими один из крупнейших в мире металлургический комбинат полного цикла внес неоценимый вклад в победу над врагом.

Норильлаг представлял собой сложную разветвленную систему, состоявшую из множества разных подразделений, разбросанных на огромной площади. В 1948 г. был организован особый лагерь – Горный (Горлаг). Его заключенные были в основном заняты на тяжелых, вредных и опасных работах (земляных, подземных, строительных и т.п.). Продолжительность рабочего дня составляла 12 часов в любую погоду, пайка хлеба – 700–800 г. Основную массу заключенных здесь составляли «политические», осужденные по печально известной 58 статье (измена Родине) в среднем на 10–15 лет. Несмотря на то, что политические составляли большинство, они подвергались постоянному террору со стороны уголовников, всячески поддерживаемому лагерной администрацией.

25 мая 1953 г. в Горлаге вспыхнуло восстание, оно стало самым массовым в истории Гулага. Последней каплей, переполнившей чашу терпения, стал расстрел группы заключенных охранником. В ответ остальные заключенные прекратили работу и выдвинули требования приезда комиссии из Москвы, пересмотра своих дел, 8-часового рабочего дня, а также права на переписку и свиданий с родными. После смерти Сталина была объявлена амнистия, по которой на свободу вышли уголовники и заключенные, осужденные на небольшие сроки, следовательно, на заключенных Горлага она не распространялась.

Присланная из Москвы комиссия пошла на некоторые уступки (разрешили переписку и свидания с родными), но основные требования восставших не были удовлетворены. Забастовка заключенных продолжалась все лето, ситуация зашла в тупик. Администрация лагеря, так и не дождавшись руководящих указаний, решила подавить бунт силой. В ночь на 4 августа состоялся штурм, в результате которого погибло более 100 человек и более 200 получили ранения. Зачинщиков и активистов

мятежа снова судили, добавили сроки и рассредоточили по разным тюрьмам и лагерям. Показательно, что не только в центральной, но и в местной прессе об этом восстании не упоминалось, несмотря на многомесячную остановку всех производств.

Постепенно система Гулага отмирала, в 1956 г. был закрыт и Норильлаг.

За время его существования через эту мясорубку прошло около 500 тыс. человек, каждый четвертый из которых умер. Основную массу заключенных составляли ни в чем не повинные люди, среди них было немало выдающихся личностей, в том числе и первооткрыватель норильских богатств геолог Н.Н. Урванцев [3].

Нешадная эксплуатация рудных месторождений во время войны привела к практически полному исчерпанию доступных горизонтов. К концу 1950-х гг. комбинат оказался под угрозой закрытия. Поэтому пришлось срочно активизировать поиски новых месторождений в этом районе. Геологам сказочно повезло – за два сезона удалось обнаружить два богатейших коренных месторождения полиметаллических руд с очень высоким содержанием никеля, кобальта и меди. Первым было открыто месторождение Талнах, а за ним и Октябрьское, вместе сосредоточивающие около 20% всех разведанных запасов никеля на Земле. Содержание меди в некоторых образцах руды достигает 15%, в то время как обычно в плавку поступает руда с содержанием цветных металлов, в том числе и меди, составляющим в лучшем случае 2–3%, а чаще – десятые и сотые доли процента.

После открытия этих месторождений Норильск развивался стремительными темпами. В эти годы начал осуществляться генплан развития города, разработанный еще в 1940–1943 гг.

Главным архитектором проекта Норильска являлся ленинградский зодчий В.С. Непокойчицкий. На месте он подобрал команду из числа заключенных, среди которых было немало талантливых архитекторов. Этот уникальный коллектив разработал проект города, которому не было и нет равных. Впервые на сплошной вечной мерзлоте строились крупные тяжелые многоэтажные здания. При этом помимо конструктивных особенностей приходилось учитывать и весьма специфические требования

к оформлению фасадов. На них не могло быть выступающих частей, т.к. они задерживали бы на себе снег, что могло привести к обрушению. Зрительно огромные объемы сталинских зданий удавалось облегчить за счет членения фасадов полуколоннами, лопатками и др., а также украшения их барельефами. Очень важная роль отводилась цветовому решению не только отдельных зданий, но и их комплексов. Создание светлой радостной городской среды, противопоставленной суровой, мрачной, враждебной человеку природной среде Заполярья, усложнялось невозможностью использовать для этой цели озеленения.

В результате за полярным кругом вырос крупный город, спланированный и застроенный с соблюдением требований суровой северной природы. В нем нашли отражение такие градостроительные приемы, как компактное размещение городской застройки со строгим соблюдением требований аэрации и инсоляции, очень важных для Заполярья. Учтены и преобладающие направления ветров, особенно зимних – направление магистралей и взаимное расположение зданий обеспечивает наилучшую защиту от этих ветров. Это тоже очень важно, т.к. ветер, особенно сырой, заметно усиливает ощущение мороза и увеличивает риск обморожения. Чтобы сократить время пребывания человека на открытом воздухе, планировщики предусмотрели пешеходную доступность остановок транспорта, магазинов, школ и детских садов, поликлиник, просветительских и досуговых учреждений и пр.

Сам факт строительства крупных, массивных зданий в районе сплошного распространения вечной мерзлоты свидетельствует о высоком профессионализме архитекторов-проектировщиков.

Кроме того, приходилось учитывать и вписывать в проект уже существующие здания и сооружения, не подлежащие сносу. Самым крупным из таких объектов был комплекс металлургического комбината, чьи огромные корпуса возвышались над плоской равниной и просматривались практически отовсюду.

Осью города стал широкий, прямой, как стрела, проспект с величественными зданиями, выдержанными в едином стиле и органично дополняющими друг друга. На нить проспекта подобно жемчужинам нанизаны просторные, красивые площади, также решенные в духе

сталинского ампира. Главный проспект и прилегающие к нему кварталы образуют единый гармоничный архитектурный ансамбль, что роднит центр Норильска с районами сталинской застройки нашего города.

Прежде чем возводить фундамент, приходилось забивать под каждое здание целый лес длинных бетонных свай с таким расчетом, чтобы они прочно вошли в те слои вечномерзлых грунтов, которые не тают даже при аномально теплой погоде. Для более легких построек, особенно нежилого назначения, был использован метод проветриваемых подвалов, открытых зимой для промораживания грунта, и закрываемых на лето во избежание его протаивания. В результате на таймырском Севере, в Арктической зоне среди суровой, неприветливой северной природы возник крупный, красивый, удобный для проживания, современный город.

Не все предложенные технические решения оказывались удачными. Многие приходилось менять и корректировать по ходу строительства, т.к. прецедентов возведения настоящего города в столь суровых условиях на тот момент еще не было. Именно норильский опыт, полученный методом проб и ошибок, лег в основу разработки СНИПов для строительства и эксплуатации зданий и сооружений на вечномерзлых грунтах.

Понятно, что «норильское чудо» обошлось государству в очень кругленькую сумму, но, к счастью, вложенные деньги не пропали даром. Новый город стал недостижимым образцом северного города в нашей стране. К сожалению, в последнее время в Норильске, как и во всей стране, заметно обострилась проблема сохранения объектов культурного наследия не только от воздействия агрессивной природной среды, но и от частных инвесторов, которые всеми силами стремятся снести историческую застройку в центре города и заменить ее новыми объектами, резко диссонирующими со сложившимися ансамблями и разрушающими их.

Норильский медно-никелевый комбинат-гигант стал одним из образцовых предприятий Союза, на котором было установлено самое современное оборудование, использовались передовые технологии, работали первоклассные специалисты. Все это вместе с высоким качеством талнахской и, особенно, октябрьской руды позволило наладить выпуск больших объемов высококачественной продукции. Комбинат не утратил своего значения и в постсоветское время. По сей день он остается

главным и практически единственным градообразующим предприятием не только Норильска, но всей его агломерации. Он обеспечивает работой большую часть проживающего там населения.

Горно-металлургическая компания «Норильский никель» – крупнейшая в России и одна из крупнейших в мире компаний по производству цветных и драгоценных металлов (табл.1) [4].

Таблица 1

Доля ГК «Норильский никель» в мировом и российском производстве по основным видам продукции в 2014 г.

Виды продукции	% от мирового производства	% от российского производства
Палладий	44	100
Никель	13	96
Платина	14	100
Кобальт	10	95
Медь	2	55

Однако оборотной стороной успехов норильской промышленности является крайне неблагоприятная экологическая обстановка, традиционно свойственная городу и его окрестностям. Недаром именно Норильск является самым «грязным» городом нашей страны и седьмым в мире [5].

БИБЛИОГРАФИЧЕСКИЙ СПИСОК:

1. Семенова И.С. Демографические проблемы Арктического региона. Учебное пособие. СПб.: РГГМУ, 2012. 228 с. ISBN: 978-5-86813-321-3
2. Таймыр. 300-летию горно-геологической службы России. 70-летию Таймырского (Долгано-Ненецкого) автономного округа посвящается. Фотоальбом. М.: Пента, 2000. 185 с.
3. Норильский исправительно-трудовой лагерь. URL: https://ru.wikipedia.org/wiki/Норильский_исправительно-трудовой (дата обращения 04.03.2016).
4. Норильский никель. URL: https://ru.wikipedia.org/wiki/Норильский_никель (дата обращения: 04.03.2016).
5. Самый загрязненный город России – Норильск. URL: <http://www.fresher.ru/2015/02/16/samyj-zagryaznennyj-gorod-rossii-norilsk/> (дата обращения: 05.03.2016).

SEMENOVA, Inna S. – Russian State Hydrometeorological University (RSHU). 195196, Malookhtinsky prospect, 98, *Saint-Petersburg, Russia*. E-mail: is_semenova@mail.ru.

DIFFICULT FATE OF THE NORIL'SK MIRACLE

The basic stages of a study, discovery and mastery of the Taimyr north in this article are briefly illuminated: from the first scientific expeditions and the separate searches of private individuals and to the creation of the valuable, complex, contemporary mining and processing production. Special attention is given to the pre-war, military and postwar time, when in the history of the region in question occurred the most important and dramatic events, which in many respects predetermined main directions and special features of the subsequent development of territory. Pre-war decade of the stormy industrialization of the country past here under the sign of the accelerated creation of the enterprises of nonferrous metallurgy on the base of the relatively middle-sized layers of the cupronickel and polymetallic ores, investigated by that time by the expeditions of A. Sotnikov, N. Urvantsev and other outstanding geologists. Similar to other impact building of the Soviet Union, Noril'sk combine was assembled with the large-scale attraction of the labor of prisoners, up to the middle 1950 yr. bulk of the workers of region. Under the severe and extreme natural climatic conditions of the Transarctic, multiplied by all difficulties of camp life, the morbidity and the mortality of prisoners were very great. Especially difficult situation occurred during the years of the war, when into Norillag mass were transferred prisoners from other regions of the country, supply rate with food and nonfood items were reduced, and delivery system along the northern seaway gave frequent failures. It is important to also consider that at the beginning of war into Norilsk was evacuated The Monchegorskiy plant "Severonickel". Moreover its colleagues evacuated together with the families, which increased number and fraction of the civilian population of Noril'sk region. However, critical for the Yenisey north became the postwar period, when by the efforts of Soviet geologist opened the richest in the world layers Talnakh and October, together concentrating near 20% proven reserving of nickel on the entire planet.

ARCTIC; TAIMYR; NORILSK; GEOLOGICAL STUDIES; NICKEL; COPPER; PLATINUM; BITUMINOUS COAL; THE ECOLOGICAL PROBLEMS

УДК 94(47+57)

И. В. Сидорчук

**ИНСТИТУТ НАРОДОВ СЕВЕРА В КОНТЕКСТЕ ПРОБЛЕМЫ
ИНСТИТУЦИОНАЛИЗАЦИИ НОВЫХ НАУЧНЫХ УЧРЕЖДЕНИЙ
В 1920-Х ГГ. ***

СИДОРЧУК Илья Викторович – кандидат исторических наук, доцент. Санкт-Петербургский политехнический университет Петра Великого. 195251, Политехническая ул., 29, Санкт-Петербург, Россия. E-mail: chubber@yandex.ru.

Статья посвящена предыстории и предпосылкам создания Института народов Севера в Ленинграде (1930 г.). Показан путь к его созданию, в частности, организация при ВЦИК Комитета содействия народностям северных окраин (Комитет Севера) в 1924 г. Определяющим в плане подготовки кадров из представителей коренных народов можно считать 1925 г., так как именно тогда на рабфаке Ленинградского университета стала учиться первая группа студентов из коренного населения Севера. В следующем году их перевели на созданное при Рабфаке Ленинградского института живых восточных языков Северное отделение, которое в 1929 г. было преобразовано в факультет. Последний в 1930 г. был преобразован в Институт. В статье анализируется политика советской власти в отношении коренных народов Севера, послужившая причиной поддержки и реализации данного научного проекта. Рассматривается вклад ученых в создание по-настоящему революционной концепции отношения и изучения народов Севера. В частности, речь идет о деятельности В.Г. Тан-Богораза, представляющего собой ученого нового типа, бывшего ссыльного, соединявшего в себе преданность науке с готовностью к революционным реформам. Оценивается значение Института в деле подготовки кадров в рамках программы социалистического строительства на Крайнем Севере. Делается вывод о том, что, несмотря на скромное число выпускников, подлинное значение Института народов Севера заключалось в смелости самого проекта подготовки национальной интеллигенции в контексте планов ускоренного социалистического строительства на Крайнем Севере.

* Работа подготовлена при поддержке гранта Президента РФ для молодых ученых-кандидатов наук, проект МК-6876.2016.6.

ИНСТИТУТ НАРОДОВ СЕВЕРА; ИСТОРИЯ НАУКИ В РОССИИ;
В.Г. ТАН-БОГОРАЗ; ЛЕНИНГРАДСКИЙ УНИВЕРСИТЕТ

После прихода к власти большевиков вопросы национальной политики, неизменно актуальные для многонационального и мультикультурного государства, потребовали новых решений в рамках масштабных социально-политических изменений. Впервые в истории страны существенное внимание было уделено немногочисленным, но населяющим гигантские территории коренным народам Севера. С этой целью в 1930 г. был создан Институт народов Севера, рассмотрение предыстории организации которого является принципиально важным в рамках изучения правительственной политики в области науки и высшего образования.

Уже в 1922 г. при Отделе национальных меньшинств Народного комиссариата по делам национальностей был создан специальный орган – Подотдел по охране и управлению первобытными племенами севера России [1, с. 19]. В 1924 г. главным центром, занимающимся проблемой, стал организованный при ВЦИК Комитет содействия народностям северных окраин (Комитет Севера) под председательством заместителя председателя ВЦИК П.Г. Смидовича. По его инициативе, в частности, на Север был отправлен ряд выпускников этнографического факультета Ленинградского географического института. Принципиальным отличием от существовавшей до этого системы являлась ориентация на практические, а не только исследовательские цели, на пропаганду новой советской культуры и идеологии. Основной задачей Комитета Севера было «не исследование, а практическое содействие малым народностям Севера. Мало того, самое изучение Севера должно быть соединено с практическим производственным подходом. Экспедиции чисто исследовательского типа, особенно в труднейших северных условиях, получают, невольно характер гастролей, временных поездок, которые привозят обратно отрывочный материал и разрабатывают его урывками без всякой системы и взаимного согласования» [2, с. 47]. Следующим шагом стала реализация проекта по подготовке национальной интеллигенции. В 1925 г. на Рабфаке Ленинградского университета стала учиться первая группа студентов из коренного населения Севера. В следующем году их перевели на созданное при Рабфаке Ленинградского института живых восточных языков

Северное отделение, которое в 1929 г. было преобразовано в факультет. И, наконец, в 1930 г. отделение было реорганизовано в Институт народов Севера – самостоятельное учебное заведение, расположившееся в здании бывшей духовной Академии по адресу Обводный канал, 7 и получившее среди студентов название «Чудесный чум» [3, с. 153].

Идеологи национальной политики молодого советского государства в первую очередь стремились дать понять, что новая власть не будет эксплуатировать северные народы, как это делало царское правительство. В частности, А.В. Луначарский, анализируя задачи Наркомпроса на Крайнем Севере, утверждал, что «когда до туземцев в прежнее время доходила русская цивилизация, то туземцы бежали от нее в сумерки полярного круга» [4, с. 19]. Еще более ярко осуждал политику царизма в отношении коренных народов Севера один из главных инициаторов создания Института известный этнограф и писатель В.Г. Тан-Богораз, начавший изучать северные народы во время ссылки в 1890-е гг.: «Относительно царского дома они [*чукчи – И.С.*] создали собственную теорию. Рядом с домом есть глубокая подземная дыра. В дыре живет дьявол. Этот дьявол питается мехами, а когда мехов не хватает, он поедает казацких детей и очередь очень быстро доходит до царского сына. Вот почему русские казаки и русский царь так бешено жаждут мехов» [5, с. 116]. Эту тему он раскрывал и в своих художественных произведениях. Так, судьба юкагиров, вымиравших в царской России и возрождающихся в России советской, показана в романе «Воскресшее племя» 1933 г. [6] Параллельно он осуждал и политику американского колониализма, продолжающего истреблять индейцев и отбирать их земли [5, с. 112–113].

Такие люди, как В.Г. Тан-Богораз представляли собой ученых нового типа. С одной стороны, они были связаны с дореволюционной наукой и заслужили признание задолго до 1917 г. С другой – они являлись подлинными революционерами, готовыми брать на себя ответственность за реализацию самых смелых проектов. Став этнографом волею судьбы, В.Г. Тан-Богораз хотел в бесконечно далеком от берегов Колымы Ленинграде создать новую туземную интеллигенцию, «советских миссионеров». Студентам-северянам он говорил: «Ведь вы теперь все стали шаманами, нашими, советскими красными шаманами» [Цит. по: 3, с. 153]. Для него они были «живым свидетельством того, что революция

проникла и туда, и начинается огромная работа по советизации этой забытой и обиженной окраины» [5, с. 111]. О том же говорил А.В. Луначарский: «Рабфак Северных Народностей – своего рода чудо, потому что, если совершенная правда то, что о нем рассказывают, то тут достигаются два чуда. С одной стороны, с очень большой быстротой, свидетельствующей о естественной природной талантливости людей, происходит соприкосновение северных туземцев с культурой. С другой стороны, в молодых людях, детях Севера, проявляется чрезвычайный интерес, в смысле служения своей народности. Если мы привлечем теперь к работе среди туземцев молодую туземную интеллигенцию, если мы сосредоточим свои силы для достижения этой цели, мы добьемся больших и серьезных успехов» [4, с. 20].

Разумеется, необходимость продуманной политики в отношении коренных народов Севера объяснялась не только бескорыстным стремлением заботиться о национальной культуре народов. В условиях международной изоляции и угрозы военных конфликтов с соседями и капиталистическими странами обращалось внимание и на стратегическое значение неосвоенных территорий Севера и Дальнего Востока. Прекрасно мысль о международном значении Сибири сформулировал Л.Д. Троцкий в выступлении 1927 г.: «Сибирь есть выход рабочего государства к Тихому океану. А Тихий океан и его побережья все более становятся ареной новейшей истории. Сейчас Сибирь – глубокий тыл Советского Союза. Но история ближайших 10–20 лет может скомандовать: “налево кругом!”. Фронт – против Тихого океана, тыл – на Западе, за Уралом» [7, с. 14]. Исходя из этого, он делал вывод о том, что «Сибирь до зарезу нуждается в исследователях, в техниках, в культурниках, в работниках всех специальностей» [7, с. 14]. Успех советской политики он видел одним из факторов успеха международного революционного движения, в частности, в соседнем Китае.

Такие смелые задачи, как создание в короткий срок национальной просоветской интеллигенции среди народов Севера, было нелегко осуществить. Залогом успеха стал не только энтузиазм основателей, к которым кроме В.Г. Тан-Богораза стоит отнести С.Н. Стебницкого, Л.Я. Штернберга, Д.К. Зеленина, К.Я. Лукса и многих других, в ком научный талант сочетался с революционной страстью, но и

последовательная поддержка со стороны власти. Одной из характерных особенностей ее политики в области науки было расширение сети образовательных учреждений. В условиях возможности лишь государственного финансирования научных и образовательных проектов власть стремилась как побороть оппозиционность среди преподавателей и студенчества, так и решить практические задачи, стоявшие перед страной. Рассматривая науку и образование с чисто утилитарных позиций (что, впрочем, было унаследовано еще от предреволюционной эпохи [8]), большевики поддерживали именно те проекты, которые обещали быстрый и конкретный результат. К таковым относился и Институт народов Севера. Показательно, что В.Г. Тан-Богораз был убежден в преобразующей функции государства в России, в зависимости процветания интеллигенции от процветания государства. Исходя из этого, он резко критиковал НЭП с практикой самоснабжения школ и больниц, кризисом университетского образования: «Зачем ему университеты, зачем ему наша идеология? Он и без идеологии лопают досыта. Лопает, лопает, пока не лопнет... В НЭПе только воскресение элементарнейшей жизни, не более того. [...] русская интеллигенция не может опереться на НЭП ни духовно, ни материально. Она может опереться только на государство» [цит. по: 9, с. 80–81].

Положение нового учебного заведения действительно было уникальным. Это был единственный институт, подчинявшийся ЦИК СССР – высшему органу власти. Как отметил исследователь А. Омельчук, этот титул «был не просто почетной приставкой, а показывал, какое значение придается большому революционному делу – приобщению к высотам просвещения отсталых народностей Севера. Это был уровень подлинно государственной заботы» [10, с. 127]. В Положении об Институте народов севера от 6 марта 1930 г. утверждалось, что он имеет своей целью: «а) подготовку из среды трудящегося населения, управляющегося на основании временного положения об управлении туземных народностей и племен северных окраин РСФСР, работников по советскому и культурному строительству, по кооперативно-хозяйственному и индустриально-промысловому делу для севера; б) организацию научно-исследовательской разработки социально-экономических и культурных проблем советского севера» [11, с. 354].

Осуществить подобную задачу было чрезвычайно сложно, учитывая отсутствие подчас минимального уровня подготовки северян. Декларируемые требования к поступающим ограничивались курсом начальной школы. Доходило до того, что в Институт принимали безграмотных. Добравшиеся с другого конца страны в Ленинград, подчас не зная русского языка, чукчи, коряки, ненцы и пр. часто попадали в забавные и во многом трогательные истории. Вот как одну из них описывает В.Г. Тан-Богораз: «Были меж ними тридцатилетние, с женами, даже с детьми, были совершенные мальчишки, моложе установленной нормы (16 лет), но когда одному из них, тунгусу Палтееву, которому было только 14 лет, я намекнул на невозможность принять его в рабфак, он упал на пол, стал колотиться ногами и затылком и ревел, как медвежонок, что ежели его не примут, так он побежит и утопится в Неве» [5, с. 111]. Таким образом, фактически Институт был вовсе не высшим учебным заведением, а школой или техникумом, его также можно, вслед за исследователем М. Воскобойниковым, назвать «учебным комбинатом» [3, с. 153].

Тем не менее, как современники, так и советские исследователи традиционно оценивают значение института очень высоко. Традиция отношения к Институту как важной части успешно реализованной программы социалистического строительства на Крайнем Севере во многом сохраняется и сейчас [12, с. 44–47]. Встречаются и скептические оценки. Так, Л.В. Алексеева на основе анализа списков личного состава Института указала на то, что за период с 1931 по 1935 г. было выпущено всего 12 человек, «которые были направлены на работу в Ямало-Ненецкий и Остяко-Вогульский округа с образованием, приравненным к среднему специальному» [13 с. 276]. Одновременно она замечает, что, несмотря на незначительное число учащихся и их уровень подготовки, культурная среда, в которой они оказывались в Ленинграде, «накладывали свой неизгладимый отпечаток на этих первых представителей так называемой национальной интеллигенции» [13, с. 277].

С Л.В. Алексеевой стоит согласиться – ни о каком создании «национальной интеллигенции» применительно к 1920–30-м гг. говорить не приходится. В данной связи позволим себе провести параллель с архитектурой авангарда 1920-х гг., иногда из-за нереализованности большинства проектов называемой «бумажной». Тем не менее, она оказала

значительное влияние не только на отечественную, но и мировую архитектуру, а теоретические работы архитекторов и предложенные ими решения и концепции осмысливаются и принимаются современными специалистами – не только архитекторами, но и художниками, дизайнерами, проектировщиками. Так же и многие научные проекты 1920-х гг. остались не до конца реализованными или не достигли заявленных целей не только по причине отсутствия поддержки или финансирования, но и потому что они опередили свое время. Предложить совершенно новую модель поведения по отношению к туземным народам, не подразумевающую их эксплуатации, христианизации, русификации, – являлось поистине революционным шагом. Подлинное значение рабфака Ленинградского университета, Северного отделения Ленинградского института живых восточных языков и, наконец, Института народов Севера заключалось как раз в смелости самого проекта подготовки национальной интеллигенции в контексте планов ускоренного социалистического строительства на Крайнем Севере, реализация которого потребовала десятилетий.

Таким образом, можно утверждать, что подготовка кадров для Севера, несмотря на то, что институт был основан в 1930 г., началась еще в 1925 г., когда на рабфаке Ленинградского университета стали учиться первые представители северных народностей. Да, это было всего несколько десятков туземцев, но каждый из них искренне стремился получить необходимые знания, а после этого вернуться на Север и стать учителем для остальных. Принципиальную роль в успехе проекта сыграла позиция власти, стремившейся создать новую советскую интеллигенцию среди народов Севера и расположить местное население к большевистской власти, противопоставляя ее царской. Не меньшее значение имел энтузиазм основателей и преподавателей, особенно из бывших политических ссыльных, во время своего заключения ставших исследователями языка, быта и культуры коренных народов.

БИБЛИОГРАФИЧЕСКИЙ СПИСОК:

1. Антропова В.В. Участие этнографов в практическом осуществлении ленинской национальной политики на Крайнем Севере (1920-1930 гг.) // Советская этнография. 1972. № 6. С. 19-27.

2. **Тан-Богораз В.Г.** Подготовительные меры к организации малых народностей (Доклад, читанный на пленуме Комитета Севера при ВЦИК'е 10 февраля 1925 г.) // Северная Азия. 1925. Кн. 3. С. 40-50.
3. **Воскобойников М.** Дыхание Севера (к 50-летию Ленинградского Института народов Севера) // Сибирские огни. 1976. № 5. С. 148-158.
4. **Луначарский А.В.** Задачи Наркомпроса на Крайнем Севере (Речь, произнесенная на расширенном Пленуме Комитета Севера при Президиуме ВЦИК 1 марта 1927 г.) // Северная Азия. 1927. № 3(15). С. 18-22.
5. **Тан-Богораз В.** Народы Севера // Наши достижения. 1931. № 7-8. С. 110-119.
6. **Богораз В.Г.** Воскресшее племя: [Юкагиры]. М., 1935.
7. **Троцкий Л.Д.** О Сибири (Речь на вечере сибиряков 28 февраля 1927 г.) // Северная Азия. 1927. № 3(15). С. 5-17.
8. **Сидорчук И.В.** 1914 г. как перелом в истории отечественной науки // Россия в глобальном мире. 2015. № 6. С. 85-92.
9. **Дмитриев А.** Большевики, интеллигенты и российская действительность: к истории сменовеховских диагнозов // Идеология «особого пути» в России и Германии: истоки, содержание, последствия: [сб. ст.] / под ред. Э.А. Паина. Институт Кеннана. М.: 2010. С. 70-95 320 с. ISBN 978-5-94607-143-2
10. **Омельчук А.** Институт народов Севера // Дальний Восток. 1981. № 1. С. 127-132.
11. Положение об Институте народов севера при Центральном Исполнительном Комитете Союза ССР // Собрание законов и распоряжений Рабоче-Крестьянского Правительства СССР. 1930. № 19. С. 354-359.
12. Североведение в Герценовском университете. Институт народов Севера / Науч. ред. Г.А. Бордовский. СПб., 2003.
13. **Алексеева Л.В.** Подготовка национальной интеллигенции в Институте народов Севера в 30-е гг. XX в.: (на примере национальных округов севера Западной Сибири) // Культура и интеллигенция меняющихся регионов России: XX век. Интеллектуальные диалоги: XXI век. Россия - Сибирь - Казахстан: материалы VI Всероссийской научной и научно-практической конференции с международным участием (Омск, 3-5 октября 2006 г.) Ч. 2. Омск, 2006. С. 275-280.

SIDORCHUK, Ilya V. – Peter the Great Saint-Petersburg Polytechnic University. 195251, Politechnicheskaya St., 29, *Saint-Petersburg, Russia*. E-mail: chubber@yandex.ru.

**THE INSTITUTE OF THE PEOPLES OF THE NORTH IN LENINGRAD
IN THE CONTEXT OF THE QUESTION OF INSTITUTIONALIZATION OF
NEW ACADEMIC INSTITUTIONS IN THE 1920s.**

The article covers the prehistory and the prerequisites for the establishment of The Institute of the Peoples of the North in Leningrad (1930). Displays the path to its creation, in particular, the organization under the Central Executive Committee of the

Committee of assistance nationalities of the North suburbs (Committee of the North) in 1924. The Determining factor in terms of training of representatives of nationalities of the North can be considered to 1925, as it was founded the workers' faculty (rabfak) of the Leningrad University began to study the first group of students from the indigenous population of the North. The following year they were transferred to the department on workers' faculty of the Leningrad Institute for Living Oriental Languages which was transformed into the faculty in 1929. In 1930 faculty was reorganized into the Institute. The author analyses the policy of the Soviet government in relation to the peoples of the North that allowed the realization this scientific project; discusses the contribution of Soviet scientists in the creation of a truly revolutionary concept of relations and the study of peoples of the North. In article estimated value of the Institute in the training of the national intelligentsia in the framework of the program of socialist construction on the Far North.

THE INSTITUTE OF THE PEOPLES OF THE NORTH; HISTORY OF
SCIENCE IN RUSSIA; VLADIMIR TAN-BOGORAZ; LENINGRAD
UNIVERSITY

УДК 93.910.4

Н. С. Шишелов

ВОЙНА И МИР СРЕДИ АБОРИГЕНОВ ЗАПОЛЯРЬЯ АЛЯСКИ В ДОКОНТАКТНЫЙ И РАННЕКОНТАКТНЫЙ ПЕРИОД *

ШИШЕЛОВ Никита Сергеевич – независимый исследователь.
Москва, Россия. E-mail: nshishelov@rambler.ru.

События, описанные в статье, относятся к периоду Русской Америки. В силу того, что происходили они в заполярном, тогда еще совершенно не исследованном регионе Аляски, никаких исторических свидетельств о них нет. Данная историческая реконструкция разработана группой американских ученых в последних десятилетиях XX в. на основе исторических преданий атапасков и эскимосов, архивных материалов и археологических изысканий.

К началу XIX в. хребет Брукса а также верховья рек Кобук, Ноатак и Колвилл занимали атапаскские группы. К концу столетия эти территории были заселены уже эскимосами. Смена этнической картины региона одновременно проходила по двум путям межэтнической коммуникации. В одном случае контакт между группами арктической и субарктической культур принял форму открытой агрессии. В итоге, военные столкновения к середине столетия привели к почти полному истреблению дихаи, региональной группы кучинов, населявшей западную оконечность хребта Брукса. В другом случае контакт принял конструктивную форму. Локальная группа коюконов, занимавшая верховья реки Кобук, оказавшись к середине века в относительной изоляции от других атапасков, поддерживала мирные отношения с эскимосами инупиат, и уже к концу века подверглась полной ассимиляции. Этот процесс происходил мирным путем. Под влиянием эскимосов культура коюконов подверглась стремительной и глубокой трансформации, вплоть до смены языка и идентичности. В результате образовалась новая культурная формация, включающая элементы как арктической, так и таежной культур.

АЛЯСКА; ЭСКИМОСЫ; АТАПАСКИ; МЕЖКУЛЬТУРНАЯ
КОММУНИКАЦИЯ; ЭТНИЧЕСКИЙ КОНФЛИКТ; ЭКСТЕРМИНАЦИЯ;
АССИМИЛЯЦИЯ

* С полной версией статьи можно ознакомиться по электронному адресу:
<http://beaverlodge.wmsite.ru/etnografija/vojna-i-mir-v-zapoljare/>.

Внутренние территории заполярья Аляски длительное время оставались абсолютно неисследованным регионом. В период Русской Америки ни одной экспедиции в эти области отправлено не было, в частности, в силу того, что эти земли были бедны пушниной и, соответственно, экономически не интересны руководству колоний. В конце зимы 1843 г. Лаврентий Загоскин совершил поход вверх по р. Коюкук до р. Катил и вернулся в Нулато [1: с. 262]. Во время этой экспедиции он получил от коюконов деревни Хотылькакат некоторые сведения об индейцах, живущих в верховьях Коюкука, которые отличались от коюконов как языком, так и культурой. В последующие два десятилетия никаких сведений о туземцах тех мест практически не появлялось. После продажи Аляски этот регион стал осваиваться американцами, но очень медленными темпами. Между тем, период, когда эти земли формально принадлежали Российской Империи, был очень насыщенным в плане этно-исторических процессов. Установить это удалось лишь к рубежу нынешнего века.

В 1930-х гг. этнограф Р. Маккенан проводил исследования среди нэцаи, самой западной группы кучинов. Индейцы рассказали ему о народе дихаи, населявшем когда-то горы к северо-западу от р. Чандалар. Так появились самые первые сведения об этом загадочном народе. В последующие десятилетия полевые этнографы постепенно получали новые фрагментарные данные от индейцев и эскимосов. К концу 1950-х уже стало очевидным, что речь идет о реально существовавшей, но исчезнувшей веком ранее индейской группе. Н. Габсер из эскимосских преданий узнал, что горы Эндикот, которые в то время считались исконными землями эскимосов инупиат, раньше были населены уйагаагмиутами, то есть кучинами [2: р. 147]. Археолог Э. Холл сопоставил данные индейского и эскимосского фольклора и сделал первую попытку реконструировать события глубокой старины аляскинского заполярья [3: р. 69]. Ф. Вест установил, что дихаи были лингвистическими родственниками нэцаи, т.е. одной из групп кучинов [4: р. 114]. В 1970-х гг. начался этап целенаправленного длительного изучения проблемы. Наибольший вклад в это дело внесли два ученых: Эрнст Бурч и Грэг Мишлер. Мишлер по началу радикально скептически относился к вопросу, считая дихаи

мифическим народом-фантомом [5: р. 191]. Однако Бурч сумел переубедить оппонента, приведя веские доказательства. Так начались масштабные исторические изыскания. Помимо полевых исследований и дальнейшего сбора фольклора, были привлечены данные археологии, лингвистики, тщательно изучалась аборигенная топонимика региона, собирались разрозненные архивные материалы.

Дихаи обитали в центральном и западном секторе хребта Брукса. Юго-восточными соседями дихаи были нэцаи. На севере и западе ареала дихаи соприкасались с эскимосами инупиат. Они довольно много времени проводили в верховьях р. Колвилл, занимали верховья р. Киллик, Алатна, Нигу и Ноатак. Наиболее многочисленны сведения о том, что дихаи жили на перевале Анактувук. Горы каждое лето посещали охотничьи отряды инупиатов и коюконов с р.Кобук, где они и встречались с дихаи. [2: р. 151–154]. С коюконами дихаи контактировали мало, по крайней мере, в 1840-х гг., по словам Загоскина, между коюконами и индейцами верховьев Коюкука, лежали безлюдные земли: *«вверх по этой реке [Коюкук], исключая одной небольшой одиночки, находящейся на полдня хода от жила Хотылькакат [устье р. Катил], на большое расстояние нет жителей, но в верховье реки, состоящей из многих притоков, туземцев довольно. Они также принадлежат к семейству народа ттынаи [атапаски]»* [1: с. 259]. У коюконов практически не сохранилось воспоминаний о дихаи, что свидетельствует о редких контактах между ними [2: р. 153].

Информант Загоскина, коюкон Кицыкака, рассказывал путешественнику также *«о севернейшей реке Тутльекахотана или Тыньека-хотана, которой верховые жители имеют непосредственное сношение с налейгмютами. Приморцы южного берега залива Нортон, кажется, называют эту реку Чиливик»* [1: с. 260]. В этом сообщении речь идет о р. Селавик или р. Кобук. Холл высказывал версию, что в верховьях р. Кобук, обосновались дихаи, которых позже инупиаты вытеснили на север в горы. Однако сейчас можно считать окончательно установленным, что верховья р. Кобук в 1-й пол. XIX в. занимала локальная группа коюконов [2: р. 151].

В эскимосском фольклоре дихаи выступают, обычно, врагами, однако также существуют многочисленные данные о смешанных браках

между дихаи и инупитами [2: р. 158]. С нэцаи, ближайшими родственниками их отношения также были неоднозначными. Почти одновременно они могли быть и в союзе, и в состоянии войны с соседями. Примерно к 1820-м гг. дихаи достигли пика своей экспансии на запад [2: р. 159, 165] и отношения их с инупитами обострились. Значимым событием тех лет стала резня в Нувугалуаке. Военный отряд дихаи из верховий р. Колвилл вышел к побережью Чукотского моря. Индейцы совершили нападение на инупиатскую деревню, расположенную близ мыса Хоуп и вырезали не менее 40–50 человек [2: р. 158]. На следующий день эскимосы собрали отряд и бросились в погоню за налетчиками. Им удалось настигнуть индейцев и убить одного или двух воинов [6: р. 4]. На следующий год дихаи решили повторить рейд, однако на этот раз инупиаты организовали засаду. Дихаи угодили в ловушку, и отряд был полностью уничтожен [2: р. 158]. Очевидно, что это был не единственный поход дихаи к побережью Чукотского моря. Эскимосы боялись дихаи и считали, что они обладают злыми чарами. Сохранилось две легенды о магических состязаниях между шаманами инупиатов с р. Кобук и дихаи. Магия последних оказалась сильнее и приносила смерть в эскимосские селения [3: р. 325].

Вооруженные конфликты могли возникать между группами, члены которых были не только знакомы между собой, но и могли быть связаны родством, дружбой и партнерскими отношениями. В связи с этим интересно отметить, что на севере Аляски существовал определенный сезон всеобщего перемирия, который начинался после вскрытия рек и завершался в конце августа. В этот период группы могли спокойно кочевать вне пределов своих обычных территорий и, как правило, столкновений между ними не возникало. Это был сезон торговых ярмарок и праздников. Таким образом, различные группы могли за один годовой цикл заводить связи и вести торговлю, и воевать между собой [8: pp. 128–129].

Если в нач. XIX в. дихаи были довольно многочисленным народом, то с течением времени они сдавали позиции и терпели поражения. Численность их неуклонно снижалась, и виной тому были не экологические факторы или эпидемии, а окружающие их со всех сторон враждебные народы. Остатки разбитых общин объединялись, и были

вынуждены перемещаться из долины в долину под давлением инупиатов [2: р. 154–155]. Так, в верховьях р. Колвилл индейцы поссорились с эскимосами, и после серии сражений дихаи ушли на восток. Одна из битв в этом регионе произошла на оз. Атиик. Это было началом конца дихаи. Число эскимосов на р. Колвилл возросло в связи с миграцией в этот район их родичей с р. Мид, вместе с тем возросла и их агрессивность [2: р. 153; 8: р. 133]. Экспансия эскимосов в глубину материка была вызвана богатыми стадами карибу.

Одним из последних сражений, ознаменовавших закат дихаи, стала бойня на перевале Ануктувук, произошедшая во 2-й пол. 1840-х гг. Об этом эпическом сражении сохранилось самое большее количество преданий. Незадолго до этого сражения дихаи повздорили с инупиатами р. Колвилл. Причиной конфликта стали женщины. Зимой обе стороны готовились к войне. Весной воины дихаи отправились в поход к оз. Тулугак, где располагался лагерь инупиатов. В это время эскимосский шаман призывал на помощь в битве своих духов. Дихаи сошлись в открытом бою с эскимосскими воинами возле слияния рек Ануктувук и Итигамалукпук. Магия эскимосского шамана оказалась сильна, и пальцы индейцев белели от холода, что мешало им метко стрелять из луков. Эскимосы ловко уворачивались от стрел. В этом бою дихаи потерпели полное поражение, потеряв убитыми не менее двадцати воинов, а потери эскимосов при этом составили всего два раненых [3: р. 321].

После поражения на Ануктувуке дихаи перестали существовать как самостоятельный народ, численность их была подорвана. Часть из них ушла к водоразделу Коюкук/Чандалар, другие отступили на запад, к оз. Чандлер и в долину Киллик. Здесь индейцы оставались еще некоторое время и продолжали совершать эпизодические военные рейды на инупиатов. Эскимосы несли незначительные потери, при этом оставались хозяевами ситуации и набирали силу. Это была уже война на истощение. Наконец, когда очередной отряд эскимосских воинов, отправился в рейд на р. Киллик, они обнаружили там общину голодающих дихаи. Индейцы были настолько слабы, что не могли не только дать бой, но и вообще оказать сопротивление. Хотя инупиаты могли с легкостью перебить всех дихаи, они не стали делать этого, но заявили, что если индейцы не

уберутся прочь, то все они погибнут от оружия. После этого остатки дихаи отступили [2: р. 155–156]. К нач. 2-й пол. XIX в. часть дихаи оставалась в изоляции в горах на юго-востоке их земель.

1850–60 гг. ознаменовались наиболее активной фазой экспансии инупиатов в горы Эндикотт [8: р. 130]. После изгнания с Киллика дихаи, вероятно, больше не сталкивались с инупиатами. Однако отношения с родственными группами кучинов и с коюконами оставались враждебными. Однажды дихаи совершили налет на индейскую деревню, располагавшуюся на Юконе и вырезали всех жителей. Позже агрессоры были разгромлены нэцаи [2: р. 154]. А.Х. Мюррей сообщает, что весной 1849 г. кучины, живущие ниже форта Юкон учинили резню в лагере «северных» или «дальних» индейцев (очевидно, что речь идет о дихаи). Зимой 1849–50 гг. юконские кучины убили 15 воинов и 5 женщин «дальних» и захватили в плен несколько детей и женщин. Также Мюррей сообщает, что несколько «дальних» приходили в ф-т Юкон, с намерением за любую цену приобрести ружья, но им было отказано. Летом 1850 г. «дальние» индейцы планировали ответные военные действия [2: р. 155]. Сохранились предания, что крупное поселение коюконов в верховьях р. Канути дважды подвергалось налетам военных отрядов кучинов. Выжившие коюконы были вынуждены переселиться к устью южного рукава Коюкука. Позже кучины совершили еще несколько рейдов по долине Коюкука. Правда, только в одном случае установлено точно, что нападавшими были именно дихаи [2: р. 151]. В других эпизодах нападавшими могли быть как дихаи, так и нэцаи [2: р. 156]. Так, например, около 1851 г. отряд кучинов, совершил налет на рыбацкий лагерь коюконов в устье р. Канути. Несмотря на внезапность нападения, агрессоры получили жесткий отпор и многие из них были убиты [2: р. 155; 7: р. 18]. Другое предание повествует о последнем поражении дихаи. Это сражение с коюконами произошло в начале 1860-х гг. близ современного Аллакакета [2: р. 155].

К 1860 г. дихаи были практически полностью были уничтожены врагами, вероятно, из-за их собственной агрессивности. Численность их сократилась всего до нескольких семей [2: р. 155]. В начале десятилетия зафиксировано несколько контактов дихаи с торговцами в форте Юкон.

Например, в 1862 г. миссионер Макдональд оставил следующую запись: *«пришли несколько индейцев-сурков. Четыре–пять семей – вот все, что осталось от некогда многочисленного племени, численность которого сократилась в войнах с эскимосами и другими индейцами»* [7: р. 20]. Между тем, в первой пол. 1860-х гг. нэцаи-кучинов постигла опустошительная эпидемия скарлатины [2: р. 156]. В конце 1850-х или в нач. 1860-х начался процесс смешения дихаи и нэцаи. Остатки грозных дихаи обратились к своим ближайшим лингвистическим родственникам – нэцаи, которые, будучи ослабленными эпидемией, вероятно, были рады принять к себе таких же ослабших бывших врагов [2: р. 159]. Потомки дихаи обнаруживаются и среди коюконов [7: р. 21]. Ассимиляция дихаи растянулась на несколько десятилетий, и завершилась к концу XIX в.

Одной из причин войн дихаи с инуупиатами были разногласия, возникавшие во время охот на карибу. Другой причиной конфликтов были споры из-за женщин, обе стороны обвиняли друг друга в желании брать слишком много жен у другой стороны. Наконец, война являлась проявлением фундаментальной межкультурной неприязни между индейцами и эскимосами [2: р. 164]. Все отношения между индейцами и эскимосами, даже в периоды мира, были покрыты тенью взаимного страха и недоверия. Войны на севере Аляски велись с одной единственной целью – полностью уничтожить врага, при этом агрессорами двигало отнюдь не желание доминировать на территории, захватить пленных или добычу, а опасность мести.

В отношении военной организации инуупиаты Аляски, во многом превосходили как кучинов, так и своих сородичей эскимосов инувиалуит, живущих в дельте р.Маккензи. У инуупиатов была хорошо развита тактика ведения боя и обороны. Воины облачались в доспехи из костяных пластин, во время сражения они организовывались в мобильные боевые построения и вели залповую стрельбу из луков, а при обороне использовали даже окопы [6: р. 4]. В открытом бою слабо организованные индейские воины не могли им противопоставить ничего, кроме бесстрашия. В этом отношении показательны приведенные выше результаты сражения на перевале Анактувук. Для сравнения, за период 1825–1855 гг. восточные кучины на р. Маккензи в почти ежегодных стычках с эскимосами потеряли

убитыми всего около тридцати воинов, что сопоставимо с потерями дихаи только в одном бою с инупиатами. Однако, следует учитывать, что на р. Маккензи кучины, в отличие от эскимосов, были снабжены огнестрельным оружием и боеприпасами [9: р. 726].

О причинах конфликтов дихаи с другими атапасками судить сложнее. Конкуренция за пищевые ресурсы здесь исключена, например, нэцаи обитали в пределах ареала другой популяции карибу, коюконы же были ориентированы, в большей мере, на рыбные ресурсы. Некоторые известные эпизоды проявления вооруженной агрессии дихаи выглядят совершенно немотивированными, то есть причины их имеют культурные корни. Одной из возможных причин набегов можно с уверенностью считать распространенную среди кучинов традицию мести за преждевременную смерть родственников и друзей. Если смерть произошла по необъяснимой причине (болезнь, несчастный случай), индейцы видели причину в злых чарах врагов и соседей. А. Мюррей писал о кучинах: *«если какая-нибудь группа повздорит или даже просто поспорит с другой, и после этого произойдет смерть, все считают, что его смерть вызвана магией другой группы. Собирается большой отряд мстителей»* [10: р. 87]. Таким образом, корни немотивированной, с нашей точки зрения, вооруженной агрессии лежали в религиозных воззрениях индейцев. Это справедливо не только для кучинов, и в частности, для дихаи, но и для других атапаскских народов. Но, похоже, что дихаи выделялись своей воинственностью даже на этом общем фоне.

В то время, как дихаи вели войну на несколько «фронтов», которая привела в итоге, к их полному истреблению, в верховьях р. Кобук происходили другие процессы. По крайней мере уже к 1-й пол. XIX в. здесь обосновалась локальная группа коюконов, однако к концу века на Кобуке остались только инупиаты. Но что же стало с этой индейской группой? Были ли они вытеснены инупиатами, или истреблены, как дихаи? Это еще одна загадка этноистории заполярья Аляски, ключ к которой десятилетиями скурпулезно подбирал Эрнст Бурч.

Наиболее ранние сообщения о жителях верховий Кобука оставил Э. Нельсон в 1881 г. Он писал: *«Эскимосы с верховий рек Ковак [Кобук] и Ноатак, которых я повстречал в летнем лагере в заливе Хотам,*

примечательны тем, что у многих из них крючковатые носы и почти все чертами лица очень похожи на юконских тинне [атапасков]. Они более крупного и крепкого телосложения, чем эти индейцы, и говорят на языке эскимосов. Они носят лабретки, бреют головы, и утверждают, что они эскимосы. В то же время, они одеваются в вышитые бисером охотничьи рубахи, круглые шапки, и одежды из дубленой оленьей кожи, а также используют конические палатки, как у соседних племен тинне» [12: pp. 299–230]. Дж. Стоуни в 1885–86 гг. зимовал с эскимосами этих мест. Все они говорили на языке инупиатов, однако Стоуни засомневался в том, что они по происхождению настоящие эскимосы, да и сами туземцы рассказали ему, что еще поколением ранее здешние жители говорили на языке коюконов [12: pp. 294–296].

В XX в. эскимосы продолжали утверждать, что прежде в верховьях Кобука обитали индейцы. Ценные данные были обнаружены в заметках известного фотографа Э. Кертиса, побывавшего на побережье Аляски в 1927 г. Эскимосы рассказали ему, что в былые времена на побережье зал. Коцебу для торговли иногда приходили даже индейцы, а также что *«некоторые из эскимосов [с р. Кобук] утверждают, что изначально они были индейцами, и жили по реке Кобук, говорили на индейском языке, жили в основном за счет охоты на карибу, носили рубахи и мокасины, использовали индейский лук и берестяное каноэ... они говорят, что большая часть индейцев с верховий Кобука ушла дальше вглубь земель, оставив их в изоляции на реке [Кобук]. Ежегодные торговые встречи и прочее общение с прибрежными эскимосами в конце концов, привело к тому, что они переняли эскимосскую одежду и язык. Со смертью стариков ушли индейский язык и традиции, а благодаря тесным связям и смешанным бракам оставшиеся стали походить на эскимосов Кобука»* [12: p. 297, 307]. Отталкиваясь от этих сообщений, Бурч выстроил реконструкцию исторических событий в верховьях Кобука.

Инупиаты и коюконы имели многовековые, в основном мирные, контакты, хотя изредка происходили и стычки [8: p. 130; 6: p. 5]. Эта группа занимала выгодное посредническое положение в торговле между прибрежными эскимосами и атапасками внутренних территорий. После эпидемии оспы 1838–39 гг., выкосившей множество инупиатов и

коюконов, началось сближение индейцев и эскимосов, обитавших на р. Кобук, в районе, не затронутом болезнью [8: р. 133; 12: р. 301]. С сер. XIX в. увеличилось количество смешанных браков между коюконами и инупитами. В конце 1860-х гг. началась фаза активной ассимиляции, что было вызвано миграционными процессами. К сер. 1880-х гг. они полностью сменили язык и идентичность. Эту новую группу инупиатов, потомков коюконов, эскимосы прозывали *иткилиагзуит* («те, кто похож на индейцев») [8: р. 128]. В культуре инупиатов верховий Кобука еще долго сохранялись отголоски коюконского наследия. В долине Кобука до сих пор сохранилось около трех десятков топонимов коюконского происхождения [12: pp. 304, 310].

В заключение осталось добавить несколько слов о потомках двух рассмотренных в статье исчезнувших в XIX в. атапаскских группах заполярья Аляски. На этих примерах видны две различные исторические стратегии. Дихаи прекратили свое существование в результате непрерывных военных столкновений с соседями. Предки нуатаагмиутов, также являясь периферийной группой атапасков и при сходных условиях, пошли по пути альянса с инокультурным окружением и также исчезли, однако при этом не наблюдалось негативных для этой группы процессов. Ассимиляция коюконов Кобука проходила мирным путем, без каких-либо намеков на стрессовые и кризисные для общества ситуации. Интересной особенностью формирования нуатаагмиутов как отдельной группы является именно отсутствие конфликтов, в то время как в литературе в подавляющем большинстве случаев этногенез описывается, как процесс сопряженный с политической борьбой и историческим осознанием этой борьбы, что отражается в культуре нового этноса. Т.е. в основе этногенеза, согласно этой концепции, лежит конфликт. Однако, на примере мирной ассимиляции коюконов Кобука, точнее, их эскимосизации, Бурч показал, что эта историческая тенденция не всегда оказывается применимой [12: р. 113].

Иная картина сложилась с потомками дихаи. Этот случай, похоже, подтверждает взаимосвязь конфликта и формирования идентичности, как составляющей этногенеза. В 1930-х гг. на р. Чандалар было еще много семей, ведущих происхождение от смешанных браков дихаи/нэцаи. Данные свидетельствуют о том, что дихаи еще долго сохраняли

самоидентичность. Так, кучин Д. Фрэнк, который был жив еще в 1970-х гг. считал себя дихаи [2: р.159, 162]. В индейских деревнях Арктик-Виллидж и Венети несколько семей кучинов и по сей день считают себя дихаи. Например, один из информантов Мишлера в 1988г, завершая свой рассказ о дихаи улыбаясь сказал: «мы – последние выжившие» [2: р. 156; 5: р. 192].

БИБЛИОГРАФИЧЕСКИЙ СПИСОК:

1. **Загоскин Л.А.** Пешеходная опись части русских владений в Америке, произведенная лейтенантом Лаврентием Загоскиным в 1842, 1843 и 1844 годах // Путешествия к Американским берегам, М., Дрофа, 2008
2. **Burch E.S. and Mishler C.W.** The Dihaii Gwichin: Mystery People of Northern Alaska // Arctic Anthropology, 1995, Vol. 32, No. 1, pp.147-172.
3. **Hall E.S.** Speculations on the Late Prehistory of the Kutchin Athapaskans // Ethnohistory, 1969, Vol. 16, No. 4, pp. 317-333.
4. **Hadleigh-West F.** On the Distribution and Territories of Western Kutchin Tribes // Anthropology Papers of the University of Alaska, Vol. 7, No. 2, 1959. pp. 113-116
5. **Mishler C.W.** Collaborating With the Tiger: The Evolution of an Essay // Arctic Anthropology. January 1, 2012 vol. 49 no. 2, pp.190-195
6. **Burch E.S.** From Skeptic to Believer: The Making of an Oral Historian // Alaska History, Vol.6, No.1, 1991, pp.1-16
7. **Peter-Raboff A.** Preliminary Study of the Western Gwich'in Bands // American Indian Culture and Research Journal, 1999, Vol. 23, No. 2, pp. 1-25.
8. **Burch E.S.** Indians and Eskimos in North Alaska, 1816-1977// Arctic Anthropology, Vol.16, No.2, 1979, pp. 123-151
9. **Reedy-Maschner K.L. and Maschner H.D.** Marauding Middlemen: Western Expansion and Violent Conflict in the Subarctic // Ethnohistory, 1999, Vol.46, No.4, Warfare and Violence in Ethnohistorical Perspective, pp. 703-743.
10. **Murrey A.H.** Journal of the Yukon, 1847-48 – Ottawa, 1910
11. **Burch E.S., Jones E., Loon H.P. and Kaplan L.D.** The Ethnogenesis of the Kuuvaum Kanjaġmiut // Ethnohistory, 1999, Vol. 46, No. 2, pp. 291-327.

SHISHELOV, Nikita S. – independent researcher. *Moscow, Russia.* E-mail: nshishelov@rambler.ru.

WAR AND PEACE AMONG INDIGENOUS PEOPLE OF POLAR ALASKA IN PRE-CONTRACT PERIOD

The article refers to the events of the period of Russian America. Owing to that it took place in the polar, completely unexplored, region of Alaska, any historical

certificates on them is not present. The given historical reconstruction is developed by group of the American scientists in last decades XX century, and based on the Athabaskan and Eskimos historical legends, archival records and archaeological researches.

In the beginning of XIX century, the Brooks Range and upper Kobuk, upper Noatak, upper Colville rivers were occupied by Athabaskan groups. But in the end of century these territories have already been occupied by Eskimos. Changing the ethnic picture of the region took place simultaneously by two different models interethnic communication. In one case, the overt aggression was the most influential form of contacts between groups of the Arctic and Subarctic cultures. As a result, in the mid-century Dihaii (a regional group of Gwichin Athabaskan, which inhabiting in the western Brooks Range) were almost exterminated. In other case, the contact took positive form. In the same period the local group of Koyukon Athabaskan, which occupied headwaters of Kobuk River, were in relative isolation from other Athabaskan, and maintained peaceful relations with Inupiaq Eskimos. Finally, in the end of XIX century, Koyukons were fully assimilated. As a result a new cultural formation with elements of both Arctic, and Subarctic cultures formed.

ESKIMOS; ATHABASKAN; CROSSCULTURAL COMMUNICATION;
ETHNIC CONFLICT; EXTERMINATION; ASSIMILATION

УДК 94

Т. А. Шрадер

НОРВЕЖСКИЙ ПОЛЯРНЫЙ КАПИТАН ОТТО СВЕРДРУП

ШРАДЕР Татьяна Алексеевна – кандидат исторических наук, старший научный сотрудник. Музей антропологии и этнографии им. Петра Великого Российской академии наук. 199034, Университетская наб., 3, Санкт-Петербург, Россия. E-mail: tatyana.schrader@gmail.com.

Отто Свердруп (1854–1930) был известным норвежским полярным капитаном. Он принимал участие во многих полярных плаваниях и был очень опытным исследователем. Свердруп участвовал в полярных научных экспедициях совместно со своим другом Фритьофом Нансеном. В 1888–1889 Свердруп прошёл на лыжах по Гренландскому глетчеру совместно с Фр. Нансеном и его командой. О. Свердруп дважды был капитаном на норвежском полярном судне «Фрам». 1. 1893–1896гг – в Ледовитом океане дрейфовал в качестве капитана судна. Руководил экспедицией Фр. Нансен. 2. 1898–1902 – был на борту «Фрама» как капитан и руководитель экспедиции. Задачей похода были исследования неизвестной части Канадского архипелага в Центральной Арктике. За ценный вклад в исследования полярных районов норвежское правительство наградило его Норвежским крестом Святого Улафа.

В начале XX столетия О. Свердруп пытался найти ушедшие в полярные походы русские экспедиции, помогал застрявшим во льдах Карского моря двум русским гидрографическим судам. В 1920-ые годы участвовал в транспортировке грузов на Севере, был капитаном на советском ледоколе «Ленин».

ОТТО СВЕРДРУП; ПОЛЯРНЫЙ КАПИТАН; ПОЛЯРНЫЕ ИССЛЕДОВАНИЯ

О жизни и деятельности Отто Неймана Кнопф Свердрупа сохранилось незначительное число изданий. В 1934 году вышла книга на норвежском языке – D. Kokk. “Otto Sverdrups liv” (Д. Кукк, “Жизнь Отто Свердрупа”) [1]. Отто Свердруп опубликовал 2 книги на норвежском: в 1903 г.: двухтомное издание объёмом более 1000 страниц “Nyt Land: fire aar i arktiske egne” (Новая Земля: четыре года в арктических просторах) [2] и в 1928 году “Under Russisk flag” (Под русским флагом) [3]. На сайтах

интернета можно найти небольшие статьи о нём. Род О. Свердрупа берёт начало в Норвегии в области Ёстбю, и впервые имя основателя этого рода Педера Микельсена (Peder Michelsen) упоминается в 1620 г. Отец Отто Свердрупа владел крупными усадьбами, кирпичными заводами и лесом, был конезаводчиком. Мать Отто – Петра, урождённая Кнопф, была из состоятельной семьи. Женился Свердруп на кузине Грете Андреа Энгельшён и у них было трое детей.

Отто Свердруп родился 31 октября 1854 года, рос уравновешенным, весёлым мальчиком, с твёрдым характером. Воспитанием братьев занимался их дед Петер Радульф Кнопф, человек старой школы, закалял их характеры, учил пользоваться различными домашними инструментами, подковывать лошадь, ремонтировать одежду и др. С ранних лет научил их ходить на лыжах и кататься на коньках. В 10 лет Отто получил ружьё и ходил по лесам отцовской усадьбы на охоту. В 14 лет Отто впервые застрелил медведя [1, s. 10–11]. В 17-летнем возрасте молодой человек вышел в море и 3 года плавал на норвежских судах в другие страны. В 1875 году он сдал в Кристиании (старое название столицы Норвегии – Осло) экзамен на штурмана, а через несколько лет экзамен на судоводителя. Имея на руках удостоверения, молодой Отто ходил штурманом на норвежских парусных судах. С 1882 по 1886 О. Свердруп на нескольких американских шхунах ходил в восточные страны и в Вест-Индию. У него появился богатый опыт работы в море на судах различного вида.

Летом 1897 г. стали популярными плавания туристов на Шпицберген на судне «Лофотен», на котором капитаном был О. Свердруп. На борту были норвежские и иностранные туристы. Цели у туристов были самые различные. Среди иностранцев был и известный русский адмирал Макаров, изучавший ледовые условия в связи с планами строительства ледокола, который должен был дойти до Северного полюса. Адмирал Макаров и О. Свердруп долго беседовали, высказывали свои мнения об осуществлении плана. Адмирал Макаров построил в 1901 г. ледокол «Ермак», который дошёл до Земли Франца Иосифа [1, s. 17]. Можно сказать, что на протяжении жизни О. Свердрупа не оставлял Шпицберген без своего внимания В конце 1880-х годов первое знакомство с ледовыми

условиями вокруг Шпицбергена капитан получил во время промыслов с известным ледовым шкипером.

Зимой 1887–1888 гг. Отто Свердруп жил в селении Намсом, где брат Фр. Нансена, юрист Александр Нансен имел свой дом. Они часто общались, ходили в лыжные походы. Александр был очень высокого мнения об Отто и рекомендовал взять его в поход. Сразу же Фр. Нансена направил телеграмму Свердрупу с приглашением. Отто согласился. Экспедиция Нансена состояла из 6 человек – четыре норвежца и два лопаря (саама).

Экспедиция собралась в городе Лейт в Шотландии в начале мая 1888 г. и далее они шли на датском корабле «Тура», прибыли в Рейкьявик 18 мая. Предполагалось, что с северо-западного побережья они дойдут на промысловом судне «Джансон» до Гренландии. Но изменившаяся погода смешала их планы, им пришлось менять суда. Фритьоф Нансен решил попытаться в районе Сермикк-фьорда пройти через дрейфующий лёд к суше. У экспедиции была одна лодка, вторую получили от капитана судна. Экспедиция началась очень трудно. Лодку несло течением на юг. Надо было справляться с огромными льдинами, большим весом груза в лодках. 20 июля Фр. Нансен распорядился идти всем спать. О. Свердруп стоял на ночной вахте, остальные спали в палатке. Как раз в эту ночь проявилось его хладнокровие, непоколебимое спокойствие в момент опасности. Вода почти заливала льдину. Нансен слышал в палатке плеск воды. О. Свердруп несколько раз хотел объявить тревогу. Но он внимательно следил за ситуацией. Утром все увидели, что их льдину вынесло прямо к суше, ребята взяли лодку, поставили на воду и пригребли к мысу Билле. Они шли на лодках на север, дошли до Умвик, где экспедиция пошла по льду на север. Погодные условия были очень плохими, так что за 12 дней они смогли пройти 75 км. Последняя высота на горной вершине, покрытой снегом и льдом, была 2600м, температура – 32°. Их целью было селение Годтхоб, которое находилось севернее. Идти сушей было долго и чрезвычайно трудно. Тогда команда соорудила из паруса и ивовых стволов и веток удивительную лодку. Она выдержала весь груз. Это знаменательное сооружение – первая и последняя попытка судостроения Нансена и Свердрупа. И во время похода, и в Годтхобе шли разговоры об экспедиции

к Северному полюсу. Прибыв в Годтхоб 3 октября, они узнали, что последний корабль в Данию ушёл. Участниками экспедиции была предпринята попытка воспользоваться услугой эскимоса, который бы мог догнать корабль в Ивигтут, с просьбой забрать их. Эскимос догнал на кайякке корабль, но капитан отказался заходить за этой группой, ссылаясь на ряд причин. И теперь Нансен и его товарищи должны были провести зиму до весны или лета в Гренландии. Но большим утешением было то, что капитан взял письмо Нансена с известием об удачном прохождении экспедиции по льду через Гренландию. Зимовка в Годтхобе прошла очень удачно. Фр. Нансен и О. Свердруп изучали быт и культуру эскимосов. Местные люди прекрасно относились к гостям, они встречались, веселились, научились управлять кайяком. Особые успехи были у Отто Свердрупа, и он приобрёл там 2 такие лодки для пользования ими на родине. 15 апреля 1899 г. в Годтхоб прибыл датский пароход «Витбьёрн». Через несколько дней вся команда, распрощившись с гостеприимными хозяевами, отправилась домой. Прибыли они в Копенгаген 21 мая. И началась утомительная пора путешествия – приёмы, интервью, встречи. В газетах Норвегии сообщалось о прибытии экспедиции. В Норвегию шли на норвежском судне. Везде им оказывали сердечное внимание.

Шторм восхищения и славы постепенно ушёл, участники экспедиции разъехались по домам. Но Фр. Нансен был полон деятельности, разрабатывал новый план нового похода на Север. Весной 1890 г. учёный представил этот план на заседании Норвежского географического общества в Кристиании (Осло), по которому предлагалось построить крепкий и большой корабль для прохода в Северо-восточном проходе мимо Новосибирских островов, встать в дрейф и проследовать по возможности до Северного полюса, а затем выйти в открытые воды между Шпицбергенем и Гренландией. В качестве примера была взята судьба американского судна «Жаннета», которое в 1881 г. было раздавлено льдом у Новосибирских островов, а через 3 года, продрейфовав во льдах, было обнаружено у юго-западных берегов Гренландии. Фр. Нансен полагал, что крепкое полярное судно может также совершить такой дрейф. Смелый план был принят в Норвегии, но в 1892 г. он не получил поддержки в Географическом обществе в Лондоне. Но росла уверенность в исполнении этого плана: в

Норвегии Стортинг (Норвежский парламент) выделил на осуществлении экспедиции 200 000 крон, большую поддержку оказывали норвежские предприниматели. Большая сумма денег требовалась на строительство судна. И снова Стортинг выделит 80 000 крон, многие частные лица субсидировали строительство. Вся экспедиция обошлась в более 400 000 крон. Известный судостроитель Колин Арчер сконструировал и под его руководством корабль под именем «Фрам» был создан [1, s. 32].

Но лучшего капитана на этом полярном судне чем Отто Свердруп никто не мог найти. Этот полярный капитан принимал активное участие при строительстве «Фрама», давал советы, основанные на его опыте плавания в полярных водах, и все его предложения воплощались в жизнь. Фр. Нансен сформировал команду, состоящую из 13 человек. Оборудование и провиант рассчитаны на 5 лет. В Хабаровске около Югорского шара команда получила 36 сибирских собак, посланных туда русским бароном К. Толлем, известным исследователем Северной Сибири. Первая экспедиция на «Фраме» была оснащена прекрасным техническим оборудованием для наблюдений за природными явлениями, провиантом, да и само судно было великолепным. В пасмурный день, 24 июня 1893 г., «Фрам» отчалил.

Пройдя Ямал, пройдя свободные ото льда воды, судно пошло в северо-восточном направлении. Пока условия позволяли, «Фрам» прошёл мыс Челюскин, шёл вдоль полуострова Таймыр, бухты Хатанга до устья реки Оленёк. После этого курс снова поменялся на северо-восточный и после Новосибирских островов, 22 сентября, они вошли в паковый лёд. Начался первый зимний дрейф. Об условиях жизни команды, работы проводимой ею во время нахождения «Фрама» во льдах подробно описано в работах, рассказывающих о жизни и деятельности руководителя экспедиции – Фритьофа Нансена. После двухлетнего дрейфа судна во льдах Ледовитого океана стало ясно, что вряд ли «Фрам» будет двигаться к северу. Поэтому Фр. Нансен решил пойти в поход вместе со штурманом Теодором Юхансенем на собачьих упряжках к Северному полюсу, а затем вернуться к Шпицбергену или к Земле Франца Иосифа. Этот смелый план подробнейшим образом обсуждался с Отто Свердрупом, который считал его обоснованным. Вопрос обсудили с командой, которая поддержала его.

Зима второго года дрейфа была посвящена подготовке к походу, но при этом надо отметить, что все научные наблюдения проводились в очень строгом порядке. 14 марта 1895 года Фр. Нансен и Т. Юхансен покинули «Фрам». Это путешествие не привело их к Северному полюсу, но оно было невероятно мужественным, полным смертельных опасностей полярным подвигом.

Как обстояли дела с «Фрамом»?

Перед походом к Северному полюсу Фр. Нансен передал О. Свердрупу письмо-«инструкцию», в котором он передавал полное руководство судном капитану О. Свердрупу. Он должен был сохранять жизнь людей, их благополучие, но если по какой-либо причине будет необходимо покинуть корабль, то это надо было бы сделать. Рассчитывать время и путь следования Нансен предлагать совершать О. Свердрупу. Условия дрейфа второго года был различным, в основном корабль дрейфовал в западном направлении. Члены команды рассчитывали прибыть домой той же осенью, но поскольку условия для этого не складывались, они принимали отсрочку спокойно. Предполагалась уже третья зима дрейфа. Запас провианта у них был на 2–3 зимовки. Члены команды были здоровы. Зима 1895–1896 годов прошла так же, как и прошлая. Люди были заняты различного рода работой, занимались физическим трудом. Научные наблюдения и измерения глубин велись непрерывно. Во льду появилось много трещин. 17 мая, национальный праздник Норвегии, отмечали традиционным образом, т.е. маршем с флагом, салютом и очень вкусным обедом.

После 17 мая машина судна была подготовлена для хода, винт разморожен, 19 мая запущен пар, впервые после осени 1893 г. впервые запустили машину.

29 мая полярники дали ход «Фраму», запустили заряд в лёд – 50 кг пороха, но «Фрам» только чуть-чуть встряхнуло. 2 июня попытка была удачной. 12 августа вошли в тонкий новый лёд, идти стало легче. 13 августа шли хорошими ходом, вскоре в тонком льду, затем среди больших льдин, открывавших движение на юг. В 3 часа дня того дня прошли мимо последней льдины. В 7 часов утра увидели парус, и Свердруп направил курс, чтобы получить сведения о Нансене и Юхансене.

Команда чрезвычайно обрадовалась встрече с промышленным судном соотечественников, но никто не знал о судьбе Фр. Нансена и его спутника. Ночью корабль подошёл к Шпицбергену. Ребята на «Фраме» не видели земли 1041 день[1, s. 42].

15 августа судно вышло в море, 20 августа причалили на Шярвёй. О. Свердруп сразу пошёл к телеграфной станции, разбудил телеграфиста в 2 часа ночи. Телеграфист сообщил, что Нансен и Юхансен прибыли в Вардё, в тот момент они находились в Хаммерфесте и теперь шли в Тромсё на судне «Отарио».

В 10 часов утра «Фрам» отправился в Тромсё для встречи с Нансеном и Юхансеном, и уже 8.30 вечером сотни людей с флагами встречали судно. 21 августа в 4 часа вечером прибыл «Отарио» с доктором Нансеном и Юхансеном. После 17 месяцев расставания полярная экспедиция снова вместе. О возвращении «Фрама» из Тромсё в Кристианию (Осло), о праздничных приёмах, восторге, с которым воспринимали экспедицию в Тронхейме, Бергене, в столице – всё это прекрасно описано в книгах о Нансене. Во многих праздничных речах, словах, похвал как от короля и всех их окружающих, никто не забыл о вкладе Отто Свердрупа, который уникальным умением провёл на судне год в полярных льдах и твёрдой рукой разорвал лёд для выхода из опасности застрять там.

В сентябре 1896 г. Фр. Нансен предложил Свердрупу новый поход. Свердруп ответил утвердительно. В Канадской Арктике было много еще белых пятен, и Нансен хотел бы увидеть в тех местах норвежский флаг.

Нансен и Свердруп разработали план экспедиции. В план входило и достижение Северного полюса, но Свердруп категорически отказался от этой идеи. Значительная часть Гренландии была неизвестной. О. Свердруп решил поменять план, и вместо исследования Северной Гренландии он решил изучить «белые пятна» западнее узкой, известной полосы земли Элсмир и Гриннеланд, и он надеялся найти неизведанные земли.

Во время бесед с судовладельцем выяснилось, что Свердрупу давалась полная свобода действия. Провиант, оборудование, инструменты были закуплены на 5 лет. Со стороны Стортинга и правительства была полная поддержка. Было выделено 20000 крон на улучшение состояния

шхуны. Весной 1897 г. «Фрам» был поставлен на верфь в Ларвике, и тот же судовладелец усовершенствовал его по советам Свердрупа. Все приготовления заняли зиму и весну. За зиму была создана команда из 15 человек. В команду также входили ботаник, зоолог, геолог, врач, харпунер (участник прошлой экспедиции) и люди, которые осуществляли различного рода работы. Экспедиция состоялась с 1898 по 1902 гг. [1, s. 47].

24 июня 1898г., когда Фрам отходил от Осло, была туманная погода, схожая с той, какая была при отчаливании первого похода «Фрама».

Как только дрейфующий лёд ослаб, Свердруп направил курс судна на Кап Сабин. Через несколько дней Фрам лёг на зимовку в северном конце пролива Райс, и где «Фрам» зимовал (1898–1899). Эта местность была богата стадами моржей, так что зимовщики могли запастись мясом. Специалисты команды измеряли глубины, проводили ботанические, геологические, метеорологические исследования. Во время долгих поездок на юг или север от Гавани Фрам было обнаружено много горных вершин, ледников. Вдоль побережья шла небольшая часть открытой воды. Волоча лодку они пошли по берегу пешком. Пройдя ряд долин и горных хребтов они дошли до фьорда. Участники похода соорудили около Хаёес-сунд большую палатку с оборудованием и провиантом на несколько недель. Всё оборудование тащили 11 человек и 60 собак на 10 санях. Работу по исследованию и составлению карт осуществлял Исаксен и его ассистенты. Природа походила на альпийские горы с множеством ледников. В этих местах много остатков от стоянок эскимосов, отмеченные на карте Исаксена. Свердруп полагал, что эти эскимосы были самого северного племени эскимосов на Гренландском западном побережье. На новой карте Исаксена много норвежских названий местности.

16 октября Свердруп, Шей и Фосхейм в последний раз увидели в горах солнце. После этого они жили четыре месяца в темноте. Что принесла полярная ночь полярникам? В эти же места прибыл в 1845 г. Б. Франклин с 138 участниками. Ни один из них не вернулся. Это не пугало Свердрупа и его команду. О. Свердруп следил, чтобы во время полярной ночи вся команда на «Фраме» была занята каким либо делом – занимались рукоделием и промыслом, организовывали праздники. Важным было то, что были представлена возможность мыться. Во время

большого праздника – Рождества – украшали ёлку. Вечер заканчивался танцами. После трёх дней праздника начались рабочие дни – необходимо было подготовить всё к лету. В середине февраля 1899 г. начало появляться солнце. Температура была очень низкой – около сорока пяти градусов.

1 сентября «Фрам» вошёл в зимнюю гавань. Новый фьорд был назван Хавнефьорд. Осенью Свердруп и три его участника похода организовали лодочную экскурсию с оборудованной и провиантом на один месяц. На обратный путь Свердруп взял всё необходимое и соорудил сани. Шли в направлении вдоль земли по северной западной стороне Джонсунда. С середины октября до ноября осуществляли экспедиции на санях в восточном направлении для картирования новых фьордов, ландшафтов.

В период подготовки к полярной ночи тщательно готовили питание для команды на «Фраме», собак тщательно укрыли от холода сооружением из кусков льда. Какими работами занималась команда во время зимовки? Каждый член команды осуществлял кузнечные работы, шили одежду и сапоги, сооружали детали для саней. В салоне шили одежду из кожи, поводки для собак, мешки, палатки. Работа шла живо и весело.

В середине марта Свердруп решил провести экспедицию в западном направлении. Участники дошли до фьорда, который называли Норшкебюктен. По возвращении на судно команда узнала о пожаре, в результате которого на «Фраме» сгорели ряд деревянных изделий, палатки. Между Пасхой и Троицей большую работу провели геологи, зоологи и ботаники. Свердруп хотел обследовать Северную Гренландию, но ледовое состояние помешало провести эти исследования. 18 сентября встали на третью зимовку в Гософьорден. Новые экспедиции отправлялись по новооткрытой земле около Норшкебюктен. Во время полярной ночи проводились различные измерения и наблюдения.

Члены экспедиции отметили богатство диких животных. Экспедиция открыла много различных бухт и фьордов. Встречали остатки поселений эскимосов. В августе Свердруп хотел выйти из льда, но тот был слишком крепок. В сентябре лёд их окончательно заковал. Четвёртая полярная ночь – это уже не шутка. Для более лёгкого пути выхода из льда было решено засыпать выход к устью песком, который весной будет способствовать более быстрому таянию льда. Уже к концу июня

образовались полосы воды. Зима прошла как и прошлые годы в работах. В конце апреля судно отправилось к Бичи Айланд при входе в канал Велингтона. В середине июля «Фрам» освободился ото льда. Но было трудно выйти из устья. Но всё же 6 августа корабль вышел из ледового плена. Команда была здорова, но ранее они потеряли двух своих товарищей. 17 августа экспедиция прибыла в Годхавн. Полярников встретили и пребывание было там великолепным. Там они взяли необходимое количество угля, провианта, табака. 21 августа корабль покинул гренландскую колонию [1, s. 90].

«Фрам» причалил в родному берегу. На праздничной встрече присутствовало 200 приглашённых, представителей различных слоёв общества. Звучали речи крупнейших учёных. Здесь же Отто Свердруп встретился с Фритьефом Нансеном. Это был замечательный момент встречи двух сильных людей, которые знали, что победу не так-то легко завоевать. Выступил О. Свердруп и в Географическом обществе. Правительство наградило его Большим крестом Святого Улафа.

Члены экспедиции открыли и создали карту неизвестных районов земли, которые с сушей и водой занимали около 300000 км². Члены экспедиции создали подробнейшие карты и большое количество великолепных художественных картин. На «Фраме» в Норвегию прибыло 53 больших ящиков с минералами, растениями и окаменелостями различных животных. Было собрано большое количество растений – 50000 экземпляров, кроме того 2000 ёмкостей с планктоном, микробами и пр. Был опубликован солидный научный труд о второй норвежской арктической экспедиции. Научная разработка материалов экспедиции закончилась незадолго до смерти Свердрупа. Но О. Свердруп всю жизнь сожалел, что земли, которые они с таким трудом исследовали под норвежским флагом, никогда не стали норвежским владением. Норвегия в те годы не имела своего Министерства иностранных дел, она входила в состав Шведского королевства. Шведские власти не были в этом заинтересованы [1, s. 96–97]. Земли, исследованные норвежцами, в то время считались ничейной землёй. Норвежская экспедиция исследовала никем не посещаемые земли побережья Эльсмира, открыла ряд островов, проливов. После того, как Норвегия стала независимой страной (1905 г.),

всё это богатство объявлялось владением Норвегии. Но спор с Канадой, судебные разбирательства продолжались до 1930 г. Последние документы об отказе от претензий Отто Свердруп подписал за 2 недели до кончины. В 1931 г. правительство Канады выкупило все материалы экспедиции О. Свердрупа. Все они в настоящее время хранятся в Национальном Архиве Канадской Федерации [4].

Летом и осенью 1913 года О. Свердруп совместно с некоторыми промышленниками был на Аляске с целью начать дело в обширных лесах южной Аляски. Но американское государство не желало, чтобы кто-то из иностранцев занялся этим делом на их земле. По возвращении из Америки О. Свердруп встретился с профессором Фритьофом Нансеном с предложением организации руководства экспедиции по поиску отправившихся в Ледовитый океан русских полярных исследователей – Г.Я. Седова, Г.Л. Брусилова и В.А. Русанова. Можно было опасаться за их судьбы, так как они шли на малых судах с провиантом на одну или несколько зимовок. В январе 1914 года был разработан план об использовании двух кораблей. Были куплены суда «Герта» и «Эклипс». На обоих судах были радиостанции, два аэроплана для 6 человек и другие вещи. 1 августа «Эклипс» прибыл в Александровск на Мурманском побережье, где капитан О. Свердруп узнал о начале Первой мировой войны. По телеграфу сообщили, что «Герта» вернулась обратно. О. Свердруп искал экспедиции Брусилова и Русанова в Карском море. У него не было никаких сведений о них. О. Свердруп пошёл на северо-восток. 10 сентября дошёл до Тилло островов, где он встретил русские гидрографические суда «Таймыр» и «Вайгач» под командованием Б.А. Вилькицкого [3, с. 44–45]. Суда были повреждены льдом. Для оказания помощи необходимо было перезимовать. Со свойственным О. Свердрупу умением, он подготовил судно для зимовки. 20 января удалось связаться по телеграфу с Петроградом и сообщить о состоянии русских кораблей. Была договорённость с Б.А. Вилькицким о транспортировке 40 русских моряков на «Эклипс», а затем в какое-либо селение на материке. Операция перехода русских матросов на норвежское судно прошла успешно. О. Свердруп безуспешно искал какие-либо признаки лагеря, где мог бы останавливаться В. Русанов. В сентябре все три судна

пошли в Архангельск. О. Свердруп был приглашён в Петроград на встречу с Николаем II, который выразил ему благодарность за помощь [3, s. 130–133].

В 1920-ые годы Отто Свердруп ходил во льдах по приглашению Советского правительства: в 1920 г. участвовал в спасении ледокола «Соловей Будимирович», унесенного в Карское море. На судне было 87 пассажиров – женщин и детей. В 1921 г. побывал в Сибири с рядом грузовых судов. Это были торговые связи по перевозке различных товаров. Конвой состоял из 6 паровых судов, во главе которого был ледокол «Ленин» с капитаном О. Свердрупом на борту [4]. Ряд его коммерческих мероприятий – разведение фруктов на Кубе и китобойная деятельность на Аляске – не имели успеха.

Легендарное судно «Фрам» было необходимо спасти. К 1917 году оно представляло собой жалкое зрелище. Первым председателем Комитета по сохранению «Фрама» был О. Свердруп. Норвежские предприниматели оплатили реставрацию судна. Но ни Ф. Нансена, ни Р. Амундсена уже не было в живых. Судно поставили на хранение в музей, в столице Норвегии – Осло. Последний раз О. Свердруп видел отреставрированный «Фрам» в 1930 г. В бухте Сандвика стоит прекрасный дом О. Свердрупа с садом полным роз, выращиваемых полярным капитаном. Последний раз норвежцы видели больного полярника 17 мая 1930 на похоронах покойного друга Ф. Нансена. Через полгода он ушёл из жизни (26.11.1930). Известный русский учёный Ю.М. Шокальский в некрологе писал о О. Свердрупе: «Свердруп был чрезвычайно молчаливый человек и написал немного; он унёс богатейший опыт полярного мореплавания. Надо было его знать близко – и тогда он становился разговорчивее и живее и был любезным и интересным собеседником. Он был чрезвычайно прост и чужд самомнения» [4].

БИБЛИОГРАФИЧЕСКИЙ СПИСОК:

1. **Kokk D.** Otto Sverdrups liv. Jacob Dybewads forlag:Oslo.1934.145 s.
2. **Sverdrup O.** Nyt Land: fire aar i arktiske egne. Kristiania:Aschelaug.1903 .Bind 1-505 S.Bind2-523 s.
3. **Sverdrup O.** Under Russisk flag. Aschelaug & Co.(W .Nygaard): Oslo. 1928. 162 s.
4. Свердруп (Sverdrup) Отто Нейман Кнопф (31.10.1854-26.11.1930). URL: <http://www.gpavet.narod.ru/Names3/sverdrup o.htm> (Дата обращения: 17.04.2016).

SHRADER, Tat'jana Alekseevna – Peter the Great Museum of Antropology and Ethnography, Russian Academy of Sciences. 199034, University emb. 3, *Saint-Petersburg, Russia*. E-mail: tatyana.schrader@gmail.com.

NORWEGIAN POLAR CAPITAN OTTO SVERDRUP

Otto Sverdrup (1854–1930) was a famous Norwegian polar captain. He took part in many polar sails and was a very experienced investigator. Sverdrup collaborated in polar investigations with his friend Fridtjof Nansen. In 1888–1889 he went on skies over the glacier of Greenland with Fr. Nansen. O. Sverdrup was the captain on the polar ship "Fram" two times. 1) 1893–1896 in the Arctic ocean as the captain. The leader of the expedition was Fr. Nansen. 2) 1898–1902 Sverdrup was on the board as captain and leader of the expedition. The aim was to investigate the unknown part of Canadian archipelago in central part of the Arctic. For his valuable contribution to polar sciences O. Sverdrup was decorated with Norwegian Cross of Saint-Olaf.

In the beginning of the XX-th century Sverdrup tried to find the Russian expeditions, helped two Russian hydrographical ships and was the captain on the soviet ice-breaker "Lenin".

OTTO SVERDRUP; POLAR CAPTAIN; POLAR INVESTIGATIONS

**ИСТОРИКО-КУЛЬТУРНОЕ НАСЛЕДИЕ
АРКТИКИ, ТУРИЗМ И ПЕРСПЕКТИВЫ ЕГО
РАЗВИТИЯ В АРКТИЧЕСКОМ РЕГИОНЕ**

**HISTORICAL AND CULTURAL HERITAGE OF
THE ARCTIC, TOURISM AND THE PROSPECTS
OF ITS DEVELOPMENT IN THE ARCTIC
REGION**

УДК 556; 338.48

Д. В. Севастьянов

АРКТИЧЕСКИЙ ТУРИЗМ И РЕКРЕАЦИОННОЕ ПРИРОДОПОЛЬЗОВАНИЕ – НОВЫЙ ВЕКТОР РАЗВИТИЯ СЕВЕРНЫХ ТЕРРИТОРИЙ

СЕВАСТЬЯНОВ Дмитрий Викторович – доктор географических наук, профессор, заведующий кафедрой. Санкт-Петербургский государственный университет. 199178, 10 линия, 33–35. Санкт-Петербург, Россия. E-mail: ecolim@mail.ru.

Рассматриваются проблемы и перспективы развития туризма и рекреационного природопользования в арктическом регионе планеты. В 1991 г. восемь арктических стран – Канада, Дания (включая Гренландию и Фарерские острова), Финляндия, Исландия, Норвегия, Российская Федерация, Швеция и США приняли Стратегию по защите окружающей среды Арктики (АЕПС), а в 1996 г. - подписали Оттавскую декларацию и образовали Арктический совет, для обеспечения программ по устойчивому развитию региона. Перспективы дальнейшего использования арктических регионов РФ и освоения природных ресурсов заполярья сформулированы в Государственной программе "Социально-экономическое развитие Арктической зоны Российской Федерации на период до 2020 года". На основе этой Программы осуществляются мероприятия, направленные на развитие Северного морского пути, на охрану природных комплексов Арктики, на организацию новых охраняемых природных территорий, арктического круизного туризма и рационального рекреационного природопользования в целях устойчивого развития региона.

АРКТИКА; РЕКРЕАЦИОННОЕ ПРИРОДОПОЛЬЗОВАНИЕ;
КРУИЗНЫЙ ТУРИЗМ; ОХРАНА ПРИРОДНЫХ РЕСУРСОВ;
НАЦИОНАЛЬНЫЕ ПАРКИ; УСТОЙЧИВОЕ РАЗВИТИЕ

Введение

В XXI веке в Арктическом регионе пересекаются экономические интересы многих стран мира, но главным образом – России, США и Канады, а также стран Европейского Союза – Исландии, Норвегии (со Шпицбергенем), Дании (с Гренландией), Финляндии и Швеции. Эти страны, связаны с арктическим регионом, прежде всего, своим

географическим положением, историей развития, научными исследованиями, экономикой и политикой. Для России, которая имеет наибольшую длину береговой линии в арктических морях (более 20 тыс. км) и крупнейший сектор прилегающей акватории морей Северного Ледовитого океана, выходящий к Северному полюсу, современные экономические и политические интересы в заполярной зоне очевидны. Страны северной Европы, США и Канада также имеют свои географические сектора и отстаивают свои экономические и политические интересы в Арктике (Рис. 1).

В планы стратегического развития северных регионов РФ входит восстановление мореплавания по Северному морскому пути (СМП), реконструкция портов и навигационной инфраструктуры на трассе СМП, охрана природной среды Арктики и развитие ООПТ. Не случайно 3 февраля 2015 года Президентом России был подписан указ «О создании правительственной комиссии по Арктике», которую возглавил вице-премьер Д.О. Рогозин. Перспективы дальнейшего использования арктических регионов и стратегия освоения природных ресурсов заполярья изложены в Постановлении Правительства РФ от 17.12.2014 – "Об утверждении государственной программы Российской Федерации "Социально-экономическое развитие Арктической зоны Российской Федерации на период до 2020 года" [1].



Рис. 1. Полярные сектора основных стран Арктического региона [по 2].

Современные тенденции развития природопользования в Арктике

Россия – северная страна и обладает самым крупным сектором в Арктике. Почти 20% территории лежит к северу от полярного круга. Но с учетом территории, отнесенной к северным приполярным районам РФ, площадь этого региона страны расширяется до 37%. (Рис. 2). Береговая территория Российской Арктики и акватория шельфа обладают богатыми ископаемыми и биологическими ресурсами, которые всё более вовлекаются в сферу хозяйственного использования. В то же время, этот регион хранит следы древнего освоения человеком. На морском побережье и островах Северного Ледовитого океана (СЛО) располагаются многочисленные объекты природного и культурного наследия, а также очаги проживания и районы промыслов коренных малочисленных народов севера. Восстанавливаются и реконструируются старые и строятся новые полярные порты, функционируют буровые платформы на шельфе, увеличиваются северные морские перевозки грузов, становятся более популярными полярные морские круизы к островам СЛО и к Северному полюсу, наращивается рыболовство в арктических морях и добыча других морепродуктов. В этой связи актуальной проблемой становится охрана арктической природной среды от разрушительных техногенных воздействий. В настоящее время, в целях оптимизации процессов хозяйственного освоения Арктики и охраны природы странами Арктического региона, в рамках членства Евро-Арктического Баренц-региона и Арктического совета, уже реализуется ряд международных программ и проектов, имеющих экологическое, экономическое и геополитическое значение для России.

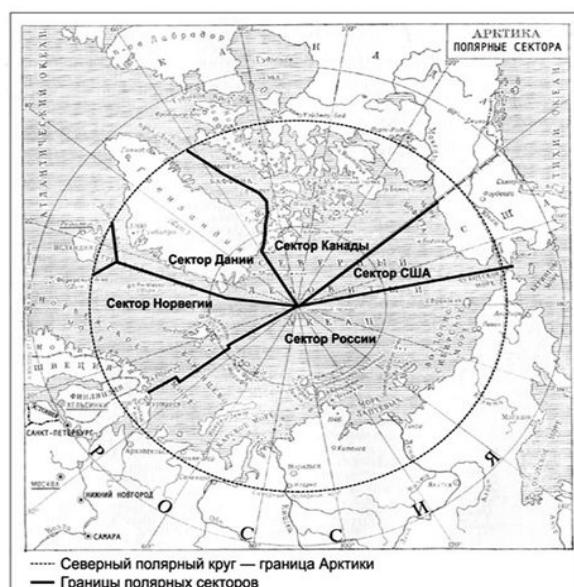

Рис.2. Северные полярные районы Арктической зоны РФ [по 3]

В 1996 г. страны арктического региона подписали *Оттавскую декларацию* и образовали *Арктический совет*, который призван обеспечить выполнение программ по всестороннему внедрению инструментов устойчивого развития северных территорий мира. Арктический совет признается Европейским Союзом главным компетентным органом в приполярном региональном сотрудничестве. Одной из ведущих групп Арктического совета является *Группа по защите арктической морской среды* – (Working Group on Protection of the Arctic Marine Environment (PAME)). В настоящее время в Арктический совет входят 8 государств: Россия, США, Канада, Дания, Исландия, Норвегия, Финляндия, Швеция. Помимо перечисленных стран есть у Арктического совета еще и группа государств-наблюдателей – Китай, Великобритания, Испания, Германия, Польша, Южная Корея, Франция, Италия и Нидерланды, которые тоже проявляют интерес к арктическим ресурсам. Таким образом, в новом веке Арктика становится ареной особенного коллективного экономического интереса и международного сотрудничества [2, 3, 4]. Одним из важнейших стимулов к современной активизации международной экономической деятельности в Арктическом регионе планеты, безусловно, является потепления климата Арктики и смягчение ледовой обстановки, наблюдаемое в морях СЛО. Наибольшее потепление летних месяцев за период 1985–2012 гг. по прямым

наблюдениям и косвенным признакам отмечено на арктическом побережье западнее Новой Земли и восточнее полуострова Таймыр [2, 5, 6] Следствием этого потепления является смягчение ледовой обстановки в западном и восточном секторах Российской Арктики, а также и в Канадской Арктике, где отмечается активная деградация многолетнемерзлых грунтов и увеличение вегетационного периода тундровой растительности [7, 8]. По данным Росгидромета, наблюдаемое с начала 1980-х годов XX века сокращение площади морского льда резко ускорилось в конце 1990-х годов и достигало исторического минимума в 2007 (4,3 млн. кв. км) и в 2012 г. (3,41 млн. кв. км). Например, в июле-августе 2007 и 2012 гг. акватории арктических морей у побережья РФ полностью освобождались ото льда, предоставляя благоприятные условия для свободного каботажного мореплавания. На декабрь 2014 г. площадь полярной шапки льдов в СЛО в целом, по данным мониторинга морского ледяного покрова Арктики, осуществляемого ААНИИ, составляла 11667,0 тыс. км², что меньше средней многолетней нормы на 4,2%, а для в восточного сектора Арктики, включающего моря Лаптевых, Восточно-Сибирское, Чукотское, Берингово и Охотское, площадь льда в этом секторе была меньше среднего многолетнего значения на 7,9 % [8]. На фоне тенденции к потеплению реальными появляются перспективы постоянного транспортного использования Северного морского пути (СМП) вдоль побережья Евразии в рамках региональных, национальных и международных проектов развития природоохранной и туристско-рекреационной деятельности в полярных широтах. СМП обеспечивает доступ к таким региональным портам, как Новый Порт в устье реки Оби, Диксон, Дудинка и Игарка на реке Енисей, порт Тикси в устье реки Лены и др. Эти порты, построенные ещё в советское время, продолжают поддерживать каботажное судоходство в системе «река-море» в летний период, служат пунктами перегрузки минеральных ресурсов и древесины, базой снабжения внутренних районов Восточной Сибири.

В настоящее время значение Севера для экономики России определяется, прежде всего, его богатейшими природными ресурсами, его сырьевым потенциалом. Здесь добывается 72% всей нефти и газового конденсата; 93% – естественного газа; практически все алмазы;

заготавливается 37% деловой древесины. В арктических регионах РФ производится основная часть цветных, редких металлов и золота, а также многие другие важные виды продукции, обеспечивающие в совокупности до 60% экспорта страны. Север дает 15–20% суммарного ВРП, являясь устойчивым донором федерального бюджета [9]. Этим обстоятельством обусловлена насущная необходимость развития морской транспортной системы на севере России и организации регулярного судоходства по Северному морскому пути. Эксперимент показал, что морской транспорт по сравнению с трубопроводным, сокращает капитальные затраты в полтора раза, обеспечивает свободу выбора зарубежных потребителей российского сырья и снижает риски загрязнения окружающей среды [3, 10]. В то же время, фактически, ледокольный флот РФ, находящийся в настоящее время в эксплуатации, насчитывает всего 6 атомных ледоколов: четыре тяжелых – класса «Арктика», два – с малой осадкой класса «Таймыр» и 5 – дизель-электрических судов. Один из атомных ледоколов – «50 лет Победы», оборудованный для перевозки туристов, активно используется для проводки судов и для круизного туризма. При этом, отмечается острый недостаток средств для обеспечения ремонта судов, технического обслуживания имеющегося портового хозяйства, систем гидрометеорологического, навигационного и гидрографического обслуживания судоходных путей. Высокие портовые сборы, сдерживают активность судовладельцев и предпринимателей, осуществляющих транспортные перевозки по СМП. Но крупные коммерческие компании, например, «Норильский никель», начали приобретать собственные грузовые суда ледокольного типа – “Arctic-Express”. В 2009 году на долю флота компании «Норникель» приходилось около 1 млн. тонн грузоперевозок из Дудинки по Карскому и Баренцеву морю на Кольский полуостров. За успехом «Норникеля» последовало введение в эксплуатацию подобных судов для транспортировки нефти и природного газа в Арктике без сопровождения ледоколов [11–13].

В настоящее время СМП связывает Тихий океан и Атлантику. Но основные населенные пункты на этом пути – порты, созданные во времена Советского Союза, расположенные вдоль Севморпути – Мурманск, Амдерма, Игарка, Дудинка, Диксон, Тикси, Певек, Провидения – требуют

реконструкции. Продолжительность летней навигации по маршруту составляет всего 2–4 месяца. Но ледокольная проводка судов способна обеспечить круглогодичную деятельность СМП. По этой магистрали осуществляется перевозка добываемых на Севере РФ руд, леса, нефти и газа. По СМП транспортируется 90% никеля и свыше 65% меди. Кроме того, начинают осуществляться и круизные путешествия туристов из разных стран мира к Северному полюсу и островам СЛО. Потенциальный объем грузового транзита через СМП оценивается в 8–12 млн. тонн в год. Этот путь почти в 2 раза короче других морских путей из Европы на Дальний Восток – от Санкт-Петербурга до Владивостока по СМП 14280 км, а южным путём через Суэцкий канал 23200 км, а вокруг мыса Доброй Надежды – 29400 км. Длина основной ледовой трассы СМП от новоземельских проливов до порта Провидения – 5610 км. При этом, протяженность судоходных речных путей, примыкающих к СМП, составляет около 37000 км. Для морских перевозок из Китая СМП, протягивающийся вдоль всего арктического побережья России, по сравнению с существующими южными маршрутами, способен существенно сократить путь до Западной Европы и даёт возможность получить экономию средств до 500 тыс. долларов за рейс [11, 14]. Поэтому в последние годы растёт интерес Китая и Японии к Арктическому региону и СМП. По мере наращивания экспортного потенциала китайской экономики и недавнего (с 2010 г.) превращения КНР в первую экспортную державу мира, китайское руководство осознаёт выгоду от развития торгового сообщения через арктические моря и активизирует проведение научных исследований в Арктике. [15,16].

Развитие арктического туризма в зарубежных странах

Следует особо отметить, что в последние годы северные полярные страны начинают получать немалую экономическую выгоду от своего географического положения в связи с ростом интереса туристов к суровым арктическим пейзажам, к природным и историко-культурным объектам и другим полярным аттракциям, связанным с организацией круизов к Северному полюсу.

Отметим, что арктический туризм в США, Канаде, Гренландии, Исландии, Норвегии развивается при всесторонней поддержке

государственного сектора и приносит немалую прибыль. Например, согласно данным UNWTO, штат Аляска в США зарабатывает на туризме до 3,4 млрд. долл., а Канада – 6,5 млрд. долл. в год. Привлекает внимание и резкий рост числа туристов, посещающих Гренландию: в начале 90-х годов на территорию прибывало около 3500 чел./год, а в 2011 уже почти 65000 чел./год. Таким образом, за 20 лет произошло увеличение потока туристов более чем в 18 раз, превысив число постоянно проживающих здесь жителей – инуитов и датчан (Рис. 3). Среди остальных регионов Арктики – Исландия показала похожую динамику, прирастив число только международных визитеров более чем в 4 раза, и норвежский Шпицберген – в 3 раза. В других регионах зарубежной Арктики (Аляска, Канадский архипелаг) темпы роста сходны со среднемировыми и составили от 42 до 84%. В целом, в 2010 г. количество туристов побывавших в зарубежной Арктике и приполярных районах (без России) превысило 700 тыс. чел. [11, 17]. После всплеска активности арктического туризма в 2006–2007 гг., во всех высокоширотных регионах было зафиксировано падение числа посетителей. Острая фаза экономического кризиса (2008–2009) серьезно повлияла на динамику туризма в Арктике.



Рис.3. Динамика туристских потоков в странах зарубежной Арктики [по 17]

Однако уже в 2012–13 гг. на архипелаге Шпицберген (Норвегия) и в Исландии был отмечен значительный рост количества туристов. В то же время, в североамериканской Арктике и Гренландии по этим показателям продолжался спад посещений (рис. 3). По мнению канадских исследователей, во всех регионах Арктики следует уделять особое внимание организации контроля и регулирования туристских потоков,

минимизации воздействия туризма на арктические ландшафты, сохранению условий обитания коренных народностей, вовлечению коренных народов в сферу туристской деятельности [4, 18].

Один из наиболее посещаемых районов Арктики в настоящее время – *архипелаг Шпицберген*, располагающийся в зоне воздействия теплого течения Гольфстрим. С ростом числа круизных туров в XXI в. связано увеличение антропогенного воздействия на природу островов. В соответствии с Предписанием о туристской и экскурсионной деятельности на Шпицбергене, приоритетом является минимизация антропогенного воздействия на природную среду. Здесь выделяется специальная административная зона № 10, куда входят все посёлки Шпицбергена и где разрешено свободное пребывание туристов и туристских групп без специальной регистрации [15]. В последнее время Шпицберген ежегодно посещают 70–80 тыс. чел. Около 80% из них составляют норвежцы, до 20% – граждане из стран Скандинавии. Обычно они размещаются в пос. Лонгйир. Российский пос. Баренцбург на архипелаге Шпицберген пользуется меньшей популярностью среди туристов, ввиду недостаточной развитости инфраструктуры. В последние годы заметен рост посещаемости Баренцбурга в ходе коротких экскурсий в весенне-летний период с апреля до августа (2,5–3 тыс.чел./год, из них российских туристов 20–30 чел.) [4, 14].

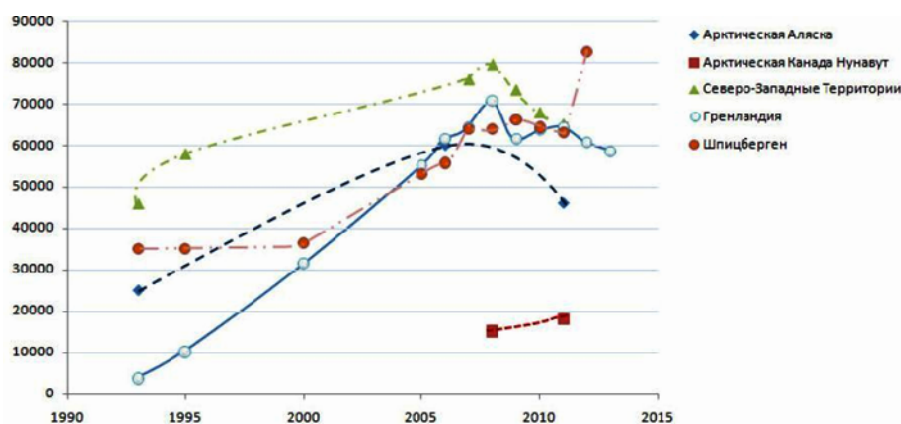
Туризм и охрана природы в стратегии развития арктической зоны РФ

Следует подчеркнуть, что в 2012 г. в РФ была принята государственная «Программа развития туризма в РФ на 2013–2020 гг.», которая утверждает приоритет развития въездного и внутреннего туризма, по сравнению с выездным, а также определена «Стратегия развития Арктической зоны РФ до 2020 г.», в которой, в частности, предусматривается ... «развитие арктического туризма и расширение экологически безопасных видов туристской деятельности в Арктике, совершенствование нормативно-правового обеспечения в сфере туризма, создание системы его финансовой поддержки на принципах государственно-частного партнерства, содействие формированию

региональных туристических кластеров, продвижение арктического туризма на национальном и международном рынках» [19].

Анализируя тенденции развития рекреации и туризма в северных и арктических регионах России, нельзя не отметить расширение сети национальных парков и заповедников в последние годы. Прежде всего, это такие новые ООПТ как НП «Русская Арктика» и заказник «Земля Франца Иосифа» в Баренцевом море, это НП «Онежское Поморье» на Онежском полуострове Белого моря, это кластерный НП «Берингия», расположенный на Чукотке и Аляске, а также заповедники на полуострове Таймыр и на острове Врангеля. Эти ООПТ располагаются в пределах доступности трассы СМП, и привлекательны для посещения в ходе круизного туризма по арктическим морям.

В 2009 году был подписан Указ о создании крупнейшего на российском севере национального парка «Русская Арктика». Территория парка включает в себя северную часть о. Северный архипелага Новая Земля, Большие и Малые Оранские острова, о. Лошкина и ряд других островов. В ведении национального парка «Русская Арктика» находится также государственный природный заказник федерального значения Земля Франца-Иосифа (ЗФИ), образованный в 1994 г. Площадь НП «Русская Арктика» 14 260 км², но вместе с заказником ЗФИ, площадь которого 42 000 км², они составляют одну из самых крупных охраняемых природных территорий планеты [20]. По данным информантств на 2013 год территорию НП «Русская Арктика» и федерального заказника «Земля Франца Иосифа» (ЗФИ) посетили около 700 туристов, в 2014 г. – 738 человек, а летом 2015 г. – уже 1225 человек из 35 стран (прирост – 70%). Около 30% от этого количества составили граждане Китая, на втором месте граждане США, на третьем Швейцарии. В том числе, около 10% от общего количества составляют граждане РФ. Таким образом, рекреационная нагрузка на арктические острова постепенно возрастает, что уже вызывает тревогу у природоохранной службы заказника. Главной проблемой при этом становится серьезная угроза разрушения первозданности арктической природы и культурно-исторических памятников, находящихся на территории островов [21, 22].

Образованный в 2013 г. НП «Онежское Поморье» располагается на северной оконечности Онежского полуострова, вдающегося в Белое море, в 40 км по морю от известных Соловецких островов. Площадь этого национального парка – 201668 га, включая земли лесного и водного фонда. Создание этого национального парка направлено на сохранение природных комплексов северной тайги и тундры и историко-культурных объектов на Онежском полуострове Архангельской области, в том числе редких и находящихся под угрозой исчезновения объектов животного и растительного мира, занесенных в Красную книгу РФ, уникальных массивов старовозрастных таежных лесов, а также культуры и жизненного уклада поморского населения Русского Севера. Главной природной особенностью этого национального парка являются наличие морской и лесной охранных зон, коренных северо-таёжных лесов, выходящих к самому берегу Белого моря, береговых дюн, многочисленных и разнообразных озер, болот и рек. Ледниковые отложения, распространенные на территории парка, создают необычные каменные нагромождения, среди которых встречаются мегалиты. На берегу моря можно встретить лежбища беломорской нерпы, встречаются белухи, нередко бурые медведи, лоси и волки. Историко-культурное наследие на территории НП «Онежское Поморье» представлено несколькими старинными деревянными церквями и часовнями в поморских деревнях, древними поклонными и обетными крестами, а также старинными маяками, привлекательными для туристов. Поэтому НП «Онежское Поморье» чрезвычайно интересен для организации экологического и историко-культурного туризма. Расположение НП «Онежское Поморье» по соседству, (в 40 км по морю) от известной туристской дестинации – Соловецких островов, по нашему мнению, является положительным аспектом для дальнейшего развития здесь туристско-рекреационной деятельности, в частности на основе организации круизного туризма [17].

Национальный парк «Берингия», организованный 17 января 2013 года на Северо-Востоке РФ, декларируется как международный национальный парк, планируемый совместно с природным резерватом на Аляске (США) «Bering Land Bridge». Российская часть парка расположена несколькими кластерами на полуострове Чукотка, на общей площади

18 194 км [23]. Создание этого парка реализовано на основе некогда единой историко-географической области, т.н. «Берингии» – обширной части суши, объединявшей 12–15 тыс. лет назад Евразию с Северной Америкой. На месте бывшей суши в настоящее время лежит Берингов пролив. Помимо уникальной природы, к туристскому потенциалу парка относится и культура проживающих здесь коренных народов – чукчей и эскимосов. Посещение «Берингии» целесообразно планировать в связи с развитием круизного морского туризма по трассе СМП.

Заключение

Подводя итог рассмотрению планов перспективного социально-экономического развития Арктики можно отметить наметившийся тренд активизации природоохранной и туристско-рекреационной деятельности в полярных регионах. При этом необходимо подчеркнуть, что большая часть туристских аттракций в Арктике труднодоступна, расположена, главным образом, на особо охраняемых природных территориях (ООПТ). Доступность арктических территорий и объектов туризма будет возрастать по мере укрепления и развития транспортных коммуникаций и портов на трассе СМП и формирования инфраструктуры населенных пунктов, морских портов и аэропортов в северных регионах РФ. Особенности осуществления рационального рекреационного природопользования, организации внутреннего и въездного международного туризма в северных полярных регионах страны должны быть учтены в новых программах комплексного хозяйственного освоения природных ресурсов арктических территорий.

БИБЛИОГРАФИЧЕСКИЙ СПИСОК:

1. Стратегия развития Арктической зоны Российской Федерации до 2020 г. URL: <http://government.ru/news/432/>. (Дата обращения 25.12.2014).
2. Арктика на пороге третьего тысячелетия (ресурсный потенциал и проблемы экологии) / Ред. И.С. Грамберг, Н.П. Лаверов, Д.А. Додин. СПб.: Наука, 2000. 247 с.
3. **Рукша В.В., Смирнов А.А., Головинский С.А.** Атомный ледокольный флот России и перспективы развития Северного морского пути // Арктика: экология и экономика. 2013. № 1(9). С. 78-83.
4. **Лукин Ю.Ф.** Российская Арктика в изменяющемся мире. Архангельск. 2012. URL: [http://arctic-and-north.com](http://arctic-and-north.com;); (дата обращения 25.12.2012.).

5. **Бобков А.А., Паниди Е.А., Цепелев В.Ю.** Влияние климатических изменений на состояние растительного покрова северной полярной области России // Вестник Санкт-Петербургского ун-та. Сер. 7. Геология. География. 2014. № 3. С. 104–115.
6. **Jia G.J., Epstein H.E., Walker D.A.** Vegetation greening in Canadian Arctic related to decadal warming // Journ. Environmental Monitoring. 2009. N 11. P. 2231–2238.
7. **Forbes V.C., Fauria M.M., Zetterberg P.** Russian Arctic warming and «greening» are closely tracked by tundra shrub willows // Global Change Biol. 2010. N 16. P. 1542–1554.
8. Доклад об особенностях климата на территории Российской Федерации за 2014 год. М., 2015. URL: <http://www.meteoinfo.ru/media/climate/rus-clim-annual-report.pdf> (Дата обращения: 04.03.2016).
9. **Додин, Д.А., Евдокимов А.Н., Каминский В.Д.** Минерально-сырьевые ресурсы Российской Арктики (состояние, перспективы, направления исследований). СПб.: Наука, 2007. 256 с.
10. **Храмчихин А.А.** Значение Арктики для национальной безопасности России, Китай может стать арктической державой // Арктика и Север. 2015. №21. С. 88-97.
11. **Вехов Н.В.** Северный морской путь: от национального проекта на стыке географии, экономики и экологии – к международному // География и экология в школе XXI века. 2012, №6. С. 17-32.
12. **Павленко В.И.** Особенности развития транспортной инфраструктуры Северного морского пути // Вестник Совета безопасности Российской Федерации. 2012. Окт., № 4 (22). С 88-96.
13. **Исаченко Т.Е., Севастьянов Д.В., Гук Е.Н.** Становление и развитие рекреационного природопользования в Норильском регионе // География и природные ресурсы. 2015. №2. С.140-148.
14. **Тишков А.А.** «Арктический вектор» в сохранении наземных экосистем и биоразнообразия // Арктика: экология и экономика. 2012. № 2 (6). С. 28-43.
15. **Лукин Ю.Ф.** Перфоманс этнокультурного ландшафта Арктики в глобальном и региональном измерениях // Арктика и Север. 2011. №1. С.56-88.
16. **Романова К.** Китайский бизнес идет в Арктику. URL: <http://www.gazeta.ru/business/2014/05/16/6037137.shtml/> (Дата обращения 10.03.2015)
17. **Севастьянов Д.В., Коростелев Е.М., Гаврилов Ю.Г., Карпова А.В.** Рекреационное природопользование как фактор устойчивого развития районов Российской Арктики // География и природные ресурсы. 2015. №4. С. 90-97.
18. **Maher P.T.** Expedition cruise visits to protected areas in the Canadian Arctic: Issues of sustainability and change for an emerging market/Tourism №1 2012 p.55-70.
19. **Павленко В.И.** Арктическая зона Российской Федерации в системе обеспечения национальных интересов страны // Арктика: экология и экономика № 4(12). 2013. С.16-25.
20. **Гаврило М.В.** «Русская Арктика»: первозданная природа и научный полигон // Природа. 2015. №11. С.46-59.
21. **Чижова В.П.** Регламентация рекреационной нагрузки при развитии туризма в национальном парке «Русская Арктика» // Российский журнал экотуризма. 2012. №4. С.16-21.

- 22. Гаврило М.В., Ермолов Е.О., Романенко Ф.А. (2012)** Проблемы сохранения морского историко-культурного наследия при комплексном развитии национального парка «Русская Арктика» // История изучения и освоения Арктики – от прошлого к будущему / В сб.: материалы науч. конф. с междунар. уч. Архангельск, САФУ. – 2012. С. 189–191. ISBN: 978-5-261-00700-5
- 23.** Национальный парк «Берингия». Официальный сайт: URL: <http://www.park-beringia.ru/> (Дата обращения 25.12.2014).
-

SEVASTYANOV, Dmitry M. – Saint-Petersburg State University. 199178, 10 Liniya, 33-35, Saint-Petersburg, Russia. E-mail: ecolim@mail.ru.

ARCTIC TOURISM AND RECREATIONAL NATURE MANAGEMENT- A NEW VECTOR OF NORTHERN TERRITORIES DEVELOPMENT

The problems and prospects of development of tourism and recreation of natural resources in the arctic region of the planet. In 1991, eight Arctic countries - Canada, Denmark (including Greenland and the Faroe Islands), Finland, Iceland, Norway, Russian Federation, Sweden and the United States adopted the Strategy for the protection of the Arctic environment (AEPS). In 1996, Ottawa Arctic countries formed the Arctic Council. Prospects for development of natural resources and conservation of the northern polar regions are formulated in the State program "Social and economic development of the Russian Arctic for the period till 2020". On the basis of this program in Russia are carried out activities aimed at the development of the Northern Sea Route, on the organization of new protected areas - national parks and reserves. Development of domestic and inbound international tourism in the polar regions of the country is an important part of the new programs for the integrated economic development of natural resources in the Arctic in order to sustainable development of the region.

**ARCTIC; RECREATIONAL NATURE MANAGEMENT; CRUISE
TOURISM; PROTECTION OF NATURAL RESOURCES; NATIONAL PARKS;
SUSTAINABLE DEVELOPMENT**

УДК 911.3 (470+57) (292.2)

А. А. Соколова

НАРОДНАЯ ГЕОГРАФИЧЕСКАЯ ТЕРМИНОЛОГИЯ ГОВОРОВ РУССКОГО СТАРОЖИЛЬЧЕСКОГО НАСЕЛЕНИЯ АРКТИКИ КАК ОБЪЕКТ КУЛЬТУРНОГО НАСЛЕДИЯ

СОКОЛОВА Александра Александровна – доктор географических наук, заведующий кафедрой естествознания и географии. Ленинградский государственный университет им. А.С. Пушкина. 196605, Петербургское ш., 10., г. Пушкин, Санкт-Петербург, Россия. E-mail: falcones@list.ru.

Народная географическая терминология – компонент народной географии (folk-географии) и значимая часть культурного (языкового) наследия русского старожильческого населения Арктики.

Народная географическая терминология рассмотрена в неразрывной связи с географическими объектами, вовлеченными в процесс языковой номинации. Для комплексного изучения термина (обозначения) и территориального объекта (обозначаемого) автором использовано понятие лингвотопа как «точки соприкосновения» языкового и географического пространства. Основанием лингвотопа служит базовый объект геопространства (узел гидросети, поселение, сакральный центр и т. д.), организующий территориальную систему и одновременно выступающий в качестве ядра концентрации языковой информации.

Для выявления лингвотопов, сформировавшихся в процессе освоения Арктики, использован сравнительный анализ народных географических терминологий, сложившихся в нижнем течении Северной Двины, Печоры, Индигирки. В качестве основного источника информации использованы словари отдельных говоров, полидиалектные словари и топографические карты.

Ключевым для Русского Севера и арктической Сибири с преимущественно приречным освоением территории являются лингвотопы, связанные с долиной реки. Рисунок русла определяет локализацию селений, отдельных построек, влияет на геометрию и качество угодий, организацию пространства в прилегающей полосе междуречья.

Выделение и изучение лингвотопов, создание карт, отражающих языковые образы народной культуры, имеет теоретическое и прикладное значение. Сохранение языкового и материального компонентов лингвотопа столь же важно, как охрана типичных и уникальных объектов природы,

культурных ландшафтов. Система выявленных лингвотопов может быть использована при создании сети охраняемых этноприродных территорий в ареалах проживания русского старожильческого населения Арктики.

АРКТИКА; НАРОДНАЯ ГЕОГРАФИЯ; НАРОДНАЯ
ГЕОГРАФИЧЕСКАЯ ТЕРМИНОЛОГИЯ; КУЛЬТУРНОЕ (ЯЗЫКОВОЕ)
НАСЛЕДИЕ; ЛИНГВОТОП

Народная географическая терминология – компонент народной географии (folk-географии) и значимая часть культурного (языкового) наследия русского старожильческого населения Арктики. Изучение народной географической терминологии как компонента культурного наследия требует учета ее дуальной сущности – языковой (языковое наследие) и географической, бытование в неразрывной связи с территориальными объектами, освоенными материально и информационно. Для изучения реально-идеальных систем подобного рода автором введено понятие лингвотопа, позволяющее связать географический объект и его проекцию в языковом пространстве [10].

В «основании» лингвотопа лежит уникальный или типичный для рассматриваемого региона элемент пространственной структуры (аналогия с понятием стратотипа, используемого в геостратиграфии), например, элемент гидросети, организующий территориальную систему и одновременно выступающий в качестве ядра концентрации лексической информации. Хронотоп М.М. Бахтина призван отражать неразрывную слитность в структуре образа пространственных и временных характеристик, лингвотоп – выявлять соответствие структуры терминосистемы пространственной (пространственно-временной) структуре геопространства. Далеко не все объекты могут служить материальным «основанием» лингвотопа. Неровности земной поверхности (бугры пучения, кочки и т. д.) имеют многочисленные названия, что не делает их ключевыми в структуре геопространства. Это отличает лингвотоп от топоса В.Н. Калущкова – местоназвания, сочетания топонима и места [4], поскольку основанием топоса становится любой объект, вовлеченный в топонимизацию.

Для выявления лингвотопов, сформировавшихся в процессе освоения Арктики русскими первопроходцами, промышленниками, крестьянами-старожилами, использованы следующие методы:

1) **сравнительно-терминологический** – сравнительный анализ народных географических терминологий, сложившихся в нижнем течении Северной Двины, Печоры, Индигирки с привлечением материалов по другим территориям (Приуралье, Урал, Западная и Восточная Сибирь);

2) **термино-топонимический** – анализ соответствия систем терминов и топонимов; уточнение значений терминов с помощью информации, представленной на общегеографических и тематических картах; выявление конкретных географических объектов, наиболее точно отражающих закрепленные в термине и топониме свойства;

3) **информационно-картографический** – картографирование ключевых терминологизированных и топонимизированных географических объектов как «оснований» лингвотопов, материального воплощения духовного (языкового) наследия; определение ареалов их распространения; выявление закономерных территориальных сочетаний.

В качестве источников информации рассмотрены словари русских народных говоров, в том числе макрорегиональные полидиалектные [9], региональные [7; 8], локальные – словарь говора Русского Устья [12], а также словари терминов и топонимов [2; 5], топографические карты крупного масштаба и лоции рек.

Сравнительный анализ терминосистем и топонимии различных регионов Арктики показал высокий уровень сходства, что обусловлено единым процессом освоения. Решая задачу выявления объектов культурного наследия, следует обратить внимание на следующие термины и топонимы, имеющие северо-европейский и северо-сибирский ареал:

1. Строение гидросети. Народная гидрографическая терминология формировалась в условиях, когда реки были главными путями сообщения и промысловыми угодьями, что способствовало распространению севернорусской терминологической лексики.

Основные водотоки. Ареал термина *би'стер (бы'стерь)* ‘течение реки [12, с. 142], ‘течение реки, фарватер’ охватывает Новгородский край и прилегающие территории, Русский Север и Северо-Восток Сибири [9, 2, 296; 9, 3, с. 349]. В Приуралье и на Северо-Востоке Сибири получил распространение более специализированный термин *борозда* ‘фарватер реки’ [12, с. 143], ‘глубокое место в реке’, ‘стрежень реки по перекату,

проход для судов через порог»; ‘фарватер во время мелководья, по которому плывут баржи и плоты’, [9, 2, с. 112].

Малые водотоки. Термин *ви́ска* как название малого водотока отмечен во многих локальных системах народных терминов и гидронимии побережий морей Северного Ледовитого океана. На территории Европейской части России термин используется в значениях ‘ручей, протока, небольшая речка»; ‘вытекающий из озера проток’, ‘небольшая речка, впадающая в море, озеро или реку’ [9, 4, с. 295]. В дельте Северной Двины термин обозначает небольшие разветвления русла [9, 4, с. 295], фиксируя, таким образом, явление пойменной многорукавности, характерное для нижнего течения северных рек. В низовьях Печоры *виска* – ‘водоток в пойме реки’: «У нас на лугах озера да виски» [8, 1, с. 74], а также ‘мелкий рукав реки, образующийся во время ее течения, в обход плотных глинистых хрящей почвы; ‘ручей или река, вытекающая из озера’, отсюда гидроним и ойконим *Кривая Виска* [2, с. 71].

В бассейне Индигирки, согласно записям А.Л. Биркенгофа, *виска* – сток с заболоченного пространства, т. е. ручей, небольшая, короткая речка из озера, лайды или болота в соседний водоем или в основную артерию [9, 4, с. 295]. А.Г. Чикачев для говора Русского Устья дает более общее определение термина – ‘маленькая речка’ [12, с. 144], которое согласуется с топонимией прилегающего участка побережья Восточно-Сибирского моря (*Долгая Виска, Крестовская Виска, Афонькина Виска, озеро и протока Широкая Виска*). В аналогичном значении термин записан В.Г. Богоразом на Нижней Колыме: «Посодска виска падет на Колыму, а Коньковска — на море» [9, 4, с. 295]. На Средней Колыме *виска* – речка, соединяющие два озера или озеро и Колыму, от термина образованы названия урочищ (*У двух висок, Усть-Виска* и др.). Э.М. Мурзаев приводит терминологизированные словосочетания *проходная виска* ‘проток между озерами’ и сухая виска ‘высохший проток’ [5, с. 123].

Озера население северных регионов рассматривало, прежде всего, как рыболовные угодья. По морфологическим признакам они делились на *главные и сточные – ла’йды* [12, с. 85, 151], многочисленные в нижнем течении и устье Индигирки (*Максимова Лайда, Петрова Лайда, Тимошкина Лайда, Кишкова Лайда* и др.). Отметим, что составные названия обычно отражают принадлежность угодий отдельным

промысловикам. Из эвенкийского языка русскоустыинцы заимствовали термин *ая'н* 'небольшое озеро, соединенное с рекой' [12, 142], в исходном значении 'старица; высохшее русло реки; проток; залив' [1, с. 21].

Термин *ла'йда* в значениях 'небольшое озеро', 'заросшее, высыхающее озеро' зафиксирован в Западной, Восточной и Северо-Восточной Сибири. От Белого моря и низовий Печоры до Сибири и Камчатки термин использовался в значении 'отмель на реке или море', а также для обозначения приливной осушки – пространства между большой и малой водой, просыхающее во время отлива [9, 16, с. 247].

Болота. Среди названий болот широкий ареал имеет термин *бадара'н*, в говорах Русского Устья – 'топкое болотистое место' [12, 142], на Колыме, в Приамурье, на Камчатке – трясина, никогда не просыхающее болото, широкое и открытое' [9, 2, с. 38]. В Якутии, согласно определению Э.М. Мурзаева, – грязевое болото в области многолетней мерзлоты, располагающееся в глинистых понижениях, оттаивающее летом на 80–90 см [5, с. 63]. К данному определению близко толкование информанта: «Окошки в болотистых местах, где проваливаешься со льда, никогда не тающего» [9, 2, с. 38].

2. Речная долина.

2.1. *Плановый рисунок русла реки.* Рисунок русла реки любого региона складывается из спрямленных участков, крутых и плавных поворотов, разветвлений, проток, стариц. Полнота и детальностью народных терминологий коррелирует со сложностью строения русла.

Плес – геоморфологический термин, заимствованный из народной географии. Термин *пле'со (плёсо)* 'прямой широкий отрезок русла реки от одного изгиба или переката до другого со спокойным течением'; 'открытая, широкая часть реки (или озера между островами)' имеет обширный ареал распространения (Северо-Запад, Русский Север, Поволжье, Урал, Сибирь) [9, 27, 116]. Условия протекания отражены в термине *тишь* 'спокойный плес реки, заводь' [12, с. 163].

На Русском Севере и Северо-Востоке Сибири зафиксирован термин *ва'дега* или *ва'дига* 'глубокое тихое место на реке' [12, с. 143], 'глубокое место реки с тихим течением, плёс; омут' [9, 4, с. 11].

Пережат. На реках горного и равнинного типа плес противопоставляется сужению русла, перекаату, порогу, что отражает

иллюстрация, записанная в низовьях Колымы: «Каждая река течет со шивере на вадигу» [9, 4, с. 11]. На Нижней Индигирке *ши'вер* – подводный камень [12, с. 166]. Для обозначения сужений русла, может использоваться анатомическая метафора *го'рло*, в других значениях 'глубокое место на середине реки' (Печора) [8, с. 148] 'узкий короткий пролив' (Индигирка) [12, с. 145], а также часть рыболовной снасти (входное отверстие для рыбы) (Печора) [8, с. 148]. В говорах Беломорья, Северной Двины, Урала, Северо-Востока Сибири зафиксирован термин *перебо'р* 'перекат, поперечная мель на реке' [12, с. 157; 9, 26, с. 30–31]. Использовались и другие термины: «Мелкие места на реке еще называются перекатами, переборами, раскатами» (Индигирка) [9, 26, с. 30–31].

Меандр. Плесу как прямому отрезку реки противопоставляется меандр: «Где она [река] прямо идет, да в лесу плесами называем. А у нас смотри как хоботами, всё носа, кривули, это плёсов нет» (Архангельский Север) [9, 27, с. 116]. Меандрирующие реки определяются как носистые, коленоватые, крюковатые, путлявые [3], в потамонимии – *Блудная* (Забайкалье), *Извилистая* (Нижняя Индигирка) и др.

Меандры в процессе заселения и хозяйственного освоения долинных геосисем активно вовлекались в процессы терминологизации и топонимизации. Данный факт отражает спектр значений термина *на'волок* в говорах Беломорья, приведенный в словаре С.А. Мызникова: '1. Излучина реки, мыс. 2. Мыс, полуостров. 3. Название пахотного поля': «Загибами такими наволок – за рекой очутилась» [6, с. 231]. Термин *огибень* на Нижней Печоре зафиксирован в значениях 'поворот, изгиб' [8, 1, с. 504]; 'широкий изгиб озера, болота, с двух сторон охватывающий пожню или деревню' [9, 22, с. 314]. На Нижней Индигирке отмечены значения 'изгиб реки' [12, 155]; 'выпуклый участок берега'; 'круто выдающаяся часть суши' [9, 22, с. 314].

Севернорусские термины *хобот*, *хоботина* в значении 'изгиб, излучина реки; кривой, изогнутый мыс или коса' [5, с. 594] объединяют русло реки в одну группу с анатомическими частями животных и предметами обихода – хвостом ящерицы, хвостом и головой змеи, изогнутой частью рыболовной сети [3]. К анатомическим метафорами относится широко распространенный и отмеченный в топонимии Севера термин *губа* 'залив' [12, с. 145].

Бифуркации русла, характерные как для горных водотоков, так и рек, текущих по плоским приморским низменностям, фиксирует ряд терминов, в том числе *разбой* ‘участок реки, где много мелей, перекатов, островов’ (Русское Устье) [12, с. 159] – отсюда *разбоистая река* – ‘река, течение которой разбивается на несколько струй’ (Колыма) [9, 33, с. 265]. В бассейне Нижней Печеры отмечен термин *шар* ‘рукав реки, протока, огибающая остров’, вошедший в гидро- и ойконимию – д. *Коровянный Шар* [2, с. 66]. В другом значении *шар* – пролив между островами и материком в северных морях [5, с. 624].

2.2. Поперечный профиль долины реки.

Пойма. Низкая пойма обозначается в говорах Севера термином *ла'йда* ‘низкое место, заливаемое в половодье водою’, в других значениях – ‘отмель на реке или море – пространство между большой и малой водой, просыхающее во время отлива (приливная осушка) (Белое море, Печора, Сибирь, Камчатка) а также ‘небольшое озеро’ (Индибирка) [9, 16, с. 247]. Использование пойменных лугов под пастбища и сенокосы вплоть до самых северных границ распространения животноводства нашло отражение в спектре значений севернорусского термина *на'волок, наволо'к* ‘низменное поемное место на берегу реки’; ‘заливной луг на берегу реки, иногда с редким кустарником’; ‘мыс, полуостров’ (Русский Север, Урал, Сибирь) [9, 19, с. 179]. На побережьях Белого моря термин используется в других значениях ‘большой тупой мыс, выдающийся далеко в море’; ‘небольшой мыс, полуостров или перешеек’; ‘низменный мыс или полуостров, коса’ [9, 19, с. 179]. На Нижней Печоре *наволо'к* – ‘заливной луг’; ‘нанесенные течением ил, трава, мусор на берегу реки’; ‘сенокосное угодье, поросшее кустарником’; ‘сенокос на месте выкорчеванного леса’; ‘лесная поляна’ [8, 1, с. 438–439]. Широкое распространение имеет также термин *по'жня* ‘покос, луг || Заливной, пойменный луг’ (Европейская Россия, Сибирь) [СРНГ, 28, с. 331]. Осоковые луга обозначены в севернорусских в говорах термином *калтус* ‘равнина, мокрый луг’ [12, с. 149].

Рельеф сегментно-гривистых и ложбинно-островных пойм осложняют фрагменты прирусловых валов, старичные понижения и другие формы микрорельефа. К положительным формам применим термин *верети'я, веретия', вере'тья, веретья'* ‘возвышенное сухое место на низменности: среди болот и сырых мест в лесу, на берегу реки и т. п. [9, 4,

139], на Индигирка – *вере'чья'* ‘сухая, возвышенная гряда среди болот [12, с. 143]. Записанный на Индигирке термин *ко'га* имеет несколько специализированных значений: ‘бугор на берегу реки, образованный ледоходом’ (Русское Устье) [Ч, с. 150]; ‘кочка’ (Верхоянский уезд, Якутия) [9, 14, с. 40]; ‘куча валежника’, отсюда фразеологизм *в когу затынуться* ‘о горностае, когда он убегает под кучу валежника’ (Пинежье) [9, 14, с. 41].

Уступы террас и коренного берега. Высота берега учитывалась при выборе мест для поселения, пристани, движения вдоль реки, ловли рыбы, поэтому названия высоких берегов присутствуют в говорах приречных жителей повсеместно. Широко распространены термины *яр* [5, с. 650-651], *уго'р* [12, с. 163], *зава'лок* ‘обрыв над водой’ [12, 147], на юге Красноярского края – ‘небольшой выступ скалы у самой воды’ [9, 9, с. 294]. На побережье Белого моря отмечен близкий термин *зава'л* ‘крутая сторона берега реки’ [9, 9, с. 291]. Для Русского Севера характерны термины *щелья* в значении ‘высокий, обрывистый берег реки, чаще каменистый’ [8, 2, с. 458–459] и *матери'к* ‘высокий берег реки’ [8, 1, с. 408]. Обозначалась также нижняя часть склона – *подго'р* ‘склон крутого берега или подножие горы’ (Русский Север) [9, 27, с. 378], *подго'ра* ‘берег реки под обрывом’ (Индигирка) [12, с. 157].

С береговым уступом связан севернорусский и сибирский термин *звоз* – ‘дорога в гору от реки или перевоза; подъем, въезд’ (Русский Север, Урал, Сибирь) [9, 11, с. 220], ‘подъем с речной переправы’ (Индигирка) [12, с. 148], в другом значении *звоз* или *взвоз* – ‘отлогий бревенчатый настил для въезда на сеновал’ [8, 1, с. 71].

Высокие террасы и коренной берег. Надпойменные речные террасы и междуречные равнины, тянущиеся вдоль берегов северных морей, описывает термин *ёдома* (*едо'ма*). На Северной Двине и других реках Европейского Севера так называют ‘высокий берег реки’, ‘крутой обрывистый берег’, ‘возвышенность за рекой’ [9, 8, с. 323]. На Нижней Печере *едома* – народный ботанико-географический или ландшафтный термин, обозначающий лесные массивы, расположенные на междуречной равнине, начинающейся от правого нагорного берега реки, а также возвышенности, гряды, покрытые еловым или хвойно-мелколиственным лесом: «Греда-то тока идёт, едома, между реками, хребёт – едома, на едоме фсякой лес бывает: сосняк, березняк, ельник» [8, 1, с. 197–198].

В говорах Поморья значения термина образуют своеобразный «центробежный» понятийный ряд: ‘лес около селений’, ‘дальние лесные уголья’, ‘лесная глушь’ [9, 8, с. 323]. Термин используется для обозначения всякой отдаленной от селения местности, а также территориальной целостности локального ранга – округи и этноприродной территории (термин *едома* в значении ‘местность, на которой бродячие самодийцы расставляют своя чумы’ [9, 8, с. 323]).

В русских говорах Якутии и Камчатки *едома* – невысокие юры, всхолмленная возвышенность’, ‘возвышенности, обычно террасы реки’, ‘земляная или каменная гряда, низкая и ровная’, ‘земляной размытый яр’. На Нижней Индигирке термин использовался в значении ‘размытые холмообразные возвышенности, идущие грядой вдоль Индигирки на западном берегу ее’ [9, 8, с. 323]. А.Г. Чикачев приводит более общее определение – ‘небольшая горка, возвышенность’ [12, с. 146] Термин зафиксирован в ойконимии – *Сидорова Едома* и оронимии – возвышенности *Крутинская Едома*, *Косовская Едома*. *Чукочьей едомой* называли «отрог хребта на тундре к западу от Походской деревни» [9, 8, с. 323]. О сохранении к культуре затундренных крестьян терминологии подсеки свидетельствует термин *елань* (*елонь*) ‘расчистка в лесу’ [12, с. 147]. На Камчатке *елань* – поляна в лесу. В других таежных и степных регионах России термин обозначал открытые пространства, безлесные равнины, поля, пастбища [9, 8, с. 323].

2.3. Плановый рисунок долины реки.

Сегмент поймы. Рисунок русла определяет рисунок поймы. Изгиб речного и морского берега обозначают термины *наволок* и *кулига* в значении ‘пойменный мыс’, *лука*, *мег*, *стрелка*, термины-метафоры *нос*, *бык*. Термин *нос* обычно используется в значении ‘выдающаяся часть суши, мыс’ [8, 1, с. 483, 12, с. 154]: «*Носов много – носистая река*» [9, 21, с. 285]. В низовьях Печоры зафиксировано значение ‘самая узкая часть суши в петле реки’: «*У нас река бежит десять километров по кругу, а прямо – один километр будет, это и есть нос*». Термин топонимизирован и отмечен в ойконимии – выселки *Косочи'ный Нос* [2, с. 68]. Термин *мег* имеет значения ‘речной мыс в излучине реки’: «*Вода бывает через мег идет*» (Беломорье, Нижняя Печора, долина Лены); ‘сенокосный луг на полуострове’ (Беломорье) [9, 18, с. 63], ‘дорога в петле реки’: «*Если прямо*

через нос перейти, это будет мег» (Нижняя Печора) [2, с. 135]. Слово вошло в ойконимию – хутор *Сурин-Мег* [2, с. 135].

Меандровый амфитеатр, образующийся в результате боковой речной эрозии и склоновых процессов, обозначен в говорах в Архангельского Севера, Приуралья, Сибири словом *прилук*, ‘берег речной излучины (напротив мыса)’, ‘крутой, высокий берег, обрыв в излучине реки’. В Колымском крае отмечено также значение, общее с термином *огибень* ‘крутой поворот, излучина реки, лука’ [9, 31, с. 280]. А.Г. Чикачев приводит значение ‘высокий берег реки’ [12, с. 158]. На Русском Севере зафиксирован также термин *слуда* в значении ‘высокий осыпающийся берег’ [9, 38, с. 307]. Пространственное сочетание *меандр – пойменный мыс* наглядно воплощает оппозиция *рог* ‘мыс’ – *хиб* ‘выгнутый берег реки, противоположный рогу’: «*Рог – берег в реку вдается. Поворот есь на реки, дак и рог есь и хиб»* (Северо-Запад) [11, с. 130].

3. Водораздельная равнина

Одно из базовых значений термина *волок* на Русском Севере в Сибири – водораздел, перемычка между реками (на севере Кольского полуострова – перемычка между материком и полуостровами Рыбачьим и Средним) [9, 5, с. 49–50]. На Индигирке *волок* – ‘участок пути между озерами и речками’ [12, с. 144]. Таким образом, волок могут быть рассмотрены и как дифференцирующий, разделяющий, и как связующий элемент геопространства, способствующий проявлению двух его противоположных и взаимодополняющих свойств: дискретности и континуальности. Междуречья, не имеющие водного пути, связывают сухопутные дороги и тропы.

Проведенный сравнительный анализ народной географической терминологии говоров русского старожильческого населения Арктики показал, что ядро терминосистем составляют названия элементов строения долины реки, а в долине реки наиболее детально и полно описаны берега в излучине русла. Таким образом, в качестве основания лингвотопа могут быть рассмотрены *меандр – огибень, лука* и сопряженные с ним лингвотопы второго уровня – сегменты поймы – *наволоки*, пойменные луга с характерным плановым рисунком, элементы локальной системы землепользования, и *яры* – меандровые амфитеатры, расположенные на противоположном берегу реки. О выполнении перечисленными объектами

функций фокусов восприятия и обзорных точек свидетельствует размещение построек, в том числе культовых, памятников и т.д.

Следует отметить, что значительная часть перечисленных терминов народной географии относится к исторической лексике. В «Словаре народно-диалектной русской речи в Сибири XVII – первой половины XVIII в.» приведены в тех же значениях термины *калтус* (*калтусные места*), *шиверы* ‘каменистые участки реки с быстрым течением’, *лайда* ‘низина, заливаемая водой; озеро’, *наволок* ‘заливной луг’ (наволочные места), *лука* ‘изгиб, излучина (реки – А.С.)’, *кулижка* ‘участок земли на берегу реки, используемый как сенокосное угодье’ и др. [7].

Выделение и изучение лингвотопов, создание карт, отражающих языковые образы народной культуры, имеет теоретическое и прикладное значение. Сохранение языкового и материального компонентов лингвотопа столь же важно, как охрана типичных и уникальных объектов природы, культурных ландшафтов. Система выявленных лингвотопов может быть использована при создании сети охраняемых этноприродных территорий в ареалах проживания русского старожильческого населения Арктики.

БИБЛИОГРАФИЧЕСКИЙ СПИСОК:

1. **Аникин А.Е.** Тунгусо-маньчжурский заимствования в русских говорах Сибири. Новосибирск: Наука, 1990. 92 с.
2. **Глебко Г.И.** Словарь ойконимов бассейна Нижней Печоры. Сыктывкар: Изд-во Сыктывк. ун-та, 2009. 188 с.
3. **Даль В.И.** Толковый словарь живого великорусского языка. Т. I–IV. СПб.: Диамант, 1996.
4. **Калуцков В.Н.** Ландшафт в культурной географии. М.: Новый хронограф, 2008. 320 с.
5. **Мурзаев Э.М.** Словарь народных географических терминов. М.: Мысль, 1984. 653 с.
6. **Мызников С.А.** Русские говоры Беломорья. Материалы для словаря. СПб.: Наука, 2010. 496 с. ISBN 978–5–02–025272–1
7. Словарь народно-диалектной русской речи в Сибири XVII – первой половины XVIII в. / сост. Л. Г. Панин. Новосибирск: Наука. 1991. 181 с.
8. Словарь русских говоров Низовой Печоры. Т. 1–2. / отв. ред. Л. А. Ивашко. СПб.: Филологический факультет СПбГУ, 2003–2005.
9. Словарь русских народных говоров. Вып. 1–48 / гл. ред. Ф. П. Сороколетов. СПб.: Наука, 1965–2015.
10. **Соколова А.А.** Концепция лингвотопа в географии и краеведении // Материалы Междунар. конф. «XIV Царскосельские чтения». Т. II. СПб., 2010. С. 300–302.

11. Строгова В.П. Как говорят в Новгородском крае Новгород: Упрполиграфиздат, 1991. 134 с.

12. Чикачев А.Г. Русские на Индигирке. Новосибирск: Наука, 1990. 189 с.

SOKOLOVA, Alexandra A. – Pushkin Leningrad State University. 196605, 10 Peterburgskoe shosse, *Saint-Petersburg (Pushkin), Russia*. E-mail: falcones@list.ru.

THE FOLK GEOGRAPHICAL TERMINOLOGY OF THE RUSSIAN ARCTIC OLD RESIDENTS' PATOIS AS AN OBJECT OF THE CULTURAL HERITAGE

The folk geographic ARCTIC al terminology is a component of the folk geography and a significant part of the cultural (linguistic) heritage of the Russian old-resident population in the Arctic.

The folk geographic terminology is considered in close connection with the geographical objects involved in the process of language nomination. For the purpose of the comprehensive study of the term and the territorial object the author applies the concept “linguotope” as a “common ground” for the language and geographical spaces. Any base object of the geospace (a drainage junction, a settlement, a sacred center, etc.), that organizes the territorial system and simultaneously acts as the core of the concentrated linguistic information, can be regarded as the basis of a linguotope.

To detect linguotopes that appeared in the process of exploring the Arctic, the comparative analysis of the folk geographical terminologies, existing in the region of the lower reaches of the Northern Dvina, the Pechora, the Indigirka, is applied. Dictionaries of certain patois, multidialectal dictionaries and topographic maps served as the primary source of information.

The key linguotopes for the Russian North and Arctic Siberia, where the riverside development of areas was predominant, are associated with the river valley. The pattern of the riverbed determines the localization of settlements, separate buildings, affects the geometry and the quality of the land, the organization of the space in the adjacent strip of the interfluve.

Identification and exploration of linguotopes, map-creation reflecting the language images of the folk culture, are of great theoretical and practical importance. The preservation of linguistic and material components of linguotopes is not less important than the protection of typical and unique objects of nature, cultural landscapes. The system of identified linguotopes can be used for creating the ethnic-and-nature network of protected areas in the habitats of the Russian old-resident population in the Arctic.

ARCTIC; FOLK GEOGRAPHIC; FOLK GEOGRAPHICAL
TERMINOLOGY; CULTURAL (LINGUISTIC) HERITAGE; LINGVOTOP

УДК 791.43.047

Е. О. Шлямина, К. Ю. Эйдемиллер

**ТРАНСФОРМАЦИЯ АРКТИЧЕСКОЙ ЗОНЫ РФ В XXI В.,
ОТРАЖЕННАЯ В СОВРЕМЕННОМ РОССИЙСКОМ
КИНЕМАТОГРАФЕ**

ШЛЯМИНА Екатерина Олеговна – специалист по учетно-хранительской документации ФГБУК «Государственный Эрмитаж». 190000, Дворцовая пл., 2, Санкт-Петербург, Россия. E-mail: katrin8803@mail.ru.

ЭЙДЕМИЛЛЕР Константин Юрьевич – кандидат географических наук. Санкт-Петербургский политехнический университет Петра Великого. 195251, Политехническая ул., 29, Санкт-Петербург, Россия. e-mail: keidemiller@gmail.com.

Возрождение арктической проблематики и само столь активное возвращение российской политики в арктический регион, не могло не найти отражения в культурной жизни российского общества, в его искусстве, и прежде всего в самой зрелищной его части - кинематографе. За последние 10 лет в отечественный кинопрокат вышло с десятков российских лент, в которых, словно как в зеркале показана жизнь арктической и субарктической зоны РФ, а также территорий и местностей, приравненных к районам крайнего севера. В настоящей статье, авторам хотелось бы отразить наиболее яркие и выдающиеся работы отечественных режиссёров, связанные с темой Арктики и крайнего севера, дать им свои субъективные тематические комментарии, а также вместе с авторами кинолент, только уже словами, отразить реальное положение дел в регионе Арктической зоны РФ.

В статье отражены такие знаковые и известные работы современного российского кинематографа, как «Левиафан» Андрея Звягинцева, «Белые ночи почтальона Алексея Тряпицына» Андрея Кончаловского, «Как я провёл этим летом» Алексея Попогребского, «Сибирь. Монамур» Славы Росса, «Географ глобус пропил» Александра Велединского, «Остров» Павла Лунгина. Картины повествуют в образе аллегорической художественной драмы о тех катастрофических провалах, которые были допущены в регионе Заполярья за последние 30 лет российской политической мыслью. «Красной нитью» в ней затрагивается главная проблема современного российского социума – институционализация коррупции. Истории повествуют об амбивалентности бытия загадочной русской души на фоне деградации российских северных

деревень, сел и поселков, о сложности человеческих взаимоотношений и о морально-нравственном кризисе, обнищании современного российского общества, а также о проблемах обезлюдивания территорий.

РОССИЙСКИЙ КИНЕМАТОГРАФ; ГУМАНИТАРНАЯ ГЕОГРАФИЯ;
СОЦИОКУЛЬТУРНОЕ ПРОСТРАНСТВО; СТАБИЛЬНОЕ РАЗВИТИЕ;
АРКТИКА; СИБИРЬ; ЧУКОТКА; КАРЕЛИЯ; АРХАНГЕЛЬСКАЯ ОБЛАСТЬ;
МУРМАНСКАЯ ОБЛАСТЬ

Самый известный и титулованный фильм последнего десятилетия российского кинематографа, картина режиссера Андрея Звягинцева «Левиафан» – победитель Каннского кинофестиваля (2014 г.), «Золотого глобуса» (2015 г.), номинированного на премию «Оскар» была снята в арктической зоне РФ, в селе Териберка в Кольском районе Мурманской области. Сценарий фильма основан на реальных и трагических событиях, произошедших в другом арктическом городе России за год до съёмок. Картина повествует в образе аллегорической художественной драмы о тех катастрофических провалах, которые были допущены в регионе Заполярья за последние 30 лет российской политической мыслью. «Красной нитью» в ней затрагивается главная проблема современного российского социума – институционализация *коррупции*.

Коррупция, как зло опустынивает социальную инфраструктуру, а следовательно, за ней – и территории. Это является прямой угрозой национальной безопасности. Естественной аллегорией к фильму и к самому процессу – исходу людей с северных территорий, является природная аномалия, особенно ярко проявившаяся на территории Архангельской области – катастрофическое опустынивание территорий Арктики [1; 2]. Эта проблема уже давно стала самым настоящим экологическим бедствием, виной которого стало бездумное антропогенное воздействие, чему причиной является безумная человеческая алчность.

О причинах, приведших к социальной катастрофе региона Российского Заполярья и об их последствиях повествует фильм Андрея Кончаловского, победитель 71-го Венецианского кинофестиваля (2014 г.) «Белые ночи почтальона Алексея Тряпицына». В основу сценария фильма была положена история о жизни реального сельского почтальона из кенозерской деревни Косицина близ Вершинино Плесецкого района Архангельской области. История повествует об амбивалентности бытия

загадочной русской души на фоне *деградации* российских северных деревень, сел и поселков. Во многих деревнях России из-за их удаленности от городов и бездорожья люди живут как бы вне государства, в т. н. «серых зонах». В таких местах они практически предоставлены сами себе. Зачастую единственным представителем государства в подобных краях становится почтальон. Он – главное связующее звено между немногочисленными жителями заброшенных деревень и цивилизацией (т. н. «Большой землей»).

Ещё один российский художественный фильм Алексея Попогребского в жанре триллер, снятый в 2008–2009 гг. «Как я провёл этим летом», призёр Берлинского кинофестиваля 2010 г. и 54-го Лондонского кинофестиваля стал открытием самой России для России. Фильм снимался в течение 3-х летних месяцев на действующей труднодоступной полярной станции Валькаркай, что находится на арктическом побережье Восточно-Сибирского моря, в пределах Чаунского района Чукотского автономного округа и повествует о сложности человеческих взаимоотношений и о морально-нравственном кризисе, *обнищании* современного российского общества.

Абсолютно той же теме, посвящена работа режиссера Славы Росса «Сибирь. Монамур» (2011 год). Он повествует не о выставочной и открыточной Сибири, а том, что там сейчас порой на самом деле имеет место быть. Где в тайге, в брошенной деревне старик с внуком ждут отца мальчика, который вряд ли вернется. Муж с женой растят трех дочерей, и это единственное, что их еще связывает. Прошедший две чеченские войны капитан пытается найти свое место в мирной жизни. Судьбы этих героев переплетаются неожиданно и драматично. Им нужно снова и снова делать свой выбор, открывая в себе забытую человечность и сострадание. Милосердие, которое выше справедливости.

В совокупности, все выше озвученные проблемы современной российской реальности были отражены в фильме режиссёра Александра Велединского «Географ глобус пропил» снятого по одноимённому роману Алексея Иванова. Этот фильм стал главным призёром XXIV Открытого Российского кинофестиваля «Кинотавр» (2013 года). Картина вызвала неоднозначную реакцию внутри страны. Фоном для фильма служит

разрушающаяся со времен «Перестройки» инфраструктура одного из промышленных центров Урала – города-миллионника Перми. История фильма повествует о 28-летнем биологе Викторе Служкине, который от безденежья идет работать учителем географии в обычную российскую школу. Он интеллектуал и интеллигент, что не мешает ему при этом вести откровенно асоциальный и аморальный образ жизни. Он курит и пьёт, в том числе и со своими учениками-старшеклассниками, ругается матом, изменяет жене, его жена изменяет ему, и уходит к его школьному приятелю – их соседу, который из Москвы вернулся на «малую родину» на повышение и стал чиновником-коррупционером. Всё это происходит на глазах его 4-летней дочери. Последнее, от чего он отказывается, и после чего остаётся в глазах зрителя Человеком – от близости своей ученицей. Фильм заканчивается очень прискорбно, но закономерно. Его жизнь безысходна и бесперспективна, и он просто живет, а точнее продолжает пытаться выживать и существовать в разделённой судьбе российской реальности периферийных городов и городков Русского Севера и Заполярья.

Российский художественный фильм Павла Лунгина «Остров» (2006 г.) с Петром Мамоновым в главной роли стал символом возрождения отечественного драматического кино. Сюжетная линия фильма происходит в двух временных периодах – во время Великой Отечественной войны в 1942 г. и в 1976 г. Обе эти советские реальности так или иначе перекликаются с сегодняшним российским настоящим. Фигурировавший в фильме в качестве главного места действия остров на самом деле снят на полуострове в пос. Рабочеостровск на побережье Белого моря в Карелии. Фильм снимался в естественных декорациях, что заставляет так или иначе задуматься о том, насколько запущена социальная инфраструктура потенциального туристического объекта, с одной стороны, и об аутентичности пространственно-временной континуума с другой. Все это вызвало широкий отклик у зрительской аудитории России.

Фильм стал своеобразным символом восставшего в буквальном смысле из пепла и небытия отечественного кинематографа, тем самым доказав, что российское кино может быть действительно по настоящему интересным, цепляющим, и драматически понятным для самого широкого круга зрителей. Вместе с этим, есть надежда на то, что действиям тех же

положительных сил, изменениям подвергнется и социокультурная инфраструктура, сам мир живущих в этом регионе людей, посёлков и деревень, к сожалению погибающих от уже выше упомянутого процесса обезлюдивания.

В заключении невозможно не рассмотреть художественный кинофильм, дебютную режиссёрскую работу Андрея Звягинцева фильм «Возвращение» (2003 г.), удостоенного главного приза Венецианского кинофестиваля «Золотой лев», приз-победитель Европейской киноакадемии (2003 г.) в номинации «Открытие года», а также национальных наград «Ника» и «Золотой орёл» как лучший фильм года. По словам режиссёра Андрея Звягинцева, картину снимали на Ладожском озере, севернее Санкт-Петербурга: «Все территории, которые находятся между Ладожским озером и Финским заливом, – это наши территории. За месяц облазили, объездили все берега, все худо-бедно любопытные, интересные места, отбирая точки для съёмок, – Зеленогорск, Выборг, Приозерск, Сосново» [3]. Лента затрагивает более человеческую природу людей, нежели окружающий мир. В фильме природа служит фоном, на котором разворачивается сюжет и его кульминация. В нём же она показана суровой, монохромно-монотонной, депрессивной и безжалостной. На самом деле она очень уязвима, в том числе и от антропогенного влияния, только достойный художественно-документальный фильм об этом ещё не снят. Исключительно сохранение естественной природы Арктической зоны позволит сохранить России свою самобытную культуру, в том числе и своей арктической зоны.

БИБЛИОГРАФИЧЕСКИЙ СПИСОК:

1. Арктика столкнулась с проблемой опустынивания // «Научная Россия» — наука в деталях! Режим доступа: <http://scientificrussia.ru/articles/arctic-deserts> (Дата обращения 1.5.2016).
2. Зеленый барьер от арктических пустынь. Режим доступа: <http://narfu.ru/life/news/main/41755/> (Дата обращения 1.5.2016).
3. «Все лучшее мы глубоко запихали куда-то», — считает обладатель «Золотого льва» на фестивале в Венеции кинорежиссер Андрей Звягинцев // Родная газета. 2004. № 24(59) (25 июня). / Режим доступа: <http://www.rodgaz.ru/index.php?action=Articles&issue=132&tek=10821&dirid=25&searched=%EF%E5%F2%F0%EE%E2+%EF%EE%F1%F2> (Дата обращ. 1.5.2016).

SHLYAMINA, Ekaterina O. – a specialist in registration and archival documentation of Hermitage. 190000, Palace Square, 2, *Saint-Petersburg, Russia*. E-mail: katrin8803@mail.ru.

EIDEMOLLER, Konstantin Yu. – Peter the Great Saint-Petersburg Polytechnic University. 195251, Politechnicheskaya St. 29, *Saint-Petersburg, Russia*. E-mail: keidemiller@gmail.com.

SOCIAL AND CULTURAL ISSUES OF THE ARCTIC ZONE OF THE RUSSIAN FEDERATION, REFLECTED IN CONTEMPORARY RUSSIAN CINEMA

The revival of the Arctic problematic and the return of Russian policy in the Arctic region are reflected in the cultural life of Russian society, in its art and in cinema. Over the past 10 years, a dozen of native Russian films devoted to life of Arctic and Subarctic zones have appeared on the screen. In this article, the authors would like to highlight the most outstanding works of Russian film directors, to give them the comments and to reflect the real situation in the Arctic zone.

This article discusses such iconic and well-known works of modern Russian cinema as "Leviathan" by Andrei Zvyagintsev, "The Postman's White Nights" by Andrei Konchalovsky's, "How I Ended This Summer" by Alexei Popogrebsky, "Sibir. Monamur" by Slava Ross, "The geographer drank his globe away" by Alexander Veledinsky, "The Island" by Pavel Lungin. The catastrophic failures of the Russian political thought over the past 30 years in the Arctic region are shown in these movies in the form of allegorical fiction drama. The main problem of modern Russian society - the institutionalization of corruption – is affected by this work. The other problems like the ambivalence of mysterious Russian soul's being under the conditions of degradation of Russian northern villages and towns, the complexity of human relationships, the moral and ethical crisis; the impoverishment of the modern Russian society as well as problems of desertisation of territories are discussed in this article.

RUSSIAN CINEMA; HUMANITARIAN GEOGRAPHY; SOCIO-CULTURAL SPACE; STABLE DEVELOPMENT; ARCTIC; SIBERIA; CHUKOTKA; KARELIA; ARKHANGELSK REGION; MURMANSK REGION

**ВОЕННАЯ БЕЗОПАСНОСТЬ И
СТРАТЕГИЧЕСКАЯ СТАБИЛЬНОСТЬ В
АРКТИКЕ**

**MILITARY SAFETY AND STRATEGIC STABILITY
IN ARCTIC**

УДК 930.1

Н. Ф. Бугай

СПЕЦПЕРЕСЕЛЕНЦЫ СССР В РАЗВИТИИ ПОБЕРЕЖЬЯ СЕВЕРНОГО ЛЕДОВИТОГО ОКЕАНА (1930-е – 1950-е ГОДЫ)

БУГАЙ Николай Федорович – доктор исторических наук, профессор, главный научный сотрудник; Институт российской истории Российской академии наук. 117036, ул. Дмитрия Ульянова, д. 19, Москва, Россия. E-mail: nikolay401@yandex.ru.

В научном сообщении особое внимание обращено северным территориям СССР как периферии Арктики. Рассмотрен процесс заселения прибрежных регионов, в том числе и такими контингентами населения как спецпереселенцы, выселенцы. Показан их вклад в 1940-е – начале 1950-х годов в развитие экономического потенциала регионов, различных отраслей народного хозяйства, решение проблемы продовольственной базы страны, создание жизненных условий; раскрыты формы и методы работы с контингентом спецпереселенцев.

Конечно, исходя из специфики региона, особое внимание обращалось на состояние крупной промышленности (г. Норильск), а также рыбной отрасли народного хозяйства. Эти задачи подчинялись в целом осуществлению продовольственной программы государства.

Во многом контингент спецпереселенцев составлял главную рабочую силу. Особенно востребованной была их работа на Севере, в проведении лесозаготовок с дальнейшей поставкой лесоматериалов для нужд народного хозяйства, армии и решения задачи по обеспечению населения топливом.

Разумеется, что установленный органами власти режим, его поддержание решались в первую очередь карательными органами (НКВД СССР, Прокуратура и др.), переселенческими структурами, и работавшими на оборону страны. Все это определяло и соответствующую нормативно-правовую базу организации жизненных условий.

Несмотря на принудительный характер труда, спецпереселенцы проявляли энтузиазм, перевыполняли трудовые нормы. Были известными многих из них имена. Преодолевая огромные житейские трудности, они организовывали школы для обучения детей, заботились о своих семьях. Труд спецпереселенцев, выселенцев в глубоком тылу заслуживает и внимания, и высокой оценки.

АРКТИКА; СПЕЦПЕРЕСЕЛЕНЦЫ; РАССЕЛЕНИЕ; ЭКОНОМИЧЕСКИЙ СЕКТОР; ОРГАНЫ ВЛАСТИ; ВЗАИМОДЕЙСТВИЕ; КОРЕЙЦЫ; СОВЕТСКИЕ НЕМЦЫ; ФИННЫ-ИНГЕРМАНЛАНДЦЫ; КАЛМЫКИ

Организаторы научной конференции обратились к актуальной проблеме современности, важной как с практической, так и с научной стороны. Пятому континенту Планеты придается особое значение в условиях развития современных процессов, связанных с переделом мирового пространства, расширением сфер влияния, внедрением рыночных отношений на обширных пространствах бывшего Союза ССР. Все это требует определенного переосмысления происходивших процессов в развитии северных регионов страны, примыкающих к Северному Ледовитому Океану. В Советском Союзе это прибрежные районы Дальнего Востока, Сибири, и Северо-запада страны.

Развитие экономического потенциала на столь обширных пространствах побережья Северного Ледовитого Океана, обустройство жизни населения как коренных жителей (малочисленных народов Севера), так и переселенцев, прибывавших в эти регионы по разным причинам, в период 1920–1940-х годов, выступало в числе приоритетных задач. Потребность в ресурсах ощущалась на всех этапах развития региона.

В бытность Союза ССР одной из форм пополнения рабочей силы, притом дешевой рабочей силой районов побережья Северного Ледовитого являлось направление через систему трудовых лагерей граждан, отбывавших уголовные и прочие наказания.

В сообщении рассмотрен процесс пополнения рабочего ресурса особым контингентом населения – спецпереселенцами, принадлежавшими разным национальностям. Их переселение проводилось принудительным порядком. Преследовалось две задачи – отбывание наказания и пополнение рабочей силой, которая использовалась на рыбных промыслах, промышленных предприятиях, в решении продовольственной проблемы страны, лесоразработках и связанных с этой отраслью и жизнедеятельностью людей других производств.

Труд спецпереселенцев протекал в сложных условиях. Ощущалась острая нехватка одежды, обуви, продуктов питания, отсутствие жилья, медицинского обслуживания.

Заметным было пополнение районов Севера таким контингентом населения уже в первый период Советской власти. Об этом свидетельствуют и многие исследования ученых-историков [1,5, 19, 15]. Уже в конце 1920-х – начале 1930-х гг. под предлогом борьбы с кулачеством были подвергнуты репрессиям наиболее зажиточная часть советских корейцев – жителей Приморья. Некоторые из них пополнили ГУЛАГ, в частности «Норильлаг», «Сиблаг», «Каргопольлаг» и другие. От нескольких многодетных корейских семей численность корейцев в районах Якутской АССР возросла в целом до 800 человек [ГАРФ. – Р. 9401. Оп. 1. Д. 2011. Л. 252–253].

Уже в ходе проведения кампаний по принудительному переселению создавались комиссии по рассмотрению жалоб на неправильное раскулачивание и проверки состава высланных семей по отдельным регионам страны. К концу апреля 1930 г. завершила такую работу комиссия по Северному краю. На территорию края были переселены 46 261 человек. Некоторые были возвращены к прежним местам переселения [7, с. 216]. Другие же переселенцы – расселялись на территории Севера как полноправные граждане.

Вероятно, речь идет о выселявшихся из станиц кулацких и казачьих хозяйствах (Дон, Кубань). В конце 1932 г. – начале 1933 г. последовали принудительные переселения казачьего населения «чернодосочных станиц» Северокавказского края (за невыполнение плана по сдаче хлеба государству станицы заносились на «черную доску», прекращалось снабжение этих станиц, затем жители выселялись). Значительный контингент кулаков числился и в третьей категории. Многие из переселенцев были сконцентрированы на ж/д станции Луза Северо-Двинского округа, а затем распределялись по хозяйственным организациям для использования на лесо- и торфоразработках, законсервированных рудниках, в кирпичном производстве и на стройках. В общей сложности, по данным Е.Н. Осколкова, было переселено свыше

61.6 тыс. жителей станиц [13, с.19]. До середины 1930-х годов в Союзе ССР только казаков, в основном русских, с южных районов России было подвергнуто репрессиям более одного млн. человек [8, с. 125]. Из их состава были образованы на Севере страны (Коми-Пермяцкий, Остяко-Вогульский, и Ямальский округа) 650 населенных казачьих пунктов.

Так, постепенно кулаками заселялись районы Севера России, главным образом прибрежной полосы Северного Ледовитого Океана. В этот же период и на Юге страны казаки – русские осваивали некоторые засушливые районы Дагестана, Калмыкии, свинцовые рудники Северной Осетии [7, с. 216].

Начиная с 1920-х годов, отстраивалась и система правового обеспечения граждан этой категории, прибывавших под статусом «наказанных», «пруганных» и пр. Мало чем отличалось положение в северных регионах страны и в 1940-е годы. В этот период была в основном отстроена система институционализации этого направления в жизни советского многонационального сообщества. Она была полностью приемлемой и для рассматриваемых регионов страны. Однако формирование системы права имело заметный уклон в область ужесточения мер наказаний, в соответствии с этим и формировались органы управления столь сложными процессами. Послабление в этой сфере было свойственным в основном для второй половины 1950-х годов.

Кампания принудительных переселений набирала обороты. Эта мера проводилась на основе постановления ГКО (6841) «О мероприятиях по обеспечению Наркомлеса СССР рабочей силой для лесозаготовок». С этой целью в конце 1944 – 1945 гг. только в Коми АССР, Молотовскую и Кировскую обл. было доставлено 30 тыс. спецпереселенцев [РГАДНИ. Ф. 3. Оп. 58. Д. 178. Л. 153.].

В освоение прибрежных регионов Северного Ледовитого Океана внесли вклад в период войны 1941–1945 гг. российские *финны-ингерманландцы*, проживавшие в северо-западных районах страны. Стали известными страницы поистине героического труда ингерманландцев в 1940-е годы, протекавшего в неимоверно трудных условиях обитания в низовьях р. Лены (Якутская АССР). Ощутимый вклад в разработку этой

проблемы в последние годы вносил А.Л. Гильди. Несмотря на его выводы неадекватные современности, им были представлены и суждения, и богатый источниковый материал по состоянию процессов, связанных с реабилитацией финнов-ингерманландцев [4]. По имеющимся данным, с 1924 по 1929 гг. против финского населения были приняты правительством 27 нормативно-правовых актов, преследовавших целью проведение мер репрессивного воздействия. Начались принудительные переселения финнов-ингерманландцев в отделенные места – Кольский полуостров, Казахская ССР. Тем самым решалась проблема обеспечения трудовыми ресурсами. Некоторые спасались бегством в Финляндию. По данным Пекка Кауппала, это контингент составил более 2000 человек. Всего же переселению в этот период было подвергнуто около 18 тыс. человек. Ощутимый удар был нанесен по положению протестантской церкви.

Здесь же последовала и вторая волна «наказаний». Известная в истории Союза ССР форма работы партийных организаций – «зачистка территорий от неблагонадежного элемента» применительно к финнам в очередной раз имела свои результаты. Многие из них были в очередной раз переселены в соседние области. Ужесточилось отношение к финнам-ингерманландцам в целом. По сведениям Пекка Кауппала, на сей раз были переселены на восток около 30 000 финнов-ингерманландцев. 10 тыс. человек – были подвергнуты расстрелу. Следует заметить, что ингерманландцы были одним из этнических меньшинств с высоким уровнем образования. Об этом свидетельствует и тот факт, что к концу 1920-х годов в культурно-просветительскую сеть Ленинградской области входили 421 учреждение, а 1931 г. – уже было 529 подобных учреждений [4, с. 34].

Коллективизация 1920 – 1930-х годов, несомненно, привела в беспокойство село. Многие не изъявляли желание вступать в колхоз. Этому содействовали своими происками и кулаки. Состоявшие из них контрреволюционные группировки, противодействовали укреплению власти советов на местах. Широкое распространение получали террористические акты, всего по области было 678 случаев, групповые

массовые выступления – в 1929 г., в которых приняли участие 1780 человек. Было ликвидировано 10 кулацких группировок. Бандитский актив составил 2318 человек [18, с. 740–742].

Уже в первой половине 1930-х годов заметно сокращалась и численность финского населения в районах Карельской АССР, Ленинградской и других областей. На их сокращении сказались последствия раскулачивания в начале 1930-х годов. «Я уроженец бывшего Пригородского, а ныне Всеволожского района Ленинградской области, деревни Углово, – пишет в своих воспоминаниях В. Куокканен. Нас выселяли в совхоз Пахта-Арал в 1935 г., Теперь этой деревни нет. И те же 16 из Ленинградской области. Все они, как и я, финны...» [10]. Между 6 апреля и 1 мая 1935 г. принудительно последовали 5100 финских семей (22 511 чел.) и из 22-км приграничной полосы. Вторая очередь переселения разворачивалась территориально на 100-км приграничной полосе в Ленинградской области и 50-км полосе в Карелии. Только в основном в Вологодскую область из национального Куйвазовского района были принудительно выселены в течение суток 22 тыс. человек. [19, с. 47]. По имеющимся данным, часть переселенцев распределились на территории Западной Сибири. Из Ингерманландии, по приблизительным данным, к началу 1940-х гг. было сослано около 50 тыс. человек. Они расселялись на пространстве от Кольского полуострова и до о. Сахалин [ГАРФ. Ф. Р-9479. Оп. 1. Д. 570. Л. 48].

Значительная часть финнов, проживавших в географической южной и западной Ингерманландии, уже в начале войны оказались в оккупированной зоне. Именно с этой территории в первую очередь проводилась мобилизация, в том числе и финнов, способных к труду. Они становились рабочими формирующихся колонн НКВД СССР [18]. На первом этапе были принудительно переселены около 2,5 тыс. финнов. Постановление Военного Совета Ленинградского фронта за № 196 «совершенно секретно» (26 августа 1941 г.) явилось основой для дальнейшей практической реализации мер. Подлежало принудительному переселению население 8 районов области, финнов – 88 700 человек, немцев – 6700 человек.

В начале 1940-х годов финны по причине переселения уже освободили ранее занимаемые территории на северо-западе страны, в частности в Мурманской области. И здесь ощущалась потребность в рабочем ресурсе. Последовало обращение Мурманского облисполкома в СНК СССР с просьбой направить рабочую силу [РГАЭ. Ф. 5675. Оп. 1. Д. 33. Л. 63–64]. Постановлением ГКО от 3 апреля 1942 г. финны, «изъятые» из действующей армии, также были переведены в рабочие колонны НКВД СССР.

Проблему применения эффективного труда спецпереселенцев в составе трудовых батальонов к регионам Сибири изучали Б.У. Серазетдинов и А.С. Иванов [18, с 40]. Исследуя состояние рыбной промышленности в годы Великой Отечественной войны, Б. Серазетдинов не только рассматривает материальное положение трудмобилизованных немцев, калмыков, финнов, румын, но и выявляет их роль и место в этом процессе. На примере регионов Сибири показывает использование их в качестве производительной силы. В работах дается оценка вклада переселенцев в реализацию Постановления СНК и ЦК ВКП(б) «О развитии рыбных промыслов в бассейнах рек Сибири и Дальнего Востока» от 6 января 1942 г. № 19, связанного с выполнением продовольственной государственной программы.

Б.У. Серазетдиновым внесены отдельные уточнения количественных характеристик спецпереселенцев, использовавшихся в рыбной промышленности, которые разнятся с ранее приводимыми в исследованиях (Л.Ф. Гизатуллина, Н.А. Михалев). По его мнению, они не отличаются точностью¹. Эти сведения находят подтверждение и в данных архива отдела спецпоселений НКВД СССР, «в 1941 – первой половине 1942 г. были доставлены на Восток «по государственному заданию» 856 340 немцев (560 112 взрослых)». А всего в Новосибирской и Омской обл., Красноярском крае, Казахской ССР было расселено на принудительной

¹ С весны 1930 тер. округа стала местом массового размещения высланного крестьянства, состоявшего на особом спецучете. Численность спецпереселенцев (тыс. чел.): июль 1930 – около 50; сент. 1931 – 213; дек. 1932 – 142; янв. 1938 – 94. Расселялись в более чем 350 спецпоселках, под управлением 10 комендатур, входивших в СибЛАГ. [Красильников С.А. URL: <http://bsk.nios.ru/enciklodediya/narymskiy-okrug>]. (reference date 11 05 .2016).

основе 786 279 немцев. Советские немцы внесли заметный вклад в экономику Таймыра, где располагался «Таймыррыбтрест», поставлявший ежегодно 60 – 65 тыс. центнеров рыбы. Рабочие бригады немцев поставляли рыбу главным образом для снабжения рабочих Норильского горного металлургического комбината и реализации задачи – «Больше рыбы фронту!» Имена многих советских немцев стали известными, заслуженными работниками рыбного хозяйства, ветеранами труда (Левин, Лох и др.) [12, с. 52].

В мае 1942 г. осуществлялось принудительное переселение лиц немецкой и румынской национальности, крымских татар и иностранно-подданных греков с территории Таманского полуострова и некоторых станций Краснодарского края. Эта акция проводилась на основе постановления ГКО СССР от 29 мая № 1828 «совершенно секретно». В июле Новосибирскому обкому ВКП(б) и облисполкому было разрешено Распоряжением № 13227 СНК СССР переселить 15 тыс. спецпереселенцев немцев из центральных районов области в Нарымский округ [9]. Среди них были переселенцы из вновь присоединенных в 1939–1940 гг. к СССР территорий около 16 тыс. человек, а также советские немцы. В 1942 г. для развития рыбных промыслов в округ было направлено всего около 16 тыс. чел., из них около 4 тыс. спецпереселенцев, главным образом советских немцев.

В конце октября 1942 г. появилось и постановление СНК Союза ССР и ЦК ВКП(б) № 1732 «О развитии прибрежного лова рыбы в Белом и Баренцевом морях». В связи с этим, как замечал заместитель наркома внутренних дел СССР Василий Чернышев, предполагалось направить контингенты и в первую очередь немцев на Лену, Яну и в районы Колымы и др. Этот контингент исчислялся в 41 тыс. человек.

«Время было тяжелым, – вспоминают бывшие спецпереселенцы, финны-ингерманландцы Р.И. Хаукка, и Ф.М. Агава. – 23 марта 1942 г. мы были отправлены эшеленом из поселка Токсово Ленинградской области... под усиленной охраной проследовали до железнодорожной станции с красивым названием Зима, а далее пароходом по Ангаре, после на машинах до Усть-Кута, и далее на баржах до устья Лены, где проживали в

пос. Быков Мыс Булунского района... Мы, конечно, заметно пополнили «армию» спецпоселенцев в районах Сибири и Дальнего Востока. Помнится, что нас было депортировано где-то 9 тыс. человек. Старались не терять духа, спасала работа...».

В марте 1943 г., 9 тыс. финнов-ингерманландцев были выселены из кольца блокады Ленинграда в Сибирь, северные районы Якутии [РГАСПИ. Ф. 664. Оп. 1. Д. 64. Л. 24]. Таким образом, ингерманландцы оказались окончательно и полностью выдворены с мест своего проживания.

По финнам-ингерманландцам Якутской АССР привлекает внимание статья Н. Габышева, выполненная исключительно на местном архивном материале. Пребывало 5 тыс. финнов [9]. Автор исследовал сохранившихся 423 карточки на спецпереселенцев-ингерманландцев 1942 г., а также 458 карточек – на финских детей до 12 лет. Сведения из районов Северо-запада Союза ССР уникальные и помогают восстановить многие стороны истории ингерманландцев на территории Союза ССР, в частности в Якутии. Наряду с финнами автор повествует о русских, латышах, советских немцах, также находившихся в то время под статусом «спецпереселенец».

Если на февраль 1942 г. в Коми АССР находились 1082 немца, то в последующем этот показатель резко изменялся. По имеющимся данным, общее количество немцев в республике составляло не менее 15 тыс. человек. В 1942–1945 гг. они проживали в Севжелдорлаге (5727 чел.), в Воркутлаге (6873 чел), в Ухтижемлаге (3752 чел.). В 1942 г. 4 тыс. трудармейцев из советских немцев направлялись на лесозаготовки в Усть-Вымлаг. Летом 1943 г. сформировалась колонна трудармейцев в Инталаге 23 [3].

Советские немцы как мобилизованные и спецпереселенцы были заняты и на лесоразработках Коми АССР. 9 января 1945 г. В.В. Чернышов издал указание наркому внутренних дел Коми АССР Л. Буянову устроить 18 немецких семей (61 человек) в одном из лесных пунктов треста «Комилес». В феврале – марта 1945 г. в Коми АССР были направлены 2000 немцев для работы на ст. Кожва, Княж-Погост и других. Это же время прибыли 170 немцев, проживавших ранее в Молдавской ССР. Они

посеялись на ст. Ижма Северо-Печорской железной дороги и были заняты на предприятиях «Печорлес». По сведениям Б.У. Серазетдинова, к концу 1944 г. в Омской области трудоустроились 9584 калмыка, в Тюменской области – 13 758 калмыков, соответственно 39 607 и 25 730 немцев, в Ханты-Мансийском округе – 6924 человека, 3602 ингерманландских финна. Были среди трудоустроившихся русские, поляки, евреи, украинцы, латыши, эстонцы, армяне. В округе к концу войны оставались из спецпереселенцев 7350 трудоспособных [17, с. 194–196].

Одним словом, спецпереселенцы как трудовой ресурс страны были заняты на ее многих хозяйственных стройках, заготовке топливных ресурсов, обеспечением выполнения продовольственной программы по снабжению Красной Армии продуктами питания. Они и сами выживали в неимоверно трудных условиях. Им суждено было стать активными участниками фронта в глубоком тылу. Своим трудом они ковали победу над фашистской Германией в тылу, активно развивали экономический потенциал регионов, прилегающих к Северному Ледовитому Океану и составлявших периферию Арктики.

БИБЛИОГРАФИЧЕСКИЙ СПИСОК:

- 1. Бугай Н.Ф.** Казаки-представители русского народа: проблемы реабилитации. Русский народ – историческая судьба в XX веке. М., 1993.
- 2. Бугай Н.Ф.** Вглядываясь в прошлое (по материалам международной конференции) // Обозреватель – Observer. 1995 № 10 (69) <http://militaryarticle.ru/obozrevatel/1995-obozrevatel/12923-vgljadyvajjas-v-proshloe>;
- 3. Габышев Н.** Черные дни репрессированного народа // Якутия. 3 апреля 2012;
- 4. Гильди Л.** Беда народа. Сборник статей и материалов. СПб., 2003.
- 5. Гонов А.М.** Русские на Северном Кавказе. 20–30-е годы. Ростов-на-Дону, 1997.
- 6. Гончаров Г.А.** Трудовая армия в годы Великой Отечественной войны. Российская историография, 1999 и др.
- 7. История советского крестьянства: В 5 томах. Т. 2.** Советское крестьянство периода социалистической реконструкции народного хозяйства, конец 1927–1937 гг. М., 1986. 216 с.
- 8. Казачество в истории России.** Краснодар, 1993. 125 с.
- 9. Красильников С.А.** Нарымский округ // URL: <http://bsk.nios.ru/enciklodediya/narymskiy-okrug> (дата обращения 11. 05 .2016)
- 10. Ленинская правда (Петрозаводск).** 19 октября 1990.

11. Мельгунов С.П. Красный террор России в 1918–1923 гг. М., 1990.
12. Михалев Н.А. Население Ямала в первой половине XX в. (историко-демографический анализ). Екатеринбург: Уро РАН, 2010.
13. Осколков Е.Н. Трагедия «чернодосочных» станиц: документы и факты // Известия вузов. Северо-Кавказский регион. 1993. № 1–2. С. 19.
14. Рогачев М.Б. Репрессированные российские немцы в Коми АО – Коми АССР // Немцы в истории Республики Коми. Сыктывкар, 2008.
15. Русские на Северном Кавказе. Сборник документов и материалов. М., 1995 и др.
16. Семиряга М. Приказы, о которых мы не знали. Сталин хотел вывезти из Германии всех трудоспособных немцев // Новое время. 1994. № 15.
17. Серазетдинов Б.У. Рыбный фронт и его роль в смягчении продовольственной проблемы в СССР. 1941–1945. М., 2010. С. 40 и др.
18. «Совершенно секретно»: Лубянка – Сталину о положении в стране (1922–1934 гг.). Т. 8. Ч. 1. М., 2008. С. 740-742.
19. Сталинские депортации. 1928–1953. Документы. / Сост. Н.Л. Поболь, П.М. Полян. — М. 2005. С. 47.
20. Хунагов А.С. «Черные доски» — репрессивная мера по отношению крестьянства Юга России. 30-е годы. Народы России: проблемы депортации и реабилитации. Майкоп, 1997.

BUGAY, Nikolay F. – The Institute of Russian History of the Russian Academy of Sciences. 117036, ul. Dm. Ulyanova, 19, *Saint-Petersburg, Russia*. E-mail: nikolay401@yandex.ru.

SPECIAL SETTLERS USSR IN DEVELOPMENT ARCTIC OCEAN (1930–1950)

In the scientific message, with particular attention to the Northern territories of the USSR as the periphery of the Arctic. Describes the process of settlement of coastal regions, including such contingents of the population as special settlers, deportees. Shown their contribution in the 1940s – early 1950-ies in the development of the economic potential of the regions, various sectors of the economy, the solution to the food base of the country, creation of life conditions; disclosed forms and methods of work with the contingent of special settlers. Of course, based on the specifics of the region, special attention was paid to the status of major industry (Norilsk), as well as the fishing industry of the national economy. These tasks are subordinate to the overall implementation of the food programme of the state.

In many ways, the contingent of special settlers made up the main labour force. Especially popular was their work in the North, in logging with a further supply of timber for the needs of the national economy, army and solving the problem of

provision the population with fuel. Of course, that the established authorities of the regime, its maintenance was solved primarily punitive organs (NKVD, the Prosecutor's office, etc.), resettlement agencies, and worked on the defense of the country. It's all determined, and the appropriate normative-legal base of the organization of living conditions.

Despite the forced nature of the labor, the settlers were enthusiastic, ahead of labour standards. Were known to many of them names. Everyday overcoming great difficulties, they organized schools for teaching children, cared for their families. The labor of the special settlers, deportees in the rear, and deserves attention and appreciation.

ARCTIC; SETTLERS; RESETTLEMENT; ECONOMIC SECTOR;
AUTHORITIES THE INTERACTION; OF KOREANS; SOVIET GERMANS;
INGRIAN; FINNS; KALMYKS

УДК 94(98) + 316.6

Н. В. Ершов

ОСНОВНЫЕ ФАКТОРЫ, ВОЗДЕЙСТВУЮЩИЕ НА МОРАЛЬНО-ПСИХОЛОГИЧЕСКОЕ СОСТОЯНИЕ ВОЕННОСЛУЖАЩИХ ЧАСТЕЙ И ПОДРАЗДЕЛЕНИЙ СВЯЗИ, ДЕЙСТВУЮЩИХ В УСЛОВИЯХ АРКТИЧЕСКОЙ ЗОНЫ РОССИИ

ЕРШОВ Николай Владимирович – кандидат исторических наук, доцент. Военная академия связи имени С.М. Буденного. 194064, Тихорецкий пр., 3, К-64, Санкт-Петербург, Россия. E-mail: ershov_n@mail.ru.

В статье на основе анализа исторического опыта освоения Арктики, ведения боевых действий и проведения учений в северных условиях анализируются основные факторы, воздействующие на морально-психологическое состояние военнослужащих частей и подразделений связи, действующих в условиях Арктической зоны России.

Показано, что наибольшее влияние на психику военнослужащих оказывают факторы природно-климатического и физико-географического характера: низкие температуры воздуха, метели с сильным ветром, ослепляющий эффект снежного покрова, значительное ограничение видимости (низкая облачность, туман, снег, дождь и т.п.), воздействие насекомых, отсутствие обычной смены дня и ночи, воздействие полярной ночи на психику, низкая проходимость местности, слабые защитные свойства местности, затрудненное ориентирование, малонаселенность местности, возможность встречи с дикими животными, неустойчивость и ограниченность радиосвязи. Приводятся исторические примеры, демонстрирующие воздействие указанных факторов и способы их нейтрализации.

АРКТИКА; АРКТИЧЕСКАЯ ЗОНА РОССИИ; МОРАЛЬНО-ПСИХОЛОГИЧЕСКОЕ СОСТОЯНИЕ ВОЕННОСЛУЖАЩИХ; ЧАСТИ И ПОДРАЗДЕЛЕНИЯ СВЯЗИ; НИЗКИЕ ТЕМПЕРАТУРЫ ВОЗДУХА; МЕТЕЛИ С СИЛЬНЫМ ВЕТРОМ; ОСЛЕПЛЯЮЩИЙ ЭФФЕКТ СНЕЖНОГО ПОКРОВА; ЗНАЧИТЕЛЬНОЕ ОГРАНИЧЕНИЕ ВИДИМОСТИ; ВОЗДЕЙСТВИЕ НАСЕКОМЫХ; ОТСУТСТВИЕ ОБЫЧНОЙ СМЕНЫ ДНЯ И НОЧИ; ВОЗДЕЙСТВИЕ ПОЛЯРНОЙ НОЧИ НА ПСИХИКУ; НИЗКАЯ ПРОХОДИМОСТЬ МЕСТНОСТИ; СЛАБЫЕ ЗАЩИТНЫЕ СВОЙСТВА МЕСТНОСТИ; ЗАТРУДНЕННОЕ ОРИЕНТИРОВАНИЕ;

МАЛОНАСЕЛЕННОСТЬ МЕСТНОСТИ; ВОЗМОЖНОСТЬ ВСТРЕЧИ С ДИКИМИ ЖИВОТНЫМИ; НЕУСТОЙЧИВОСТЬ И ОГРАНИЧЕННОСТЬ РАДИОСВЯЗИ

В настоящее время Арктика становится местом пересечения национальных интересов многих стран. Целый ряд государств заявляет о готовности отстаивать свои интересы в Арктике с использованием вооруженных сил. В частности, в «Обобщенной стратегии Военно-морских сил в XXI веке», утвержденной в марте 2015 года, отмечается, что Арктика является зоной национальных интересов США, а вооруженные силы совместно с союзниками и партнерами должны обеспечить безопасность этого региона и быть готовыми к ведению там боевых действий [1].

Стратегия национальной безопасности Российской Федерации, утвержденная Указом Президента от 31 декабря 2015 г. №683, Стратегия развития Арктической зоны Российской Федерации и обеспечения национальной безопасности на период до 2020 года предусматривают приоритетное развитие арктических регионов России. А Военная доктрина Российской Федерации 2014 г. ставит перед Вооруженными силами задачу обеспечения национальных интересов страны в Арктической зоне.

По мнению некоторых исследователей, Россия гораздо лучше, чем США и страны НАТО, подготовлена к боевым действиям в Арктике, так как имеет свою арктическую зону, в которой проживает часть населения, имеет опыт ведения военных действий в арктических условиях и использует технику, разработанную с учетом климатических условий Севера [2]. В таких условиях особое значение приобретает обеспечение высокого морально-психологического состояния военнослужащих, выполняющих боевые задачи в условиях Арктической зоны.

Условия Арктической зоны оказывают особое воздействие на психику военнослужащих частей и подразделений связи, выполняющих задачи по обеспечению управления войсками (силами). Опыт исследователей-полярников, боевых действий (СССР, Финляндии, фашистской Германии) в северных районах, проведения учений Вооруженными силами различных стран (России, США, Канады, Великобритании, Финляндии, Швеции и Норвегии) в арктических условиях показывают, что наибольшее влияние на психику военнослужащих

оказывают факторы природно-климатического и физико-географического характера.

Прежде всего, необходимо отметить *низкие температуры воздуха*, особенно в зимнее время (на 73° с.ш. средняя температура зимой составляет -35°C , летом $+1...+5^{\circ}\text{C}$; минимальная температура -50°C).

За 105 дней Советско-финской войны (1939–1940) советские войска понесли потери в личном составе, составившие 333084 человека (по итоговым донесениям из частей и соединений на 15 марта 1940 г.). Из них: убиты или умерли на этапах санитарной эвакуации – 65384, пропали без вести – 19610, ранены, контужены, обожжены – 186584, обморожены – 9614, заболели – 51892 человек [3, с. 685]. Количество обмороженных военнослужащих значительно. В целом ряде архивных документов (журналы боевых действий, докладные записки и т.п.) отмечаются такие потери. Поименные санитарные потери советских войск за войну составляют 264 908 человек. Эксперты предполагают, что около 22% из них составляют потери от обморожений [4].

Некоторые события «зимней войны» ярко показывают проявление указанного фактора. Так, в битве при Суомуссалми (северо-восток Финляндии) в декабре 1939 г. – начале января 1940 г. финскими войсками была разгромлена советская 44 стрелковая дивизия, совершавшая марш. Среди многих причин разгрома дивизии историки называют и ее неподготовленность к ведению боевых действий в условиях низких температур воздуха (морозы уже достигали -40°C). Дивизия прибыла из Украины. Личный состав не имел ни теплых полушубков, ни валенок, ни рукавиц. Бойцы были одеты в тонкие шинели и брезентовые сапоги. Некоторые исследователи, в т.ч. финские, отмечают, что до 10 % потерь дивизии составляли обмороженные военнослужащие. Так за период с 1 по 7 января 1940 г. дивизия потеряла 4756 человек, из них убитыми – 1001 человек, ранеными – 1430, обмороженными – 82, пропавшими без вести 2243 [5, с. 15]. В докладе командующего 9-й армией комкора В. И. Чуйкова и армейского комиссара Л.З. Мехлиса начальнику Генерального штаба от 10 января 1940 г. отмечено, что в госпиталях армии «из состава 44 сд находятся: раненых – 98, обмороженных – 671, больных – 167 человек» [6, л. 128].

Впрочем, обморожения бойцов были проблемой обеих воюющих сторон. Например, 4-й егерский батальон, элитное подразделение финской армии, в январе 1940 г. понес потери до 70% обмороженных. Егеря были одеты в лыжные ботинки, и на 40-градусном морозе обмораживали ноги. Другие финские части также страдали от морозов [7, с. 137]. Подавляющее большинство потерь шведских добровольцев в финской армии – обмороженные (около 140 человек) [4].

В северных условиях существует опасность обморожения и даже «реальная угроза замерзнуть заживо», что отмечали немецкие солдаты времен Великой Отечественной войны [8, с. 7]. На личный состав подразделений ложатся дополнительные задачи при действиях на технике: применения специальных смазочных материалов и жидкостей, обслуживания техники, постоянного прогрева двигателей и т.п. Кроме этого необходимо более калорийное питание и соответствующее обмундирование. Все это создает дополнительные трудности для функционирования системы материально-технического обеспечения войск [8, с. 7–8].

В условиях низких температур энергозатраты организма существенно повышаются. Так при ходьбе по ровной местности в Арктике со скоростью 4–4,5 км/ч энергозатраты возрастают по сравнению со средней полосой почти в 2 раза (до 422 ккал/ч против 227 ккал/ч). Энергозатраты при копании снега достигают 670 ккал/ч [9]. Высокий расход энергии, вызванный низкими температурами, усугубляется сопутствующими факторами: ношение тяжелой, сковывающей движение одежды, ветер, высота снежного покрова и т.п.

Энергозатраты организма возрастают также за счет увеличения теплоотдачи, например, при усилении ветра. По подсчетам специалистов, теплоотдача тела человека, находящегося в неподвижности в безветренную погоду составляет 0,85 ккал/мин. При скорости ветра 0,5 м/с теплоотдача достигает 1,9 ккал/мин, при ветре 1 м/с – 2,3 ккал/мин, при 1,5 м/с – 2,8 ккал/мин, при 2 м/с – 3,2 ккал/мин, при 3 м/с – 3,5 ккал/мин, при 4 м/с – 4,2 ккал/мин, а при 10 м/с – 6,5 ккал/мин [10, с. 112].

Следовательно, питание военнослужащих, выполняющих боевые задачи в условиях низких температур, должно быть более калорийным (по

средним подсчетам на 15–20%). При этом специалисты указывают на необходимость изменения режима питания – до 4 раз в день (а в особо холодное время до 5–6 раз).

Для восстановления энергозатрат необходима пища, богатая жирами (при употреблении небольшими порциями, но часто) и углеводами. Глюкоза значительно повышает сопротивляемость организма охлаждению. Медики также отмечают переключение организма с углеводного на жировой энергообмен в условиях низких температур, что наряду со стойким повышением в крови уровня гормонов стресса, активацией реакций перекисного окисления липидов и изменением физико-химических свойств биомембран составляет так называемый «синдром полярного напряжения» [11, с. 74].

Необходимо обеспечение витаминной полноценности питания. Особенно большое значение имеют витамины С, В1, В2, А и D. Увеличение в рационе питания аскорбиновой кислоты (витамина С) значительно повышает устойчивость организма к холоду и ускоряет процесс приспособления к неблагоприятным условиям. Витамин С участвует в процессах клеточного дыхания, в регуляции углеводного и азотистого, а особенно креатинового обмена. Недостаток витамина С может вызвать цингу. Для действий в северных условиях необходимо увеличить суточное потребление витамина С в 2–2,5 раза (до 150–160 мг) [10, с. 104].

Витамин В1 (тиамин) участвует в клеточном дыхании, жировом и углеводном обменах и других жизненно важных процессах. При действии холода на организм потребность в витамине В1 резко возрастает (до 5 мг). Витамин В2 (пантотеновая кислота) способствует лучшей устойчивости к холоду, во много раз увеличивая сопротивляемость организма холоду. Суточная потребность в витамине В2 составляет 5 мг.

Витамин А участвует в фотохимических реакциях восприятия света и биосинтезе, способствует повышению иммунитета организма. Витамин D участвует в процессе образования тепла в организме. Необходимо учитывать и содержание других витаминов в пище.

Важное значение имеет прием пищи в горячем виде, так как на согревание пищи организм затрачивает значительное количество калорий.

В ходе Советско-финской войны пришлось решать проблему повышения калорийности питания советских солдат. Основной суточный паек бойца действующей армии был увеличен на 15 грамм сахара, 50 грамм сала, с января по апрель выдавалось по 100 грамм водки. Общая калорийность пайка была доведена до 4449 калорий вместо 3717 калорий [12, с. 437].

Существенной может стать и проблема обезвоживания организма, вызванного различными факторами: усиленным потоотделением при тяжелой физической работе в теплой, стесняющей движение одежде; низкими температурами и сухостью воздуха, поглощающего значительное количество влаги при поступлении в легкие человека; холодным диурезом (усиленным мочеотделением при низких температурах воздуха). По мнению специалистов, суточная норма воды в арктических условиях должна быть не менее 2–3 литров [9].

Низкие температуры воздуха нередко усугубляются *метелями с сильным ветром* (средняя скорость – 4–10 м/сек.). При этом во многих районах безветренная погода бывает редко. В зимнее время скорость ветра может достигать 20–30 м/сек. В таких условиях ведение активных боевых действий становится практически невозможным. Западные военные эксперты К. Манн и К. Йоргенсен отмечают, что неожиданная сильная пурга, начавшаяся в апреле 1942 г., спасла от разгрома немецкие войска на Кольском полуострове под командованием генерала Э. Дитла, застигнутые врасплох советским наступлением [8, с. 101–102].

В марте 2015 г. на учениях российских ВДВ на полярном острове Котельный при десантировании скорость ветра у земли составляла 12–14 м/сек (при допустимой норме 10 м/с), а на высоте – 15 м/с (при допустимой норме 12 м/с) [13]. Как отметил командующий ВДВ генерал-полковник В.А. Шаманов, «при таких плохих погодных условиях никто в мире, кроме нас, с парашютом не прыгает» [13].

Летом, осенью и весной солнце в Арктике ярко светит, и его свет отражается от кристаллов снега. Серьезным фактором становится *ослепляющий эффект снежного покрова* в осенний и весенний период при ярком свете солнца, отрицательно влияющий на психику (вплоть до развития снежной слепоты).

При ведении боевых действий в северных широтах войска часто сталкиваются с *условиями, значительно ограничивающими видимость*: низкая облачность, туман, снег (дождь) и т.п. Так при наступлении советских войск на Киркенес утром 7 октября 1944 года низкая облачность, туман и мокрый снег исключили использование авиации, значительно снизили точность стрельбы при артиллерийской подготовке, не позволили разрушить укрепления противника и деморализовать его. В результате наступление 131 стрелкового корпуса было затруднено [8, с. 179; 14].

Серьезное влияние на морально-психологическое состояние военнослужащих оказывает изнуряющее *воздействие насекомых* в летний период. Мелкая мошка, гнус, буквально облепляет все живое, затрудняя восприятие, мышление, сосредоточенность действий, отдых личного состава. Этот фактор, по свидетельству немецких солдат, воевавших на Кольском полуострове в годы Великой Отечественной войны, делал арктическое лето еще более кошмарным, чем арктическая зима. Лапландская тундра называлась немцами адом для воюющего солдата. Возникающие на этом фоне негативные состояния иногда заканчивались даже суицидами солдат [8, с. 104–106].

Заметным фактором, определяющим морально-психологическое состояние личного состава в арктических условиях, является *отсутствие обычной смены дня и ночи* (начиная с широт выше 67° с.ш.) [15, с. 84]. Полярный день требует увеличения объема работ по маскировке узлов связи, центров АСУ, войск и препятствует их скрытному передвижению. Полярная ночь затрудняет ориентирование на местности, создает угрозу скрытного нападения диверсионных групп противника на узлы связи и центры АСУ.

Отметим также гнетущее *воздействие полярной ночи на психику* военнослужащих. Недостаток ультрафиолета, угнетающее воздействие постоянной темноты и холода ведут к повышенной утомляемости, сонливости, снижающих работоспособность человека. Даже сон продолжительностью 10–12 часов в сутки в условиях полярной ночи не приносит бодрости. Уровень энергозатрат организма увеличивается на 15–20%, а у работающих вне помещений до 46%. Развивается авитаминоз. Возможны нарушения зрительного восприятия окружающей среды,

выражающиеся в переоценке размеров предметов, недооценке расстояния до них, в галлюцинациях [16, с. 43–46].

Для нейтрализации угнетающих факторов северных широт в годы Великой Отечественной войны при низкой активности боевых действий немцам и финнам предоставлялись отпуска. Финны, воевавшие недалеко от дома, могли надолго покинуть позиции, отправляясь в отпуска. Более 10% финских солдат находились в отпуске (помогали родным по хозяйству, убирали урожай, работали на фермах). Эта практика поощрялась командованием. Она позволяла поддерживать тесную связь армии и тыла [8, с. 106–107].

Существенное влияние на морально-психологическое состояние личного состава будет оказывать *низкая проходимость местности*, обусловленная особенностями рельефа и почвенно-растительного покрова региона. Зимой трудности в передвижении создают долины рек, овраги, промоины, неровная поверхность тундры, трещины на ледовых пространствах морей, полыньи и торосы. Летом – низкая несущая способность грунта, обилие водных преград, рек, озер с низкой температурой воды при практическом отсутствии возможности переправ личного состава вплавь и с использованием бродов. По подсчетам специалистов расход горючего и смазочных материалов даже летом в северных условиях увеличивается в 1,5–2 раза [15, с. 85]. Все это ограничивает использование бронетанковой и автомобильной техники, артиллерии, что значительно снижает боевую мощь и возможности войск, а также затрудняет снабжение их всем необходимым.

В таких условиях важное значение имеет использование традиционных способов передвижения, характерных для народов Севера: разнообразных волокуш (веточных, оглобельных и т.п.), саней, нарт (собачьих, оленьих и т.п.), лыж и т.д. Опыт использования подобных видов транспорта обобщен в различных исследованиях [17, 18]. Приоритетное значение приобретает физическая подготовка на лыжах. Известно, что одной из причин неудач Красной Армии в Советско-финской войне была слабая лыжная подготовка военнослужащих и отсутствие лыж в войсках. Так в докладной записке Народному комиссару обороны командир стрелкового полка 8-й армии полковник Н.П. Раевский 31 декабря 1939 г.

отмечал, что «... на Петрозаводском направлении наши войска очень мало и редко окружали белофиннов из-за отсутствия лыжных частей» [19, л. 218]. «Вопрос о лыжной подготовке можно ведь разрешить и нужно разрешить как можно скорее. Нужно срочно заслать сюда полную потребность лыж и принадлежностей к ним» [19, л. 217]. Предлагается также мобилизовать спортсменов-лыжников для обучения личного состава и создания лыжных подразделений [19, л. 217].

К началу февраля 1940 г. на фронте уже действовали лыжная бригада под командованием полковника В.Д. Долина, 24 лыжных батальона, набранных из бойцов-добровольцев, и 28 лыжных эскадронов, сформированных из кадровых кавалерийских частей Киевского и Белорусского особых военных округов [12, с. 237–240]. Лыжные батальоны и эскадроны формировались и в других военных округах. На 8 февраля 1940 г. в действующей армии, на пути следования и в пунктах формирования военных округов уже насчитывалось 77 лыжных батальонов и 28 лыжных эскадронов [20, л. 233–236]. В соединениях 8-й армии 28 ноября 1939 г. отмечался некомплект лыж, а в 169 стрелковой дивизии их вообще не было [21, л. 23].

Природно-климатические условия Арктики определяют ведение тактических действий на широком фронте по отдельным направлениям при слабо развитой местной инфраструктуре. Следовательно, целесообразной в таких условиях становится практика действий в составе небольших автономных групп, тактика действий мелких подразделений. Важное значение приобретает подбор личного состава для таких подразделений (экипажей, расчетов, команд и т.п.) и обеспечение их всем необходимым на весь период выполнения боевой задачи. Ведение боевых действий в годы Советско-финской войны показало, что для обеспечения независимости от тыла необходимо создавать в подразделениях носимые запасы питания (не менее 2 сутодач для обычных подразделений и 5 сутодач для лыжных подразделений), боеприпасов и т.п.

Отметим также *слабые защитные свойства местности* равнинной тундры (отсутствие леса, большая влажность верхнего слоя грунта и вечная мерзлота в нижних слоях) при общей сложности инженерного оборудования местности, затруднении использования инженерной

техники. По подсчетам специалистов, трудоемкость инженерных работ в северных районах в 3–5 раз выше по сравнению со средними широтами, а инженерные сооружения во многих местах возможны только насыпного типа, так как отрытые траншеи, котлованы и т.п. быстро заполняются водой [22, с. 156]. По воспоминаниям немецких солдат, воевавших в годы Великой Отечественной войны на Кольском полуострове, «...для того, чтобы вырыть окоп, сначала надо было взорвать грунт, поскольку в тундре он скован вечной мерзлотой. От сырости, поднимавшейся с бесчисленных озер и болот, кожа курток и белье покрывались плесенью, форма никогда не просыхала, а дерево гнило» [8, с. 104].

Серьезной проблемой является *затрудненное ориентирование* на местности, вызванное однообразным ландшафтом, сопровождающимся отсутствием на местности и на карте района выделяющихся предметов, которые могут служить ориентирами. Ориентирование по компасу также затруднено из-за его неустойчивой работы, вызванной близостью к магнитному полюсу, частыми магнитными бурями и т.п. Плохая видимость местности в период полярной ночи, ограничение видимости днем во время частых туманов, морозящих дождей и метелей также затрудняют ориентирование.

На морально-психологическое состояние войск всегда оказывало сильное влияние отношение местного населения. В арктических условиях военнослужащие выполняют задачи в *малонаселенной местности*, при низкой плотности населения, что негативно влияет на настроение личного состава, затрудняет общение с местными жителями, обмен информацией, распространение опыта деятельности в северных условиях.

Заметным фактором может стать высокая вероятность *встречи с дикими животными*, представляющими опасность для жизни и здоровья человека (белыми медведями, волками).

При выполнении задач частями и подразделениями связи в арктических условиях серьезным фактором может стать *неустойчивость и ограниченность радиосвязи*, вызванные постоянными электромагнитными бурями и электростатическими помехами естественного происхождения (дальность связи в диапазоне коротких волн может снижаться до 50–75%, вплоть до полного непрохождения радиоволн во время пурги) [22, с. 156].

Особенности функционирования психики военнослужащих в неблагоприятных арктических условиях необходимо учитывать при планировании и осуществлении боевых действий. Игнорирование воздействия факторов, оказывающих прямое и опосредованное воздействие на психику, может привести к срыву выполнения поставленной задачи.

БИБЛИОГРАФИЧЕСКИЙ СПИСОК:

1. A Cooperative Strategy for 21st Century Seapower // Navy. mil. The Official Website of the United States Navy. URL: <http://blokadainfo.ru> (accessed: 15.09.2015).
2. **Иванов Владимир.** «Дранг нах» Арктику: заполярные амбиции Запада растут с каждым годом // Независимое военное обозрение. 28 марта 2015 (№847).
3. **Широкоград А.Б.** Северные войны России. М.: АСТ, Мн.: Харвест, 2001. 848 с.
4. Советско-финская война 1939–1940 // Сайт «Энциклопедия истории России». URL: <http://www.encyclopaedia-russia.ru/article.php?id=814> (дата обращ.: 4.02.2016).
5. **Дудорова О.А.** Неизвестные страницы «зимней войны» // Военно-исторический журнал. 1991. №9. С. 12–23.
6. РГВА. Ф.33987. Оп. 3. Д.1386.
7. **Иринчеев Б.** Оболганная победа Сталина. Штурм линии Маннергейма. М.: Яуза, 2009. 480 с.
8. **Манн К., Йоргенсен К.** Война в Арктике. Боевые операции немецких войск на Крайнем Севере. 1939 – 1945. М.: Центрполиграф, 2010. 221 с.
9. Особенности питания // Арктика без опасности: Система дистанционного обучения для подготовки спасателей к действиям в условиях Арктической зоны. URL: <http://arctica.igps.ru/survival/info/10> (дата обращения: 4.02.2016).
10. **Волович В.Г.** С природой один на один. М.: Воениздат, 1989. 352 с.
11. **Солонин Ю.Г., Бойко Е.Р.** Медико-физиологические аспекты жизнедеятельности в Арктике // Арктика: экология и экономика. 2015. №1(17). С.70-75.
12. Тайны и уроки зимней войны. 1939–1940 / Под ред. В.А. Золотарева. СПб.: ООО «Издательство Полигон», 2000. 544 с.
13. **Гаврилов Ю.** В Арктике прошли учения российских десантников // Российская газета. 2015. 14 марта.
14. **Самсонов А.** Десятый сталинский удар. Битва на Крайнем Севере // Военное обозрение. URL: <http://topwar.ru/index.php?newsid=59829> (дата обращ.: 27.03.2016).
15. **Гончаров С.В., Румянцев Р.А.** Морально-психологическое обеспечение соединений и воинских частей Сухопутных войск в Арктике // Вестник Сибирского отделения военных наук. 2014. №25. С. 83–90.
16. **Симонян Р.Г., Гришин С.В.** Разведка в особых условиях. М.: Воениздат, 1975. 191 с.
17. **Васильев М.И.** Сухопутные средства передвижения русских севера Европейской России: автореф. дис. ...канд. ист. наук. СПб.: СПбГУ, 1994. 19 с.

18. **Васильев М.И.** Лыжи русских севера Европейской части СССР (в контексте истории лыж Евразии) // Новгород и Новгородская земля: история и археология. Тезисы научной конференции. Новгород, 1990. С. 91–94.
19. РГВА. Ф.33987. Оп.3. Д.1378.
20. РГВА. Ф.33977. Оп.3. Д.1380.
21. РГВА. Ф.34980. Оп.5. Д.211.
22. **Иваньков П.А., Захаров Г.В.** Местность и её влияние на боевые действия войск. М.: Воениздат, 1969. 208 с.

ERSHOV, Nikolay V. – Military Academy of communications named S.M. Budyonny. 194064, Tikhoretskiy Pr., 3, St. Petersburg, Russia. E-mail: ershov_n@mail.ru.

THE MAIN FACTORS AFFECTING THE MORAL AND PSYCHOLOGICAL STATE OF THE MILITARY UNITS AND COMMUNICATION UNITS OPERATING IN THE CONDITIONS OF THE RUSSIAN ARCTIC

In article on the basis of the analysis of the historical experience of the Arctic exploration, combat operations and exercises in Northern conditions analyzes the main factors affecting the morale of military units and divisions when operating in the conditions of Russia's Arctic zone.

It is shown that the greatest influence on the psyche of soldiers have factors of climatic and physiographic character: low air temperatures, storms with strong winds, blinding effect of the snow cover, significant restriction of visibility (low clouds, fog, snow, rain, etc.), exposure to insects, the absence of the regular shift of the day or night, the influence of polar night on the psyche, the low permeability of the terrain, a weak protective properties of the terrain, difficulty orienting, the sparse population of the area, the possibility of meeting wild animals, instability and limited radio communications. Given the historical examples, showing the impact of these factors and ways to neutralize them.

ARCTIC; ARCTIC ZONE OF RUSSIA; THE MORAL AND PSYCHOLOGICAL STATE OF MILITARY UNITS AND DIVISIONS; LOW AIR TEMPERATURES; STORMS WITH STRONG WINDS; BLINDING EFFECT OF THE SNOW COVER; SIGNIFICANT RESTRICTION OF VISIBILITY; EXPOSURE TO INSECTS; THE ABSENCE OF THE REGULAR SHIFT OF THE DAY OR NIGHT; THE INFLUENCE OF POLAR NIGHT ON THE PSYCHE; THE LOW PERMEABILITY OF THE TERRAIN; A WEAK PROTECTIVE PROPERTIES OF THE TERRAIN; DIFFICULTY ORIENTING; THE SPARSE POPULATION OF THE AREA; THE POSSIBILITY OF MEETING WILD ANIMALS; THE INSTABILITY AND THE LIMITATIONS OF RADIO COMMUNICATIONS

**МЕЖДУНАРОДНОЕ СОТРУДНИЧЕСТВО
В АРКТИКЕ**

**INTERNATIONAL COOPERATION IN THE
ARCTIC**

УДК 327.8

Р. Р. Бакиров

ПОЛИТИКА СОЕДИНЕННЫХ ШТАТОВ АМЕРИКИ В АРКТИЧЕСКОМ РЕГИОНЕ

БАКИРОВ Рамиль Раилевич – магистрант. Санкт-Петербургский государственный университет. 191060, ул. Смольного 1/3, 8 подъезд, Санкт-Петербург, Россия. E-mail: ramil.1905@mail.ru.

Автор дает характеристику Арктическому региону, выделяет значение данного региона для такой мировой державы, как Соединенные Штаты Америки, рассматривает и анализирует внешнюю политику Соединенных Штатов Америки в Арктическом регионе через международный форум – Арктический совет – фокусирует внимание на политике США в Арктике в отношении Российской Федерации. Арктический регион в последние десятилетия переживает бурный рост межгосударственных отношений. На фоне сотрудничества происходит и обострение противоречий, усиление конкуренции между государствами, поскольку данный регион обладает богатыми природными ресурсами. В дополнение к проблемам обострения противоречий причисляется и тот факт, что раздел территории Арктики официально не зафиксирован. Соединенные Штаты Америки, являясь арктической державой, в последнее время прилагают все усилия, чтобы наверстать упущенные возможности, так как данный регион имеет важное стратегическое значение. Соединенные Штаты проводят в Арктике грамотно выстроенную последовательную государственную политику, стремятся обеспечить устойчивое развитие Арктики. Также отмечается односторонность действий США. Еще одной особенностью является то, что с окончанием холодной войны в политике Соединенных Штатов Америки происходит смена деятельности отношений в данном регионе: теперь это и доступ к нефтегазовым энергетическим ресурсам, и экономическое доминирование в регионе. Соединенные Штаты в соответствии с Директивой по арктической политике, Арктической дорожной картой военно-морских сил США, а также Национальной стратегией США для Арктического региона, продолжают милитаризацию региона, что приводит к дополнительным противоречиям с Российской Федерацией, которая пытается эту милитаризацию предотвратить. Наложённые санкции в отношении РФ играют свою немаловажную роль в проблеме развития отношений между Соединенными Штатами и Российской Федерацией.

АРКТИКА; ПОЛИТИКА СОЕДИНЕННЫХ ШТАТОВ АМЕРИКИ; АРКТИЧЕСКИЙ СОВЕТ; ВНЕШНЯЯ ПОЛИТИКА

В последнее десятилетие Арктический регион испытывает значительные изменения характера отношений, прежде всего, в политической, военно-стратегической, экономической и гуманитарной сферах. Но наиболее обсуждаемой и приоритетной темой для государств являются энергетические запасы данного региона. Некоторые эксперты отмечают, что запасы Арктики достигают 25% мировых запасов полезных ископаемых. Нужно отметить, что ресурсы Арктического региона в большинстве своем уже поделены, 97% всех известных разведанных и потенциальных запасов природных ресурсов в регионе находится в зоне суверенитета, суверенных прав и юрисдикции арктических государств (Россия, США, Швеция, Канада, Исландия, Финляндия, Дания, Норвегия), но данный раздел официально не зафиксирован [1, с. 44]. В связи с этим государств, которые хотят принять участие в разделе богатств Арктики, становится все больше, вследствие чего начинает набирать актуальность дискуссия о возможном разделе данной территории между государствами Арктики. Таким образом, в сложившейся ситуации усиления конкуренции за ресурсы Арктического региона для Российской Федерации актуально вести политику сотрудничества с Арктическими державами, прежде всего, с такими влиятельными, как Соединенные Штаты Америки.

Для Соединенных Штатов Америки данный регион имеет колоссальное стратегическое значение, прежде всего, для ядерного подводного флота страны. В период холодной войны данный регион являлся местом противостояния США и СССР, в котором сосредотачивались значительные военные силы противоборствующих сторон. Особенностью региона является то, что здесь проходят кратчайшие маршруты межконтинентальных баллистических ракет, а также трассы стратегических бомбардировщиков [2, с. 18]. Таким образом, Арктика рассматривалась и Западом и Востоком как арена столкновения сверхдержав того времени. В настоящее время в данном регионе работает инфраструктура НОРАД на Аляске, которая прикрывает США и Канаду с северного стратегического направления. В последние десятилетия эксперты отмечают смену мотивации деятельности Вашингтона на Крайнем Севере. Если в период холодной войны главным было военно-стратегическое

противоборство с СССР, то сейчас основное значение имеют экономические интересы – доступ к нефтегазовым ресурсам Арктики [3, с. 3].

Что касается Арктической политики Соединенных Штатов Америки, то ее основные положения провозглашены в таких документах, как Директива по арктической политике от 12 января 2009 г., Арктическая дорожная карта военно-морских сил США от 2009 г., а также Национальная стратегия США для Арктического региона, которая была утверждена в 2013 г.

В частности, в Директиве по арктической политике отмечается, что «Соединенные Штаты Америки имеют важные интересы в сфере национальной безопасности и будут действовать независимо либо в коалиции с другими государствами по отстаиванию этих интересов [4]. Здесь важно отметить, что Соединенные Штаты все еще не ратифицировали Конвенцию по морскому праву от 1982 г., что, с одной стороны, не дает им права предъявлять какие-либо претензии, например в разделе шельфа, но, с другой стороны, полностью развязывает руки в отношении всего Арктического региона. В данном документе, официально заявлены следующие интересы Соединенных Штатов Америки в Арктическом регионе: военно-стратегические, интересы внутренней безопасности и политико-экономические интересы. Военно-стратегические интересы предполагают стратегическое сдерживание, ведение различных военных морских операций, а также полную свободу перелетов и навигации. Интересы же внутренней безопасности включают в себя предупреждение террористических атак. В свою очередь политико-экономические интересы предполагают увеличение американского экономического присутствия.

Арктическая дорожная карта ВМС США от 2009 г., целью которой стал вопрос об обеспечении вооруженных сил системами вооружений, наблюдения, обнаружения и связи, адаптированными к условиям Арктики [5]. Также одна из целей – это усовершенствование системы ПРО морского базирования для защиты от баллистических и крылатых ракет, сил и средств для борьбы с подводными лодками и контроля прибрежной зоны [3, с. 5].

Национальная стратегия США для Арктического региона от 2013 г. определяет интересы национальной безопасности США в Арктическом регионе [6]. В ней обозначены приоритетные направления деятельности, в

основу которых положены уже существующие инициативы властей разного уровня, представителей частного сектора и международных партнеров. В частности Стратегия предусматривает несколько направлений деятельности: продвижение интересов национальной безопасности Соединенных Штатов, ответственное управление ресурсами Арктического региона, укрепление международного сотрудничества. Данные направления предусматривают повышение информированности о деятельности в регионе, обеспечение безопасности региона, охрану окружающей среды, учреждение и организационное оформление интегрированной инфраструктуры по управлению Арктическим регионом, а также работе, направленной на присоединение Соединенных Штатов Америки к Конвенции по морскому праву 1982 г. Кроме того, в документе большое внимание уделяется работе Арктического совета.

Арктический совет был создан в 1996 году как международный форум, на котором обсуждаются проблемы Арктического региона, с целью защиты уникальной природы северной полярной зоны. Но в последнее десятилетие данное образование начинает набирать свой политический вес. В настоящее время приобрести статус наблюдателя в совете пытаются многие государства, и даже интеграционные группировки, такие, как Европейский союз. На данный момент Арктический совет состоит из восьми государств региона, а именно: Дания, Исландия, Россия, Канада, Норвегия, США, Финляндия, Швеция, а также из ряда неправительственных организаций и представителей коренных народов Крайнего Севера. Функции председательства в Арктическом совете проводятся на ротационной основе, переходят от одного государства-участника к другому и выполняются ими в течение двух лет [7 с. 47]. В 2015 году функции председателя форума перешли от Канады к Соединенным Штатам Америки. В свою очередь, программа председательства Соединенных Штатов Америки в Арктическом совете включает несколько основных направлений работы, в первую очередь, – это улучшение экономической ситуации и условий жизни в арктических общинах, обеспечение сохранности и безопасности в Северном Ледовитом океане и рациональное управление его ресурсами. Также к одному из направлений относится решение проблемы последствий изменения климата.

Одним из акцентов внутренней арктической политики Соединенных Штатов Америки в Арктическом совете является то, что США признали в своей деятельности обращение недостаточного внимания на Арктический регион и сильное отставание в этом плане от Канады, Норвегии и России. В данном случае, одной из причин такого положения дел могут являться социально-экономические проблемы внутри США, затяжные военные действия в Ираке и Афганистане. Также, Соединенные Штаты уделяют особое внимание развитию собственного ледокольного флота. Как известно, в настоящий момент у США из трех ледоколов, которые могут действовать в Арктике, в эксплуатации находятся всего два. В данном случае, по мнению экологов, существующие ледоколы не могут быстро и эффективно помочь в ликвидации возможных катастроф при добыче нефти в Северном Ледовитом океане. В то же время Аляска нуждается в глубоководном порте на западе штата, а также в реконструкции аэропорта и соответствующей инфраструктуры для оперативного реагирования на разливы нефти [8, с. 4]. Одновременно ведется активная работа по обновлению карт данных районов для освоения новых маршрутов судов и возобновления разведывательных работ на арктическом шельфе. Таким образом, Соединенные Штаты Америки намерены использовать свое председательство в Арктическом совете в первую очередь для решения собственных внутренних арктических проблем.

В отношениях с Российской Федерацией Соединенные Штаты Америки надеются на конструктивное сотрудничество, в том числе и в рамках Арктического совета, несмотря на охлаждение отношений. Специальный представитель США по вопросам Арктики адмирал Роберт Папп, в частности, сделал следующее заявление: «Мы готовы к плотному сотрудничеству с Россией в Арктическом регионе и, несмотря на сложную внешнеполитическую обстановку между нашими странами, будем стремиться к конструктивному диалогу во всех аспектах взаимодействия» [9]. Соединенные Штаты Америки ясно представляют себе, что выполнить все три заявленные задачи в Арктическом совете они смогут, только опираясь на усилия все участников данного форума, особенно Российской Федерации. К примеру, без тесного сотрудничества с Россией будет сложно обеспечить эффективную реализацию соглашений о поиске и спасении и готовности к ликвидации последствий разливов нефти в

Северном Ледовитом океане. Для продвижения таких сложных вопросов, как защита окружающей среды и изменение климата, Арктика, по мнению большинства исследователей, должна оставаться, прежде всего, стабильным регионом. В этом случае практика работы Арктического совета показывает, что для выполнения поставленных целей и задач по внедрению новых долгосрочных приоритетов нужно общее согласие стран участников, которого сложно будет добиться в атмосфере недоверия и напряженности [8, с. 5]. Актуальным остается вопрос введенных санкций против Российской Федерации, которые мешают плодотворному сотрудничеству в Арктическом регионе. В первую очередь санкции ограничивают сроки реализации стратегических проектов разведки, а также создают угрозы и риски для российских компаний. Адресность санкций показывает действительное соперничество между государствами в данном регионе по освоению его ресурсов. [8, с. 6]. В данном случае можно отметить, что Соединенные Штаты не заинтересованы в упрочении позиций нашей страны в Арктике, что ведет к дополнительной конфронтации между государствами.

Таким образом, Арктический регион в последние десятилетия переживает бурный рост межгосударственных отношений. На фоне сотрудничества происходит и обострение противоречий, усиление конкуренции между государствами, поскольку данный регион обладает богатыми природными ресурсами. В дополнение к проблемам обострения противоречий причисляется и тот факт, что раздел территории Арктики официально не зафиксирован. Соединенные Штаты Америки, являясь арктической державой, в последнее время прилагают все усилия, чтобы наверстать упущенные возможности, так как данный регион имеет важное стратегическое значение. Соединенные Штаты проводят в Арктике грамотно выстроенную последовательную государственную политику, стремятся обеспечить устойчивое развитие Арктики. Также можно отметить односторонность действий США. Еще одной особенностью явилось то, что с окончанием холодной войны в политике Соединенных Штатов Америки происходит смена деятельности отношений в данном регионе: теперь это и доступ к нефтегазовым энергетическим ресурсам, и экономическое доминирование в регионе. Соединенные Штаты в соответствии с Директивой по арктической политике, Арктической дорожной картой

военно-морских сил США, а также Национальной стратегией США для Арктического региона, продолжают милитаризацию региона, что приводит к дополнительным противоречиям с Российской Федерацией, которая пытается эту милитаризацию предотвратить. Также, наложенные санкции в отношении РФ играют свою немаловажную роль в проблеме развития отношений между Соединенными Штатами и Российской Федерацией.

Как итог, текущие противоречия вполне могут быть ядром для будущих разногласий. Для того, чтобы исключить последующие ухудшения отношений или военный сценарий развития событий, обеим сторонам нужно вести взаимные консультации, вырабатывать совместные решения по ключевым вопросам и реализовывать не только двусторонние, но и многосторонние арктические проекты. Также Арктический совет может внести свою лепту в урегулирование конфликтных ситуаций и споров, несмотря на то, что Соединенные Штаты Америки, являясь председателем данного форума, преследует свои внутренние цели. Только благодаря совместным действиям Арктических стран получится сохранить Арктический регион в качестве территории мира и сотрудничества.

БИБЛИОГРАФИЧЕСКИЙ СПИСОК:

- 1. Иванов С.М.** Проблемы освоения Арктики и национальная безопасность России // Право и безопасность. 2013. № 1-2. С. 95-99.
- 2. Александров О.Б.** Кто обеспечит безопасность Арктики? // Вестник МГИМО Университета. 2013. №2 (29). С. 18-23.
- 3. Конышев В.Н., Сергунин А.А.** Арктическая стратегия США и национальные интересы России // Национальные интересы: приоритеты и безопасность. 2012. № 48 (189). С. 2-10.
- 4.** Директива по арктической политике США 2009. URL: [http:// www. fas. org/irp/offdocs/nspd/nspd-66.htm](http://www.fas.org/irp/offdocs/nspd/nspd-66.htm) (дата обращения: 21.03.2016).
- 5.** Арктическая дорожная карта военно-морского флота США 2014. URL: [http://www.navy. mil/navydata/documents/USN_artic_roadmap.pdf](http://www.navy.mil/navydata/documents/USN_artic_roadmap.pdf) (дата обращения: 21.03.2016).
- 6.** Национальная стратегия США для арктического региона 2013. URL: http://www.whitehouse.gov/sites/default/files/docs/nat_arctic_strategy.pdf (дата обращения: 26.03.2016).
- 7. Журавель В.П., Антюшина Н.М.** Арктический совет: переход председательства от Канады к США // Обозреватель – Observer. 2015. №3(302). С. 47-55.
- 8. Журавель В.П.** Арктический совет: председательство США // Современная Европа. 2016. № 2 (68). С. 17-21 DOI: 10.15211/soveurope220161721.

9. Папп Р. Арктика – территория диалога, в том числе для США // Arctic-info. 2016. URL: <http://www.arctic-info.ru/news/26-01-2016/robert-papp--arktika---territoria-dialoga--v-tom-cisle-dla-ssa> (дата обращения: 28.03.2016).

BAKIROV, Ramil R. – Saint-Petersburg State University. 191060, 1/3 Smolny Street, 8 entrances, *Saint-Petersburg, Russia*. E-mail: ramil.1905@mail.ru.

POLICY OF THE UNITED STATES OF AMERICA IN THE ARCTIC REGION

The author characterizes the Arctic region, highlights the importance of this region for such a world power as the United States, considers and analyzes the foreign policy of the United States policy in the Arctic region through such international forums as the Arctic Council, focuses on US policy in the Arctic in relation to the Russian Federation. The Arctic region in recent decades, is demonstrating rapid growth of bilateral relations. Against the background of co-operation takes place the intensification of contradictions, increasing competition between states, because the region has rich natural resources. In addition to the acute contradictions and problems is ranked the fact that partition of the Arctic territory is not officially fixed. United States of America, being an Arctic Power, in recent years have made all possible efforts to make up for missed opportunities because this region has great strategic importance. The United States is pursuing competent public policy in the Arctic region, seeking to ensure the sustainable development of the Arctic. It is also noted that the actions of the US are unilateral. Another feature is that with the end of the Cold War the United States of America has experienced the change of the activity of the policy in the region: now it includes the access to oil, gas, energy resources and economic dominance in the region. According to the National Security Presidential Directive in Arctic region, Navy Arctic Roadmap and National Strategy For The Arctic Region, The United States of America are continuing militarization of the region, which results in additional contradictions with the Russian Federation, which is trying to prevent the militarization. The imposition of sanctions against the Russian Federation plays a significant role in development of relations between the United States and the Russian Federation.

ARCTIC; POLICY OF THE UNITED STATES OF AMERICA; ARCTIC COUNCIL; FOREIGN POLICY

УДК 327

А. Ю. Косова

**АРКТИЧЕСКАЯ СТРАТЕГИЯ КАНАДСКОГО
ПРЕМЬЕР-МИНИСТРА ДЖАСТИНА ТРЮДО:
ОСОБЕННОСТИ И ПЕРСПЕКТИВЫ РАЗВИТИЯ**

КОСОВА Алина Юрьевна – магистрант. Санкт-Петербургский государственный университет. 191060, ул. Смольного 1/3, 8 подъезд, Санкт-Петербург, Россия. E-mail: st048426@student.spbu.ru.

Работа посвящена анализу политики нового премьер-министра Канады Джастина Трюдо в арктическом регионе. Арктика имеет важное геополитическое и ресурсное значение, поэтому Канада берет на себя ведущую роль в управлении арктическими территориями, в их устойчивом развитии, а также в охране окружающей среды и во взаимодействии с другими государствами. Политика консервативного кабинета Стивена Харпера в отношении Севера оправдала себя частично: он пытался решить проблемы сохранения канадского суверенитета, разработки ресурсов континентального шельфа, экологической безопасности и благосостояния народов Севера. Однако приверженность к силовому подходу решения приграничных споров, недоверие науке в разведке ресурсов, недостаточное выделение средств северянам привели к отрицательным результатам. Теперь надежда на превращение Арктики в площадку сотрудничества, а не вражды лежит на плечах либерала Джастина Трюдо. Новый премьер-министр может быть успешен в арктической политике: собирается тесно сотрудничать с Арктическим Советом при решении экологических, политических и социальных проблем Севера; вернуть Канаде статус примера в области экологии; применение силы в отношении другого государства будет только в крайнем случае; за наукой – будущее канадской Арктики; к арктическим делам нужно привлекать не только федеральных представителей, но и провинциальных, партийных и от коренных народов; Арктика должна стать для Канады местом, которое обеспечит стране процветание, мир и стабильность. Что именно принесет либеральная политика Джастина Трюдо в Арктическом регионе пока сказать сложно, но есть надежда на то, что стремление к миру и сотрудничеству в Арктике приведет к положительным результатам.

АРКТИКА; КАНАДА; ДЖАСТИН ТРЮДО; СТИВЕН ХАРПЕР;
ПОЛИТИКА; ЛИБЕРАЛЫ; КОНСЕРВАТОРЫ

Арктика имеет важное геополитическое значение и богата природными ресурсами, поэтому Канада в последние десятилетия рассматривает Север как важное направление своей политики.

Канадцы обозначили свои права на Арктику в 1958 г.: Премьер-министр Джон Диффенбейкер заявил, что район, расположенный дальше севера Канады, рассматривается в качестве национального пространства. Важно помнить о том, что канадский сектор «является вторым по величине после российского (25%)» [1]. И в наши дни Канада берет на себя ведущую роль в управлении арктическими территориями, в их устойчивом развитии, а также в охране окружающей среды и во взаимодействии с другими государствами в этом регионе.

Почему Арктика необходима Канаде? Ответ на этот вопрос весьма важен для определения Канады в северном регионе.

Итак, по заявлению канадских властей, Арктика – это дом более чем для ста тысяч канадцев; неотъемлемая часть канадской национальной идентичности; площадка для построения международных отношений; природное сокровище для экономического процветания страны [1].

Арктика рассматривалась Канадой с разных точек зрения. Так, во время Холодной войны – со стороны безопасности, потому что географическое положение Канады обеспечило ей «заклучение» между ядерными державами: СССР и США»[2]. Нефтяной кризис семидесятых заставил канадцев взглянуть на Арктику как на перспективный регион экономического развития. А с конца восьмидесятых Канада заметила в Арктике проблемы защиты окружающей среды и благосостояния местных жителей, а также развития научного сотрудничества с другими государствами. Еще канадцы считают Арктику регионом, необходимым для обеспечения политической и экономической стабильности страны в целом.

В XXI в. Арктика осталась на повестке дня канадской политики: бывший премьер-министр Канады Стивен Харпер 28 августа 2008 г. заявил, что геополитические интересы в Арктике «всегда играли и будут играть»[3] для канадцев первостепенную роль. Канада должна сохранить Север сильным и свободным.

В 2015 г. политическая ситуация в Канаде изменилась: либералы одержали победу над консерваторами на парламентских выборах

19 октября 2015 г. Джастин Трюдо – новый премьер-министр, теперь будущее канадской Арктики зависит от его решений. Следует сказать, что Арктика не была главной темой дебатов во время выборов, однако значит ли это, что смена власти в Оттаве отнесла Север на второй план?

Сам Джастин Трюдо говорит о том, что Арктика не только не потеряет значение для Канады, но и «увеличит свою роль» [4], ведь в регионе остаются нерешенными многие проблемы, основными из которых являются вопрос о благосостоянии Северян (проживание на Севере стоит дорого, медицинские услуги предоставляются плохо, образование развито слабо); вопрос о соперничестве в Арктике с другими странами (особенно актуальны отношения с США и Россией); вопрос об освоении ресурсного потенциала канадского сектора; вопрос об изменении климата (глобальное потепление); вопрос об инфраструктуре региона.

Сейчас либералы начинают работу в Арктике, соединяя эти положения в единую программу действий. Но возникает вопрос по поводу сходства и различий арктических стратегий ушедшего в отставку Стивена Харпера и Джастина Трюдо.

Итак, и Дж. Трюдо, и С. Харпер поднимают вопросы о защите окружающей среды; об экономическом и социальном развитии региона; о проблеме территориальных притязаний и споров в Арктике со стороны других государств и о проблеме инфраструктуры. Получается, что направления деятельности в арктическом регионе новый премьер-министр не повернул вспять – он их продолжает. Различия стоит искать в подходах к решению проблем, указанных выше.

Так, Стивен Харпер считал, что Арктику нужно «либо использовать, либо она будет потеряна» [5]. Здесь возникла проблема разведки природных ресурсов и их добычи. С. Харпер поддержал идею морского бурения скважин для добычи нефти и газа, при этом Национальным Советом по энергетике был разработан план по ведению буровых работ. Буровые работы, однако, по оценкам экологов, велись небезопасно, и это серьезный недочет.

Экс-премьер-министр полагал, что инфраструктура на Севере – ключ к лидерству в Арктике, поэтому им был поддержан проект развития Северо-Западного морского пути.

С. Харпер обратил внимание и на охрану суверенитета страны за счет увеличения канадского военного присутствия в Арктике (5000 арктических рейнджеров). Так стало проще решать территориальные споры и охранять границу. Будучи консерватором, деятель отдавал приоритет силе в своей внешней политике.

По распоряжению С. Харпера Министерство по делам индейцев и Севера Канады решало вопросы экономического и социального развития, улучшения состояния здоровья и благополучия народов канадской Арктики, но из-за слабого финансирования проблемы решены мало.

Джастин Трюдо пошел несколько иным путем.

Благосостояние Северян

Проблема уровня благосостояния жителей Севера очень актуальна: из-за больших расстояний и суровых природных условий затраты на обеспечения жизни и ведения бизнеса там значительно выше, чем в более южных районах Канады. Региону трудно развиваться. Либералы предложили выход: они обещают снизить уровень налогов для северян «на 40–45%» [6], чтобы облегчить их бремя, подобный принцип относится и к бизнесу.

Также канадский Север страдает из-за отсутствия доступа к качественному образованию на разных ступенях. Канада к тому же является единственным «арктическим государством», в котором нет института по изучению Севера. Дж. Трюдо хочет исправить эту ситуацию. Он говорит, что «создание северного института» [7] – сложный, но возможный проект. Учреждение планируется в районе Северо-Западных территорий, правительство работает в направлении получения разрешения со стороны местного населения.

Одним из основных шагов к достижению развития интеллектуального потенциала Севера Трюдо видит в оказании помощи северянам в развитии знаний о политике Канады, в том числе арктической. Премьер-министр полагает, что необходимо обязательно решить проблему взаимодействия коренных народов Севера Канады и федерального правительства. Наибольшая доля такого населения проживает в Нунавут (86%), в Юконе (23%), в Северо-Западных территориях (59%). Только в единстве канадцы смогут создать процветающее государство и обеспечить его высокое положение на международной арене.

Всего планируется выделение «40 млн. \$ на улучшение благосостояния северян» [8], чтоб они имели доступ к недорогим и качественным продуктам питания, образованию и медицине.

Экология

Как известно, в 2015 г. в Париже состоялась конференция ООН по изменению климата, результатом которой стало подписание соответствующего соглашения. Согласно документу страны должны сократить объем выброса парниковых газов и других вредных веществ, а также предотвратить рост температурных значений на Земле более чем на 1,5°C. Арктика является центром глобального изменения климата. Так, в январе 2016 г. она столкнулась с высокой температурой – отклонение составило 4°C, что серьезно обеспокоило мировое сообщество, ведь такое положение дел может привести к катастрофическим последствиям.

В связи с этим Дж. Трюдо заявил, что Канада должна внести свой вклад в восстановление здоровья экосистемы Земли. Экология – это приоритетное направление канадской внутренней и внешней политики.

Однако с глобальной проблемой невозможно справиться в одиночку, государствам нужно действовать сообща. Премьер-министр нашел единомышленников в США.

По инициативе Дж. Трюдо «в марте 2016 г. состоялась встреча с Баракком Обамой» [9]. Лидеры решили, что Канада и США будут работать вместе в области экологии и обязуются присоединиться к Парижскому соглашению в кратчайшие сроки.

Была оговорена проблема выбросов метана от нефтегазового сектора, решено уменьшить на 45% к 2025 г. Для достижения этой цели обе страны обязуются регулировать существующие источники выбросов метана в нефтегазовом секторе с помощью специальных правил, которые будут разработаны в течение 2016 г.; вести совместную работу по мерам сокращения выбросов метана; улучшить сбор данных об экологии; обеспечить обмен знаниями в области экологической безопасности; регулировать другие источники выбросов (такие как транспорт) с помощью специально разработанных экологических стандартов.

США и Канада призвали мировое сообщество к созданию обязывающего соглашения целью, которого является предотвращение открытого нерегулируемого промысла в центральной части Северного

Ледовитого океана для сохранения биоресурсов и содействия проведению научных исследований в регионе. Канада предлагает провести следующий раунд переговоров осенью 2016 г., где будут оговорены все основные принципы такой политики в Арктике.

Канада и США считают необходимым развитие сотрудничества с коренными жителями Севера в экологическом вопросе: необходимо учитывать мнение местного населения при экологических оценках, ресурсном управлении, а также для углубления понимания изменения климата.

Дж. Трюдо надеется, что Канада станет образцом в экологической политике, и ее примеру будут следовать другие государства. С. Харпер, по мнению премьер-министра, испортил имидж Канады как добросовестной в экологическом плане страны из-за того, что много обещал, но ничего не делал. Дж. Трюдо планирует исправить ситуацию.

Инфраструктура

Для инфраструктуры премьер-министр пообещал выделить «60 млрд. \$ за десятилетний период» [10], при этом финансирование в 2016-2020 гг. составит 17,4 млрд \$. Развитие Северо-Западного продолжится.

Инфраструктура Севера, точнее, вклад в нее, по мнению Дж. Трюдо, позволит снизить уровень инфляции в Канаде, а также расширить возможности освоения Арктики.

Добыча природных ресурсов в Арктике

Арктика – регион, богатый газом, нефтью и другими полезными ископаемыми, а также биоресурсами и пресной водой. Недавние исследования показали, что Арктика содержит более четверти мировых нетронутых запасов природного газа, а также около 13 % своих неоткрытых запасов нефти. Эти огромные ресурсы могли бы помочь удовлетворить постоянно растущий в мире спрос на энергию, но развитие их требует сбалансированности экономических, социальных и экологических требований.

Развитие Канадских арктических ресурсов «встречает ограничение» [1] в виде высокой стоимости мероприятий и конкуренции со стороны других стран. Тем не менее, в 2011 г. Правительство Канады выделило более 600 млн. \$ на программы разведки полезных ископаемых на Севере, особенно С. Харпера интересовало море Бофорта.

Дж. Трюдо считает, что С. Харпер не смог в достаточной степени освоить Арктические ресурсы. Более того, политик говорит о том, что «бывший премьер-министр пренебрегал экологическими стандартами» [9], ведь Всемирный фонд дикой природы бьет тревогу не случайно: экосистемы региона испытывают стресс, связанный с изменением климата и накоплением загрязняющих веществ. Разработка месторождений нефти и газа может стать смертельным ядом для Арктики. Но как сделать так, чтобы и природа не пострадала, и государство было довольным?

Дж. Трюдо предлагает основательно подходить к разведке природных ресурсов в Арктике, прежде всего, необходимо уделять внимание научным достижениям, чтобы избежать разливов нефти. Канада сотрудничает в поиске безопасных технологий добычи и разведки природных ресурсов Арктики «с США и Россией» [11]. Деятельность должна совпадать с научными стандартами, что обеспечит надлежащую подготовку для работы в арктических условиях и сохранение экосистемы.

Взаимоотношения с Россией и США в Арктике

Осенью 2015 г. Джастин Трюдо в одном из своих выступлений пообещал канадцам занять еще более высокое положение в Арктике, вытеснив оттуда США и Россию. Возможен ли такой исход событий?

С одной стороны, Канада часто говорит о себе как исключительно об «арктической державе», и причиной тому, как уже было сказано ранее, является стремление обладать богатыми природными ресурсами и геополитическими преимуществами. Страна имеет все шансы быть лидером, она и так является одним из них в Арктике, но раз регион определяет канадскую национальную идентичность, то быть лидером среди лидеров – мало. Нужно стать лидером среди лидеров. Важно сказать, что не только Канада к этому стремится.

С другой стороны, часть политических кругов полагает, что пока говорить об арктической силе Канады рано, слишком мало сделано в этом направлении. Известный канадский журналист Скотт Гилмор пишет, что в настоящее время «Трюдо сидит в разбитом снегоходе, вытянув шею, чтобы увидеть Путина стоящего далеко над ним на мостике атомохода» [12]. В этом есть доля правды, канадцам предстоит еще много работать в арктическом направлении.

Премьер-министр в своей предвыборной кампании пообещал избирателям меньшую зависимость от США. Такой подход распространяется и на Арктику. Правда, эту идею можно считать утопичной: США будут сильно влиять на канадскую политику, потому что США имеют больший вес на международной арене, и страны связаны между собой соглашениями по НАФТА.

Примером заявления о сотрудничестве стал март 2016 г. Канада и США объявили о «совместной работе по развитию Арктики» [9], где большое внимание уделяется научному подходу в разработке полезных ископаемых, работе с коренными жителями и улучшению их благосостояния, развитию мореходства и береговой охране. Также планируется привлечение всего мирового сообщества к арктическим проблемам Арктики через Арктический совет.

Также Дж. Трюдо решил продолжать курс по «сотрудничеству с Россией» [11] в области изменения климата, начатый еще в 2005 г. и в научно-технической сфере: транспорт и связь.

Отношение Дж. Трюдо к другим странам в Арктике складывается неоднозначное: иногда он заявляет о необходимости вытеснения конкурентов из региона, иногда говорит о кооперации действий. Хотя изначально он осуждал С. Харпера в излишней холодности и враждебности с другими государствами. Сказать точно, что именно политик хочет на данный момент, сложно.

Выводы:

Дж. Трюдо сможет быть вполне успешным в арктической политике. Он говорит о необходимости тесного сотрудничества с Арктическим Советом при решении экологических, политических и социальных проблем Севера. Он смотрит на Арктику в данный момент больше не как на средство утверждения страны в мире, подчеркивая понятие «суверенитет», а, скорее, новый премьер-министр видит Арктику как площадку для дальнейшего построения отношений с другими странами, чтобы разрешить международные проблемы. Правда, отношения эти неоднозначны и сложно сказать, куда все повернет. От Дж. Трюдо ожидают международного сотрудничества в Арктике, а не конфликтов. Для политика сейчас важно укрепить свой авторитет, и делать это он будет не через военную силу.

Каким именно будет курс Дж. Трюдо говорить пока рано: слишком мало времени прошло с момента назначения его на должность премьер-министра. Но есть надежда, что все обещания не пустые слова, что заявления о мире и сотрудничестве в Арктике будут правдой, и это приведет к положительным результатам.

БИБЛИОГРАФИЧЕСКИЙ СПИСОК:

1. **Беннет М.** Что значит победа Трюдо для Канадской Арктики? // CRYOPOLITICS. ARCTIC NEWS & ANALYSIS. URL: <https://cryopolitics.com/2015/10/20/what-does-trudeaus-victory-mean-for-the-canadian-arctic/> (дата обращения: 21.03.2016).
2. Северная Стратегия Канады // GOVERNMENT OF CANADA. URL: http://www.international.gc.ca/arctic-arctique/northern_strategy-strategie_nord.aspx?lang=eng
3. **Коупс М.** Первое прошлое Полюса: Харпер, Трюдо и канадские арктические ценности.// THE ARCTIC INSTITUTE. CENTRE FOR CIRCUMPOLAR SECURITY STUDIES. URL: <http://www.thearcticinstitute.org/2015/10/first-past-the-pole.html> (дата обращения: 07.03.2016).
4. Исследование канадской Арктики // CANADA ARCTIC. URL: http://www.sfu.ca/geog351fall02/gp2/WEBSITE/2_content_g.html (дата обращения: 27.03.2016).
5. **Холланд И.** Что Джастин Трюдо будет делать в Арктике? // PACIFIC STANDARD. URL: <https://psmag.com/what-will-justin-trudeau-do-in-the-arctic-4bb0034a77d6#.6z60c0j9u>. (дата обращения: 21.03.2016).
6. Международные арктические партнеры Канады // GOVERNMENT OF CANADA. URL: <http://www.international.gc.ca/arctic-arctique/partners-international-partenaires.aspx?lang=eng> (дата обращения: 01.04.2016).
7. **Петтерсен Т.** Результаты канадских выборов 2011 – импульс для арктического суверенитета и месторождений нефти // BARENTS OBSERVER. URL: <http://barentsobserver.com/en/additional-menu/canadian-election-results-boost-arctic-sovereignty-and-offshore-oil>. (дата обращения: 10.03.2016).
8. **Плоуфи Ж.** Арктический парадокс Стивена Харпера // CDFAI. URL: <http://www.cdfai.org.previewmysite.com/PDF/Stephen%20Harpers%20Arctic%20Paradox.pdf>. (дата обращения: 15.03.2016).
9. **Гилмор С.** Владимир Путин, Джастин Трюдо и канадская арктическая проблема // MACLEAN'S URL: <http://www.macleans.ca/news/canada/vladimir-putin-justin-trudeau-and-canadas-arctic-problem/> (дата обращения: 15.04.2016).
10. Заявление о канадском арктическом курсе: суверенитет и содействие продвижению северной стратегии Канады за рубежом // GOVERNMENT OF CANADA. URL: http://www.international.gc.ca/arctic-arctique/arctic_policy-canada-politique_arctique.aspx?lang=eng. (дата обращения: 07.03.2016).

11. Канадская Арктика // GOVERNMENT OF CANADA. URL: http://www.canadainternational.gc.ca/united_kingdom-royaume_uni/bilateral_relations_bilaterales/arctic-arctique.aspx?lang=eng. (дата обращения: 23.03.2016).

12. Совместное заявление США и Канады по вопросам климата, энергетики и арктическому руководству // PRIME MINISTER OF CANADA JUSTIN TRUDEAU. OFFICIAL SITE. URL: <http://pm.gc.ca/eng/news/2016/03/10/us-canada-joint-statement-climate-energy-and-arctic-leadership> (дата обращения: 13.04.2016).

13. Вэйд Дж. Внешняя политика либералов под руководством Джастина Трюдо. // THE SENTINEL ANALYTICAL GROUP. URL: <http://thesentinel.ca/canadas-liberal-foreign-policy-under-justin-trudeau/>. (дата обращения: 29.03.2016).

KOSOVA, Alina Yu. – Saint-Petersburg State University. 191060, 1/3 Smolny Street, 8 entrances, *Saint-Petersburg, Russia*. E-mail: st048426@student.spbu.ru.

THE ARCTIC STRATEGY OF THE CANADIAN PRIME MINISTER JUSTIN TRUDEAU: FEATURES AND PROSPECTS OF DEVELOPMENT

The article is devoted to the analysis of the new Prime Minister of Canada (Justin Trudo) policies in the Arctic region. The Arctic has an important geopolitical and resource value, so that's why Canada takes the leading role in the management of the Arctic territories in the sustainable development, in environmental protection and in cooperation with other states. The policy of the Conservative cabinet of Stephen Harper paid off in part in the relation to the North: he tried to solve the problems of the preservation of Canadian sovereignty and the development of resources of the continental shelf, the environmental safety and the welfare of the peoples of the North. However, the commitment to use force approach solving border disputes, mistrust of science in the exploration of resources, insufficient funding to northerners led to negative results. Now hope for the transformation of the Arctic into cooperation area but not enmity lies on the shoulders of the Liberal Justin Trudeau. The new Prime Minister can be successful in the Arctic policy. He is going to work closely with the Arctic Council in dealing with the environmental, political and social problems of the North. Canada is going to return status example in the field of ecology; the use of force against other States will be only in extreme cases; science is the future of the Canadian Arctic; Arctic issues need to be solved not only by the representatives of the Federal, but also by provincial, party and by indigenous peoples; Arctic should be a place for Canada, which will provide the country's prosperity, peace and stability. What exactly the Liberal politician Justin Trudeau will bring to the Arctic region is difficult to say but there is hope that the desire for peace and cooperation in the Arctic will lead to positive results.

THE ARCTIC; CANADA; JUSTIN TRUDEAU; STEPHEN HARPER; POLITICS; LIBERALS; CONSERVATIVES

**ПРОБЛЕМЫ ЭКОЛОГИЧЕСКОЙ
БЕЗОПАСНОСТИ В АРКТИЧЕСКОМ
РЕГИОНЕ**

**PROBLEMS OF ENVIRONMENTAL SECURITY
IN THE ARCTIC REGION**

УДК 504.4.062.2

М. А. Полетаева, И. В. Стецюк, Е. Ф. Храпунов

**ПРЕОБРАЗОВАНИЕ ЭНЕРГИИ ПРИЛИВОВ В ЭЛЕКТРИЧЕСКУЮ:
ДОСТОИНСТВА И НЕДОСТАТКИ ТЕХНОЛОГИЧЕСКИХ
РЕШЕНИЙ**

ПОЛЕТАЕВА Марина Анатольевна – младший научный сотрудник. ФГУП «Крыловский государственный научный центр». 196158, Московское шоссе, 44, Санкт-Петербург, Россия. E-mail: krylov@krylov.spb.ru.

СТЕЦЮК Ирина Васильевна – младший научный сотрудник, ФГУП «Крыловский государственный научный центр». 196158, Московское шоссе, 44, Санкт-Петербург, Россия. E-mail: irene_stetsuok@yahoo.com.

ХРАПУНОВ Евгений Федорович – лаборант-исследователь. Санкт-Петербургский политехнический университет Петра Великого. 195251, Политехническая ул., 29, Санкт-Петербург, Россия. E-mail: office@spbstu.ru.

В настоящее время в мире возрос интерес к источникам энергии, основанным на преобразовании природных возобновляемых ресурсов: солнца, ветра, волн. В статье рассматриваются примеры технологических решений преобразователей приливной энергии в электрическую, их достоинства и недостатки. Также рассматривается вопрос о возможном негативном влиянии приливных электростанций на биоресурсы. Показано, что наряду с требованием эффективности преобразования приливной энергии стоит вопрос об обеспечении безопасности турбин по отношению к морским обитателям. По результатам проведенного анализа существующих в настоящее время проектов по использованию приливной энергии и преобразованию ее в электрическую сделан вывод, что получение экологически чистой энергии требует тщательной проработки технических решений устройств путем усовершенствования технологии приливных генераторов энергии с целью повышения их эффективности, определения географического места расположения приливной электростанции с оценкой воздействия на морских млекопитающих и рыб и рассмотрение работы в составе энергосистемы, располагающей достаточной мощностью электростанций других типов.

ЭКОЛОГИЯ; ПРИЛИВНЫЕ ЭЛЕКТРОСТАНЦИИ; АРКТИЧЕСКИЙ ШЕЛЬФ; БЕЗОПАСНОСТЬ

Работа приливной электростанции (ПЭС) основана на преобразовании потенциальной и/или кинетической энергии воды во время прилива/отлива.

Работа приливных плотин основана на преобразовании потенциальной энергии разностей уровня воды во время приливов и отливов. Для получения энергии залив или устье реки перекрывают плотиной, в которой установлены гидроагрегаты, которые могут работать как в режиме генератора, так и в режиме насоса (для перекачки воды в водохранилище для последующей работы в отсутствие приливов и отливов).

Приливные турбины преобразуют кинетическую энергию потока. Гидрокинетическая приливая энергия генерируется за счет преобразования кинетической энергии движения жидкости и зависит от площади захваченной устройством жидкости. Все гидрокинетические турбины включают следующие общие компоненты: ротор, трансмиссию, систему швартовки, опору. Для всех устройств или парка турбин должна быть обеспечена передача электричества к берегу и предусмотрена защита против биологического обрастания. В большинстве случаев, для минимизации операций на море устройства собираются на суше по степени возможности и транспортируются на судне или барже к месту установки.

Ротор, как и в случае ветровых турбин, извлекает энергию из приливных течений и преобразует это во вращение, механическую энергию. Ось вращения может быть параллельна направлению потока (турбины с горизонтальной осью) и перпендикулярна направлению потока (турбины с вертикальной осью).

Для обоих типов турбин (с горизонтальной и вертикальной осью), теоретически возможно возрастание эффективности устройства путем расширения потока вниз по течению (за ротором). Но с этим связана потенциальная сложность конструирования диффузора.

Вращательная скорость турбин ротора ограничена параметрами эффективности и параметрами, при которых может возникать кавитация. В идеале, скорость вращения ограничена, что позволяет подобрать оптимальный тип скоростного соотношения (соотношения скорости

ротора к скорости течения). В зависимости от конструкции ротора, оптимальный тип скоростного соотношения может изменяться от 4 до 8. Тем не менее, если скорость вращения ротора велика, могут образовываться кавитационные пузыри. Для 10-ти метровой турбины это соответствует приблизительно 20 об/мин. Большинство устройств вращается со скоростью от 10 до 40 об/мин [1].

Скорость приливных течений, которая будет обеспечивать экономическую рентабельность разработок, зависит от места расположения и характеристик устройства. В основном, скорость течения должна быть больше, чем 2.5 м/с. В большинстве случаев устройства начинают генерировать энергию при скорости около 0.8 м/с.

Поскольку приливные течения в прилегающем ко дну пограничном слое менее обладают меньшей энергией, устройства должны быть размещены на некотором расстоянии от морского дна вне этого слоя. Профиль пограничного слоя имеет различный характер, но, как правило, устройства не должны размещаться в нижней четверти глубины жидкости. Устройства, располагаемые таким образом способны генерировать больше энергии, но стоимость фундамента становится выше. Глубины размещения для фундаментов с заякоренными сваями в настоящее время ограничены экономическими соображениями глубиной воды в 50 метров. Кроме того, если устройства располагаются в местах по линии торгового судоходства, должно обеспечиваться наличие зазора сверху величиной, как минимум, 15–25 м [1].

Исследователями коммерческой целесообразности [2] была предложена компоновка массива, состоящего из рядов турбин с равномерным интервалом между ними в продольном и поперечном направлении. Устройства предполагалось размещать поперек канала на расстоянии, максимально возможное с точки зрения ресурсов приливного течения, батиметрии, диаметра ротора и допусков навигации. Высокая величина соотношения территории охваченной устройством к площади поперечного сечения канала повышает производительность турбины [3]. Однако такой механизм не желателен с точки зрения экологического риска, обусловленного большей вероятностью столкновения рыбы и морских млекопитающих и эффектов уменьшения энергии из-за

увеличения потерь при смешивании следа со свободным потоком [3]. И напротив, отдельные кластеры турбин более желательны с экологической точки зрения, но, на коммерческом уровне снижается потенциал генерируемой мощности, поскольку высокоскоростные потоки направляются вокруг кластера. Аналогично, увеличение бокового и продольного промежутка между устройствами может снизить экологические риски, но привести к неэффективному использованию ресурсов.

По состоянию на март 2010 года существовало более 60 различных технологий, включенных в DOE's (U.S. Department of Energy Energy). Однако лишь немногие из них были реализованы для размещения в море [1]. По данным [1] далее рассматриваются устройства, находящиеся в стадии активного развития (на 2010 год). В целях упрощения сравнения различных установок, примерная выходная мощность каждого устройства оценивается при скорости потока 2.5 м/с.

Clean Current – Race Rocks (Race Rocks, British Columbia). Турбины Clean Current – это турбины с горизонтальной осью ротора закрытой диффузором. Прототип с диаметром 6 м периодически эксплуатируется в Race Rocks, British Columbia, в сотрудничестве с колледжем Pearson. Этот прототип крепится к морскому дну жесткой одиночной сваей. Для установки крупного коммерческого прототипа в заливе Фанди в 2012 году планировалось использовать гравитационный фундамент. Экологические исследования, связанные с этим проектом, были направлены на определение повреждений связанных с установкой устройств (например, повреждения морского дна, связанные с установкой фундамента и укладкой кабелей, шумом от бурения).

Приливно поточные турбины Hammerfest-Strom представляют собой трехлопастной ротор с горизонтальной осью и регулируемым шагом. Выравнивание ротора по потоку фиксировано (без рыскания), но шаг ротора изменяется на 180 градусов во время замедления водного потока для реализации двунаправленного режима работы во время приливов и отливов. Устройство установлено в 2003 году на глубине 50 м в Норвегии, поодаль от Хаммерфеста и функционирует с 2003 года.

Турбины Морских Течений SeaGen (Стэнфорд Лох, Северная Ирландия) представляют собой двухлопастной ротор с горизонтальной осью и регулируемым шагом. Выравнивание ротора по потоку фиксировано (без рыскания), шаг ротора изменяется на 180 градусов в медленной воде для реализации двунаправленного режима работы во время приливов и отливов. Каждое устройство состоит из двух роторов соединенных одиночной сваей с фундаментом посредством перекладки. Одиночная свая располагается над водной поверхностью и имеет помещение для электроники и комплексного механизма для подъема роторов из воды с целью профилактического осмотра и технического обслуживания. Выходная мощность устройства 1.6 МВт.

Турбинный генератор компании Ocean Renewable Power Company (ORPC) представляет собой поперек-поточную турбину. Устройство ORPC's TidGen состоит из одиночной заякоренной на морском дне гравитационной опорной рамы. ORPC также разрабатывает большой модуль OCGen, в котором отдельные устройства скреплены вместе и плавают в толще воды, будучи закрепленными к фундаменту на морском дне швартовочными тросами. ORPC основана в США и развивает проекты в Майне и на Аляске. Выходная мощность устройства 0.14 МВт.

Турбина OpenHydro (Fundy Demonstration, Minas Passage, Nova Scotia) представляет собой высокопрочный ротор с горизонтальной осью и симметричными лопастями с фиксированным шагом. Выравнивание ротора по потоку фиксировано (без рыскания). Выработка электроэнергии осуществляется с переменной скоростью, генератор на постоянных магнитах помещен в защитный кожух. Центральная часть ротора открыта. Экологический мониторинг этого устройства проводится как самостоятельная деятельность Исследовательского центра энергии Fundy Ocean (FORCE), некоммерческого института, который владеет и управляет объектами, на которых проверяются и демонстрируются приливные турбины.

Турбины Verdant Power Kinetic Hydropower System (KHPS) (RITE, East River, New York) – это трехлопастной ротор с горизонтальной осью, которая пассивно осуществляет рыскание, чтобы удерживать ротор в соответствии с главным направлением потока: отлива и прилива.

В приливном эксперименте на острове Рузвельта (RITE) было задействовано шесть турбин на обтекаемых одиночных сваях, которые были закреплены в морском дне. По экономическим соображениям, а также в зависимости от глубины воды и состава дна, будущее размещение планировалось на заякоренном тяжелом фундаменте в одиночной, либо в тройной (три турбины на фундамент) конфигурации. Шесть турбин массива установленных по RITE проекту являются демонстрационным массивом приливных турбин в мире. В рамках следующего этапа RITE проекта будут установлены машины gen5 (выходной мощностью 0.05–0.27 МВт).

Рассмотренные типы турбин имеют различные характеристики: диаметр ротора, количество лопастей, выходную мощность. В общем, конструкцию приливных турбин можно разделить на открытые и закрытые.

Закрытая приливная турбина заключена в особого рода кожух, создающий вокруг неё среду низкого давления. Кожух позволяет улучшить производительность турбины за счёт увеличения площади сечения, используемой для захвата потока. Заявленные показатели могут быть в 3–4 раза выше, чем у турбины, работающей без кожуха. Свойства кожуха, благодаря которым увеличивается скорость потоков, проходящих через турбину, позволяют применять в производстве энергии слабые приливные течения, в прошлом недоступные для коммерческого использования.

Преимуществом закрытых турбин является: большее количество производимой энергии по сравнению с открытыми; большая эффективность благодаря «управляемости потока» и ограничению концевых потерь; меньшие размеры при равной мощности, в сравнении с открытыми; меньший уровень шума; предохранение двигателя от органических наростов; защита от контакта плавучего мусора или ныряльщиков с лопастями турбины.

Среди недостатков выделяют следующие: для повышения эффективности работы двигателя (в частности, для сохранения определенного зазора между концами лопастей и кожухом), требуется изготовление и сборка весьма сложных форм, что сказывается на стоимости производства; закрытые турбины работают с повышенной частотой вращения, что создаёт дополнительные проблемы

вибрации; закрытые турбины имеют большее лобовое сопротивление, соответственно, им требуется бо́льшая опора [4].

Приливная энергия относится к возобновляемым источникам энергии и считается экологически безопасной. Тем не менее, в последние годы в средствах массовой информации (СМИ) стали появляться статьи, в которых возможный риск для рыб и других обитателей морских глубин от приливных электростанций сравнивается с ущербом от ветровых электростанций для птиц [5].

Гаэль Зидлевски, биолог Университета штата Мэн (США), являющаяся экспертом по поведению рыб в присутствии приливных турбин, считает, что приливные турбины безопаснее, чем ветровые, так как их лопасти вращаются медленнее. Но наличие турбины на пути приливных течений может способствовать замедлению потока воды и препятствовать попаданию пищевых веществ к определенным популяциям, например, омарам, чья пищевая цепь зависит от фитопланктона переносимого приливами. Исследования Г. Зидлевски направлены на получение новых данных, которые могли бы быть использованы проектировщиками приливных турбин для создания более «дружественных» по отношению к рыбам технологий [5].

Пассивное передвижение кормовых объектов – планктона, обусловленное подвижностью воды влечет за собой и перемещение рыб. В районе Арктического шельфа перемещение рыб можно рассмотреть на примере атлантической трески. Атлантическая треска широко мигрирует: одним из основных мест ее нереста служат отмели (банки) у Лофотенских островов в Атлантическом океане; в поисках пищи большие ее стаи направляются частью вдоль берегов Скандинавии на северо-восток и далее на восток через Баренцево море к острову Колгуеву и Новой Земле, частью на север, к Медвежьему острову и далее к Шпицбергену (рис. 1). В районе Мурманска и в Канинско-Колгуевском мелководье на добыче мигрирующих и кормящихся косяков в значительной мере базируется промышленный лов трески. Треска при миграциях придерживается теплых струй Нордкапского течения, по которым проникает через Карские Ворота и Югорский Шар в Карское море. Наибольшее количество трески в Баренцевом море скапливается в августе [6].



Рис. 1 Схема миграции атлантической трески [6].

При реализации проектов приливных электростанций разработчиками проводится экологический мониторинг окружающей среды. Так, в соответствии с требованиями разрешения на эксплуатацию, Marine Current Turbines Ltd. и его партнеры [1] проводили мониторинг окружающей среды для оценки воздействия проекта, в том числе: поведенческих изменений морских свиней, с использованием пассивной акустики (эхолокационных гидрофонов); изменения поведенческих скоплений с использованием телеметрических меток; изменения в присутствии морских млекопитающих и птиц с использованием наблюдений с берега; шума, генерируемого при работе и установке турбины; последствий для бентоса от физического присутствия устройства. Ввиду защиты популяции тюленей от возможного воздействия при эксплуатации турбины был принят план, осуществление которого шло в три этапа. В ходе первого этапа, с июня 2008 по август 2009, турбина работала в светлое время суток. Наблюдатель за морскими млекопитающими находился на вышке, выявляя тюленей, приближающихся к турбине, и инициировал отключение устройства, когда тюлень находился на определенном расстоянии. Изначально, расстояние, при котором турбина отключалась, составляло 200 м. После того, как возможность быстрого отключения была хорошо налажена (например, в течение нескольких секунд от работы на полном ходу до полной

остановки) расстояние на котором проходило выключение сократилось до 100 м в декабре 2008 года и до 50 м в апреле 2009 года. В течение этого периода, в качестве альтернативного инструмента для обнаружения тюленей в непосредственной близости от турбины был утвержден активный сканирующий сонар. На втором этапе, с августа 2009 года по апрель 2010, наблюдатель морских млекопитающих на вышке был заменен оператором активного сонара на берегу. В январе 2010, эксплуатационный период увеличился с пятидневной рабочей недели до семидневной рабочей недели. Третий этап начался в апреле 2010 года. Во время этого этапа работа была разрешена 24 часа в сутки, 7 дней в неделю. Расстояние, при котором происходило отключение, по сообщению активного гидролокатора, снизилось с 50 м до 30 м.

Проект RITE (Verdant Power, США) включал в себя обширный мониторинг окружающей среды, в частности использование гидроакустических антенн для мониторинга присутствия рыбы, ее распространенности, поведения, и потенциального взаимодействия с турбинами KNPS.

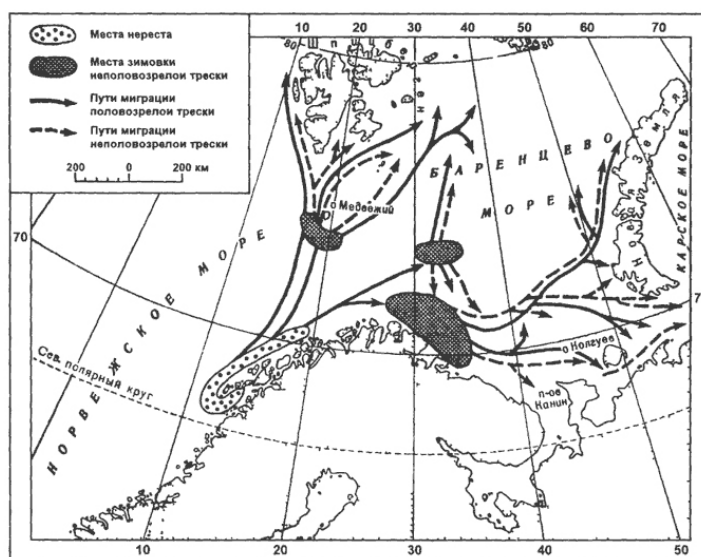
Требования разрешения на RITE проект включали определение риска удара для рыбы от массива турбин. С этой целью Verdant Power и ее консультантами было размещено четыре вида гидроакустической аппаратуры:

- фиксированный массив из 24 лучевых датчиков, обеспечивающих охват турбин и ближнего поля (до 12 диаметров ротора). С помощью данного метода нет возможности различить вид, только размер цели;

- установленные на корабле лучевые датчики, посылающие мобильные опросы в ближнее поле турбины. Также как и фиксированный массив, не дает возможности различить виды;

- фиксированный гидроакустический сонар (DIDSON) обеспечивающий охват турбины в непосредственной близости. Обеспечивает возможность классификации отдельных видов;

- гибридная система, закрепленная на корабле, состоящая из лучевых датчиков и сонара DIDSON развернутая для целенаправленного наблюдения конкретных видов в отдельности.

Так как это было первое исследование, посвященное потенциальной опасности для рыб, связанной с эксплуатацией гидрокинетической турбины, были сделаны некоторые важные выводы:

– использование фиксированного массива лучевых датчиков показало, что поведение рыбы зависит преимущественно от природных приливных течений, наличие вращающейся турбины действует как вторичный эффект. Была замечена активность рыб в медленной воде, когда машины не эксплуатировались, а также сравнительно малая активность во время отлива и прилива, когда машины работали;

– закрепленный на корабле гидроакустический лучевой датчик обеспечивает информацией о численности и распределении рыб на широком пространстве, но не обеспечивает достаточного временного или видового разрешения. С учетом стоимости наблюдений, используемых для оценки поведенческих изменений, данная система отклонена Verdant Power и контролирующими органами;

– сонары DIDSON показали эффективность для краткосрочного мониторинга за конкретными видами. С их помощью наблюдали один проход рыбы вокруг работающей турбины, вдоль гидродинамических линий тока. Тем не менее, стоимость операций с использованием этих приборов исключает что-либо, кроме краткосрочного, целевого развертывания.

Verdant Power также провели ряд исследований относящихся к гидродинамике, наличия и численности рыбы, подводного шума, качества воды и мест обитания бентоса. Существенных выводов получено не было из-за масштаба пилотного проекта по сравнению с существующей изменчивостью (естественных и техногенных) источников. Наблюдения, в которых периоды работы турбины противопоставлялись периодам, в которых турбина не работала, считались более продуктивными.

Таким образом, наряду с требованием эффективности преобразования приливной энергии стоит вопрос об обеспечении безопасности турбин по отношению к морским обитателям. Приливные электростанции вырабатывают малую относительно других источников энергии мощность, что в совокупности с высокой стоимостью строительства и, как следствие большим сроком окупаемости проекта

является препятствием для широкого распространения приливных электростанций.

По результатам проведенного анализа достоинств и недостатков технических решений при реализации существующих в настоящее время проектов по использованию приливной энергии и преобразованию ее в электрическую можно сделать вывод, что получение экологически чистой энергии требует тщательной проработки технических решений устройств путем усовершенствования технологии приливных генераторов энергии с целью повышения их эффективности, определения географического места расположения приливной электростанции (ПЭС) с оценкой воздействия на морских млекопитающих и рыб и рассмотрение работы ПЭС в составе энергосистемы, располагающей достаточной мощностью электростанций других типов.

БИБЛИОГРАФИЧЕСКИЙ СПИСОК:

1. Environmental Effects of Tidal Energy Development // Proceedings of a Scientific Workshop / Editors Polagye B., Cleve B. V., Copping A., Kirkendall K. 2010, March 22-25.
2. **Polagye B., Previsic M.** Scenario Based Analysis of Environmental and Navigation Impacts: Tidal Power Scenario Descriptions // Technical Report to the U.S. Department of Energy by RE Vision Consulting. 2010. Sacramento, CA.
3. **Garrett C., Cummins P.** The efficiency of a turbine in a tidal channel // J. Fluid Mechanics. 2007. № 588. P. 243-251.
4. **Nasir Mehmood, Zhang Liang, Jawad Khan.** Harnessing Ocean Energy by Tidal Current Technologies // Research Journal of Applied Sciences, Engineering and Technology. 2012. № 4(18). P. 3476-3487.
5. A Fisherwoman's Quest To Make Tidal Power Safe For Fish // Forbes. Green Tech. 2013. SEP 13.
6. URL: <http://zoologija-pozvonochnyh-konstantinov.odn.org.ua/B1744Part42-87.html>. (дата обращения 20.05.2016).

POLETAEVA, Marina A. – Krylov State Research Center, 196158, Moskovskoe shosse 44, *Saint-Petersburg, Russia*. E-mail: krylov@krylov.spb.ru.

STETSYUK, Irina V. – Krylov State Research Center, 196158, Moskovskoe shosse 44, *Saint-Petersburg, Russia*. E-mail: irene_stetsuok@yahoo.com.

KHRAPUNOV, Evgeniy F. – Peter the Great Saint-Petersburg Polytechnic University. 195251, Politechnicheskaya St. 29, Saint-Petersburg, Russia. E-mail: office@spbstu.ru.

THE TRANSFORMATION OF THE TIDES ENERGY INTO ELECTRICAL: THE ADVANTAGES AND DISADVANTAGES OF TECHNICAL SOLUTIONS

Currently interest in sources of energy, based on conversion of natural renewable resources: sun, wind, waves has increased in the world. The article discusses examples of technological solutions converters tidal energy into electrical energy, their advantages and disadvantages. Also considers the possible negative impact of tidal power plants on biological resources. Along with the requirement of conversion of tidal energy efficiency there is the question about the turbines security in relation to fish. According to the results of the analysis of the currently existing projects to use tidal energy and converting it into electrical concluded that the obtaining of clean energy requires careful consideration of technical solutions of devices by improving the technology of tidal energy generators to increase their efficiency, determine the geographic location of tidal power stations with the assessment of effects on marine mammals and fish, and review the work of the tidal power stations in the power grid, having sufficient capacity of power stations of other types.

ECOLOGY; TIDAL POWER; ARCTIC SHELF; SAFETY

УДК 316; 574

С. Х. Хакназаров

**ГЕОЭКОЛОГИЧЕСКИЕ ПРОБЛЕМЫ ЮГРЫ
В РАЗРЕЗЕ ОБЩЕСТВЕННОГО МНЕНИЯ:
НА ПРИМЕРЕ НЕФТЕЮГАНСКОГО РАЙОНА ЮГРЫ**

ХАКНАЗАРОВ Саидмурод Хамдамович – кандидат геолого-минералогических наук, заведующий научно-исследовательским отделом социально-экономического развития и мониторинга, Обско-Угорский институт прикладных исследований и разработок (ОУИПИИР) 628011, ул. Мира 14 А, Ханты-Мансийск, Тюменская обл., Россия. E-mail: s_haknaz@mail.ru.

Общеизвестно, что антропогенное воздействие на окружающую природную среду вызывает необходимость исследований, ориентированных на выявление и оценивание региональных изменений.

Предприятия топливно-энергетического комплекса и перерабатывающей промышленности, являются основными источниками загрязнения окружающей природной среды (атмосферный воздух, водный бассейн и земельные участки) Югры. В условиях Крайнего Севера и приравненных к ним местностям, природная среда при воздействии промышленного комплекса, особенно в ресурсодобывающих районах, трудно поддается восстановлению.

Безграничный и бесконтрольный рост потребления минерального сырья без учета экологических ограничений и развития совершенной технологии может привести в недалеком будущем к глобальному экологическому кризису.

Основными причинами загрязнения атмосферного воздуха являются: промышленные выбросы от предприятий, сжигание попутного нефтяного газа на факелах, испарение легких фракций углеводородов с поверхности аварийных разливов нефти, шламовых амбаров, резервуаров хранения нефти, а также выхлопные газы автотранспорта.

Необходимость учета общественного мнения при планировании и использовании природных ресурсов, а также принятия управленческих решений отмечается в ряде законодательных актов федерального и регионального уровня, в том числе в Законе «Об экологической экспертизе».

В статье обобщаются динамика взглядов жителей Нефтеюганского района Югры на геоэкологические проблемы региона. Также рассматриваются

и вопрос о факторах, влияющих на здоровье населения. Вопрос здоровья коренных народов Севера в современных условиях была и остается актуальной в современных условиях. В частности рассматриваются результаты социологических исследований, проведенных на территории.

ЭКОЛОГИЧЕСКАЯ СИТУАЦИЯ; ПРИРОДНЫЕ РЕСУРСЫ; ПРОМЫШЛЕННОЕ ОСВОЕНИЕ; РЕСПОНДЕНТЫ; КОРЕННЫЕ НАРОДЫ СЕВЕРА; ЭКСПЕРТЫ; ЗДОРОВЬЕ; ФАКТОРЫ; НАСЕЛЕНИЯ

Актуальность темы. Промышленное освоение углеводородного сырья (нефть и газ) на Севере затрагивает интересы коренных малочисленных народов Севера (КМНС). Это связано с тем, что месторождения полезных ископаемых, удовлетворяющие промышленные нужды, сосредоточены в основном на территориях традиционного природопользования (ТПП) КМНС. К ТПП относятся: родовые, общинные (семейные) и пастбищные угодья. За последние 40–50 лет в округе произошло значительное сокращение ТПП КМНС. Страдают их основные традиционные виды хозяйственной деятельности. Вследствие чего происходит ухудшение социально-экономического положения КМНС, требующего в настоящее время особого внимания.

В данной статье мы будем рассматривать вопросы геоэкологического характера и факторы, влияющие на здоровье населения на примере Нефтеюганского района Югры в через призму социологических исследований. В частности, анализируются точка зрения жителей района о результатах разработки месторождений полезных ископаемых в сравнительном аспекте.

Краткая характеристика района исследований. В географическом отношении Нефтеюганский район расположен в центральной части Ханты-Мансийского округа – Югры (ХМАО), в среднем течении р. Обь, в пределах лесоболотной зоны Западно-Сибирской низменности. Площадь его территории составляет 24,5 тыс. км². На территории района находится 11 населенных пункта, в которых проживает 46,4 тыс. чел., среди них: более 400 представителей КМНС – ханты, манси [1].

Согласно информации бывшего Департамента по вопросам малочисленных народов Севера [2], на территории района расположено 33 территории традиционного природопользования (родовых угодий, общин)

КМНС, общей площадью 1217140 га, где проживают 16 семей (64 чел.) коренного населения. Основная их деятельность – охота, рыболовства, заготовка растительных дикоросов.

Основу экономику района составляют предприятия топливно-энергетического комплекса, такие как: ООО «Юганскнефтегаз», Салым Петролеум Девелопмент НВ, ОАО «Сургутнефтегаз» и др. Открыты и эксплуатируются такие крупные месторождения как: Мамонтовское, Правдинское, Южно-Сургутское, Мало-Балыкское, Усть-Балыкское и др. Перекачкой нефти на нефтеперерабатывающие заводы занимается открытое акционерное общество "Сибнефтепровод" Управления магистральных нефтепроводов [1].

В 2007–2008 и 2012–2015 гг. сотрудниками Обско-угорского института прикладных исследований и разработок (г. Ханты-Мансийск) с целью изучения современного экологического и социально-экономического состояния КМНС Югры были проведены этносоциологические¹ исследования на территории Нефтеюганского района Югры.

В исследованиях приняли участие:

- в 2007 г. – 114 респондента. Из них: мужчин 40,35%, женщин 59,65%. КМНС (ханты, манси): мужчин – 39,42%, женщины – 60,58%. Другие национальности: мужчины – 50,00%, женщины – 50,00%.
- в 2008 г. – 117 респондента. Из них мужчин – 26,50%, женщин 73,50%. КМНС: (ханты, манси): 87,18%, другие национальности – 12,82%.
- в 2012 г. – 54 респондента. Из них мужчин – 31,5%, женщин 68,5%. КМНС: (ханты): 96,3%, другие национальности – 3,7%.
Возраст респондентов, лет: до 20 – 9,3%, 21-30 – 16,7%, 31-40 – 24,1%, 41–50 – 24,1%, 51-60 – 14,8%, 61 и старше – 11,1%.

¹ Руководитель исследований – автор статьи. Эмпирические опросы на местах провели: в 2007–2008 гг. – научный сотрудник отдела этнографии ОУИПИиР В.В. Серасхова, в 2012–2015 гг. – автор статьи. Обработку результатов в программах «Excel» и «Vortex» провели: научные сотрудники научно-исследовательского отдела социально-экономического развития и мониторинга В.Т. Харамзин и Н.В. Ткачук.

– в 2015 г. – 73 респондента. Из них: мужчины – 21,9%, женщины – 78,1%. Среди них: КМНС – 33 (45,2%): ханты – 33 (45,2%), манси – 0 (0%), русские и другие – 40 (54,8%). Место жительства респондентов – Нефтеюганский район: п. Салым (19,2%), с. Чеускино (26,0%), с. Лемпино (54,8%).

Загрязнение атмосферного воздуха на территории Нефтеюганского района определяется преимущественно местными источниками и, в малой степени, атмосферными переносами из других районов.

Как следует из данных информационного бюллетеня... [3], самая высокая аварийность нефтепродуктов отмечается на месторождениях ООО «РН Юганскнефтегаз» (2712 случаев), ОАО «Томскнефть» (1273 случаев) и ОАО «Самотлорнефтегаз» (809 случаев), что составило 87,4% всех зарегистрированных аварий на нефтепромыслах Югры. Нефтеюганский, Нижневартовский и Сургутские районы наиболее подвержены загрязнениям нефтью и минерализованной водой, на долю которых приходится 5341, или более 97,4% зарегистрированных аварий.

По данным бывшего Департамента охраны окружающей среды и экологической безопасности Югры (ныне Департамента экологии) за 2008 г. [4] на территории Нефтеюганского района сожжено в факелах более 412 млн м³ газа, произошли 2094 аварий на нефтепроводах. Количество загрязняющих веществ (в т.ч. нефтепродукты), попавших при авариях в окружающую природную среду составила 3420,45 т. Общая площадь земель загрязненных при авариях составила 2087, 51 га.

По причине разгерметизации трубопроводов на территории Югры зарегистрировано 4797 аварий. Общая масса загрязняющих веществ, попавших в окружающую природную среду, составила 5781,4 т, площадь загрязнения – 229,6 га. Максимальное количество аварий в 2009 г. наблюдалось в зоне промышленной деятельности ООО «РН-Юганскнефтегаз» (2398 аварий), который свою основную промышленную деятельность осуществляет на территории Нефтеюганского района. Следует отметить, что по сравнению с 2008 г. количество аварий в зоне деятельности данного предприятия наоборот увеличилось (с 2094 шт. на 2398 шт. соответственно). Основной причиной аварий является внутренняя и внешняя коррозия трубы (4727 случаев или 98,5%). По сравнению с 2008 г.

количество аварий в целом по Югре в 2009 г. снизилось на 210 (4,2%) аварий (с 5007 до 4797 случаев).

По результатам наших исследований, значительное большинство респондентов из числа представителей КМНС и экспертов Нефтеюганского района полагают, что в результате промышленных разработок недр происходит ухудшение экологического состояния региона (60,00% и 69,02% в целом по массиву и соответственно по годам). В отличие от экспертов, респонденты из числа КМНС на второе место обозначили вариант о том, в результате промышленных разработок происходит вытеснение коренного населения с территории их проживания и деградация их культуры (30,77% и 24,51% соответственно по годам) [5; 6]. Мнение респондентов по данному вопросу (2015 г.), представлено в табл. 1.

Таблица 1

**Распределение ответов респондентов на вопрос,
«Согласны ли Вы с тем, что в результате промышленных разработок»:**

Варианты ответов	Число ответивших	% от числа опрошенных
Ухудшается экологическое состояние региона (района)	55	75,3
Происходит вытеснение коренного населения с территории их проживания	25	34,2
Улучшается экологическое состояние Вашего региона (района)	5	6,8
Другое	2	2,7
Затруднялись ответить	6	8,2
Итого	73	100,0

Как видим из данных, приведенных в табл. 1, мнение респондентов по данному вопросу практически не изменилось. Абсолютное большинство (75,3%) респондентов Нефтеюганского района отметили, что в результате промышленных разработок недр происходит ухудшение экологического состояния их региона (района) проживания. Респонденты на второе место обозначили вариант о том, в результате промышленных разработок происходит вытеснение коренного населения с территории их проживания и деградация их культуры (34,2%). Лишь 6,8% респондентов

района отметили, что в результате промышленных разработок недр происходит улучшение экологического состояния их региона (района) проживания.

В качестве сравнения, следует отметить, что по результатам предыдущих опросов, проведенных нами в других районах Югры, 81% респондентов Кондинского, 74% Ханты-Мансийского и 56% Октябрьского районов также высказали мнение, что в результате промышленных разработок недр все-таки происходит ухудшение экологического состояния региона. Как мы видим, это мнение большинства респондентов. Часть респондентов отметили, что происходит вытеснение коренного населения с территории их проживания и деградация их культуры (31% по Кондинскому, 41% по Октябрьскому и 47% по Ханты-Мансийскому району) [7].

В ходе исследований при ответе на вопрос *«Как Вы оцениваете экологическое состояние региона в настоящее время?»*, значительное большинство представителей КМНС и экспертов отметили неудовлетворительное экологическое состояние региона (68,42% в целом по массиву). Парадоксальность ситуации заключается в том, что при повторном опросе (2008 г.) взгляды респондентов по ответам разошлись. Большинство экспертов и представителей КМНС считают, что экологическое состояние региона находится в удовлетворительном состоянии (55,49%). Хотя как показывают аналитические данные, изложенные выше, на самом деле экологическая ситуация в районе явно находится в неудовлетворительном состоянии. Такой расклад в ответах, даст основания на продолжение мониторинговых исследований по данным проблемам. А вот, большинство респондентов в других исследуемых районах также экологическое состояние региона считают неудовлетворительным (65,74 %). Удовлетворительными считают только 32,2% опрошенных.

В ходе исследований, отвечая на вопрос, *«Как Вы оцениваете состояние окружающей природной среды в районе Вашего места жительства?»*, 61,15% респондентов считают, что состояние окружающей природной среды их места жительства находится в неудовлетворительном состоянии. Удовлетворительным считают – 33% респондентов.

Из данных, приведенных в табл. 2 (2015 г.) видно, что большинство респондентов экологическое состояние региона в настоящее время оценивают как неудовлетворительное (39,7%). Считают удовлетворительно – 37,0% респондентов.

Таблица 2

**Распределение ответов респондентов на вопрос,
«Как Вы оцениваете экологическое состояние региона в настоящее время?»**

Варианты ответа	Число ответивших	% от числа опрошенных
Удовлетворительно	27	37,0
Неудовлетворительно	29	39,7
Никак	8	11,0
Затруднялись ответить	9	12,3
Итого	73	100,0

Чтобы выяснить причины неудовлетворительной оценки респондентов нами был поставлен вопрос такого характера: «А если неудовлетворительно, то почему?». Ответы респондентов распределились следующим образом (табл. 3): 1) происходит загрязнение рек и водоемов – 79,6%; 2) высыхают и вырубается леса – 42,6%; 3) уменьшается численность животных, дичи и рыбы – 38,9%; 4) происходит загрязнение атмосферного воздуха – 26,9%; 5) выводятся из оборота огромные территории угодий и оленепастбищ и т.п. – 16,7%.

Таблица 3

Причины неудовлетворительной оценки экологического состояния региона респондентами (n* = 114), в % от частоты ответов*

Варианты ответов	КМНС	Эксперты	В целом по массиву
	2007		
Происходит загрязнение рек и водоемов	34,34	33,33	34,24
Высыхают и вырубается леса	22,89	27,78	23,37
Выводятся из оборота огромные территории промысловых угодий и оленепастбищ	18,07	16,67	17,93
Уменьшается численность животных, дичи и рыбы	24,70	11,11	23,37
Затруднялись ответить	0,00	11,11	1,09

* - в опросах 2008 г. данный вопрос не рассматривалось

Мнение респондентов по результатам опроса, проведенного в 2015 г., практически не изменились и распределились следующим образом:

- 1) происходит загрязнение рек и водоемов – 46,6%;
- 2) высыхают и вырубаются леса – 39,7%;
- 3) уменьшается численность животных, дичи и рыбы – 38,4%;
- 4) происходит загрязнение атмосферного воздуха – 30,1%;
- 5) выводятся из оборота огромные территории угодий и оленепастбищ – 16,4%.

31,5% респондентов затруднились ответить на данный вопрос.

Отвечая на вопрос: *«Какие организации являются главными загрязнителями окружающей природной среды вместе Вашего проживания?»*, все категории респондентов в целом отметили, что главными загрязнителями окружающей природной среды являются: 1) нефтегазовые (78,07% и 53,62% соответственно по годам); 2) транспортные (20,18% и 48,23% соответственно по годам). Далее по убывающее: рыбоперерабатывающие (14,91%), частные предприятия (5,26%), ЖКХ (2,63%).

Отвечая на вопрос, *«Какие меры на Ваш взгляд, можно предпринять в целях сохранения окружающей природной среды?»*, респонденты, обозначили следующее: 1) очистка (очистные сооружения) – 7,75%; 2) не загрязнять природу (6,76%); 3) беречь природу (5,39%); 4) убрать свалки (4,80%); 5) прекратить нефтеразработки (4,31%); 6) уделять внимание вопросам экологии и соблюдать законодательство (3,33% и 3,33% соответственно); 7) чистить русла реки и озера (2,45%); 8) наказывать за халатность (0,98%) и т.д. Самое парадоксальное заключается в том, что 61,76% представителей КМНС и 60,00% экспертов затруднились ответить на данный вопрос.

Отвечая тот же вопрос, респонденты из Нижневартковского района, обозначили следующее: 1) прекратить нефтеразработки (7,66%); не загрязнять природу (3,60%); 3) ввести экологический контроль (3,60%); беречь природу (3,15%); 4) соблюдать законодательство (1,35%); чистить реки и озера (1,35%) и т.д. И вот здесь парадоксальность заключается в том, что также большинства представителей КМНС (72,23%) и 66,06% экспертов затруднились ответить на тот же вопрос.

Касаясь вопроса участия представителей КМНС в проведении экологических или других экспертиз при разработке федеральных и региональных государственных программ освоения природных ресурсов и охраны окружающей среды, большинство респондентов (55,6%) отметили, что не участвуют.

Для сравнения отметим, что по результатам, проведенных исследований в Сургутском районе (2008 г.), при ответе на этот же вопрос выяснилось, что большинство респондентов из числа КМНС и экспертов на первое место отметили проблему загрязненного воздуха, почвы, воды (82 и 72% соответственно по району). На второе и третье места респонденты из числа КМНС отметили проблему нехватки денег на медикаменты (59,83%) и низкого качества медицинского обслуживания (43,23%). А вот эксперты, на второе место определили проблему низкого качества медицинского обслуживания (44,83%). Также респонденты отметили низкое качество продуктов питания (31 и 7,86% соответственно эксперты и представители КМНС). Как видим, в отличие от опроса 2006 г., ответы респондентов из числа КМНС по данному вопросу значительно изменились (35 и 7,86% соответственно в 2006 и 2008 гг.). Данное расхождение объясняется тем, что опросы в 2008 г. проводились в основном на территориях традиционного природопользования (родовых угодий и общин), где жители в основном употребляют экологически чистую продукцию. В отличие от представителей КМНС, эксперты данную проблему поставили на второе и третье места (44,83 и 31,03% соответственно). На четвертое место респонденты из числа КМНС и эксперты обозначили проблему плохого качества воды (19,2 и 24,1% соответственно) [8; 9; 10].

Для наглядности вышеизложенного приведем отрывки из текстов интервью, взятого у респондентов во время исследований по рассматриваемой проблеме.

Вопрос: Как Вы оцениваете состояние окружающей природной среды района Вашего места жительства?

Ответ: Неудовлетворительно. Происходит загрязнение реки, рыба умирает, нефти много.

Вопрос: Как Вы думаете, что в большей степени влияет на здоровье местного населения?

Ответы разных респондентов:

- В первую очередь плохое качество воды. Вода ржавая, невозможно пить. Сверху рыжая пена плавает.

- Плохое качество воды. Это плохо влияет на организм. Не работают очистные сооружения.

- Низкое качество продуктов питания (омская продукция и т.д.). Плохое качество воды. Очистные сооружения не работают. Вода будет очень дорогая, если подключат очистные сооружения.

- Плохое качество воды. Вода безобразная. Вопрос этот не решается. Загрязненный воздух и низкое качество продуктов питания.

Вопрос: Какие организации являются главными загрязнителями окружающей среды в месте Вашего проживания?

Ответ: Нефтегазовые. Залежались трубы. Стали опасные (меняются трубы). Разлив нефти. Транспортные. Черный дым (вылетает свинец). Транспорт загрязняет окружающую природную среду.

В заключение отметим, что жители Нефтеюганского района, как и жителей других районов округа о последствиях разработки полезных ископаемых думают неодинаково. И, несмотря на это, большинство респондентов (68,42, 55,49, 46,6%% соответственно по годам) района отмечают, что все-таки происходит ухудшение экологического состояния региона и места их проживания и происходит вытеснение коренного населения с территории их проживания и деградация их культуры.

БИБЛИОГРАФИЧЕСКИЙ СПИСОК:

1. Общие сведения о коренных народах Нефтеюганского района. Режим доступа: http://www.admoil.ru/obshie_svedeniya.html (дата обращения: 10.04.2013).
2. Коренные народы. Режим доступа: www.admhmao.ru (дата обращения: 22.07.2010).
3. Информационный бюллетень «О состоянии окружающей среды Ханты-Мансийского автономного округа – Югры в 2006–2007 гг. Ханты-Мансийск, 2008. 112 с.
4. Природопользование и охрана окружающей среды. Режим доступа: www.admhmao.ru (дата обращения: 22.07.2010).
5. **Хакназаров С.Х.** Геоэкологические проблемы Нефтеюганского района Югры в аспекте социологических исследований // Маркшейдерия и недропользование. 2011. №2. 2011. С. 58-61.
6. **Хакназаров С.Х.** Социологический анализ экологических проблем Нефтеюганского района Югры // В сб. Менеджмент качества: поиск решения:

мат-лы междунар. науч.-практ. конф. (01.11.2013). Издательство: Региональная Академия Менеджмента. Павлодар, 2013. С. 343-350.

7. **Хакназаров С.Х.** Природные ресурсы и обские угры. Екатеринбург: изд-во Баско, 2006. 152 с.

8. **Хакназаров С.Х.** Социологический анализ факторов, влияющих на здоровье народов Севера // Наука Удмуртии. 2010. № 5. С.124-130.

9. **Хакназаров С.Х., Ткачук Н.В.** Факторы, влияющие на здоровье народов Севера: социологический аспект (на примере Сургутского р-на) // Вестник урведования. 2010. №1(3). 2010. С.118-122.

10. **Хакназаров С.Х.** Эколого-медицинские проблемы Югры в контексте социологических исследований // Научный медицинский вестник Югры. 2012. № 1-2 (1-2). С. 280-282.

KHAKNAZAROV, Said Kh. – Ob-Ugric institute of applied researches and development. 628011, Mira St. 14 A, *Khanty-Mansiysk, Tyumen regional, Russia*. E-mail: s_haknaz@mail.ru.

GEOENVIRONMENTAL PROBLEMS OF UGRA IN THE SECTION OF PUBLIC OPINION: ON THE EXAMPLE OF THE NEFTEYUGANSK REGION OF UGRA

It is well-known that anthropogenous impact on surrounding environment causes the necessity of the researches focused on identification and estimation of regional changes.

The enterprises of fuel and energy complex and processing industry, are the main sources of pollution of surrounding environment (atmospheric air, the water basin and the land plots) of Ugra.

In the conditions of Far North and the areas equated to them to districts, environment at influence of an industrial complex, especially in the resursdobyvayushchikh, difficult gives in to restoration.

Boundless and uncontrolled growth of consumption of mineral raw materials without ecological restrictions and development of perfect technology can bring in the near future to global ecological crisis.

Are the main reasons for pollution of atmospheric air: industrial emissions from the enterprises, combustion of associated oil gas on torches, evaporation of easy fractions of hydrocarbons from a surface of emergency oil spills, sludge depots, oil storage tanks, and also exhaust gases of motor transport.

Need of the accounting of public opinion when planning and using natural resources, and also adoptions of administrative decisions is noted in a number of acts of federal and regional level, including in the Law "About Environmental Assessment".

In article are generalized dynamics of views of residents of the Nefteyugansk region of Ugra of geoenvironmental problems of the region. Are considered also a question of the factors influencing health of the population. A health issue of indigenous people of the North in modern conditions I was and remains actual in modern conditions. In particular results of the sociological researches conducted in the territory of the Nefteyugansk region of Ugra in 2007-2008 and 2012-2015 are considered.

ECOLOGICAL SITUATION; NATURAL RESOURCES; INDUSTRIAL DEVELOPMENT; RESPONDENTS; INDIGENOUS PEOPLE OF THE NORTH; EXPERTS; HEALTH; FACTORS; POPULATION

УДК 711.4

В. А. Щитинский

**ТЕРРИТОРИАЛЬНЫЕ АСПЕКТЫ ОХРАНЫ ПРИРОДЫ НА
ОБЪЕКТАХ ТОПЛИВНО-ЭНЕРГЕТИЧЕСКОГО КОМПЛЕКСА
АРКТИКИ**

ЩИТИНСКИЙ Владимир Александрович – доктор архитектуры, профессор, заместитель генерального директора – директор по науке, ООО «Институт «Ленгипрогор». 196191, Бассейная ул., 21, Санкт-Петербург, Россия. E-mail: vladimir.schitinsky@yandex.ru.

В период с 1984 по 1988 годы, институтом «Ленгипрогор», было разработано два крупнейших проекта: «Территориальная комплексная схема охраны природы на трассах строительства магистральных газопроводов в районах Западной Сибири и Крайнего Севера» и «Территориальная комплексная схема охраны природы Западно-Сибирского нефтегазового комплекса». Эти уникальные по масштабам и проблематике работы выявили пути комплексного решения сложнейших экологических и социальных проблем, возникавших в ходе ускоренного развития объектов Западно-Сибирского нефтегазового комплекса (ЗСНГК). Данные объекты являлись не только мощным фактором развития экономики региона, создания новых систем расселения, транспортных коммуникаций, строительной индустрии, инженерной и социальной инфраструктуры, но одновременно оказывали в процессе строительства и эксплуатации сильнейшее отрицательное воздействие на окружающую среду, условия жизни коренного населения. В настоящее время, в связи с изменением экономической и социально-политической ситуации в стране, новой государственной политикой в области развития Севера и Арктики, трансформацией всей производственной структуры ЗСНГК, социальными процессами, проходящими в Арктической зоне Российской Федерации, а также в связи с новыми законодательными и нормативными требованиями в области охраны окружающей среды и градостроительства, необходимо разработать новые проекты, на современной законодательной, научно-методической, нормативной, организационной и технологической базе. Предлагается разработать «Схему территориального планирования районов интенсивного развития топливно-энергетического и сырьевого комплекса в Арктической зоне Российской Федерации в области охраны окружающей среды». Состав и содержание данной работы должны опираться на документы, определяющие

государственную политику в области устойчивого развития Арктической зоны Российской Федерации и соответствовать требованиям Градостроительного кодекса Российской Федерации.

АРКТИКА; ЗАПАДНО-СИБИРСКИЙ НЕФТЕГАЗОВЫЙ КОМПЛЕКС;
ОХРАНА ОКРУЖАЮЩЕЙ СРЕДЫ; ТЕРРИТОРИАЛЬНАЯ КОМПЛЕКСНАЯ
СХЕМА ОХРАНЫ ПРИРОДЫ; ГОСУДАРСТВЕННАЯ ПОЛИТИКА
РОССИЙСКОЙ ФЕДЕРАЦИИ В АРКТИКЕ; УСТОЙЧИВОЕ РАЗВИТИЕ;
МАКРОРЕГИОН; СХЕМА ТЕРРИТОРИАЛЬНОГО ПЛАНИРОВАНИЯ

С началом масштабного освоения сырьевых богатств российского Севера и Арктики, строительства гигантских по площади и протяжённости объектов топливно-энергетического комплекса, включающих тысячи нефтегазоносных скважин, многие километры распределительных трубопроводов, автомобильных дорог, тысячи километров мощных газо- и нефте- транспортных систем, десятки компрессорных и нефтеперекачивающих станций, опорные города и вахтовые посёлки и многое другое, возникла не менее масштабная проблема охраны природы, связанная с разрушительным воздействием всех перечисленных выше объектов на хрупкие северные, арктические природные комплексы, обладающие крайне слабой устойчивостью к техногенному воздействию и способностью к самовосстановлению, а также на условия жизнедеятельности коренного населения.

В то же время опыт строительства и эксплуатации подобных магистральных трубопроводных систем, прежде всего в районах Западно-Сибирского нефтегазового комплекса, Крайнего Севера, показывает, что проблема охраны окружающей среды является значительно более масштабной и комплексной, чем просто решение технических вопросов.

Так, в частности, в период с 1984 по 1988 годы, институтом Ленгипрогор, который с 1982 года занимался экологическими проблемами Западной Сибири и Крайнего Севера, связанными с формированием на этой территории крупнейшего Западно-Сибирского нефтегазового комплекса, было разработано два крупнейших проекта: «Территориальная комплексная схема охраны природы на трассах строительства магистральных газопроводов в районах Западной Сибири и Крайнего Севера» и «Территориальная комплексная схема охраны природы Западно-Сибирского нефтегазового комплекса»

Особенностью данных проектов, в отличие от разделов по охране окружающей среды, выполнявшихся в составе проектов освоения нефтяных и газовых месторождений, проектов строительства магистральных газо- и нефтепроводов, правил их эксплуатации, являлся, прежде всего, комплексный, системный подход к разработке мероприятий по охране природы, не только в пределах непосредственной зоны строительства и эксплуатации объектов нефтегазового комплекса, но и для значительно более обширной территории, представляющую хозяйственно-экологическую зону влияния всего нефтегазового комплекса.

Эти уникальные по масштабам и проблематике работы впервые в отечественной проектной практике выявили пути комплексного решения сложнейших экологических и социальных проблем, возникавших в ходе ускоренного развития объектов Западно-Сибирского нефтегазового комплекса, его инфраструктуры, которые являлись не только мощным фактором развития отраслей народного хозяйства региона, создания новых систем расселения, транспортных коммуникаций, строительной индустрии, систем инженерного и социального обеспечения, но одновременно оказывали в процессе строительства и эксплуатации сильнейшее отрицательное воздействие на окружающую среду, условия жизни коренного населения.

Территориальная комплексная схема охраны природы на трассах строительства магистральных газопроводов Западной Сибири и Крайнего Севера была разработана в 1984 году при участии 25 проектных и научно-исследовательских институтов в соответствии с распоряжением Совета Министров СССР от 25 мая 1982 года и утверждена Советом Министров РСФСР в 1985 году (протокол N 14 п.3 от 29 апреля 1985 года). Заказчиком работы являлся Госстрой РСФСР.

В работе были определены зоны техногенного влияния линейных объектов ЗСНГК на природные комплексы и разработана система мероприятий, реализация которых не только обеспечивала сохранность природной среды и локализацию вредного воздействия на нее, но и способствовала также надежной и безаварийной работе самих магистральных трубопроводов.

Одновременно в Схеме решался и широкий круг и других проблем: по расселению строительного и эксплуатационного персонала газопроводов; созданию транспортной инфраструктуры; усовершенствование структуры организации строительства и эксплуатации магистральных газопроводов; сохранению природной среды в качестве базы для развития традиционных видов хозяйства коренного населения и ряд других вопросов.

Новизной и особой сложностью данной работы являлась необходимость решения и взаимосвязанности проблем линейного и регионального разномасштабного проектирования. На региональном уровне, в результате общего анализа территории региона, были определены хозяйственно-экологические зоны влияния трасс существующих, строящихся и проектируемых газопроводов, на «конкретном» уровне выявлены «горячие» точки и ситуации, возникшие как следствие проявления взаимодействия природных и антропогенных факторов.

Была осуществлена аэрофотосъёмка трасс строящихся и эксплуатируемых газопроводов, выполнено аэровизуальное обследование этих трасс и полевое обследование отдельных эталонных участков. Широко использовалась имеющиеся космические фотоматериалы.

Впервые в практике как отечественного, так и зарубежного проектирования, в Схеме найден и применён интегральный метод оценки состояния и прогнозирования негативных природных процессов при нарушениях, вызываемых строительством газотранспортных объектов, основанный на использовании природоохранных проработок ВНИИСТа, установивших зависимость состояния конкретных природных комплексов Западной Сибири к воздействиям трубопроводного строительства и реакцию природной среды на определённые виды этого воздействия. С помощью этой методики определялся характер и объём нарушений природной среды по трассам газопроводов и подбирались комплекс необходимых мероприятий как по существующим участкам трасс, так и профилактических – для проектируемых участков.

В работе был осуществлён подсчёт объёмов капиталовложений и компенсационных выплат по трём периодам: неотложные (1985–1989 гг.),

первоочередные (1988–1990 гг.) и перспективные (1991–2000 гг.), выделены объёмы строительно-монтажных работ, необходимых для осуществления мероприятий. Сами мероприятия приведены как в территориальном разрезе (применительно к выделенным эколого-территориальным зонам), так и в разрезе охраняемых природных сред и ресурсов. Составлен перечень мероприятий, требующих проведения научно-исследовательских и опытно-конструкторских работ и создания новой техники. Работа содержит ещё целый ряд новаторских для своего времени предложений, не потерявших актуальности и сегодня.

Территориальная комплексная схема охраны природы Западно-Сибирского нефтегазового комплекса была разработана в 1987 году по указанию Совета Министров СССР при участии 33 проектных и научно-исследовательских институтов 18 министерств. Заказчиком работы являлся Миннефтепром СССР. Работа прошла в течение 1988 года согласования со всеми заинтересованными министерствами и ведомствами. Схема охватывала территории Тюменской и Томской областей.

В этой работе впервые в стране была проведена детальная комплексная оценка разрушительного воздействия, которое оказывают объекты ЗСНГК на природную среду региона, большая часть которого располагается в арктической зоне; на условия существования коренного населения, поставленного перед угрозой вымирания; на условия жизнедеятельности самих работников нефтегазового комплекса.

В работе широко использовался опыт, накопленный авторским коллективом в процессе проектирования Территориальной комплексной схемы охраны природы на трассах строительства магистральных газопроводов Западной Сибири и Крайнего Севера, что в значительной степени помогло в кратчайший срок решить ещё более масштабную и сложную проектную задачу.

Результатом работы явилась разработка долгосрочной адресной комплексной программы по рационализации природопользования, охране природы и здоровья населения, обеспечению нормальных условий существования коренных народов в регионе.

Объёмы и стоимости природоохранных мероприятий были определены не только по видам природных сред, но и в территориальном и

отраслевом разрезе – для Тюменской и Томской областей, для всех министерств и ведомств, участвующих в освоении Западно-Сибирского нефтегазового комплекса.

Намеченные Схемой природоохранные мероприятия, установленные режимы хозяйственной деятельности и система ограничений должны были служить материалом для плановой, проектной и производственной деятельности министерств и ведомств, осуществляющих строительство и эксплуатацию объектов нефтяной и газовой промышленности, ведущих поиск и разведку запасов горючих полезных ископаемых, а также строительство и эксплуатацию сопутствующих им объектов народного хозяйства при освоении минерально-сырьевых богатств Западно-Сибирского нефтегазового комплекса.

В связи с произошедшими резкими изменениями в структуре правительственных органов из-за начавшегося процесса перестройки, возникла необходимость в определённой корректуре работы до её вынесения на утверждение. Из-за отсутствия финансовых средств на том этапе эта работа так и не была проведена, и проект был положен на полку.

К тому же, в результате сильнейшего пожара в здании института в марте 1998 года, был уничтожен практически весь архив, а вместе с ним и архивные экземпляры этих двух уникальных работ – ведь в те годы не было компьютеров, и все чертежи выполнялись вручную, на подрамниках, а пояснительные записки печатались на машинке. Сохранились лишь сканированные тома основных положений по этим проектам, а всё остальное – утрачено.

В настоящее время, учитывая изложенное, а также в связи с резким изменением экономической и социально-политической ситуации в стране, новой государственной политикой в области развития Севера и Арктики, коренной трансформацией всей производственной структуры ЗСНГК, социальными процессами, проходящими в Арктической зоне Российской Федерации, а также в связи с новыми законодательными и нормативными требованиями в области охраны окружающей среды и градостроительства, на наш взгляд необходимо вернуться к проблеме охраны природы, поднятой в упомянутых ранее разработанных проектах, на принципиально

новой законодательной, научно-методической, нормативной, организационной и технологической основе.

В последние годы государство усиливает внимание к вопросам стратегического планирования развития как страны в целом, так и отдельных отраслей и регионов, в том числе и к развитию Арктической зоны, в частности, «Основами государственной политики Российской Федерации в Арктике на период до 2020 года и дальнейшую перспективу», которые утверждены Президентом Российской Федерации В.В. Путиным 18 сентября 2008 г. № 1969, определены главные цели, основные задачи, стратегические приоритеты и механизмы реализации государственной политики Российской Федерации в Арктике.

Во исполнение «Основ» и повышения эффективности решения задач государственной арктической политики России разработана и 20 февраля 2013 года утверждена Президентом «Стратегия развития Арктической зоны Российской Федерации и обеспечения национальной безопасности на период до 2020 года».

В апреле 2014 года Правительством РФ принята государственная программа Российской Федерации «Социально-экономическое развитие Арктической зоны Российской Федерации на период до 2020 года».

Во всех перечисленных документах важнейшее место занимают перспективы устойчивого развития Арктического региона, связанные с решением проблем обеспечения сохранности природных комплексов Арктической зоны, восстановления нарушенных в процессе хозяйственной деятельности природных территорий, вопросы, связанные с природными ресурсами, с проблемами изменения климата, создания полноценной среды для жизни коренных малочисленных народов Севера.

Одновременно и Стратегия и Программа по-прежнему важнейшее место уделяют дальнейшему развитию топливно-энергетического и сырьевого комплекса в Арктике, что требует не снижать настойчивости и требовательности к этим отраслям в части реального обеспечения ими всех необходимых мер по охране окружающей среды при развитии своих объектов, тем более, что в государственной программе подчёркивается: устойчивое социально-экономическое развитие Арктической зоны России должно осуществляться на основе системного взаимодействия

государства, коммерческих и некоммерческих организаций, гражданского общества с использованием механизмов государственно-частного партнёрства.

Таким образом, опыт прошлых лет, о котором я рассказал, принятые основополагающие государственные документы, подтверждают необходимость комплексного подхода к решению экологических проблем Арктической зоны России, который может быть обеспечен только на основе конкретных территориальных разработок. Применительно к территориям топливно-энергетического и сырьевого комплекса это означает, что для них должны быть выполнены соответствующие территориальные проекты, нацеленные на объективное выявление природоохранных проблем и предложения по их решению, с учётом перспектив развития топливно-энергетического и сырьевого комплекса.

Основания для такого подхода заложены в федеральном законе РФ от 28.07.2014 № 172-ФЗ «О стратегическом планировании в Российской Федерации», в котором зафиксировано, что полноценное управление развитием, как на федеральном, так и на региональном уровне, может быть осуществлено только на основании комплексной системы документов, которая, в соответствии с законом включает в себя Стратегию социально-экономического развития и соответствующий территориальный документ, как пространственное отражение принятой Стратегии.

Если для Российской Федерации в целом, – это Стратегия социально-экономического развития Российской Федерации, Стратегия национальной безопасности Российской Федерации и Стратегия пространственного развития Российской Федерации, для субъекта Федерации – Стратегия социально-экономического развития субъекта и схема территориального планирования, то для макрорегиона – Стратегия социально-экономического развития макрорегиона (в нашем случае – АЗРФ) и схема территориального планирования на часть территории Российской Федерации, которой является Арктическая зона Российской Федерации (возможность выполнения такого проекта предусмотрена Градостроительным кодексом РФ [1, с. 23].

Также Градостроительным кодексом предусмотрена возможность выполнения таких схем территориального планирования федерального

уровня в иных областях, не предусмотренных Кодексом – в данном случае, речь идёт о схеме территориального планирования Арктической зоны Российской Федерации в области охраны окружающей среды.

Опираясь на эти документы, а также предусмотренный Государственной программой Российской Федерации «Социально-экономическое развитие Арктической зоны Российской Федерации на период до 2020 года» механизм государственно-частного партнёрства для выработки и реализации различных проектов, в целях экологического обоснования дальнейшего развития топливно-энергетического и сырьевого комплекса в Арктике и ликвидации последствий допущенных нарушений природной среды, предлагается разработать «Схему территориального планирования районов интенсивного развития топливно-энергетического и сырьевого комплекса в Арктической зоне Российской Федерации в области охраны окружающей среды». Состав и содержание данной работы должны опираться на перечисленные выше документы, определяющие государственную политику в области устойчивого развития Арктической зоны Российской Федерации и соответствовать требованиям Градостроительного кодекса Российской Федерации [1, с. 23–24].

Заказчиком Схемы могут выступить такие крупнейшие компании, как ОАО «Газпром», ОАО «АК «Транснефть», которые являются ключевыми элементами энергетической отрасли Российской Федерации, обеспечивают конечные результаты ее деятельности и определяют своим высшим и неизменным приоритетом охрану окружающей среды.

Активную поддержку данной работе должны оказать администрации тех субъектов Российской Федерации, на территориях которых развивается арктический топливно-энергетический и сырьевой комплекс, они должны, прежде всего, обеспечить согласование региональных и местных интересов по использованию территории.

Генеральным проектировщиком Схемы может выступить институт Ленгипрогор, в составе которого сохранился костяк специалистов-разработчиков выше названных проектов, с привлечением широкого круга заинтересованных научных и проектных организаций, включая Арктическую общественную академию наук, обладающую мощным научно-техническим потенциалом.

БИБЛИОГРАФИЧЕСКИЙ СПИСОК:

1. Градостроительный кодекс Российской Федерации: федеральный закон Российской Федерации от 29 декабря 2004 г. № 190-ФЗ с изменениями и дополнениями по состоянию на 10 октября 2015 года // М.: Проспект, 2015.

SHCHITINSKY, Vladimir A. – Director on science of the limited liability company «Institute «Lengiprogor», Professor, Doctor of Architecture. 196191, Basseinaya Str. 21, *Saint-Petersburg, Russia*. E-mail: vladimir.schitinsky@yandex.ru.

TERRITORIAL ASPECTS OF NATURE PROTECTION FOR OBJECTS OF FUEL AND ENERGY AND RAW MATERIALS COMPLEX OF THE ARCTIC

In the period from 1984 to 1988, the Institute "Lengiprogor", we developed two major projects: "the Territorial complex scheme of nature protection on the slopes the construction of gas pipelines in Western Siberia and the far North" and "Territorial complex scheme of nature protection of the West Siberian oil and gas complex". These unique in scale and the problems of work revealed the way complex decisions complex environmental and social problems that arose in the course of accelerated development of the West Siberian oil and gas complex. These objects were not only a powerful factor in the development of regional economy, creation of new settlement systems, transport communications, construction industry, engineering and social infrastructure, but at the same time provided in the process of construction and operation the strongest negative impact on the environment, the living conditions of the indigenous population. Currently, due to changes in economic and socio-political situation in the country, a new state policy in the field of development of the North and the Arctic, the transformation of the whole productive structure ZSNGK, social processes taking place in the Arctic zone of the Russian Federation, and also in connection with new legislative and regulatory requirements in the field of environmental protection and urban planning, it is necessary to develop new projects on contemporary legislative, methodological, legal, organizational and technological base. It is proposed to develop a "Scheme of territorial planning of areas of intensive development of fuel-energy and raw materials complex in the Arctic zone of the Russian Federation in the field of environmental protection". The structure and content of this work needs to rely on documents defining the state policy in the field of sustainable development of the Arctic zone of the Russian Federation and meet the requirements of the town planning code of the Russian Federation.

ARCTIC; THE WEST SIBERIAN OIL AND GAS COMPLEX; ENVIRONMENTAL PROTECTION, TERRITORIAL COMPLEX SCHEME OF NATURE PROTECTION; THE STATE POLICY OF THE RUSSIAN FEDERATION IN THE ARCTIC; SUSTAINABLE DEVELOPMENT; MACRO-REGION; THE SCHEME OF TERRITORIAL PLANNING

**ПРОБЛЕМЫ И ПЕРСПЕКТИВЫ
ЭКОНОМИЧЕСКОГО РАЗВИТИЯ
АРКТИЧЕСКОЙ ЗОНЫ РФ**

**PROBLEMS AND PROSPECTS OF ECONOMIC
DEVELOPMENT IN THE ARCTIC REGION**

УДК 332.1

Д. М. Дмитриева, П. С. Мизун

**РАЗВИТИЕ ИННОВАЦИОННОЙ ИНФРАСТРУКТУРЫ
АРКТИЧЕСКОЙ ЗОНЫ РОССИЙСКОЙ ФЕДЕРАЦИИ:
ОСНОВНЫЕ ПОДХОДЫ И ТЕНДЕНЦИИ ***

ДМИТРИЕВА Диана Михайловна – кандидат экономических наук, ассистент. Санкт-Петербургский горный университет. 199106, Васильевский остров, 21 линия д.2, Санкт-Петербург, Россия. E-mail: diana-dmitrieva@mail.ru.

МИЗУН Полина Сергеевна – студентка. Санкт-Петербургский горный университет. 199106, Васильевский остров, 21 линия д.2, Санкт-Петербург, Россия. E-mail: mizunpolina@gmail.com.

Основой современного развития российской экономики в настоящее время является ее переход от ресурсного типа к инновационному. Инновационное развитие различных экономических субъектов на разных уровнях достаточно давно стало объектом научных исследований. Однако, несмотря на наличие большого количество наработок по данному вопросу, инновационное развитие России в целом и Арктической зоны в частности требует значительных изменений, что предопределяет необходимость проведения таких исследований. Ввиду актуальности данного направления, статья посвящена проблеме развития инновационной инфраструктуры в Арктической зоне РФ. Обоснована необходимость развития инновационной инфраструктуры как основополагающей части инновационного процесса.

Приведена характеристика основных сфер инновационной инфраструктуры, в которые входят следующие функциональные сферы: технологическая сфера, финансирование, информационно-консультационная сфера, кадровая и сбытовая. Описано состояние инновационной инфраструктуры Арктической зоны РФ по каждой их функциональных сфер. Отмечено, что наиболее развитой сферой в Арктическом регионе является технологическая. Однако при достаточном количестве технопарков и инновационных центров

* Статья подготовлена на основе научных исследований, выполненных при финансовой поддержке гранта Российского научного фонда «Программно-целевое управление комплексным развитием Арктической зоны РФ (проект №14-38-00009)». Санкт-Петербургский политехнический университет Петра Великого.

наблюдается недостаток финансовых институтов и сбытовых структур, что приводит к дисбалансу в инновационной инфраструктуре.

Также проанализированы основные подходы к развитию инновационной инфраструктуры. Обосновано, что для развития инновационной инфраструктуры Арктической зоны следует использовать модель «потребность в технологии», которая подразумевает, что конечный потребитель определяет цель исследования или создания технологии, а не исследователь. Такая модель позволит усилить конкурентоспособность российских инновационных технологий и продукции на рынке, будет способствовать эффективному развитию инновационной инфраструктуры.

АРКТИЧЕСКАЯ ЗОНА; ИННОВАЦИИ; АРКТИЧЕСКИЙ РЕГИОН; ИННОВАЦИОННАЯ ИНФРАСТРУКТУРА; ИННОВАЦИОННОЕ РАЗВИТИЕ.

Введение. Современное мировое и экономическое развитие определяется уровнем научно-технического прогресса и ростом интеллектуализации основных факторов производства (развитые страны суммарно концентрируют свыше 90% мирового научного потенциала [3]). Это приводит к увеличению конкурентной борьбы на рынке высокотехнологичной продукции. Получается, что страны, создающие удобную инфраструктуру для развития инновационных разработок, повышают свою технологическую независимость и выживаемость национальной экономики.

Такая ситуация стимулирует развитие инновационной деятельности государства для повышения конкурентоспособности российской промышленности. Инновационная деятельность, как и любая другая, невозможна без создания благоприятной инфраструктуры, которая обеспечит ее развитие.

Начиная с 1990-х годов, в России развивается инновационная инфраструктура, первые элементы которой были созданы на базе высших учебных заведений. Это обусловлено желанием государства увеличить долю России на рынке наукоемкой продукции. Мировой объем рынка такой продукции на данный момент составляет 2,5 – 3 трлн. долларов, а к 2020 году прогнозируется увеличение до 4 трлн. долларов [3]. Однако в России пока еще не созданы все условия, которые могут обеспечить высокий рост экономического развития в этой области.

Для достижения поставленной цели была создана сеть инновационно-технических центров (ИТЦ), которые входили в структуру региональной инновационной системы (РИС), подразумевающей под собой совокупность взаимодействующих участников инновационной деятельности.

Направление инновационного развития РФ до 2020 года предполагает переход экономики на инновационный социально ориентированный курс развития, формирование национальной инновационной системы (НИС). Важная роль в данной стратегии развития отводится Арктической зоне [4].

Для освоения Арктики требуются технологии, адаптированные под климатические условия региона, а также направленные на эффективное и безопасное освоение ресурсов. Стоит отметить, что арктические субъекты могут быть как потребителями, так и производителями инновационных технологий. Также важным аспектом является создание такой инфраструктуры, которая будет непрерывно функционировать и совершенствоваться.

На данный момент развитие инновационной инфраструктуры в Арктике определяет дальнейшие перспективы и потенциал эффективного использования ресурсов. В данной статье будет выявлена проблематика существующей инфраструктуры развития инноваций Арктической зоны РФ и даны рекомендации по ее улучшению.

Инновационная инфраструктура Арктической зоны РФ

Одной из ключевых причин недостаточного инновационного развития Арктической зоны при наличии соответствующего потенциала является отсутствие комплексной развитой инфраструктуры развития инноваций.

Под инфраструктурой развития инноваций подразумевается комплекс организационно-экономических институтов, непосредственно обеспечивающих условия реализации инновационных процессов хозяйствующими субъектами на основе принципов экономической эффективности.

Инновационная инфраструктура может подразделяться на следующие функциональные сферы: технологическая сфера, финансирование, информационно-консультационная сфера, кадровая и сбытовая. Каждая из них подразумевает наличие различных ресурсов [6, 7] (таблица 1).

Таблица 1

Основные сферы инновационной инфраструктуры

Сфера инновационной инфраструктуры	Характеристика	Ресурсы
Технологическая	Обеспечивает технологическую и техническую поддержку процесса развития и внедрения инноваций	Технопарки, бизнес-инкубаторы, инновационно-технологические центры, центры коллективного пользования и пр.
Информационно-консультационная	Обеспечивает поддержку процесса инновационной деятельности по вопросам охраны интеллектуальной собственности, а также оказывает консультации по другим вопросам	Центры коммерциализации и трансфера технологий, инновационные центры и пр.
Финансовая	Обеспечивает поддержку и финансирование инновационных проектов на различных стадиях развития	Бюджетные, внебюджетные, венчурные, инвестиционные, страховые и другие фонды, различные финансовые институты, ассоциации «бизнес-ангелов»
Кадровая	Обеспечивает кадровую поддержку процесса инновационной деятельности за счет подготовки и переподготовки квалифицированных кадров	Различные образовательные учреждения
Сбытовая	Обеспечивает процесс реализации инновационных проектов в сферу использования	Выставки, ярмарки, салоны новых технологий и инноваций, посреднические фирмы

Для эффективного развития инновационной деятельности страны в целом, и Арктической зоны в частности, необходимо гармоничное

развитие каждой сферы инновационной инфраструктуры. Для разработки рекомендаций были проанализированы основные сферы инновационной инфраструктуры Арктической зоны РФ (таблица 2).

Таблица 2

**Характеристика основных сфер инновационной инфраструктуры
Арктической зоны РФ**

Сфера	Имеющийся уровень инфраструктуры	Рекомендуемый уровень	Направления развития
Технологическая	Инновационно-технологический центр арктических нефтегазовых лабораторных исследований института нефти и газа; технопарк Ямал; Мурманский технопарк (ОПК). Технопарк высоких технологий ХМАО-Югра Арктический инновационный центр СВФУ им. М.К.Аммосова	Уровень развитых северных стран по технологиям и технике добычи и транспортировки ресурсов	Повышение эффективности работы технологических центров, взаимодействие исследовательских центров и частных компаний для создания адаптированных технологий.
Кадровая	Мурманский государственный университет, университет им. Губкина; школа профессионального технического обучения «Арктикоморнефтегазразведка»	Профессиональное и дополнительное образование, образовательные программы на базе предприятий, развитие высшего образования в районах крайнего Севера	Комплексное исследование, взаимодействие с работодателями, увеличение бюджетных мест по предпочтительным направлениям. Интеграция образовательных и интеллектуальных ресурсов в рамках созданной Арктической ассоциации университетов России; комплексный подход, привлечение внебюджетных ресурсов, стимулирование трудовой мобильности.

Финансовая	Выделение 160 млрд. руб. из федерального бюджета, также 780 млн. – Роснефть в 2014 руб. [1]	Согласно стратегии, для эффективного инновационного развития необходимо около 222 млрд. руб. в ближайшие 5 лет. [1]	Привлечение иностранных инвесторов, внебюджетных фондов, инвестиций со стороны крупных компаний, рациональное распределение средств, создание единой государственной программы. Развитие инструментов субсидирования, в т.ч. за счет инвестиций частных компаний
Сбытовая	Слабо развитые пути сообщения, несбалансированность региональных, местных и корпоративных интересов, высокая зависимость региона от государства	Создание сети северных и циркумполярных Торгово-промышленных палат и бизнес-ассоциаций	Завершение внутреннего географического зонирования для создания эффективной транспортной системы и ЖКХ, создание торговых объединений

Как видно из таблицы, наиболее развитой сферой в Арктическом регионе является технологическая. Однако при достаточном количестве технопарков и инновационных центров наблюдается недостаток финансовых институтов и сбытовых структур. Это приводит к дисбалансу в инновационной инфраструктуре.

Основные подходы к развитию инновационной инфраструктуры

Для развития гармоничной и эффективно функционирующей инновационной инфраструктуры существует несколько подходов.

Подход «Проталкивание технологии» заключается в том, что направление развитие инноваций определяется стратегией, которая определяется государством, в случае этой модели региональные инновации будут определяться не в соответствии со своими потребностями, а в соответствии со стратегией в целом.

Другой подход «Потребность в технологии» подразумевает, что регион использует НИОК и научные ресурсы в соответствии со своими потребностями, что позволяет добиться результата в краткие сроки.

«Комбинированный» подход является сочетанием двух вышеописанных подходов. В таблице 3 будут представлены основные достоинства и недостатки этих подходов [5].

Таблица 3

Основные подходы к развитию инновационной инфраструктуры

Подход	Преимущества	Недостатки
«Проталкивание технологии»	Эффективное использование НИОКР и научных ресурсов Стимулирование объектов инновационной инфраструктуры для ускорения НИОКР Единая стратегия развития, которой соответствуют проекты региональных инновационных и исследовательских центров	Возможные препятствия к внедрению со стороны региональных объектов инфраструктуры Возможная потеря разработок региональных исследовательских и инновационных объектов инфраструктуры
«Потребность в технологии»	Исследовательские и инновационные центры в регионах сосредотачиваются на проектах, актуальных для их региона, в результате чего повышается эффективность инновационной деятельности Высокая гибкость объектов инновационной инфраструктуры	Возможная несогласованность проектов региональных исследовательских и инновационных объектов инфраструктуры с общей стратегией Необходимость эффективной координации объектов всех уровней Возможность развития инновационной активности в узкоспециализированной области.
Комбинированный	Имеет преимущества каждого из подходов и возможность гибкого управления в зависимости от целей.	Сложность построения единой сбалансированной инфраструктуры развития инноваций Значительная капиталоемкость координации и управления объектами инновационной инфраструктуры

Как уже было отмечено, развитая инновационная инфраструктура является ключевым фактором эффективной инновационной активности страны и региона.

Заключение. Перспективы развития территории Арктики непосредственно связаны с реализацией стратегии инновационного развития. Стоит отметить, что для уже сбалансированной инновационной инфраструктуры «Комбинированный» подход ее дальнейшего развития будет наиболее выгодным. Но для осуществления такого подхода требуются значительные капиталовложения и уже созданная гармоничная инфраструктура. Как было описано ранее, арктическая инновационная инфраструктура еще не идеальна, и для ее развития следует использовать модель «потребность в технологии» взамен «проталкивание технологии». Последняя подразумевает, что не конечный потребитель определяет цель исследования или создания технологии, а исследователь. Такая ситуация приводит к развитию направлений, на которые нет экономического спроса. Следует изначально обозначить приоритет разработки технологии и только затем приступить к инновационному циклу (прикладные научные исследования – опытно-конструкторские и технологические разработки – освоение производства и вывод продукции на рынок). Такая модель позволит усилить конкурентоспособность российских технологий и продукции на рынке [5].

Существует множество причин, препятствующих формированию эффективной инновационной инфраструктуры Арктического региона России. Наиболее негативное влияние оказывают следующие факторы:

- Неравномерность экономического развития региона
- Незрелость транспортной системы
- Отсутствие общей методологической базы для формирования инновационных систем.

Каждый из этих факторов приводит к различным рискам по отношению к развитию региона в целом. Так, например, неравномерность экономического развития означает удаленность региона от основных промышленных центров, что приводит к зависимости населения от поставок из других регионов, что в свою очередь плохо осуществимо через неразвитую транспортную систему.

В факторе транспортного обеспечения необходимо выделить приоритетное направление – развитие морской транспортной системы, которая обеспечивает перевозки по Северному морскому пути и является частью экономической инфраструктуры. Низкий уровень обеспеченности дорогами не позволяет наладить устойчивые коммуникации даже внутри региона. Отсталость инфраструктуры всего северного транспорта, уменьшение грузовых потоков, двойственные нормы российского права не позволяют объединить весь арктический транспорт в действенную транспортную систему.

БИБЛИОГРАФИЧЕСКИЙ СПИСОК:

1. Деловой журнал «Neftegaz.ru» [Электронный ресурс]. URL: <http://neftgaz.ru/news/view/136569-Finansirovanie-arkticheskikh-programm-do-2020-g-potrebuuet-222-mlrd-rublej> (дата обращения 30.04.2015).
2. Официальный сайт компании «Роснефть» [Электронный ресурс]. URL: <http://rosneft.ru/news/pressrelease/08092015.html> (дата обращения 21.04.2015).
3. **Андреев В.В.** Инновационное развитие экономики России в условиях глобальной конкуренции / Социально-экономическое развитие России: новые рубежи. М.: Академия народного хозяйства при Правительстве РФ, 2008.
4. Стратегия 2020 [Электронный ресурс]. URL: www.rian.ru/strategy2020 (дата обращения: 30.03.2015).
5. Национальные инновационные системы в России и ЕС / под редакцией: Иванова В.В. (Россия), Ивановой Н.И. (Россия), Розебума Й. (Нидерланды), Хайсберса Х. (Нидерланды) М., ЦИПРАН РАН, 2006. – 280 с. ISBN 5A91294A001
6. **Райхлина А.В.** Формирование и развитие инфраструктуры инновационной деятельности // Статистика и Экономика. 2013. № 2. С. 59-62. ISSN: 2500-3925
7. **Лимарева Д.А.** Анализ состояния национальной инновационной системы России и направления ее развития [Эл. ресурс] // SCI-ARTICLE.RU. 2013. URL: http://sciarticle.ru/stat.php?i=analiz_sostoyaniya_nacionalnoy_innovacionnoy_sistemy_rossii_i_napravleniya_ee_razvitiya (дата обращения 30.03.2015).

DMITRIEVA, Diana M. – Saint-Petersburg Mining University. 199106, 21st Line, 2, *Saint-Petersburg, Russia*. E-mail: diana-dmitrieva@mail.ru.

MIZUN, Polina S. – Saint-Petersburg Mining University. 199106, 21st Line, 2, *Saint-Petersburg, Russia*. E-mail: mizunpolina@gmail.com.

INNOVATION INFRASTRUCTURE DEVELOPMENT OF ARCTIC ZONE OF THE RUSSIAN FEDERATION: KEY APPROACHES AND TRENDS

The basis of the modern Russian economy current development is its transition from resource-oriented to innovative type. Innovative development of various economic agents at different levels has been the object of scientific research for a long time. However, despite the presence of a large number of researches on this issue, the innovative development of Russia as a whole and the Arctic zone in particular requires significant changes, which determines the need for such research. In view of the actuality of this direction, the Paper is devoted to problem of innovation infrastructure development in the Arctic zone of the Russian Federation. The necessity of development of innovation infrastructure as a fundamental part of the innovation process is substantiated.

The characteristic of the main areas of innovation infrastructure is given. It includes the following functional areas: technological sphere, finance, information and consulting sphere, human resources and marketing. The condition of the innovation infrastructure of the Arctic zone of the Russian Federation for each of functional areas is described. It was noted that the best developed area in the Arctic region is a technological sphere. However, in spite of existence of a sufficient number of technology parks and innovation centers there is a lack of financial institutions and marketing structures, which leads to an imbalance in the innovation infrastructure.

Also, the main approaches to the development of innovation infrastructure are analyzed. It is proved that the model of «technology demand» should be used for the development of innovation infrastructure of the Arctic zone. It means that the end-consumer is one who defines the purpose of research or creation of technologies, not a researcher. This model will allow strengthening the competitiveness of Russian innovative technologies and products in the market, as well as contribute to the effective development of innovative infrastructure.

ARCTIC ZONE; INNOVATIONS; THE ARCTIC REGION; INNOVATION INFRASTRUCTURE; INNOVATIVE DEVELOPMENT

УДК 338.45:66

В. Ю. Евдокимова

ВЛИЯНИЕ ИЗМЕНЕНИЯ МИРОВЫХ ЦЕН НА НЕФТЬ НА ДОБЫЧУ УГЛЕВОДОРОДОВ РОССИЙСКОГО АРКТИЧЕСКОГО ШЕЛЬФА

ЕВДОКИМОВА Вероника Юрьевна – студентка. Санкт-Петербургский горный университет. 199106, Васильевский остров, 21 линия д.2, Санкт-Петербург, Россия.
E-mail: nikaevdokimova@gmail.com.

Сегодня Российская Федерация занимает второе место по добыче нефти и газа после Соединенных Штатов Америки. В 2015 году в нашей стране было добыто 534,1 млн. т нефти (включая газовый конденсат), что на 1,5% больше, чем добыча в 2014 году. При этом наблюдается сокращение добычи газа: в 2015 году было добыто 635,3 млрд. куб. м, что на 1% меньше, чем в 2014 году.

Крупные запасы углеводородного сырья сосредоточены на российском арктическом шельфе. Извлекаемые разведанные запасы нефти составляют 447 млн. тонн, а газа – 10,1 трлн. куб. м. По прогнозам экспертов, добыча на арктическом шельфе может составить более 90% от совокупного объема добычи всего российского газа и 10% нефти.

Однако на пути к «золоту Арктики» возникает ряд проблем, которые являются предметом изучения данной работы. В статье проанализировано влияние изменения мировых цен на нефть, введение санкций против России, а также влияние природно-климатических факторов на добычу в Арктике. Основная цель работы – провести оценку влияния резкого падения цен на нефть в начале 2016 года. Для достижения цели необходимо решить следующие задачи: изучить историю развития добычи углеводородов на арктическом шельфе России, проанализировать текущее состояние рынка нефти в условиях падения мировых цен на углеводороды, выявить причины падения. Будут рассмотрены альтернативные варианты дальнейшего развития нефтегазовой отрасли на арктическом шельфе.

АРКТИКА; НЕФТЬ; ПРИРАЗЛОМНОЕ; САНКЦИИ

В 1929 году СССР, Норвегия, Дания, США и Канада приняли концепцию "полярных секторов", согласно которой земли и острова, находящиеся в пределах полярного сектора соответствующего государства, входят в его состав. СССР тогда достался самый большой сектор – около трети всей площади шельфа Арктики. Эти районы не находятся под суверенитетом государств и не входят в состав их территорий, однако каждое из них имеет право на разведку и разработку природных ресурсов прилегающего континентального шельфа (в том числе в экономической морской зоне), а также на охрану природной среды этих районов.

Поиски нефтяных месторождений в российском секторе начались с 30-х годов XX века. В республике Коми было открыто первое в мире нефтяное месторождение в Арктике – Чибыюское [4].

Семидесятые годы были ознаменованы чередой открытий газовых месторождений на полуострове Ямал: Бованенковское (1971), Харасавейское (1974) и Южно-Тамбовское (1974). В 1970–1980 году стали говорить о наличии на российском арктическом шельфе запасов нефти мирового значения.

В настоящее время Ямало-Ненецкий Автономный Округ – крупнейший газодобывающий регион в мире и крупный центр добычи нефти. В пределах полуострова Ямал открыто 26 газовых и нефтегазоконденсатных месторождений, разведанные запасы газа составляют 10,4 трлн. кубометров, извлекаемые запасы конденсата – 250,5 млн. тонн, запасы нефти – 291,8 млн. тонн.

Однако на пути к многомиллионным залежам углеводородов на Арктическом шельфе встаёт целый ряд преград: суровые климатические условия, экономические и политические барьеры.

Технические, технологические трудности, возникающие в различных регионах мира при освоении месторождений на шельфе, далеко не одинаковые. В замерзающих морях приходится ограничивать сроки ведения строительства и бурения скважин с платформ навигационным периодом. Кроме того, все надводные и подводные сооружения должны быть рассчитаны на потенциальную ледовую нагрузку при навале ледяных

полей. Такие условия наблюдаются на российских участках шельфа Каспия, Балтики, Японского и других морей.

Летом в Арктике появляется опасность навала многолетних ледяных полей большой толщины и массы, также Арктике свойствен короткий навигационный период, долгая полярная ночь, высокие отрицательные температуры, требующие применения во многих конструкциях морозостойких сталей.

Помимо внешних природно-климатических условий трудности освоения месторождений и уровень потребных инвестиций определяются глубиной залегания пластов углеводородов, газовым составом и многими другими факторами.

Дополнительные сложности вызывают в добываемом первичном газе включения ядовитых и взрывоопасных газов, так как необходимы дорогостоящие меры по безопасности обслуживающего персонала месторождения, его эвакуации при аварии, защиты окружающей среды, увеличиваются риски безаварийной работы оборудования и магистральных трубопроводов [1].

Однако наиболее актуальными проблемами в нефтегазовой сфере сейчас являются санкции и падение мировых цен на нефть, что, безусловно, негативно отражается на развитии арктического шельфа.

26 января 2016 года стоимость нефти опустилась ниже 30 долларов США за баррель. Мартовские фьючерсы нефти марки Brent торговались на отметке 29,83 долларов США за баррель.

Падение цен на нефть связано со снижением темпов роста потребления углеводородов Китаем. Кроме того, влияние на цены оказали отказ государственной нефтедобывающей госкорпорации Саудовской Аравии Saudi Arabian Oil Co. (Aramco) снижать инвестиции в нефтегазовые проекты и заявление генерального секретаря ОПЕК Абдаллы аль-Бадри о том, что картель пойдет на сокращение добычи только в том случае, если аналогичные меры примут страны-производители нефти, не входящие в организацию [7].

Fiscal Times приводит 5 теорий, которые могли спровоцировать падение цен на нефть [5].

1) Желание Саудовской Аравии помешать Тегерану вернуться на европейский нефтяной рынок. Однако сейчас уже понятно, что это не остановило Иран, и 7 марта 2016 года в Европу прибыл танкер с миллионом баррелей иранской нефти, что означает возвращение Ирана на европейский нефтяной рынок после снятия 16 января 2016 года санкций, наложенных мировым сообществом на Иран.

2) Желание США и Саудовской Аравии подорвать Российскую экономику, энергетический сектор которой приносит около половины всех доходов страны. А наложенные Европой и США на фоне политических событий на Украине санкции усугубляют ситуацию.

3) Существует мнение, что падение обусловлено желанием Барака Обамы обвалить внутреннюю добычу сланцевой нефти, которая наносит огромный вред окружающей среде.

4) Разногласия Саудовской Аравии и ОПЕК. Несмотря на призывы членов картеля сократить добычу нефти в Саудовской Аравии, саудиты продолжают вести добычу, на которую не повлияет резкое падение мировых цен ввиду низкой себестоимости добычи нефти. Себестоимость добычи будет покрываться и при цене 20 долларов за баррель.

5) Противостояние Саудовской Аравии и американских сланцевиков. В 2011 году резко возрастает добыча нефти в Соединенных Штатах Америки. В 2014 году США добывали ежедневно 8,7 млн барр. Сегодня Америка ежедневно добывает 9,5 млн барр в сутки, что составляет примерно десятую долю мировой добычи нефти.

Саудиты искусственно сдерживают свои цены на нефть, чтобы защитить свою долю на мировом рынке нефти от американских конкурентов [5].

Перейдём к рассмотрению динамики цен на нефть за 2016 год.



Рисунок 1 – Динамика цен на нефть за 2016 год

Подробнее разберем особенности сортов нефти. Brent – одна из основных марок нефти, торговля которой происходит на международной бирже в Лондоне. Нефть этой марки является смесью нескольких сортов, добываемых на шельфовых месторождениях в Северном море. Brent является мировым эталоном по качеству, свойствам и составу. В зависимости от изменения цены нефти Brent происходит изменение цены других европейских сортов нефти и сортов стран ОПЕК.

Urals – это российский сорт нефти с высоким содержанием серы (около 1,3%), который представляет собой экспортную смесь из нефти, добываемой в Ханты-Мансийском автономном округе и Татарстане. Стоимость нефти Юралс определяется дисконтированием цены на сорт Brent, поскольку российская нефть считается менее качественной ввиду высокого содержания серы [6].

Помимо уже давно существующих, появился новый сорт российской нефти, который был открыт в 2014 году в Арктике, ARCO. Он добывается на Приразломном месторождении арктического шельфа Печорского моря. Этот сорт нефти имеет высокую плотность и содержит в себе 2–3% серы с низким уровнем парафина. Такое сырье, в основном, приобретают крупные европейские нефтеперерабатывающие компании, которые используют его для производства строительной, промышленной, космической и фармацевтической продукции.

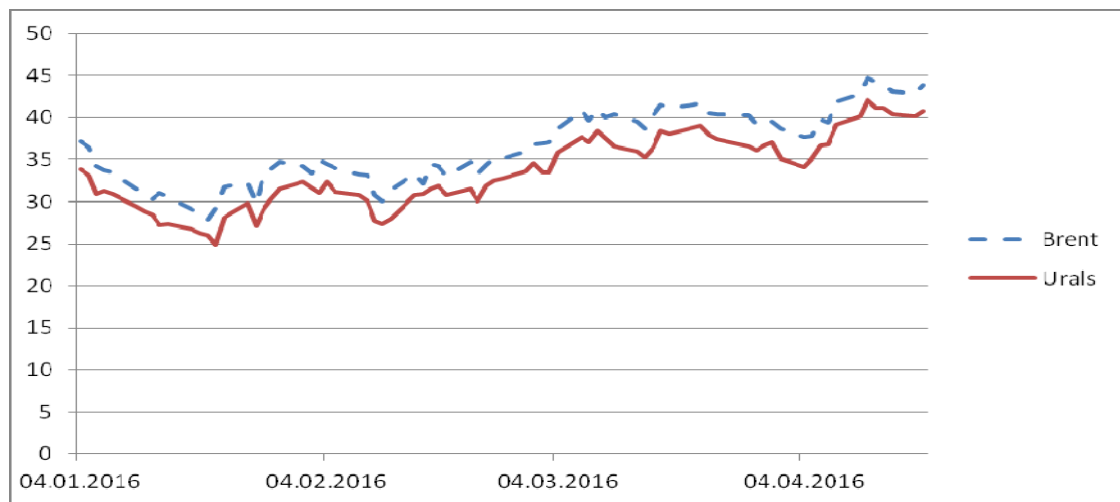
Цена данного сорта нефти вычисляется дисконтом к цене сорта Urals в размере трёх–пяти долларов за баррель нефти. При этом себестоимость добычи в 2014 году составляла 30 долларов за баррель нефти, а выход на производственную мощность, при которой предполагается снижение себестоимости-добычи до 10 долларов за баррель, запланирован лишь на 2021 год.

Таким образом, возникает вопрос о целесообразности добычи нефти на арктическом шельфе, в частности, на Приразломном месторождении. Добыча нефти на Приразломном месторождении – это первый в истории России проект компании «Газпром нефть Шельф» по освоению ресурсов шельфа Арктики. В 2014 году добыча составила 300 тыс. тонн сырья, в 2015 – 900 тыс. тонн. Извлекаемые запасы Приразломного нефтяного месторождения составляют 72 млн. тонн.

Впервые в мире добыча углеводородов на шельфе Арктики ведется со стационарной платформы. Она обеспечивает выполнение всех технологических операций на месторождении: бурение, добычу, хранение нефти, подготовку, а также отгрузку готовой продукции.

На месторождении действует нулевая ставка НДС и льготная экспортная пошлина. В декабре ставка вывозной пошлины составляла \$107,3 за 1 т, а с введением с 1 января 2016 года налогового маневра она снизилась в 9 раз до \$11,9 за 1 т. Благодаря этому, проект продолжает окупаться даже при снижении мировых цен на нефть. Однако напомним, что цена на нефть ARCO ниже себестоимости нефти марки Юралс, которая в январе 2016 года уже несколько раз опускалась ниже 30 долларов за баррель.

В конце прошлого года Минэнерго Российской Федерации попросило провести стресс-тесты при цене нефти от \$ 30 за баррель. Крупнейшие российские компании такие как «Роснефть», «Газпром нефть» заявили, что добыча нефти останется рентабельной в среднем при \$ 20 за баррель, для Приразломного – при цене \$ 25 за баррель.

Но не стоит забывать ещё об одной угрозе, нависшей над российским арктическим шельфом, а именно о санкциях США и ЕС, введённых в 2014 году. В антироссийских санкциях можно выделить 5 этапов, два из которых напрямую затрагивают добычу углеводородов на арктическом шельфе.

Таблица 1

**Этапы санкций, затрагивающие добычу углеводородов
на арктическом шельфе**

Этап санкций	США	ЕС	Последствия для России
<i>Секторальные санкции</i>	<p>16.07 – 12.09.14 Запрет на поставку технологий для работы в Арктике и на глубоководном шельфе, в т.ч. через посредников</p> <p>Запрет на кредитование и размещение облигаций для «Роснефти», «Новатэка» (более 30 дней), для «Газпром нефти» и «Транснефти» (более 90 дней).</p>	<p>Не затронута добыча природного газа</p> <p>Для всех компаний – более 30 дней</p>	<p>Закрытие доступа к технологиям, которые отсутствуют на российском рынке: торможение развития арктического шельфа</p> <p>Закрытие доступа к европейскому заёмному финансированию: возникают проблемы с рефинансированием долгов и с проектным финансированием долгосрочных и капиталоемких шельфовых проектов в Арктике</p>
<i>Проектные санкции</i>	<p>07.08.2015 Введение запретов на поставки оборудования для конкретных проектов: запрет на поставки технологического оборудования для Южно-Кириного газоконденсатного месторождения в Охотском море, разрабатываемое «Газпромом»</p>		<p>Введение точечных санкций с целью подавить перспективы конкретных проектов</p>

Технологические санкции, в первую очередь, связаны с уровнем научно-технического прогресса в сфере разработки специального оборудования для добычи углеводородов в суровых условиях Арктики.

Технологический прогресс играет разную роль в зависимости от глубины залежей углеводородов. На мелководном шельфе минимизация издержек происходит за счёт использования иностранных технологий и оборудования при освоении с суши (наклонно-направленное и горизонтальное бурение), при добыче с искусственно созданных островов и при добыче с гравитационной платформы (“Приразломная”). Санкции отодвинули возможность освоения арктического шельфа с применением уже внедрённых иностранных технологий, и лишают российские компании возможности дальнейшего внедрения более совершенной техники.

На глубоководном шельфе применение технологий схожих с применяемыми на мелководье невозможно. Однако здесь проблема заключается в том, что санкции тормозят не добычу углеводородов на российском арктическом шельфе, а тормозят международное сотрудничество в области разработки технологий для освоения глубоководного шельфа. На данный момент нет технологий, которые позволяют вести безопасную добычу энергоресурсов на арктическом шельфе.

Итак, в сложившейся ситуации есть два варианта развития: продолжать развитие Арктики и стремиться преодолеть санкции или произвести смену приоритетов в топливно-энергетическом комплексе.

При первом варианте продолжается наращивание добычи нефти в Арктике, но будет необходимо импортозамещение. Но возможно ли замещение западных технологий восточными или отечественными?

22 сентября 2015 года вице-премьер Александр Хлопонин, занимающийся вопросами природопользования, заявил, что в ближайшее время наши восточные коллеги вряд ли смогут предложить нам оборудование соответствующего уровня, вдобавок Китай сейчас ориентирован, в первую очередь, на развитие шельфа Южно-Китайского моря, климатические условия которого кардинально отличаются от арктического.

Замена западного импорта отечественным оборудованием предполагает пересмотр всей политики в рамках инновационно-

инвестиционного цикла посредством стимулирования НИОКР и перехода от принципов фискальной политики к экономике, базирующейся на оценке комплексного эффекта от долгосрочных инвестиций в нефтегазовую отрасль. То есть переход от оценки доходов государства исключительно системой налоговых сборов к оценке через мультипликативный эффект за полный срок освоения месторождений.

Но падение цен на нефть уже негативно отразилось на государственном бюджете и вызывает споры по поводу фискальной политики: повышение налогов для возмещения недоборов в госбюджете или их снижение для поддержки на плаву компаний-экспортёров нефти и газа.

Замещение иностранного финансирования возможно двумя способами: за счёт средств Фонда Национального благосостояния (ФНБ) России или же привлечение коммерческих средств. Но ФНБ не способен удовлетворить потребности всех компаний и направляет средства строго дозированно, а коммерческое кредитование финансовых институтов слишком дорого.

Второй вариант – это переход к освоению менее дорогостоящих энергоресурсов, то есть замораживание добычи в Арктике и повышение нефтегазоотдачи на действующих производствах. Этот вариант позволит:

- избежать возможных экологических катастроф в виду неизученности аварийных последствий на арктическом шельфе;
- снизить необходимость в крупномасштабных инвестициях, которые необходимы, в первую очередь, для капиталоемких проектов на арктическом шельфе;
- расширить возможности для отечественных НИОКР, производителей оборудования.

В данном варианте стоит учесть ещё одну альтернативу: переориентация ГРП в сторону увеличения доли усилий на изучение и освоение мелководного шельфа, транзитной зоны «суша-море» и прилегающих районов суши [2].

Это позволит в кратчайшие сроки и с существенной минимизацией затрат увеличить не только прирост запасов углеводородов в стране, но и приступить к их освоению. Перспективы континентальных арктических участков России не требуют дополнительных доказательств. В этой зоне

на полуострове Ямал открыто более двух десятков месторождений (многие из которых еще не освоены), среди которых гигантское Бованенковское газоконденсатное месторождение, установленное еще в 1971 г., Северо- и Южно-Тамбейское, Малоямальское и др. [3].

Пока правительство Российской Федерации придерживается первого варианта и снижает налоговые ставки, но неизвестно, как дальше поведёт себя США, Саудовская Аравия, Иран, а вместе с ними и цены на мировом рынке, до каких пор государство готово снижать налоговые ставки и экспортные пошлины.

БИБЛИОГРАФИЧЕСКИЙ СПИСОК:

1. Гагарский Э.А. Ямал как центр добычи газа // Pro-arctic. Независимое российское информационно-аналитическое сетевое издание URL: <http://pro-arctic.ru/13/04/2016/resources/21070> (дата обращения: 14.04.2016).
2. Конопляник А., Бузовский В., Попова Ю., Трошина Н. Возможности и разработки арктического шельфа // Нефть России. 2016. № 1-2. С. 14-19.
3. Панов Р.С., Костюченко С.Л. «Импортозамещение»: какие проблемы стоят за ним в геологоразведочном сервисе // Деловой журнал Neftegaz.RU. 2016. № 3. С.14-20. URL: <http://neftegaz.ru/analysis/view/8402> (дата обращения: 16.04.2016).
4. Логачев И. Геополитика России будущего: золотое дно нефтяной Арктики // No-na-me. Информационный портал URL: <http://nnm.me/blogs/yaserpa/geopolitika-rossii-budushego-zolotoe-dno-neftyanoy-arktiki/> (дата обращения: 14.04.2016).
5. Мануков С. 5 причин падения цен на нефть // Эксперт online. Информационный портал URL: <http://expert.ru/2016/02/10/opyat-zagovoryi/> (дата обращения: 18.04.2016).
6. Сорта нефти // forexaw.com Информационный портал URL: http://forexaw.com/TERMs/Raw_materials/Energy/1486_Сорта_нефти_Oil_grade_это (дата обращения: 15.04.2016).
7. Цена на нефть Brent упала ниже 30 долларов // Lenta.ru. Новостное интернет-издание URL: <https://lenta.ru/news/2016/01/26/oilfall/> (дата обращения: 17.04.2016).

EVDOKIMOVA, Veronika Yu. – Saint-Petersburg Mining University. 199106, 21st Line, 2, *Saint-Petersburg, Russia*. E-mail: nikaevdokimova@gmail.com.

INFLUENCE OF CHANGE OF THE WORLD OIL PRICES ON EXTRACTION OF HYDROCARBONS OF THE RUSSIAN ARCTIC SHELF

Today, Russian Federation takes the second place on oil and gas production after the United States of America. In 2015, 534.1 million tons of oil were extracted in our country (including gas condensate), which is 1.5% higher than production in

2014. At the same time there is a reduction in gas production: it was produced 635.3 billion cubic meters, which is 1% less in 2015 than in 2014.

Large reserves of hydrocarbonic raw material are concentrated on the Russian Arctic shelf. Recoverable oil reserves amount to 447 million tons, and gas - 10.1 trillion cubic meters. According to forecasts of experts, more than 90% of all Russian gas and 10% of oil are extracted in the Arctic.

However, on the way to "gold of the Arctic," raises a number of issues that are the subject of this work. The article looks at the impact of world's oil price changes, imposed sanctions against Russia, and the influence of climatic factors on the production in the Arctic. The main objective of the work is carry out an assessment of influence of sharp falling of oil's prices at the beginning of 2016. For achievement of the purpose it is necessary to solve the following problems: to study history of development of hydrocarbons' production on the Arctic shelf of Russia, to analyse current state of the oil's market in a condition of falling of the world prices for hydrocarbons, to establish the falling reasons. Alternative options of further development of oil and gas branch on the Arctic shelf will be considered.

ARCTIC; OIL; PRIRAZLOMNOYE; SANCTIONS

УДК 622.245

К. Н. Караичев

ПЕРСПЕКТИВЫ РАЗРАБОТКИ ГАЗОГИДРАТНЫХ ЗАЛЕЖЕЙ

КАРАИЧЕВ Кирилл Николаевич – студент. Санкт-Петербургский горный университет. 199106, Васильевский остров, 21 линия д.2, Санкт-Петербург, Россия. E-mail: kkirill773@gmail.com.

Статья посвящена анализу разработки месторождений газогидратов и методов их добычи в арктическом регионе. Ограниченность полезных ископаемых заставляет человечество искать новые источники энергии. Одним из потенциальных источников углеводородов являются газогидраты. Они представляют собой соединения воды с газом в замороженном состоянии. Доказанные запасы гидратов во много раз превышают доказанные запасы природного газа, поэтому в ближайшем будущем газогидраты будут рассматриваться как потенциальная замена природному газу. Впервые они были получены в лабораторных условиях в 1800-х годах. Тогда же началось их исследование. Поначалу никто даже не подозревал, что газогидраты могут формироваться в естественной среде. Но в 1930-х годах в трубопроводах были обнаружены техногенные газовые гидраты, которые могли блокировать потоки транспортируемого газа. Это дало толчок новым исследованиям, которые были направлены на предупреждение образования гидратов в процессе транспортировки газа. Затем, в 1960-х годах, началась разработка Мессояхского месторождения в Сибири, которая позволила открыть природные газогидраты. Уже в 1970-х годах они были обнаружены на месторождениях на Аляске и в Чёрном море. По результатам исследований газовых гидратов в 1980-х их стали рассматривать как потенциально новый и, что самое главное, обширный источник энергии. С 1990-х годов в мире появляются программы по разведке и добыче газогидратов. Большую заинтересованность в этих полезных ископаемых проявляют такие страны, как США, Япония и Канада. Некоторые из них имеют свои месторождения, на которых испытывают и совершенствуют технологии добычи, например в Канаде – месторождение Малек, в Японии – Нанкай. на данный момент существуют 3 способа добычи газа из газовых гидратов: разгерметизация, нагревание и введение ингибитора. Существенным фактом в выборе способа добычи является наличие слоя свободной воды или свободного газа. Но также немалую роль имеют экономические факторы. Газ, добываемый из

газогидратов, является далеко не самым дешевым на рынке. Однако в ближайшем будущем ситуация может измениться и человечество обратится к этому новому источнику энергии.

АРКТИКА; ГАЗОГИДРАТЫ; ТЕХНОЛОГИИ РАЗРАБОТКИ МЕСТОРОЖДЕНИЙ ГАЗОГИДРАТОВ

Как известно, запасы углеводородного сырья ограничены. Этот факт стимулирует поиски новых источников энергии. Газовые гидраты рассматриваются как возможный потенциальный новый источник углеводородов. Они представляют собой кристаллические соединения, которые описываются формулой M_nH_2O , где M – молекула газа, H_2O – молекула воды, n лежит в пределах от 6 до 17. Кристаллическая решетка состоит из воды и газа, молекулы газа находятся в центре кристаллической решетки, а молекулы воды удерживаются водородными связями, гидраты устойчиво существуют при низких температурах и высоких давлениях. При нарушении условий существования распадаются на газ и воду. Следует различать техногенные и природные газогидраты. Природные газогидраты либо разбросаны, либо образуют скопления, залегают на глубине от 200 до 1000 метров в арктическом регионе.



Рис.1 – Условия стабильности газогидратов в зоне вечной мерзлоты (Источник – Дирекция по стратегическим исследованиям в энергетике)

Техногенные газогидраты образуются на забое или в стволе скважины в процессах добычи газа или при его транспортировке, и их

образование в этих процессах является нежелательным процессом, с которым пытаются бороться.

По своей теплотворной способности газогидраты стоят наравне с битуминозной нефтью и нефтеносными песками. Внешне очень схожи со снегом или рыхлым льдом. За это сходство их стали называть «горящим льдом». В процессе образования гидратов один объем воды связывает 70–210 объемов газа, например в одном кубическом метре газогидратов (при нормальных условиях) содержится 160 кубических метров метана. Для устойчивого состояния газогидратной залежи необходимо наличие двух условий: высокое давление и низкая температура. Газогидраты залегают как в условиях придонных шельфовых месторождений (шельф Сахалина, Охотское море, Черное море и др.), так и при материковом расположении залежей, в частности в условиях вечной мерзлоты [2]. По современным оценкам запасов гидратов 300 трлн. м³ газа находится в Арктическом регионе. Однако эти ресурсы заслуживают серьезного внимания, т.к. они превышают мировые доказанные запасы природного газа. На данный момент природные газогидраты рассматриваются как один из главных нетрадиционных источников газа, который вскоре займет важное место в мировом энергетическом балансе.

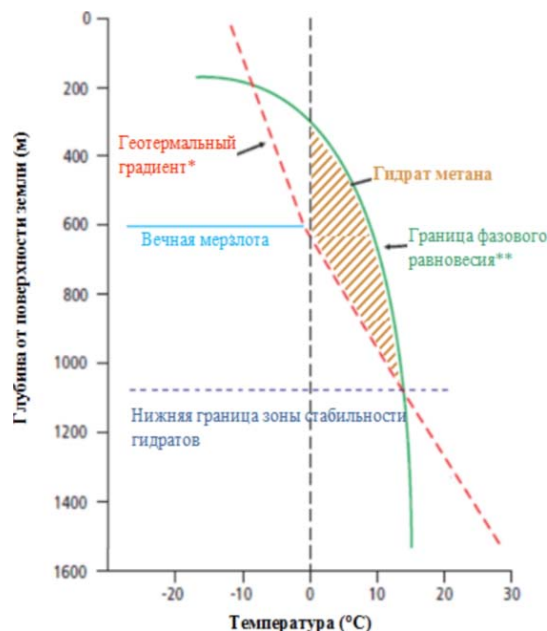
Начало исследований газовых гидратов восходит к 1800-м годам, когда ученые впервые получили газогидраты в лабораторных условиях. В последующие долгие десятилетия лабораторные эксперименты продолжались, но никто не ожидал, что газогидраты могут формироваться в естественной среде. Затем, в 1930-х годах, в газопроводах были обнаружены техногенные газогидраты, которые иногда блокировали потоки природного газа. Это спровоцировало новый виток научных исследований, направленных на предупреждение образования газогидратов в процессе транспортировки природного газа. Наконец, в 1960-х годах началась разработка Мессояхского месторождения в Западной Сибири, которая позволила открыть природные газовые гидраты. В 1970-х годах они были обнаружены в образцах из скважины на Северном склоне Аляски и на дне Черного моря. Результаты исследований 1980-х годов привели к тому, что газовые гидраты стали рассматриваться как новый и потенциально обширный источник метана. И с 1990-х годов в

мире проходят целенаправленные и широкомасштабные программы по обнаружению и разработке газовых гидратов» [1].

Добыча метана из газогидратов связана с переводом его в свободное состояние и последующей добычей традиционными методами. Однако на данном этапе развития технологий лишь небольшая часть газогидратов может быть добыта и их добыча сопряжена с большими издержками, тем не менее, некоторые страны, например США, Япония, Канада, в которых наблюдается высокая цена на газ и при этом растет на него спрос, заинтересованы в развитии технологий по добыче газогидратов.

Определяющим фактом в выборе способа добычи газа из газогидратов является наличие нижнего пласта свободного газа или пласта свободной воды:

- Свободный газ. В этом случае разработка месторождения происходит способом, схожим с традиционной добычей газа. Добыча свободного газа сопровождается снижением давления в пласте, что приводит к освобождению воды и газа (из-за нарушения условий существования)

- Свободная вода. В этом случае из пласта откачивается вода, что также приводит к снижению давления в гидратонасыщенном пласте и это, в свою очередь, приводит к освобождению воды и газа из-за понижения давления в пласте.

- Перспективы разработки месторождений, в которых отсутствует нижний слой свободной воды или газа, остаются туманными [1].

Существуют три основных метода разработки месторождений газогидратов: разгерметизация (снижение давления), нагрев залежи и ввод ингибитора. Ингибиторы применяются для снижения температуры замерзания воды и метана (формирования метангидрата). Таким образом, реакция образования газогидрата замедляется, так как для ее проведения требуется более низкая температура в пласте [1].

Основные методы добычи метана из газогидратов (2)



Рис.2 – Основные методы добычи метана из газогидратов
(Источник – Дирекция по стратегическим исследованиям в энергетике)

Разгерметизация является наиболее перспективной технологией. Технология заключается в установке насоса на забое скважины для понижения давления в скважине и соответственно в пласте. Наиболее эффективен такой метод для около скважинных залежей. В этой области интенсивный процесс диссоциации гидратов вызывает снижение проницаемости залежи, что приводит к тому, что низкое давление легче поступает в отдаленные от скважины области. Процесс распада гидратов в отдаленных зонах осложняется тем, что температура залежи также снижается, процесс диссоциации продолжается до тех пор, пока температура пласта не станет равной температуре равновесного состояния. Достоинствами технологии является относительная простота технологии, меньшие по сравнению с другими методами затраты, возможность быстрой добычи больших объемов газа. Технология применяется при залегании газогидратного пласта ниже 700 м. Преимущества технологии: небольшая стоимость, большие объёмы добычи, простота. Но при низких температурах освобождающаяся вода может замерзнуть и закупорить оборудование.

Технология нагревания производится нагрев газогидратного пласта, что так же приводит к увеличению температуры выше фазового

равновесия и высвобождению газа и воды с поглощением тепла. Сам процесс нагревания пласта может происходить с помощью: нагнетаемого теплоносителя, циркуляции горячей воды, пара или любой другой нагретой жидкости или газа, электрического нагрева. Применяется при неглубоком залегании и имеет высокие затраты энергии на нагрев и подвод теплоносителя к пласту. Так же необходимо постоянно увеличивать объем подводимого тепла, так как при распаде газогидратов происходит поглощение тепла.

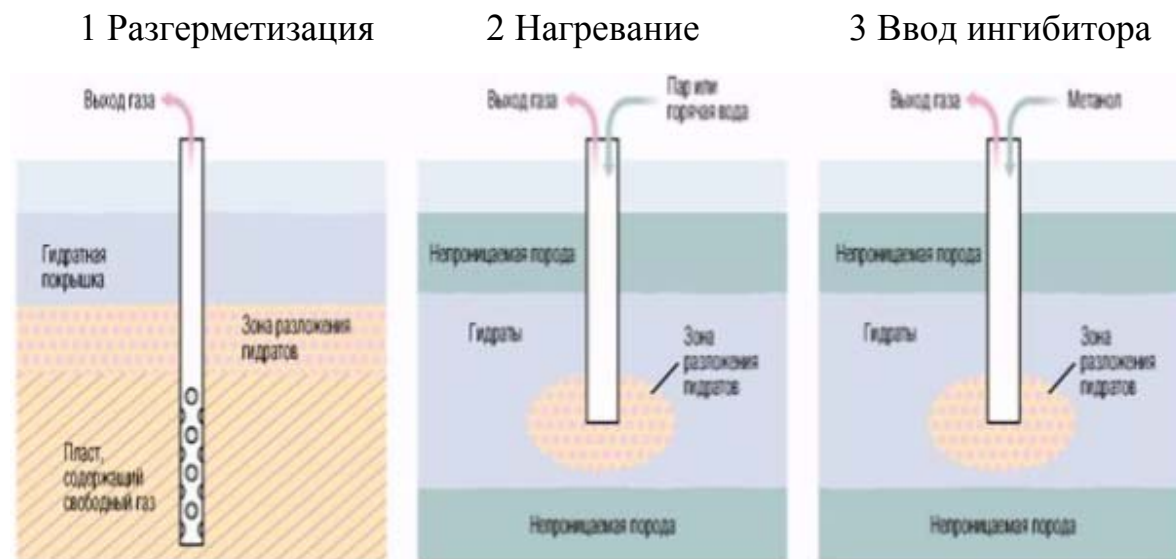
Введение ингибитора рассматривается как один из способов нарушения фазового равновесия газогидрата и снижения его температуры. В качестве ингибиторов могут выступать как органические (например, этанол, метанол, гликоль) так и соляные растворы (например, морская вода). Объем распадающегося газогидрата находится в зависимости от объема вводимого ингибитора. К преимуществам технологии относятся: возможность контроля объемов добычи, предотвращение закупоривания оборудования. К минусам относятся: большая стоимость, меньшая экологичность, медленное протекание реакции раствора с газогидратом.

Сочетание различных методов тепловой обработки возможно реализовать с использованием электротехнического комплекса с забойными электротепловыми генераторами, разработанного в Горном университете [3].

Электротермический комплекс за счет наличия в своем составе забойных электротепловых генераторов позволит обеспечить эффективную обработку газогидратных залежей и обладает следующими преимуществами: малая себестоимость добычи; возможность применения как для разработки шельфовых месторождений, так и месторождений в условиях вечной мерзлоты; конструкция забойного электротеплового генератора позволяет использовать в качестве теплоносителя пар, агрессивные для нагревателей среды, такие как горячая соленая вода, вода с добавлением ингибиторов.



Схема электротермического комплекса

1 – регулятор тока; 2 – насос; 3 – регулируемый электропривод; 4 – рабочая жидкость; 5 – силовой кабель; 6 – насосно-компрессорные трубы; 7 – маслозаполненное вводное устройство; 8 – диэлектрическая вставка; 9 – термостойкий токовод; 10 – термостойкий пакер; 11 – нагреватель; 12 – обсадная колонна; 14 – выпускное отверстие.

Технический результат достигается за счет наличия в составе электропарогенератора внутреннего (нагревательного) корпуса и внешнего. Во внутреннем корпусе располагается токовод, с закрепленными на нем электродами и постоянный объем токопроводящей жидкости. По мере пропускания тока жидкость во внутреннем корпусе нагревается и путем теплоотдачу через стенку путем теплообмена нагревает рабочую жидкость во внешнем корпусе. Электротермический комплекс позволяет проводить эффективную тепловую обработку газогидратной залежи горячей водой, паром, химическими теплоагентами и обладает следующими преимуществами: низкая капиталоемкость, возможность использования агрессивных сред в качестве рабочей жидкости.

Стоимость добычи газогидратов зависит от многих факторов, например: от условий залегания, применяемых технологий, наличия инфраструктуры для транспортировки газа, себестоимости.

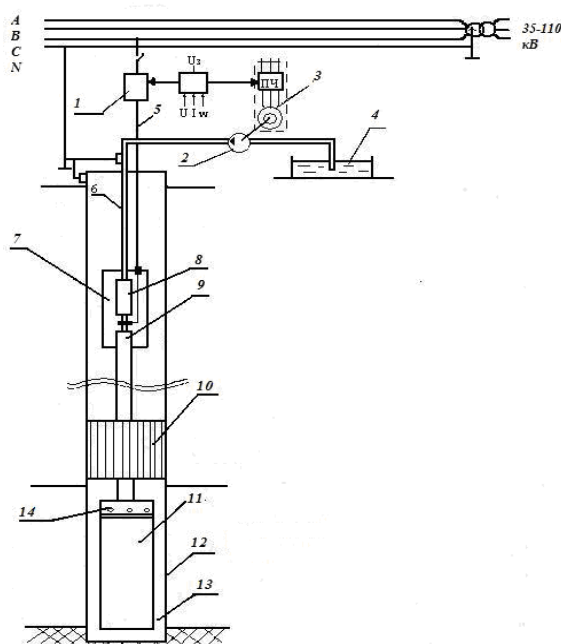

Рис.3 – Сравнительные издержки промышленной добычи природного газа

Из графика видно, что на данный момент газогидраты являются самым дорогим источником газа, но с помощью совершенствования технологий можно добиться снижения стоимости их добычи до более приемлемых значений. Однако в будущем может произойти не только скачок технологий, но и увеличение цены на добываемый традиционными способами газ, что, в свою очередь, так же заставит нас обратиться к газогидратам как к источнику газа, и Арктический регион сможет обеспечить большим количеством газа, добываемых на газогидратных месторождениях, при условии развития в регионе инфраструктуры для транспортировки газа.

БИБЛИОГРАФИЧЕСКИЙ СПИСОК:

1. Дирекция по стратегическим исследованиям в энергетике. Газогидраты: технологии добычи и перспективы разработки. URL: <http://ac.gov.ru/events/01438.html> (дата обращения 14.04.2016).
2. Зырин В.О. Современные технологии разработки газогидратных залежей // European Science. 2015. №2(3). С.17-19.
3. Козярук А.Е., Загривный Э.А., Маларев В.И., Зырин В.О. Электротермический комплекс с забойными электротепловыми генераторами для разработки газогидратных залежей // Горное оборудование и электромеханика. 2013. №5. С.25-28.
4. Аренс В.Ж., Вертман А.А., Крейнин Е.Ф., Полуэктов П.П., Хчеян Г.Х. О перспективных технологиях разработки газогидратных залежей // Горный информационно-аналитический бюллетень (научно-технический журнал).2005. №2. С. 246-248. ISSN: 0236-1493

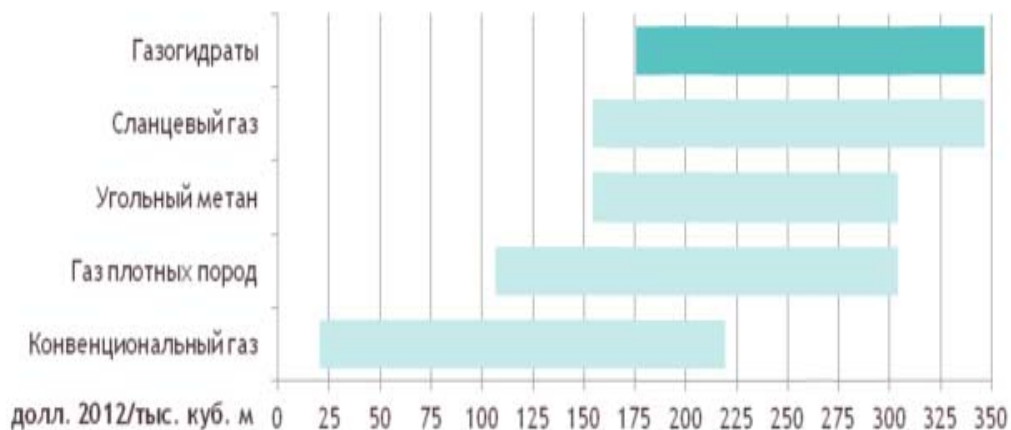
KARAICHEV, Kirill N. – Saint-Petersburg Mining University. 199106, 21st Line, 2, Saint-Petersburg, Russia. E-mail: kkirill773@gmail.com.

THE PERSPECTIVES OF GAS HEDRATE DEPOSIT RECOVERY

The paper analyses the perspectives of gas hydrate recovery and technologies for arctic region. The limitation of traditional energy sources force humanity to find new sources. Great potential from this point of view has a gas hydrate, which is a frozen compound, formed when water and gas molecules combine at high pressure and low temperature. Proven reserves of hydrates are in several times more than conventional gas. That is why in nearest future gas hydrates could be the important energy source. For the first time it was got in laboratory conditions in 1800. It's research was started in the same time. At first nobody even suspected that hydrates could form in the natural environment. But in 1930 technogenic gas hydrates which could block the flows of transported gas were found in pipelines. It led to new research, which were focused on the warning of hydrates formation in a process of a gas transportation. Then, in 1960, the development of Messoyakhskoye field in Siberia which allowed to discover new hydrates was started. And in 1970 it has already found on Alaska`s fields and on The Black sea. Now the results which were got from gas hydrates research are considered to be potentially new and the most important thing – it became to be the source of energy. Since 1990 the programs of gas hydrates exploration and production have been appearing in the world. USA, Japan, Canada has tested gas hydrate recovery methods and work at new methods. Nowadays there three main recovery technology – depressurization, heat injection, inhibitor injection. The important factor for technology is existing of free water or free gas layer. But the main role for perspective evaluation has economical factors. Gas from hydrate deposit is not the cheapest in a market. However, in the nearest future the situation can change and the humanity will turn to this new source of energy.

ARCTIC; GAS HYDRATE; GAS HYDRATE RECOVERY TECHNOLOGIES

УДК 332.1

Б. Е. Лейбинский, Р. И. Яцык

ПРОБЛЕМЫ И ПЕРСПЕКТИВЫ ЭКОНОМИЧЕСКОГО РАЗВИТИЯ АРКТИКИ НА ПРИМЕРЕ МУРМАНСКОЙ ОБЛАСТИ

ЛЕЙБИНСКИЙ Борис Ерахмилович – кандидат экономических наук, доцент кафедры гуманитарных и социально-экономических дисциплин. Мурманский филиал ФГБОУ ВО «Санкт-Петербургский университет ГПС МЧС России». 183040, Садовая ул., 9, г. Мурманск, Россия. E-mail: univer@murman01.ru.

ЯЦЫК Роман Игоревич – заместитель директора по учебной работе. Мурманский филиал ФГБОУ ВО «Санкт-Петербургский университет ГПС МЧС России», 183040, Садовая ул., 9, г. Мурманск, Россия. E-mail: univer@murman01.ru.

В статье сообщается о перспективах и проблемах развития Арктики и Мурманской области как части Арктической зоны. Выделяется ряд системных проблем Севера Российской Федерации, таких, как слабая диверсификация экономики, существенная зависимость экономики от конъюнктуры мирового рынка, большие миграционные потери населения Севера, низкие показатели уровня и качества жизни, недостаточное инфраструктурное обустройство по сравнению с общероссийской ситуацией. Вместе с тем рассматриваются ресурсы региона: демографические, сырьевые, военно-стратегические, транспортные, культурные, научные и другие. В тесной увязке с геостратегическими и экономическими интересами Российского государства рассматриваются цели развития зоны Арктики и Мурманской области как её части. Это – расширение ресурсной базы, поддержание необходимого боевого потенциала группировок войск ВС РФ в регионе, сохранение природной среды, обеспечение достаточного уровня фундаментальных и прикладных научных исследований, повышение уровня качества жизни населения зоны Арктики. Авторы статьи делают вывод о том, что потенциал региона необходим для развития зоны Арктики, а последняя необходима для интенсивного (в отличие от нынешнего экстенсивного) развития региона. Вхождение Мурманской области в Арктическую зону должно привести к повышению инвестиционной привлекательности региона, оптимизации межбюджетных отношений и развитию программно-целевого планирования экономического развития региона.

АРКТИЧЕСКАЯ ЗОНА; МУРМАНСКАЯ ОБЛАСТЬ; РАЗВИТИЕ; РЕСУРСЫ

Мурманская область – субъект Российской Федерации, который в пределах своих административно-территориальных границ полностью входит в зону Арктики¹. Совершенно очевидно, что это определяет приоритетную значимость региона для Арктической зоны. По мнению известного ученого-полярника Артура Чилингарова «Будущее России неразрывно связано с судьбой полярных регионов»². Мурманская область, безусловно, к таковым относится. Расположена область на Северо-западе Европейской части России и объективно является одним из стратегических регионов страны в составе Северо-Западного федерального округа. Площадь – 144,9 тысяч кв. км. (0,85% площади Российской Федерации). Протяженность территории – 400 км с севера на юг и 550 км с запада на восток. Плотность населения – 5,8 человек на 1 кв. км (относится к территориям с низкой плотностью населения).

Демографическая ситуация в Мурманской области характеризуется устойчивой тенденцией снижения численности населения. Динамика сокращения численности населения за год составляет 1,2 % (9,4 тысяч человек). Численность трудоспособного населения – около 63%, старше трудоспособного – около 20%.

Мурманская область относится к наиболее урбанизированным регионам России – 92,7% населения проживает в городской местности. Демографическая ситуация свидетельствует о том, что проблемным фактором является прогрессивный характер миграционной убыли населения³. Указанное обстоятельство заставляет думать о необходимости повышения качества жизни населения региона, от чего, в конечном итоге, зависит успех освоения Арктической зоны в целом. Этот вопрос корреспондирует с проблематикой устойчивого развития территорий.

¹ Государственная система правовой информации [Электронный ресурс]: официальный интернет-портал правовой информации. – Электрон. текст. дан. – Режим доступа: <http://www.pravo.gov.ru/>.

² Чилингаров А. Под знаком большой медведицы / Артур Чилингаров // Аргументы и факты. – 2014. - №41.

³ Влияние социально-экономических условий на оценку качества жизни представителей городского и сельского населения Кольского Севера / Белишева Н.К., Михайлов Р.Е., Петрашова Д.А. и др. // Труды Кольского научного центра РАН. – 2015. – № 7.

Особенно актуальной является эта проблема для регионов Севера. Мировые тенденции в освоении Арктики ставят перед собой цель сохранения и саморазвития, на активизации диверсификационных процессов, на активизацию «человеческого» и «социального» капитала. Вместе с тем, в «Основах государственной политики Российской Федерации в Арктике на период до 2020 года и дальнейшую перспективу» в качестве первоочередного национального интереса РФ в Арктике определяют «использование Арктической зоны РФ в качестве стратегической и ресурсной базы Российской Федерации, обеспечивающей решение задач социально-экономического развития страны». Таким образом, создается впечатление, что на федеральном уровне в отношении к Арктике доминирует традиционный подход – геополитический и сырьевой. Такой подход неизбежно приведет к усилению системных проблем Севера РФ:

- слабая диверсификация экономики;
- существенная зависимость экономики от конъюнктуры мирового рынка;
- большие миграционные потери населения Севера, особенно в трудоспособном возрасте;
- более низкие показатели уровня и качества жизни, чем в других регионах РФ и на зарубежном Севере;
- недостаточное инфраструктурное обустройство по сравнению с общероссийской ситуацией.

Таким образом, без активной государственной политики в отношении «человеческого» и «социального» капитала Арктической зоне будет отведена роль ресурсного придатка России.

Безусловно, ресурсные перспективы Арктики впечатляют. По оценкам специалистов к 2050 году арктический шельф будет обеспечивать от 20 до 30% всей российской недродобычи. На сегодня в Арктике выявлено более 20-ти крупных нефтегазовых месторождений. Согласно подсчетам Минприроды РФ в высоких широтах уже разведано 87 млрд. баррелей нефти и 84,5 трлн. кубометров газа. Россия с нынешнего 6-го места по уровню разведанных запасов нефти может перейти в первую тройку нефтевладельцев мира после Венесуэлы и Саудовской Аравии.

Считается, что Арктика скрывает в своих недрах более 20% общемировых запасов нефти и газа. Такая внушительная ресурсная база обостряет международную конкуренцию в Арктической зоне, и усиливает роль геополитической и военно-стратегической составляющих в освоении Арктики. До 2017 года будет сформировано новое командование «Север» (две бригады сухопутных войск). В составе Арктической военной группировки будет 80-я отдельная мотострелковая бригада в п. Алакуртти Мурманской области, что приведет к восстановлению и развитию депрессивного в настоящее время поселения.

На Арктических островах будет восстановлена инфраструктура ПВО, создана единая система базирования надводных кораблей и подлодок нового поколения, а также размещен элитный спецназ. Нам представляется, что военно-стратегический аспект может оживить диверсификационные, инновационные и инвестиционные процессы в экономике как региона, так и Арктической зоны. В Мурманской области имеется пять ЗАТО военно-стратегического значения, опыт управления которыми должен способствовать развитию инфраструктуры военных городков, строительство которых планируется на Арктических островах.

Выше отмечалось, что Российская Арктика – регион особых геостратегических и экономических интересов государства. Опыт зарубежных стран показывает, что функционирование и развитие таких периферийных территорий, как Арктическая зона РФ невозможно без эффективной работы такой системообразующей отрасли как транспорт. Одним из базовых элементов арктической транспортной системы является Северный морской путь. Море – это практически единственное средство доставки грузов почти в 100 российских пунктов на побережье Ледовитого океана и на островах. В настоящее время транспортная система северного региона характеризуется крайне неравномерным разветвлением и слабым уровнем освоенности. Ограниченная транспортная доступность северных территорий значительно увеличивает затраты на перевозку грузов пассажиров. Доля транспортных издержек в стоимости конечного продукта Арктической зоны очень высока – около 60%.

Сегодня на трассах Северного морского пути действует самый мощный ледовый флот. Однако он также требует реконструкции и обновления.

Прогнозная оценка основных арктических грузопотоков на 2010-2020 годы в пессимистическом и оптимистическом вариантах в Арктической зоне РФ¹:

Грузопотоки	2010	2015	2020	2010	2015	2020
<i>Варианты перевозок</i>	<i>пессимистический</i>			<i>оптимистический</i>		
Экспорт нефти из Белого и Баренцева морей	19000	19500	19500	20000	28500	29500
Северный завоз	470	740	890	705	1100	1320
Дудинка	1195	1305	1310	1920	2630	2635
Вывоз из Арктики	720	935	1150	1415	2560	7985
Внутриарктический каботаж	145	210	250	295	460	560
Транзитные перевозки	0	0	0	100	150	250
Импорт	25	35	40	40	50	55
Всего	21555	30725	32140	24475	35450	42305

Огромное влияние на функционирование Северного морского пути оказывает портовая инфраструктура. Её развитие и реализация оптимистического варианта перевозок грузопотоков связаны с крупным инновационным проектом «Развитие Мурманского транспортного узла». Данный проект призван подготовить производственный потенциал, промышленную и транспортную инфраструктуру, трудовые ресурсы к эффективному освоению природных ресурсов Арктики с использованием новых технологических достижений.

Освоение зоны Арктики придает новый импульс туризму. Мурманская область, в силу своего географического положения и особенностей исторического развития, располагает необходимыми ресурсами для развития туризма. Туристический продукт может быть ориентирован на конкретных потребителей. Это – горнолыжные туры в Кировске, скалолазные маршруты разной категории сложности, водный туризм по рекам, озерам, Белому морю, рыбалка на сёмужных реках,

¹ Шпак А.В. Транспортное освоение арктической зоны России в современных условиях / Шпак А.В., Серова В.А. // Север и рынок. 2011. №1. С. 165-170.

минералогические экскурсии по Хибинскому горному массиву, охотничьи туры на медведя, лося, боровую и водоплавающую дичь, посещение саамских селений, Праздник Севера, «Лыжня Дружбы» Баренц-региона, ледяное плавание, сплав по рекам, ралли «Арктик Трофи», круизы к Северному Полюсу, бизнес-мероприятия, культурно-познавательные экскурсии.

Перечисленные выше аспекты освоения зоны Арктики предусматривают непосредственное участие Мурманской области в их реализации. Совершенно очевидно, что потенциал региона необходим для развития арктической зоны, а последняя – необходима для интенсивного (в отличие от нынешнего экстенсивного) развития Мурманской области. Кроме упомянутых выше, этому также способствовали следующие предпосылки:

1. За 70 лет промышленного освоения Кольского Края накоплен колоссальный опыт в сфере охраны окружающей среды от антропогенного и технологического воздействия в условиях Крайнего Севера. Создана обширная база по социально-гигиеническому мониторингу. Экстраполяция накопленного опыта в Мурманской области на территорию Арктической зоны имеет большое значение, так как все коренные народы Арктики сохраняют традиционный уклад жизни предков, проживают в экстремальных условиях и полностью зависят от Арктической экосистемы в вопросах питания, проживания и сохранения собственной культуры.

2. Освоение Арктики невозможно без научного сопровождения. Кольский филиал РАН НИИ ПИНРО, Мурманский государственный технический университет, Мурманский Арктический государственный университет и другие могут полностью решить эту проблему.

3. В Мурманском регионе накоплен большой опыт участия в международном проекте «Баренц-регион» («Птица-Баренц»). Представляется логичным создание аналогичного международного проекта «Арктик-регион», а Мурманск мог бы стать административным деловым центром, штаб-квартирой зоны «Арктик-сотрудничества».

Взаимовыгодность Мурманской области и Арктической зоны в целом обеспечат достижение основных целей создания зоны Арктики:

1. Расширение ресурсной базы.

2. Поддержание необходимого боевого потенциала группировок войск ВС РФ в регионе.
3. Сохранить природную среду.
4. Обеспечить достаточный уровень фундаментальных и прикладных научных исследований.
5. Повысить уровень качества жизни населения зоны Арктики.

Вхождение Мурманской области в Арктическую зону должно привести к повышению инвестиционной привлекательности региона, оптимизации межбюджетных отношений и развитию программно-целевого планирования экономического развития региона.

БИБЛИОГРАФИЧЕСКИЙ СПИСОК:

1. **Белишева Н.К., Михайлов Р.Е., Каспарьян Ж.Э., Петрашова Д.А., Мартынова А.А., Пряничников С.В., Завадская Т.С., Соловьевская С.А., Пожарская В.В., Цыпышева О.Б.** Влияние социально-экономических условий на оценку качества жизни представителей городского и сельского населения Кольского Севера // Труды Кольского научного центра РАН. 2015. № 27. С.119-135.
2. **Горина Т.А.** Программно-целевой подход в региональной экономической политике // Север и рынок: формирование экономического порядка. 2010. №1(25).С. 25а-29. ISSN: 2220-802X
3. Государственная система правовой информации [Электронный ресурс]: официальный интернет-портал правовой информации. – Электрон. текст. дан. – Режим доступа: <http://www.pravo.gov.ru/>
4. **Козьменко С.Ю., Савельев А.Н.** Стратегические перспективы развития морской растительности в Арктике // Вестник Мурманского государственного технического университета. 2010. №1. С. 105-107.
5. **Победоносцева Г.М.** Возможности экономического развития Российской Арктики в современных условиях // Север и рынок: формирование экономического порядка. 2010. №1(25). С.40а-43. ISSN: 2220-802X
6. **Победоносцева Г.М.** Экономическое развитие российской Арктики в современных условиях // Север и рынок: формирование экономического порядка. 2011. №1(27). С. 151-154. ISSN: 2220-802X
7. **Савельева С.Б., Шиян Г.Н.** Арктика: укрепление геополитических позиций и экономическое развитие // Вестник Мурманского государственного технического университета. 2010. №1(13).С.115-119.
8. **Симоненко В.П.** Основные положения стратегии инновационного развития регионов Севера // Север и рынок: формирование экономического порядка. 2011. №1(27). С. 26-33. ISSN: 2220-802X

9. Чилингаров А. Под знаком большой медведицы / Артур Чилингаров // Аргументы и факты. 2014. №41.

10. Шпак А.В., Серова В.А. Проблемы и современные тенденции формирования транспортной инфраструктуры на Севере // Север и рынок: формирование экономического порядка. 2011. №1. С.165-173. ISSN: 2220-802X

11. Шпак А.В., Серова В.А. Транспортное освоение арктической зоны России в современных условиях // Север и рынок: формирование экономического порядка. 2011. №1(27). С. 177-182. ISSN: 2220-802X

LEIBINSKY, Boris E. – Murmansk branch FSBEI HE «Saint-Petersburg University of State Fire Service of EMERCOM of Russia». 183040, Sadovaya St., 9, Murmansk, Russia. E-mail: univer@murman01.ru.

YATSYK, Roman I. – Murmansk branch FSBEI HE «Saint-Petersburg University of State Fire Service of EMERCOM of Russia». 183040, Sadovaya St., 9, Murmansk, Russia. E-mail: univer@murman01.ru.

PROBLEMS AND PROSPECTS OF ECONOMIC DEVELOPMENT OF THE ARCTIC ON EXAMPLE OF THE MURMANSK REGION

The article deals with the prospects and problems of development in the Arctic and the Murmansk region as part of the Arctic zone. It provided a number of systemic problems in the North of the Russian Federation, such as the weak diversification of the economy, a significant dependence of the economy on the situation on the world market, a large migratory population losses of the North, the low level and the quality of life, lack of infrastructure improvement as compared to the situation nationwide. However, the resources of the region are considered: demographic, raw, military-strategic, transport, cultural, scientific and other. In close coordination with the geo-strategic and economic interests of the Russian state considers development zone of the Arctic and the Murmansk region as a part of it. This - the expansion of the resource base, maintaining the necessary combat potential of the factions of the Russian Federation Armed Forces in the region, the preservation of the natural environment, ensuring an adequate level of basic and applied research, improving the quality of life of the population of the Arctic areas. Resulting in the conclusion that the potential of the region is essential for the development of the Arctic zone, and the latter is necessary for intensive (as opposed to the current extensive) development of the region, the occurrence of the Murmansk region in the Arctic zone should lead to increase of investment attractiveness of the region, optimization of intergovernmental relations and development program-target planning of economic development of the region.

THE ARCTIC; THE MURMANSK REGION; DEVELOPMENT; RESOURCES

УДК 93/94

А. Д. Лучникова

НЕОБХОДИМОСТЬ РАЗРАБОТКИ И ОЦЕНКИ НОВЫХ СПОСОБОВ НЕФТЕДОБЫЧИ В АРКТИЧЕСКОЙ ЗОНЕ

ЛУЧНИКОВА Анастасия Дмитриевна – студентка. Санкт-Петербургский политехнический университет Петра Великого. 195251, Политехническая ул. 29, Санкт-Петербург, Россия. E-mail: luchnikova_nastja@mail.ru.

В статье рассмотрены передовые методы нефтедобычи в Арктической зоне. По данным международного энергетического агентства нефтедобыча в Арктике составляет 90 млрд. баррелей в год, а на глубоководном шельфе почти в два раза больше – 160 млрд. баррелей в год. Необходимость разработки и оценки новых способов нефтедобычи связана в первую очередь с тем, что стоимость нефти на мировом рынке в свете последних политических событий снижается. В Арктике себестоимость добычи нефти составляет от 40\$ до 100\$ за баррель, что делает нефтедобычу в этих районах нерентабельной. На глубоководном шельфе себестоимость еще выше и составляет примерно 70\$–100\$ за баррель. Таким образом, целью исследования является исследование инновационных способов нефтедобычи, а также разработка альтернативных предложений, ориентированных на снижение себестоимости нефтедобычи.

В работе был проведен подробный анализ ситуации на рынке разработки нефтяных месторождений в Арктике, позволивший впоследствии рассмотреть и сопоставить существующие и альтернативные способы нефтедобычи в арктических условиях. Поставлена задача оценки перспектив разработки месторождений посредством применения новых разработок. Проведенное исследование позволило сделать выводы, что все поставленные задачи были выполнены.

Во-первых, были выявлены недостатки уже существующих способов нефтедобычи, а также проанализированы передовые способы, которые позволили бы снизить себестоимость нефтедобычи, за счет снижения затрат на транспортировку. Источником снижения затрат явилась оптимизация процесса доставки нефти за счет упразднения такого логистического звена как танкерные перевозки.

Во-вторых, было доказано предположение, что инновационные методы нефтедобычи позволяют не только улучшить условия труда, но и повышают уровень экологической безопасности в исследуемом регионе, что является очень

важным фактором, в связи с ужесточением в последние годы требований к экологической безопасности.

В-третьих, доказано, что рассматриваемый проект является экономически выгодным, так как позволит увеличить объемы нефтедобычи в сложных климатических условиях.

АРКТИКА; НЕФТЕДОБЫЧА; НЕФТЬ; БУРОВАЯ УСТАНОВКА; НЕФТЯНЫЕ ПЛАТФОРМЫ; ИМПОРТОЗАМЕЩЕНИЕ

Актуальность исследования нефтедобычи в Арктической зоне определяется возрастающей в последнее время значимости нефти как стратегического сырья, занимающего ведущую роль в структуре ВВП страны. В таблице 1 представлены ключевые показатели энергетической статистики. Как мы видим, добыча, переработка и экспорт сырой нефти выросли за последние полгода в среднем на 4,4%.

Таблица 1

Ключевая энергетическая статистика

Показатель	Август 2015	Сентябрь 2015	Октябрь 2015	Ноябрь 2015	Декабрь 2015	Январь 2016	Изменения за период
Добыча	45242	43960	45597	44142,3	45693,2	46141,2	+ 4.42%
Переработка	25185	22757	22363	23796,6	25233,5	23924,6	+ 3.52%
Экспорт	19952	20097	21613	20070,9	20243,8	20920	+ 5.31%

Источник – Минэнерго России

Нефтедобыча в Арктике является очень перспективным направлением, однако в 2014 году возник ряд ограничений, таких как низкие цены на нефть, ограничение зарубежного финансирования и проблема импортозамещения, препятствующий разработке месторождений и реализации крупных проектов. Влияние этих факторов на уже действующие проекты в России представлены в таблице 2 [3; с. 13].

Наиболее уязвимыми из всех проектов являются шельфовые проекты Арктики. По ожиданиям экспертов, к 2050 году шельф Арктики должен обеспечивать около 30% от всей российской добычи, однако в сложившейся ситуации, компаниям, добывающим нефть в Арктике, будет сложно выйти на плановые мощности. Себестоимость арктической нефти на порядок выше себестоимости нефти, добываемой на суше, в связи с этим, можно прогнозировать нерентабельность добычи в Арктической зоне, в случае дальнейшей дестабилизации цен на нефть на мировом рынке.

Для шельфовых проектов запрет на поставку оборудования может стать критичным. Сложные климатические условия предъявляют высокие требования не только к рабочим, но к технике, которую они эксплуатируют. Без импортного оборудования российские компании просто не смогут вести добычу на территории Арктики, а отсутствие финансовых средств от иностранных инвесторов поставит проект в затруднительное положение. В свете этого Правительство РФ в 2012 году выпустила постановление о мерах, направленных на повышение инвестиционной привлекательности новых проектов освоения морских месторождений нефти и газа.

Низкие цены на нефть оказали существенное влияние на все реализуемые на территории Арктики проекты. Себестоимость нефти добываемой на шельфе на порядок выше, что ставит проекты нефтедобычи в Арктической зоне под удар.

Таблица 2

Воздействие ограничений на реализацию проектов

Ограничения Типы ресурсов	Запрет на поставку оборудования	Ограничение финансирования	Низкие цены на нефть
Шельфовые проекты Арктики	Критично Высокая зависимость от импортного оборудования, реализация проектов невозможна	Важно Проекты сопряжены с высокими затратами, необходимо инвестирование	Критично Граница рентабельности нефтедобычи оценивается в пределах 40\$- 100\$ за баррель

Приразломное	Важно Необходимо провести техническое перевооружение платформы	Не очень важно Основные инвестиции в проект уже сделаны	Критично Себестоимость нефти ARCO, добываемой на МЛСП очень высока
Трудно-извлекаемая нефть Западной Сибири	Критично Большая зависимость от импортных технологий	Важно Необходимы инвестиции для дальнейшей разработки скважин	Важно При низких ценах на нефть на мировых рынках проект перестанет быть рентабельным

Для того, чтобы понимать, каким образом новые способы нефтедобычи помогут снизить себестоимость нефти, необходимо проанализировать ее структуру. Структура себестоимости нефти представлена на рисунке 1.



Рис. 1. – Стоимость добычи нефти в долл. 2013 г.

Источник: данные IEA Long-term oil cost curve/ Resources to Reserves 2013.

Себестоимость нефти учитывает объемы добычи арктической нефти. На данный момент добычу на арктическом шельфе России ведет только одна компания «Газпром нефть – Шельф». Приразломное месторождение с запасом углеводородов более 70 млн. тонн находится в Печорском море в 55 км от посёлка Варанде, и глубина моря в районе шельфа составляет

примерно 15–20 метров [4]. Именно такая глубина позволяет вести добычу со стационарной платформы, которая установлена непосредственно на дно.

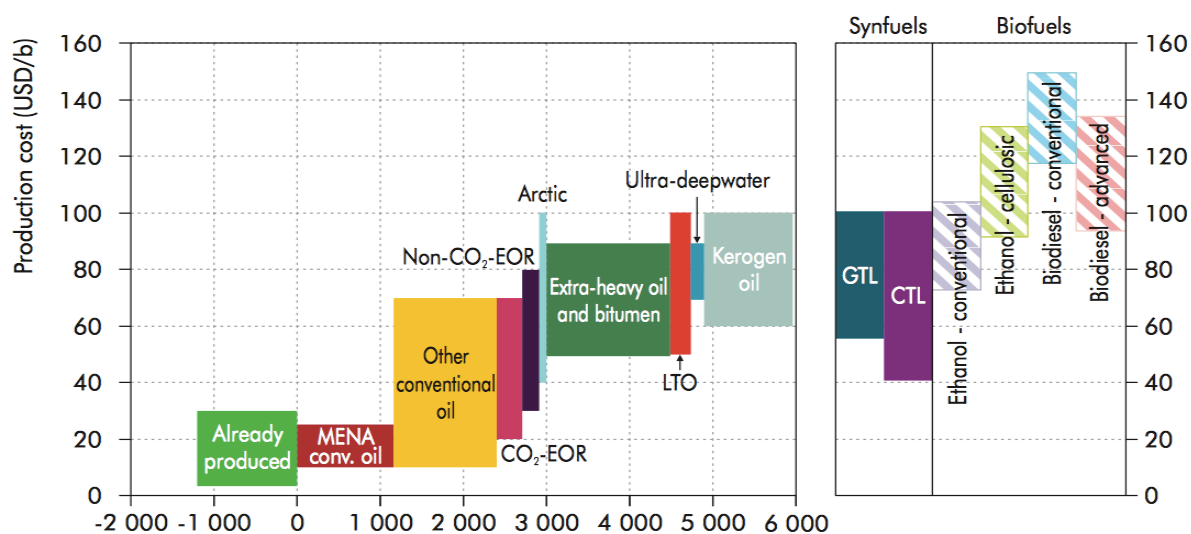
Длина и ширина МЛСП «Приразломная» составляют 126 м, высота – 141 м [5]. Структурно платформа состоит из нескольких частей: кессона, промежуточной палубы, вспомогательного модуля, верхнего строения, жилого модуля и двух комплексов устройств прямой отгрузки нефти.

На данный момент «Приразломная» является самым инновационным проектом в области нефтедобычи в Арктической зоне, однако у этой платформы есть ряд существенных недостатков, такие как высокие издержки на содержание и регулярное техническое перевооружение платформы, высокий экологический риск, а также неблагоприятные условия труда, и потенциальная угроза со стороны гигантов-ледников. В свете этого Ове Гудместад, видный норвежский специалист в области морских технологий, профессор университета в Ставангере, предлагает альтернативный метод нефтедобычи в Арктике. Его проект на данный момент находится на стадии разработки, и он не имеет никакого технического обоснования рациональности и целесообразности его применения, однако теоретическое обоснование проекта звучит очень убедительно, и уже нашло своих сторонников.

Ове Гудместад предлагает начать строительство вертикальной шахты на берегу, углубившись на глубину 200–300 метров ниже уровня дна, и уже оттуда начинать прокладку горизонтального туннеля к месторождению. Диаметр такого туннеля должен составлять примерно 6 метров, Такой герметичный туннель имеет большее преимущество перед обычной скважиной, поскольку он минимизирует риск экологической катастрофы. Ученый также предлагает прокладывать не столько горизонтальный, сколько слегка поднимающийся туннель, чтобы в случае катастрофы нефть по инерции стекала по туннелю и выходила на поверхность. Такой способ также позволит добывать нефть из месторождений, находящихся в руслах судоходных рек, не препятствуя речной логистике.

Это очень дорогостоящий проект, который требует огромное количество финансовых и временных затрат, однако высока вероятность того, что высокие инвестиционные вливания в начале проекта будут

снижаться с увеличением периода его реализации. В отличие от других проектов, которые уже через несколько лет потребуют новых финансовых вложений, срок жизни проекта профессора Ове Гудместада намного больше, следовательно, его транзакционные издержки будут намного ниже.

Долгосрочные проекты разработки арктического шельфа на данный момент теряют рациональность. На сегодняшний день ситуация на мировой арене разворачивается непредсказуемым образом. Проблемы импортозамещения, финансовые проблемы ставят под сомнение возможность реализации намеченных проектов. В связи с этим необходимо разрабатывать отечественную систему нефтедобычи, которая позволит российским компаниям осуществлять собственные проекты независимо от торговых отношений со странами-производителями нефтедобывающего и нефтеперерабатывающего оборудования.

БИБЛИОГРАФИЧЕСКИЙ СПИСОК:

- 1. Борозинец Л.Г., Зеликина Н.С., Кустышев А.Н., Елфимова Н.К., Латыговская О.Ю., Юрченко В.В.** История становления и развития нефтегазового комплекса Коми края (к истории освоения нефти европейского северо-востока России): моногр. – Ухта: УГТУ, 2004. 168 с. ISBN: 5-88179-373-0
- 2. Норвежский ученый предлагает альтернативный метод добычи нефти в Арктике** // Газета Deutsche Welle от 26.10.2011 URL: <http://dw.com/p/12zkB> (дата обращения 14.04.2016).
- 3. «Приразломная» Земля обетованная.** URL: <http://shelf-neft.gazprom.ru/d/aboutcompanypost/13/19/5..pdf> (дата обращения 08.04.2016).
- 4. Приразломное нефтяное** URL: <http://www.gazprom.ru/about/production/projects/deposits/pnm/> (дата обр. 02.04.2016).
- 5. Правительство Российской Федерации. Распоряжение от 12 апреля 2012 года.** [О мерах, направленных на повышение инвестиционной привлекательности новых проектов освоения морских месторождений нефти и газа, расположенных в границах внутренних морских вод, территориального моря, на континентальном шельфе Российской Федерации] URL: <http://docs.cntd.ru/document/902341349> (дата обращения 08.04.2016).
- 6. Официальный сайт Министерства энергетики Российской Федерации статистика добычи, переработки и экспорта сырой нефти** URL: <http://minenergo.gov.ru/activity/statistic> (дата обращения 07.04.2016).
- 7. Аналитический центр при Правительстве Российской Федерации «Последствия низких цен для нефтяной отрасли»** // Энергетический бюллетень № 20 от янв. 2015 г. URL: ac.gov.ru/files/publication/a/4547.pdf (дата обращ.03.04. 2016).

8. Техническое поражение: почему российскому ТЭК не обойтись без импортного оборудования // Журнал Forbes от 05.09. 2015 URL: <http://www.forbes.ru/mneniya/krizis/267005-tekhnicheskoe-porazhenie-pochemu-rossiiskomu-tek-ne-oboitis-bez-importnogo-obo> (дата обращения 09.04.2016).
9. Из России начали экспортировать новый сорт нефти –Arctic Oil // Статья РБК от 18.04.2014 URL: <http://www.rbc.ru/economics/18/04/2014/919077.shtml> (дата обращения 12.04.2016).
10. Resources to Reserves 2013 – Oil, Gas and Coal Technologies for the Energy Markets of the Future. 2013 URL: <https://www.iea.org/publications/freepublications/publication/Resources2013.pdf> (дата обращения 11.04.2016).
11. World Energy Outlook 2013. IEA. URL: www.worldenergyoutlook.org (дата обращения 15.04.2016).
12. Arctic crude becomes new Russia's oil blend // Статья RT от 20. 04. 2014 URL: <https://www.rt.com/business/russian-oil-arctic-arco-812/> (дата обращения 12.04.2016).

LUCHNIKOVA, Anastasiya D. – Peter the Great Saint-Petersburg Polytechnic University. 195251, Polytechnicheskaya St. 29, *Saint-Petersburg, Russia*. E-mail: luchnikova_nastja@mail.ru.

NECESSITY OF DEVELOPMENT AND EVALUATION OF NEW METHODS FOR OIL PRODUCTION IN THE ARCTIC

The article is devoted to research the most innovative oil production methods in the Arctic. The first deposit of hydrocarbons were discovered in Arctic in the area of the river Chubyu in 1930. Even then the researchers faced the problems of extraction and transportation of black gold. Hydrocarbon reserves in the northern regions are colossal, according to the International Energy Agency the oil production in the Arctic amounts 90 billion barrels per year, on the deep shelf it amounts almost twice – 160 billion barrels per year. The need to develop and evaluate new methods of oil production is associated with the price fall of oil on the world market. In the Arctic the cost price of oil is between 40\$- 100\$ per barrel, what makes oil production in these areas uneconomic. On the deep shelf cost price is even higher about 70\$-100\$ per barrel. So, the main aim of this research is to descry the innovative ways of oil production, and also the development of alternative proposals aimed on cost of oil reduction.

During this scientific article was carried out a detailed analysis of the situation on the oil field market in the Arctic, which allowed to review and compare the existing and alternative methods of oil production in the Arctic. It was set a task of evaluating mining prospects by applying new developments. The research allowed draw conclusions that all tasks were carried out.

First, it has been identified shortcomings of existing methods of oil production, as well as analysis advanced methods that would reduce the cost of oil production due

to a decrease in transportation costs. The source of cost reduction was the optimization of the process of delivery of oil due the abolition of the logistic unit as a tanker.

Second, the assumption has been proven that innovative oil production methods make it possible not only to improve working conditions, but also increase the level of environmental safety in the study region , this factor is very important because in recent years the environmental safety requirements were tightened.

Thirdly, it is proved that the project is a cost-effective, as it will allow to increase the volume of oil production in difficult climatic conditions.

ARCTIC; PETROLEUM-PRODUCTION; OIL; DRILLING RIG; OIL PLATFORMS; IMPORT SUBSTITUTION

УДК 330.322; 332.1

Н. А. Серова

ИНВЕСТИЦИОННАЯ ПОЛИТИКА РЕГИОНОВ АРКТИЧЕСКОЙ ЗОНЫ РОССИИ

СЕРОВА Наталья Александровна – кандидат экономических наук, старший научный сотрудник. Институт экономических проблем им. Г.П. Лузина Кольский НЦ РАН. 184209, ул. Ферсмана 24а, г. Апатиты, Мурманская область, Россия. E-mail: serova@iep.kolasc.net.ru.

Задачи социально-экономического развития Российской Федерации в условиях макроэкономического кризиса обостряют вопросы модернизации экономики и активизации инвестиционных процессов. Однако из-за существенных природно-климатических, социально-экономических и институциональных различий между отдельными территориями нашей страны, задачи регулирования инвестиционных процессов являются чрезвычайно сложными. В связи с тем, что возможности российских регионов по привлечению ресурсов неодинаковы, выявление региональных особенностей инвестиционной политики является важнейшей составляющей процесса формирования всей экономической политики государства. В статье рассмотрены особенности формирования и реализации инвестиционной политики в регионах России (на примере субъектов Федерации, входящих в Арктическую зону РФ). Раскрыта роль регионов Арктической зоны в экономике России, рассмотрены перспективные направления инвестиционного развития на современном этапе и предложены меры по совершенствованию инвестиционной политики, учитывающей специфику развития арктических территорий. Методический инструментарий исследования включает системный подход и системно-аналитические (обобщение, сопоставление, систематизация) методы. Результаты исследования выражены в конкретных практических рекомендациях и могут быть использованы органами государственного управления для совершенствования региональной инвестиционной политики, определения возможных институциональных изменений в целях активизации инвестиционных процессов и повышения инвестиционной привлекательности арктических регионов.

РЕГИОНЫ; АРКТИЧЕСКАЯ ЗОНА; РЕГИОНАЛЬНАЯ
ИНВЕСТИЦИОННАЯ ПОЛИТИКА; ИНВЕСТИЦИОННЫЙ ПРОЕКТ; РЕСУРСЫ

Задачи социально-экономического развития Российской Федерации в условиях макроэкономического кризиса, а также актуализация проблем освоения Арктики, обостряют вопросы модернизации экономики и активизации роли инвестиционных процессов в северных регионах страны.

В целях реализации «Основ государственной политики Российской Федерации в Арктике на период до 2020 года» Указом Президента РФ № 296 от 02.05.2014 «О сухопутных территориях Арктической зоны Российской Федерации» в состав Арктической зоны Российской Федерации (далее – Арктическая зона) вошли (рисунок):

- территории Мурманской области, Ненецкого, Чукотского и Ямало-Ненецкого автономных округов полностью;
- территория муниципального образования городского округа Воркута (Республика Коми);
- территории Аллаиховского улуса (района), Анабарского национального (Долгано-Эвенкийского) улуса (района), Булунского улуса (района), Нижнеколымского района, Усть-Янского улуса (района) (Республика Саха (Якутия));
- территории городского округа Норильска, Таймырского Долгано-Ненецкого муниципального района, Туруханского района (Красноярский край);
- территории муниципальных образований Архангельск, Мезенский муниципальный район, Новая Земля, Новодвинск, Онежский муниципальный район, Приморский муниципальный район, Северодвинск (Архангельская область);
- земли и острова, расположенные в Северном Ледовитом океане, указанные в Постановлении Президиума Центрального Исполнительного Комитета СССР от 15.04.1926 «Об объявлении территорией Союза ССР земель и островов, расположенных в Северном Ледовитом океане» и других актах СССР.

На сегодняшний день в Совете Федерации также обсуждается вопрос о включении в состав Арктической зоны восьми якутских улусов, находящихся за Полярным кругом, а также нескольких муниципалитетов Республики Карелия.



Территории, входящие в состав и предлагаемые для включения в состав Арктической зоны РФ

На сухопутной территории Арктической зоны, площадью 3685,936 тыс. км² (21,5% общей площади территории России), проживает всего 2,39 млн. человек, что составляет 1,63% населения страны и более 50% населения всей мировой Арктики (таблица).

Численность населения циркумполярных стран, 2015 г.

Страны	Население, тыс. чел.	Доля в общ. числ. населения, %
Всего в циркумполярном мире, в т.ч.:	4558,94	0,86
Россия (Арктическая зона РФ)	2391,60	1,64
Другие циркумполярные страны, в т.ч.:	2167,34	0,56
США (Аляска)	738,43	0,23
Норвегия (Финмарк, Тромс, Нурланн, Шпицберген)	482,89	9,35
Исландия	329,10	100,0
Швеция (Норботтен)	249,00	2,55
Финляндия (Лапландия)	180,86	3,31
Канада (Юкон, Нунавут, Нунавик, Северо-Западные территории)	131,08	0,37
Дания (Гренландия)	55,98	0,99

Источник: Составлено и рассчитано автором по материалам официальных статистических служб циркумполярных стран.

Большую часть арктических территорий составляют районы с плотностью населения менее 1 человека на 1 км². Исключением является

Мурманская область, где плотность населения составляет 5,26 чел./км² (в среднем по России показатель плотности населения составляет 8,54 чел./км²). Территории Арктической зоны также характеризуются высоким уровнем урбанизации – 89,28 % (в среднем по России 74,03%). Наиболее урбанизированными являются Мурманская область (92,6 %) и Ямало-Ненецкий автономный округ (83,81%).

Роль Арктической зоны для России определяется, прежде всего, наличием огромного углеводородного потенциала. Согласно расчетам ряда аналитиков, потенциальные геологические запасы углеводородов Арктики оцениваются в 200 млрд. тонн нефти и 400 трлн. кубометров газа [1, с. 7]. В пределах материковой части Арктической зоны находятся крупнейшие нефтегазовые провинции (НГП). Наиболее изученными являются береговые зоны западной части арктического шельфа, восточные НГП труднодоступны и большую часть года покрыты льдами. Основные ресурсы сконцентрированы в Баренцевом и Карцевом (газ и конденсат), Печорском (нефть) и Охотском (нефть и газ) морях, где открыто более 25 месторождений (газоконденсатные Ленинградское, Русановское и уникальное Штокмановское, нефтяное Приразломное, нефтегазоконденсатное Юрхаровское, газовое Каменномысское месторождения и др.).

В российском секторе Арктики сосредоточены огромные запасы водных биоресурсов (арктические моря, прежде всего Баренцево море, обеспечивают до 1/4 общероссийского вылова), лесных, земельных и других природных богатств. Здесь находятся крупнейшие месторождения минерального сырья: ртути, вольфрама, железа, свинца, цинка, олова, вольфрама, алмазов, золота, серебра и др. Добывается 90% никеля и кобальта, 60% меди, свыше 95% платиноидов, 40% золота, 90% хрома и марганца, 100% апатитового концентрата и др. [2, с. 1–29; 3, с. 20–25; 4, с. 23–39] Общая стоимость разведанных и прогнозных ресурсов энергетического и минерального сырья в недрах Арктической зоны по оценкам превышает 30 трлн. долл.

По разнообразию и значимости природных ресурсов среди всех арктических регионов существенно выделяется Мурманская область, природно-ресурсный потенциал которой составляют как ресурсы местного

(лесные, строительные, гидроэнергетические, водные), так и ресурсы международного значения (черные, цветные и драгоценные металлы, нефть и природный газ, рыба и морепродукты, рекреационные ресурсы) [5, с. 5–15].

Кроме того, Арктическая зона обладает огромным транспортно-транзитным потенциалом. Стержнем арктической транспортной системы является Северный морской путь – международный транспортный коридор, связывающий районы Европейского Севера, Сибирь и Дальний Восток. Севморпуть играет важнейшую роль не только в функционировании хозяйственных комплексов и освоении прибрежных и шельфовых углеводородных месторождений, но и в обеспечении жизнедеятельности населения труднодоступных арктических районов [6, с. 31–36].

В целом в «Стратегии развития Арктической зоны Российской Федерации и обеспечения национальной безопасности на период до 2020 года» указано, что в Арктической зоне создается 12–15% ВВП страны и обеспечивается около четверти экспорта России, а масштабы хозяйственной деятельности значительно превосходят показатели других полярных стран. Здесь беспрецедентно высока доля добавленной стоимости добывающих отраслей и предприятий (составляет 60%, в Гренландии, Норвегии, Швеции, Финляндии, Исландии не более 15%; на Аляске и в Арктической Канаде около 30%).

Благодаря концентрации предприятий по добыче нефти и газа, наиболее привлекательными для инвесторов являются Ненецкий и Ямало-Ненецкий автономные округа. В течение последнего десятилетия государственные инвестиции и сырьевая рента формировали фундамент экономического благополучия этих регионов. Благодаря этому по объему инвестиций в основной капитал они занимают лидирующие позиции среди всех субъектов РФ.

Однако наряду с высокоразвитыми сырьевыми регионами значительная часть территории Арктической зоны остается депрессивной, характеризуется неразвитостью транспортной инфраструктуры и энергетической системы, сокращением численности населения из-за миграционного оттока. Самые негативные тенденции сокращения численности вследствие миграции и низкого естественного прироста

наблюдаются в старопромышленных регионах – Республике Коми, Мурманской и Архангельских областях. Наиболее привлекательные для инвесторов нефтегазовые Ненецкий и Ямало-Ненецкий автономные округа, а также Республика Саха (Якутия) имеют высокий уровень естественного прироста населения и сравнительно небольшой миграционный отток, обусловленный распространением в этих регионах вахтового метода организации труда.

В 2014 г. Правительством РФ была принята Государственная программа «Социально-экономического развития Арктической зоны Российской Федерации до 2020 года», предусматривающая вложения в экономику Арктической зоны более 1,5 трлн. рублей. В задачи программы входит развитие транспортной, энергетической и информационно-коммуникационной инфраструктуры, формирование нормативной и научно-технической базы, а также реализация масштабных инвестиционных проектов в Арктической зоне, которые можно условно разделить на две группы: 1) проекты, целиком приуроченные к Арктической зоне (а именно развитие нефтегазового, горнопромышленного, рыбопромышленного секторов); 2) а также проекты, интегрирующие Арктическую зону с освоенными районами страны (модернизация и развитие арктической транспортной системы).

В первой группе проектов наибольшее значение имеют так называемые СПГ-проекты, которые включают строительство заводов по сжижению природного газа и создание сопутствующей газотранспортной инфраструктуры.

Например, в Ненецком автономном округе реализуется крупнейший инвестиционный проект «Печора СПГ», предполагающий разработку Кумжинского и Коровинского газоконденсатных месторождений. Завод по сжижению природного газа и морской терминал будут располагаться в районе поселка Индига. Кроме того, для обслуживания проекта будут построены несколько танкеров-газовозов арктического класса. Всего затраты на реализацию проекта составят около 4 млрд. долларов.

Другим крупнейшим арктическим СПГ-проектом является «Ямал СПГ», реализуемый в Ямало-Ненецком автономном округе. Общий объем инвестиций в проект оценивается в триллион рублей. Строительство

завода по сжижению природного газа ведется в районе поселка Саббета. В 2013 г. здесь уже начал функционировать морской порт Саббета, а в 2014–2015 г. введен в эксплуатацию аэропорт.

Вторая группа проектов – модернизация и развитие арктической транспортной системы, включает в себя не только Северный морской путь, но и весь комплекс транспортных средств, морские и речные судоходные линии, авиационные маршруты, трубопроводный, железнодорожный и автомобильный транспорт, а также береговую инфраструктуру (порты, средства навигации, гидрографии, гидрометеорологии, связи и др.)

Согласно официальному реестру морских портов России Федерального агентства морского и речного транспорта (Росморречфлот) к Арктическому бассейну относятся 18 из 67 морских портов: Мурманск, Архангельск, Кандалакша, Витино, Онега, Мезень, Варандей, Нарьян-Мар, Саббета, Дудинка, Диксон, Хатанга, Тикси, Анадырь, Певек, Провидения, Эгвекино, Беринговский. Еще два арктических порта не входят в реестр, но являются филиалами пароходств: Амдерма (морской терминал морского порта Нарьян-Мар) и Игарка (филиал Енисейского пароходства). В соответствии со «Стратегией развития морской портовой инфраструктуры России до 2030 года» в целях общей модернизации Северного морского пути предусматривается реконструкция действующих арктических портов в Мурманске, Архангельске, Кандалакше, Витино, Варандее (в остальных портах арктического бассейна реализация крупных инвестиционных проектов не предусмотрена), а также создание морских глубоководных многофункциональных портов в Ненецком автономном округе (Индига) и на Ямале (Харасавей).

Кроме того, предполагается строительство новых рейдовых отгрузочных (Варандей, Приразломное, Игарка) и контейнерных терминалов (Мурманск, Тикси, Эгвекино, Провидения), реконструкция аэропортовой сети, развитие комплекса арктического сервиса (кардинальное обновление ледокольного флота, развитие систем обеспечения безопасности мореплавания, средств навигации, гидрографии, гидрометеорологии, радиосвязи) [7, с. 69–72].

Перспективы роста перевозок в результате освоения нефтегазовых месторождений на Ямале и в Баренцевом море, обуславливают и строительство новых транспортных коридоров:

– проект «Северный широтный ход», включает строительство железной дороги Обская – Салехард - Надым – Пангоды – Новый Уренгой – Коротчаево, общей протяженностью 707 км, которая объединит Северную и Свердловскую железные дороги и, в перспективе, через полуостров Ямал обеспечит вывод транспортной системы России к Северному морскому пути. Общая стоимость проекта составляет 190 млрд. рублей.

– проект «Белкомур» (Белое море – Коми – Урал), включает строительство и модернизацию железнодорожной магистрали Архангельск – Сыктывкар – Пермь, общей протяженностью 1252 км, которая свяжет промышленные районы Западной Сибири с морским портом в Архангельске, а также позволит на 800 км сократить путь для грузов, поставляемых по железным дорогам из Китая и Казахстана в Европу. Общая стоимость проекта составляет свыше 170 млрд. рублей.

– проект «Баренцкомур» (Баренцево море – Коми – Урал) включает строительство железнодорожной магистрали Индига-Ивдель. В этой железной дороге в первую очередь нуждаются нефтедобывающие компании, начавшие освоение месторождения нефти Тимано-Печорской нефтегазоносной провинции. Общая протяженность железнодорожного участка составляет около 1200 км. Проект «Баренцкомур» является конкурентом «Белкомура» за государственное финансирование. Однако, вывоз грузов с Урала, Сибири и Дальнего Востока через морской порт в Индиге почти на 400 км короче, чем по «Белкомуру», поэтому, несмотря на конкуренцию оба проекта будут реализованы.

Таким образом, главной особенностью государственной инвестиционной политики в российской Арктике является направленность преимущественно на проекты добычи углеводородных ресурсов и развитие Северного морского пути в ее западной части. Например, на сегодняшний день наибольший объем государственной поддержки приходится на Мурманскую область, где расположено федеральное государственное предприятие «Атомфлот», являющееся заказчиком строительства новых атомных ледоколов, а также на Ненецкий и Ямало-Ненецкий автономные

округа, где ведется строительство заводов по сжижению природного газа. В восточных же регионах, например, на Чукотке объемы инвестиций крайне непостоянны и связаны с развитием единичных промышленных проектов.

В целом, особенности инвестиционной политики регионов Арктической зоны связаны с экстремальными природно-климатическими условиями, обуславливающими удорожание капитальных затрат по сравнению с центральными регионами, а также с производственной специализацией северных регионов, основанной на эксплуатации природных ресурсов. Полная зависимость хозяйственной деятельности и жизнеобеспечения населения от импорта топлива, продовольствия и товаров первой необходимости из других районов страны приводят к повышенным издержкам производства и жизнеобеспечения [8; 13; с. 21–26]. Крайне высокая уязвимость природной среды в Арктике также вызывает необходимость дополнительных природоохранных затрат при реализации здесь инвестиционных проектов [9, с. 28–43].

Кроме того, к особенностям, оказывающим влияние на инвестиционную деятельность в северных регионах можно отнести отдаленность от экономических центров страны и слабую транспортную доступность, высокий уровень оттока трудоспособного населения, неразвитость социальной инфраструктуры, неблагоприятные факторы воздействия на здоровье людей, высокую стоимость жизни и повышенные затраты на жизнеобеспечение.

В совокупности указанные особенности инвестиционной политики обуславливают необходимость разработки и принятия поправок к нормативно-правовым актам в сфере природопользования и налогово-бюджетных отношений, направленных на создание благоприятного инвестиционного климата Арктической зоны и условий для развития различных видов хозяйственной деятельности. Необходим комплекс мер экономического стимулирования реализации инвестиционных проектов, в частности:

– установление пониженных ставок налога на прибыль хозяйствующим субъектам, осуществляющим деятельность в Арктической зоне, при реализации ими инвестиционных проектов;

– снижение ставок акцизов для подакцизных товаров, произведенных в Арктической зоне.

– установление повышенных нормативов зачисления поступлений от федеральных налогов и сборов в бюджеты субъектов, территории которых полностью или частично входят в Арктическую зону;

– освобождение от налогообложения предприятий коренных малочисленных народов Севера, осуществляющих традиционные виды хозяйствования в Арктической зоне.

В целях обеспечения защиты природной среды Арктической зоны, которая крайне чувствительна к антропогенному и техногенному загрязнению, необходимо создание системы мониторинга реализации текущих проектов с целью разработки превентивных мероприятий направленных на ликвидацию экологических последствий хозяйственной деятельности, сохранение и обеспечение защиты природной среды Арктики.

В целях создания привлекательных условий для ведения бизнеса в регионах Арктической зоны необходимо снижение административных барьеров, реализация комплекса мер по развитию единого информационного пространства, способствующего повышению инвестиционной привлекательности арктических регионов.

Представляется, что реализация указанных мер позволит активизировать инвестиционные процессы в арктических регионах и повысит их инвестиционную привлекательность.

БИБЛИОГРАФИЧЕСКИЙ СПИСОК:

- 1. Лукин Ю.Ф.** Российская Арктика в изменяющемся мире. Архангельск: ИПЦ САФУ, 2013. 281 с.
- 2. Фаузер В.В.** Демографический потенциал северных регионов России как фактор экономического освоения Арктики // Арктика и Север. 2013. №10. С. 19-47.
- 3. Васильев А.В.** Арктика: новый вектор развития // Арктика. Экология и экономика. 2011. №1. С.20-25. ISSN: 2223-4594
- 4. Селин В.С., Башмакова Е.П.** Значение северных и арктических регионов в новых геоэкономических условиях развития России // Регион: Экономика и Социология. 2010. №3. С.23-39.
- 5. Бакланов П.Я., Мошков А.В., Романов М.Т.** Географические и геополитические факторы и направления долгосрочного развития Арктической зоны России // Вестник Дальневосточного отделения Российской академии наук. 2015. №2 (180). С.5-15;

6. **Шпак А.В., Серова В.А., Биев А.А.** Современные проблемы транспортной инфраструктуры регионов российской Арктики // Север и рынок: формирование экономического порядка. 2014. № 6 (43). С.31-35. ISSN: 2220-802X
7. **Серова В.А.** Новый этап развития транспортной системы Арктики // Север и рынок: формирование экономического порядка. 2014. №5. С.69-72.
8. **Серова Н.А.** Институциональные ограничения формирования и реализации социально-экономической политики в городах Севера России // Национальные интересы: приоритеты и безопасность, 2010. №32 (89). С.20-23. ISSN: 2073-2872.
9. **Зерщикова Н.И.** Современное социально-экономическое состояние Арктической зоны Российской Федерации как основа обеспечения безопасности страны // Север и рынок: формирование экономического порядка. 2014. №1(38). С.21-26.
10. **Тишков А.А.** «Арктический вектор» в сохранении наземных экосистем и биоразнообразия // Арктика: экология и экономика. 2012. №2(6). С.28-43.
11. **Серова Н.А., Емельянова Е.Е.** Инвестиционный климат северных территорий: региональный и муниципальный уровни: моногр. под ред. Т.П. Скуфьиной. Апатиты: КНЦ РАН, 2015. – 164 с.

SEROVA, Natalya A. – Institute of Economic Affairs im. G.P. Luzina KSC RAS. 184209, 24a Fersmana st., Apatity, Murmansk region, Russia. E-mail: serova@iep.kolasc.net.ru.

THE INVESTMENT POLICY OF THE RUSSIAN ARCTIC REGIONS

Tasks of the Russian Federation socio-economic development in the context of macroeconomic crisis exacerbates issues of economic modernization and investment processes. However, due to significant climatic, social, economic and institutional differences between individual areas of our country, the problem of regulation of investment processes are extremely complex. Due to the fact that the possibilities of Russian regions to attract are not the same resources, identify regional features of the investment policy is an essential component of the formation of the whole economic policy. The article describes the features of the formation and implementation of the investment policy in the regions of Russia (for example, the Federation, members of the Arctic zone of the Russian Federation). The role of the regions in the Arctic zone of the Russian economy, discussed perspective directions of investment development at the present stage and proposed measures to improve the investment policy, taking into account the specifics of the development of the Arctic territories. Methodical research tools include a systematic approach and system analysis (summary, comparison, systematization) methods. The study results are expressed in concrete and practical recommendations and can be used by governments to improve the regional investment policy, to identify possible institutional changes to enhance the investment process and increase the investment attractiveness of the Arctic regions.

**REGIONS; THE ARCTIC ZONE; REGIONAL INVESTMENT POLICY;
INVESTMENT PROJECT; RESOURCES**

УДК 338.45:66

В. М. Соловьева

СТРАТЕГИЧЕСКОЕ РАЗВИТИЕ КОМПАНИИ «ЕВРОХИМ» В СОВРЕМЕННЫХ УСЛОВИЯХ

СОЛОВЬЕВА Виктория Максимовна – студентка. Санкт-Петербургский горный университет. 199106, Васильевский остров, 21 линия д.2, Санкт-Петербург, Россия. E-mail: vikasolovyova9@gmail.com.

Статья посвящена анализу направлений стратегического развития компании «ЕвроХим». Компания является одним из ключевых участников на рынке минеральных удобрений, ее активы расположены как в России, так и в ряде других стран. Развитие компании осуществляется в различных направлениях и сегментах рынка. Стратегическое значение для «ЕвроХим» представляет Арктический регион, так как в нем расположены такие значимые для компании активы как «Ковдорский ГОК», «Севернефть – Уренгой», грузо-перевалочный терминал «Мурманск». Для дальнейшего развития и совершенствования деятельности компании в целом необходимо эффективное проведение стратегии диверсификации в калийную отрасль. В 2017 году компания планирует ввод в эксплуатацию двух калийных проектов, эффективное развитие которых гарантирует компании лидирующее положение на рынке и значительный рост конкурентоспособности. Тем не менее, современная рыночная конъюнктура является нестабильной. Несмотря на рост мирового потребления калийных удобрений, цены остаются на сравнительно низком уровне. Спрос на калийные удобрения со стороны отечественных сельхозпроизводителей является стабильным и невысоким, несмотря на большой потенциал. Важно отметить и ряд особенностей калийного сегмента, препятствующих входу новых игроков на рынок, к которым относятся высокая капиталоемкость, длительный срок окупаемости, значительная степень зависимости от текущей рыночной конъюнктуры. Оценка калийных проектов компании «ЕвроХим» является актуальной с учетом неоднозначной рыночной ситуации, при которой необходимо искать наиболее эффективную стратегию выхода на рынок, наиболее выгодные с экономической точки зрения пути дальнейшего развития.

КОМПАНИЯ «ЕВРОХИМ»; РЫНОК МИНЕРАЛЬНЫХ УДОБРЕНИЙ;
СТРАТЕГИЧЕСКОЕ РАЗВИТИЕ; КАЛИЙНЫЕ ПРОЕКТЫ; ОЦЕНКА
ЭФФЕКТИВНОСТИ

Рынок минеральных удобрений является приоритетным направлением развития экономики России. Отличительными особенностями российской промышленности минеральных удобрений являются значительные и уникальные запасы сырья, экспортная ориентированность производств (72% – экспорт по данным 2014 г.), высокая рыночная концентрация [2, 6]. Российские компании обеспечивают отечественный спрос на минеральные удобрения на 99,7 % [2]. Вклад производства минеральных удобрений в формирование ВВП страны составляет порядка 2%. Ключевыми участниками российского рынка удобрений являются компании ФосАгро, ЕвроХим, Уралхим, Акрон [7]. АО «ЕвроХим» – вертикально-интегрированная компания, один из крупнейших в мире производителей минеральных удобрений (азотные, фосфорные удобрения, продукция органического синтеза, железорудный концентрат). Стратегическое развитие компании осуществляется в различных направлениях и является приоритетным как для конкурентоспособности и развития компании, так и для рынка минеральных удобрений в целом.

Арктический регион РФ является стратегически важным для компании «ЕвроХим». Здесь расположены такие значимые активы как «Ковдорский ГОК» и «Севернефть–Уренгой». «Ковдорский ГОК» является градообразующим предприятием, расположенным в Мурманской области, осуществляющим добычу открытым способом апатитового концентрата, железной руды, а также бадделеитового концентрата (мировой монополист). Для повышения эффективности добычи компания планирует инвестировать средства в организацию подземной добычи на месторождении. В рамках осуществления деятельности на данном объекте проводится активная социальная политика, направленная на обеспечение достойного уровня жизни населения в медицинской, культурной и образовательной сферах. Одно из конкурентных преимуществ компании «Еврохим» в современных рыночных условиях заключается в разработке собственных месторождений углеводородов в Арктическом регионе и эксплуатации собственного добывающего предприятия «Севернефть – Уренгой», расположенного в Ямало-Ненецком округе. Оно обеспечивает 25% потребностей компании в природном газе, усиливая конкурентоспособность компании, сглаживая влияние растущих цен на газ

и снижая производственные расходы. При этом компания проводит политику в области социального развития населения и поддержании экологической ситуации региона. Значительные средства были вложены во внедрение новых технологий производства, позволяющих уменьшить объемы аммиачных испарений. Арктический регион является для компании выгодным и в логистическом отношении. Инвестиции в логистическую инфраструктуру нацелены на сокращение расходов на транспортировку, являющихся важным компонентом в общей себестоимости удобрений. Собственный грузовой терминал компании в Мурманске является одним из значимых элементов логистической инфраструктуры компании наряду с терминалами в Туапсе и Силламяэ. В результате модернизации терминала в Мурманске был введен в эксплуатацию новый вагоноопрокидыватель, что в значительной мере увеличило его эффективность. Планируемое увеличение грузовых и перевалочных мощностей терминала связывают с вводом в эксплуатацию Компанией калийных проектов [5].

Ключевым аспектом для компании в рамках политики диверсификации является осуществление калийных проектов. Оценивая мировой рынок калийных удобрений, необходимо отметить такие тенденции как непрерывный рост спроса на калий, объясняющийся увеличением мирового населения, повышением уровня жизни в развивающихся странах, существенным спросом на биотопливо, а также постоянное наращивание производственных мощностей и сформировавшуюся тенденцию «объем превыше цены» [5, 7]. Российский рынок калия можно охарактеризовать как относительно стабильный в отношении ценовой политики и сравнительно низкого спроса со стороны отечественных сельхоз производителей [5]. Тем не менее, ввиду перехода на политику импортозамещения, ожидается рост российского потребления минеральных удобрений. Монополистом на российском рынке калийных удобрений на данном этапе является вертикально-интегрированная компания «Уралкалий».

В 2005 и в 2008 годах компания «ЕвроХим» получила лицензии на разработку двух крупнейших калийных месторождений – Гремячинского (Волгоградская область) и Палашерского и Балахонцевского участков

Верхнекамского месторождения (Пермский край). Общая сумма приобретения лицензий составила 7,1 млрд. долл. [8]. В 2017 году компанией планируется ввод в эксплуатацию указанных месторождений. Такая диверсификация в калийную отрасль позволит компании не только монополизировать российский рынок калия, но и стать одним из мировых лидеров производства калийных удобрений с мощностями в размере 8 млн. тонн в год хлористого калия, что составляет порядка 64 % от годовой производственной мощности ведущей калийной компании «Уралкалий» (2014). Оценка эффективности и анализ рисков калийных проектов компании «ЕвроХим» являются актуальными, так как наряду с ожидаемым ростом конкурентоспособности компании и расширением ее возможностей, существует ряд угроз, связанных с ухудшением рыночной конъюнктуры, что может оказать отрицательное влияние как на финансовую деятельность компании, так и на ее инвестиционную привлекательность.

В таблице 1 представлен SWOT-анализ по калийным проектам компании, учитывающий как внутренние, так и внешние возможности и угрозы.

Сильные стороны	Слабые стороны
<p>Значительные запасы и ресурсы по Российской классификации – 3,2 млрд. тонн;</p> <p>Расположение месторождений в местах с действующей инфраструктурой – Волгоградская область, Пермский край;</p> <p>Максимально эффективное использование технологий и логистических активов в целях обеспечения одного из самых низких показателей себестоимости калийного сырья (с учетом транспортировки);</p> <p>Собственные перевалочные терминалы;</p> <p>Повышение уровня квалификации персонала на практической основе;</p> <p>Продуманная стратегия выхода на рынок и ведения деятельности.</p>	<p>Сложные горно-геологические условия;</p> <p>Проблемы технического характера, связанные с подземной добычей;</p> <p>Высокие затраты в связи с необходимостью привлечения субподрядчиков для проектирования и строительства шахт и производственных объектов;</p> <p>Высокие затраты на поддержание экологической ситуации региона.</p>
Возможности	Угрозы
<p>Потенциал для того, чтобы стать одним из мировых лидеров производства калийных удобрений;</p>	<p>Значительное уменьшение операционных денежных потоков ЕвроХима вследствие продолжительного</p>

<p>Демонополизация калийного рынка России;</p> <p>Сотрудничество с существующими участниками рынка калийных удобрений в проектах в России и за рубежом.</p> <p>Использование передовых технологий строительства шахт и обогащения, что позволит снизить себестоимость тонны продукции;</p> <p>Привлечение финансирования на сумму 750 млн. долл. США (сохранение долговой емкости и уровня кредитоспособности ЕвроХима на прежнем уровне»);</p> <p>Высокая социальная активность компании в регионе;</p> <p>Поддержка проекта со стороны государства.</p>	<p>периода низких цен;</p> <p>Высокая конкуренция со стороны крупных компаний;</p> <p>Валютные и политические риски;</p> <p>Ухудшение рыночной конъюнктуры отрицательно сказывается на инвестиционной привлекательности Компании;</p> <p>Ввод новых мощностей может привести к избытку предложения на рынке.</p>
---	--

Таблица 1- SWOT-анализ калийных проектов компании «ЕвроХим»[4]

Вход новых производителей на рынок калия ограничен определенными барьерами, одним из которых является высокая капиталоемкость, объясняющаяся необходимостью подземной добычи, и, как следствие, длительная окупаемость проектов [5, 6]. Запланированные инвестиции компании «ЕвроХим» в калийный сегмент составляют порядка 6,8 млрд. долл., из которых 70% – расходы на разработку [8]. На рисунке 1 представлена структура капитальных затрат по сегментам, согласно которой основную часть средств (41%) компания вкладывает именно в развитие калийного сегмента.



Рисунок 1 – Структура капитальных затрат компании «ЕвроХим» по сегментам, %
 Источник: Данные компании «ЕвроХим»

По оценкам экспертов, компания сможет профинансировать из собственных средств порядка 70% инвестиционной программы. Для финансирования оставшейся части «Еврохим» планирует использовать заемные источники, что влечет за собой определенные финансовые риски [8]. Данные об объеме капитальных вложений на 1 тонну проектной мощности компании «ЕвроХим» в сравнении мировыми и отечественными калийными проектами представлены на рисунке 2.

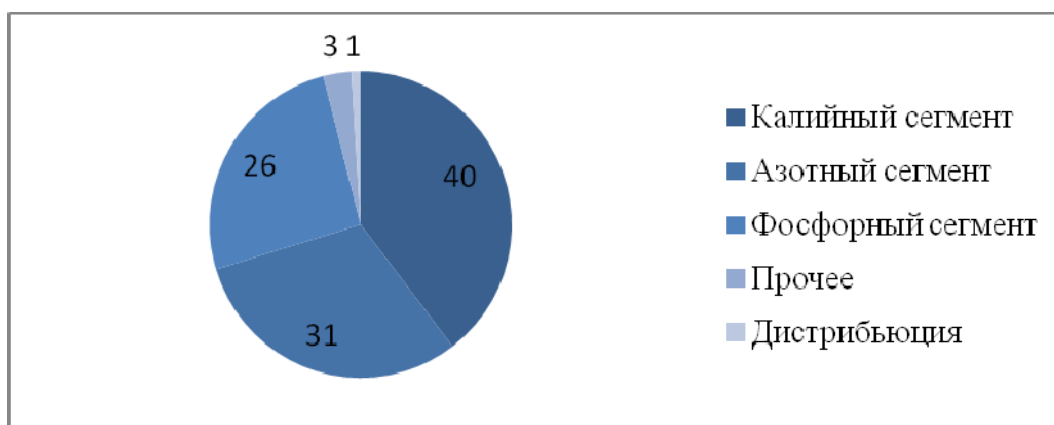

Рисунок 2 – Капитальные вложения на 1 тонну проектной мощности, долл.

Источник: данные компании «Акрон» - Презентация инвесторам 2016

Как видно на рисунке, российские калийные проекты, и в частности проекты компании «ЕвроХим», являются эффективными в сравнении с аналогичными проектами зарубежных компаний, что объясняется значительными запасами российских месторождений.

В таблице 2 отражена информация о планируемой реализации калийных проектов Компании.

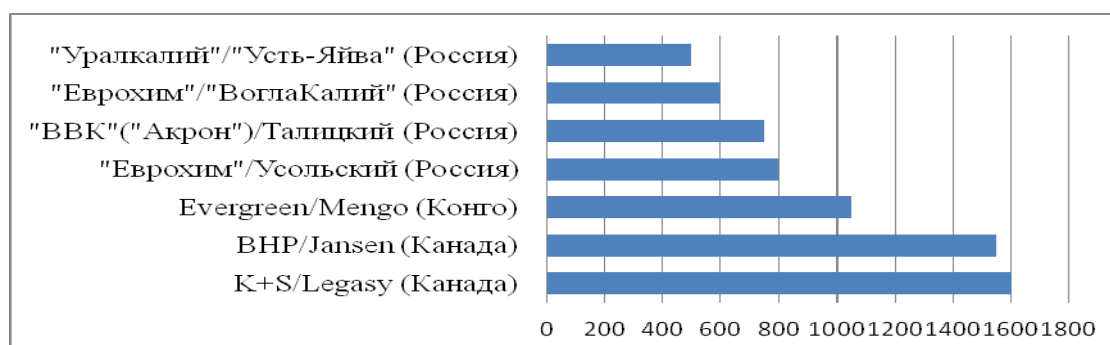
Таблица 2 – Реализация калийных проектов компании «ЕвроХим»

Наименование проекта	Этапы реализации	Сроки реализации
Проект «ВолгаКалий»	Этап I: проектная мощность – 2,3 млн. тонн в год; Этап II: проектная мощность – 4,6 млн. тонн в год.	Начало добычи – в 2014 г., выход на полную проектную мощность I-го этапа – в 2015 г., II-го этапа – в 2018 г.
Проект «Усольский калийный комбинат»	Этап I: проектная мощность – 2,0 млн. тонн в год; Этап II: проектная мощность – 3,4 млн. тонн в год.	Начало добычи – в 2016 г. выход на полную проектную мощность I-го этапа – в 2018 г., II-го этапа – в 2021 г.

Источник: Данные компании «ЕвроХим» – Калийный сегмент

Так как запуск обоих проектов был перенесен на 2017 г., сроки выхода на проектную мощность переносятся соответственно. В таблице 3 представлена информация о показателе WACC¹ проектов.

Таблица 3 – WACC калийных проектов компании «ЕвроХим» [4]

WACC (средневзвешенная стоимость капитала), %	
Проект «ВолгаКалий»	13,2
Проект «Усольский калийный комбинат»	12,7

Особенностью рынка минеральных удобрений также является повышенная волатильность цен. Цены во многом зависят от цен на сельхоз продукцию [3]. На рисунке 3 представлена динамика волатильности цен на калий на период 2006–2015 годов.



Рисунок 3 – Цены на калий 2006-2015 гг., долл/т.

Источник: данные компании «Уралкалий»

Согласно данным, показанным на рисунке, наибольшие рыночные цены были зафиксированы в период 2008–2009 годов, что было связано с резким увеличением потребительского спроса на биотопливо [5]. Дальнейшая динамика цен направлена в сторону снижения. В настоящее время цены на калий варьируются в среднем в промежутке от 300 до 350 долл/т. [1]. Ценовой прогноз в краткосрочной перспективе неоднозначен: возможное снижение уровня цен до 250 долл./т. к 2018 году связывают с вводом новых мощностей по производству калия в Канаде и России, по причине чего существует вероятность наступления профицита на рынке

¹ WACC (средневзвешенная стоимость капитала) – средняя процентная ставка по всем источникам финансирования компании.

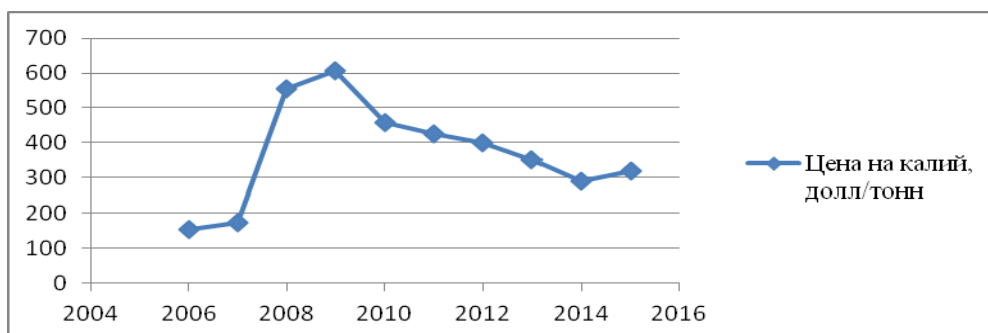
(порядка 26%). По оптимистическим прогнозам, ожидается рост цен на калийные удобрения со стороны мирового рынка, например, по мнению французского инвестиционного агентства SocGen, цены на хлористый калий будут расти в пределах 350 долл./т. Согласно остальным прогнозам, в период 2017–2020 гг. низкие цены на калий сохранятся в пределах 300 долл./т с возможным увеличением на 5 долл./т. ежегодно (оценка рейтингового агентства FitchRatings). Последний ценовой прогноз является наиболее объективным с учетом сложившейся рыночной конъюнктуры: рост спроса на фоне девальвации местных валют в ряде стран (Латинская Америка), низкая доступность заемных средств, нестабильный курс доллара, отмена государственного субсидирования (Индия) [7, 8].

Для оценки калийных проектов компании «ЕвроХим» с точки зрения окупаемости в сложившихся условиях рынка будет использован метод сценариев. В представленной модели будет определено три возможных сценария развития рынка калия (к 2030 г.): пессимистический (при цене 250 долл./т.), которому присвоена вероятность 0,35; наиболее вероятный (при цене 310 долл./т.), которому присвоена вероятность 0,5; оптимистический (при цене 350 долл./т.), которому присвоена вероятность 0,15. Ценовые прогнозы составлены с учетом анализа основных тенденций на рынке. Значение вероятности выбрано на основе анализа соотношений ценовых прогнозов различных экспертов и рыночных агентств.

Результаты проведенного анализа отражены в таблицах 4,5,6.

Таблица 4 – Результаты оценки методом сценариев проекта «ВолгаКалий», долл.

Проект "ВолгаКалий"		
<i>Показатель</i>	<i>ЧДД¹</i>	<i>Вероятность</i>
пессимистический	-430 373 343,90	0,35
наиболее вероятный	375 993 485,64	0,5
оптимистический	937 446 195,74	0,15
Вариация дохода	1 367 819 539,64	
Максимизация математического ожидания дохода, долл.	177 983 001,82	

¹ ЧДД – сумма дисконтированных значений потока платежей, приведённых к сегодняшнему дню.

Таблица 5 – Результаты оценки методом сценариев проекта «Усольский калийный комбинат», долл.

Проект "Усольский калийный комбинат"		
<i>Показатель</i>	<i>ЧДД</i>	<i>Вероятность</i>
пессимистический	-143 463 824,42	0,35
наиболее вероятный	429 025 887,00	0,5
оптимистический	810 685 694,61	0,15
Вариация дохода	954 149 519,03	
Максимизация математического ожидания дохода, долл.	285 903 459,14	

Таблица 6 – Результаты оценки калийных проектов методом сценариев

Возможные сценарии событий	Показатель ВНД¹	
	<i>Проект "ВолгаКалий"</i>	<i>Проект "Усольский калийный комбинат"</i>
пессимистический	11%	12%
наиболее вероятный	15%	15%
оптимистический	17%	17%

На основе значения вариации, можно сделать вывод о том, что проект «ВолгаКалий» является более рискованным и менее устойчивым (по показателю максимизации мат. ожидания дохода). Также полученные результаты указывают на значительное влияние фактора цен на окупаемость проектов (при цене 250 долл./т. проекты не окупятся к 2030 году). Минимальные цены, при которых проекты окажутся безубыточными к 2030 году – 281 и 265 долл./т. соответственно (к 2025 году при ценах 386,5 и 381,7 долл./т.). В целом, по проведенным расчетам, можно выделить следующие особенности калийных проектов компании «ЕвроХим»: длительный срок окупаемости, высокая инвестиционная емкость и значительная зависимость от рыночной конъюнктуры. Необходимо отметить, что данные проекты являются важными для компании именно в стратегическом плане и на первых этапах не продемонстрируют значительных финансовых результатов (при

¹ ВНД – это процентная ставка, при которой чистая приведённая стоимость (чистый дисконтированный доход – NPV) равна 0.

оптимистическом сценарии денежный приток по проекту «ВолгаКалий» составит 937 млн. долл., что несопоставимо с капитальными вложениями в 4,5 млрд. долл.). При наиболее вероятном развитии событий на рынке калия денежные притоки по проектам «ВолгаКалий» и «Усольский калийный комбинат» составят 375 и 811 млн. долл. соответственно. Вместе с тем, для повышения конкурентоспособности компании в калийном сегменте требуется производство продукции высокого качества и максимальное снижение себестоимости за счет совершенствования логистической инфраструктуры и за счет соблюдения политики «объем превыше цен» с целью усиления эффекта масштаба. В качестве перспективных направлений развития проектов можно выделить рынки Китая и Бразилии ввиду роста спроса на калий в указанных странах и сравнительно высоких цен, а также ориентацию на такую инновационную область как производство биотоплива.

Таким образом, калийные проекты компании «ЕвроХим» являются одним из стратегически важных направлений развития для компании и ориентированы, прежде всего, на долгосрочные цели и перспективы.

БИБЛИОГРАФИЧЕСКИЙ СПИСОК:

1. Анализ мирового рынка удобрений [Электронный ресурс]. 2015. URL: <http://www.raiffeisen.ru/>(дата обращения: 29.03.2016).
2. **Волкова А.В.** Рынок минеральных удобрений [Электронный ресурс]. 2015. URL: <https://dcenter.hse.ru/>(дата обращения:05.04.2016).
3. **Гендон А.Л., Ильинова А.А.** Концептуальные основы конкурентного развития отрасли по производству минеральных удобрений // Наука и образование: хозяйство и экономика; предпринимательство; право и управление. 2016.№ 1 (68). С. 12-20
4. Годовой отчет Акционерного общества "Минерально-химическая компания Еврохим" [Отчет]. Москва : [б.н.], 2014.
5. Годовой отчет компании "Уралкалий" [Отчет]. 2014.
6. **Ильинова А.А.** Конкурентный анализ рынка горнохимических компаний // Экономика и предпринимательство. 2015. №4-2 (57-2). С. 485-488
7. Обзор рынка: ключевой элемент [Электронный ресурс]. 2014. URL: <http://www.uralkali.com/>(дата обращения:05.04.2016).
8. **Finansovye rezul'taty EuroChem Group AG za 2014 g** Финансовые результаты EuroChem Group AG за 2014 г. [Отчет]. 2014.

SOLOVYOVA, Viktoriya M. – Saint-Petersburg Mining University. 199106, 21st Line, 2, *Saint-Petersburg, Russia*. E-mail: vikasolovyova9@gmail.com.

THE STRATEGIC DEVELOPMENT OF THE COMPANY «EUROCHEM» IN CURRENT CONDITIONS

The article is devoted to the analysis of the directions of strategic development of the company "EuroChem". The company is one of the key players in the fertilizer market, its assets are located in Russia and in other countries. Development of the Company is carried out in different directions and market segments. The strategic importance of "EuroChem" represents the Arctic region, as there are such significant for the company's assets as "Kovdorsky GOK", "Severneft – Urengoy", cargo-handling terminal "Murmansk". For further development and improvement of the company the effective implementation of the diversification strategy in the potash industry must be done. In 2017, the company plans to put into operation two potash projects, which guarantees the effective development of the company's leading position in the market and a significant increase in competitiveness. However, the modern market situation is unstable. Despite the increase in global consumption of potash fertilizer prices remain relatively low. Demand for potash on the part of local farmers is also relatively low. It is important to note a number of features and potash, preventing entry of new players into the market, which include high capital intensity, long payback period, a significant degree of dependence on the current market conditions. Evaluation of potash projects Company "EuroChem" is relevant considering the ambiguous market situation in which it needs to look for the most effective market entry strategy, the most profitable way of further development.

COMPANY "EUROCHEM"; THE MARKET OF MINERAL FERTILIZERS; STRATEGIC DEVELOPMENT; POTASH PROJECTS; EVALUATION OF ECONOMIC EFFECTIVENESS

УДК 629.543

С. А. Устинов, З. С. Каченовская

МОРСКИЕ ТРАНСПОРТНЫЕ СУДА В ОСВОЕНИИ ГАЗОВЫХ МЕСТОРОЖДЕНИЯХ АРКТИКИ

УСТИНОВ Сергей Андреевич – студент, Санкт-Петербургский государственный морской технический университет. 190008, ул. Лоцманская, д. 3 Санкт-Петербург, Россия. E-mail: ustinovsmtu@mail.ru.

КАЧЕНОВСКАЯ Забава Сергеевна – студентка. Санкт-Петербургский государственный морской технический университет. 190008, ул. Лоцманская, д. 3 Санкт-Петербург, Россия. E-mail: zabavik-93@mail.ru.

В данной статье рассмотрены основные проекты сжиженного природного газа (СПГ) в Арктике и транспортные суда для транспортировки газа. Потребление сжиженного природного газа растет с каждым годом. Россия имеет выгодное географическое расположение, особенно для экспорта сжиженного природного газа. Данный факт делает перспективным освоение арктических месторождений газа и нефти. Но не всегда это возможно. Чтобы справиться с тяжелыми климатическими условиями приходится долгие годы разрабатывать технические средства, способные работать в арктическом регионе. Суда для перевозки СПГ являются одними из самых сложных среди транспортных судов. Еще сложнее они становятся, когда речь идет об эксплуатации в тяжелых климатических условиях, таких как Арктика. Россия и другие судостроительные страны имеют довольно большой опыт в проектировании и эксплуатации судов ледового плавания. Но первый газовоз для Арктики будет построен только в этом году, хотя коммерческая эксплуатация данных судов началась еще в конце 60-х годов XX века. Это обусловлено несколькими факторами, в первую очередь сложностью обустройства газовых месторождений за Полярным кругом. Россия давно пытается освоить свои газовые месторождения в Арктике. Первый крупный проект – Штокман приостановлен из-за невозможности реализации. Ямал СПГ – единственный проект, который уже практически запущен в строй. Благодаря нему будет отработана система транспортировки СПГ специализированными газовозами в тяжелых ледовых условиях. Газовозы для данного проекта оснащены грузовой системой хранения мембранного типа (компания GTT), одной из двух основных

типов для перевозки СПГ (вторая – сферическая, Moss). На данный момент нет четкого понимания, какая из двух систем подходит для арктических перевозок.

СПГ; АРКТИКА; ГАЗОВОЗЫ

Технологии добычи нефти и газа, а также их транспортировки постоянно совершенствуются. И одним из ярчайших примеров этого является сжиженный природный газ (СПГ), а именно технология крупнотоннажного сжижения газа и транспортировки СПГ морским транспортом на удаленные расстояния. СПГ – настоящая революция на газовом рынке, меняющая образ современной энергетики, доказательство того, что сырьевая промышленность способна генерировать современные высокотехнологические решения. СПГ открывает для «голубого топлива» новые рынки, вовлекает все большее количество стран в газовый бизнес, способствуя решению головоломки глобальной энергетической безопасности [3].

Технологии промышленного производства сжиженного природного газа существуют не так долго. Первой экспортный завод по сжижению газа был введен в эксплуатацию в 1964 г. Но с тех пор процесс постоянно совершенствовался, и сегодня уже реализуются проекты первых в мире мобильных плавучих заводов по сжижению газа, расположенных на крупнотоннажных судах («Prelude FLNG» компании Shell). Данная отрасль активно развивается, и на данный момент многие страны имеют проекты по добыче СПГ, такие как Катар, Австралия, Малайзия, Норвегия, Нигерия и др., в том числе и Россия. Практически все заводы находятся в регионах, где нет тяжелых ледовых условий. Самый северный действующий проект по производству СПГ находится в Норвегии на острове Мелкоя возле порта Хаммерфест. Но, учитывая влияние теплого течения Гольфстрим, работа на данном объекте возможна круглогодично без привлечения специальных судов повышенного ледового класса и ледоколов. Единственный на данный момент действующий проект России, «Сахалин-2» располагается в субарктической зоне. Ледовая обстановка в данном регионе намного тяжелее, чем в Норвегии, но она позволяет функционировать за счет привлечения газозовов невысокого ледового класса (Ice2 по правилам Российского морского регистра судоходства).

Также, в порту работают суда снабжения высокого ледового класса, которые при необходимости проводят транспортные суда в ледовом поле.

На данный момент единственный проект в Арктике, располагающийся в районе с тяжелыми климатическими условиями (тяжелые льды, низкие температуры), является «Ямал СПГ». Ввод в эксплуатацию намечен на 2017 год. Сейчас активно возводится завод по производству СПГ на суше, в новом порту Сабетта. Параллельно, в Южной Корее строятся специально спроектированные для тяжелых ледовых условий газавозы (класс ледовых усилений Arc7 по правилам РМРС). Но данный проект не является первым. Попытки организовать транспортировку СПГ из районов Арктики предпринимались давно. Первый крупный проект – «Arctic Pilot». Начал разрабатываться в конце 70-х годов прошлого столетия в Канаде. Проект несколько раз менялся, но в итоге было решено отказаться от планов транспортировки газа с острова Мелвилл путем морской переправы СПГ на газавозах. Главная причина – тяжелые ледовые условия, которые не позволили обеспечить бесперебойную транспортировку газа. Было принято решение транспортировать газ по газопроводу.



Рис. 1. Основные пути реализации СПГ с проекта «Ямал СПГ»



Рис.2. Проект «Arctic Pilot»: а) Путь следования газозовозов; б) Проект газозова для самостоятельного плавания; в) Проект толкаемого состава ледокол – баржа-газовоз

Еще один проект, который пока не воплощен в жизнь, это «Штокман». Главная проблема, которую требуется решить – это разработка плавучего завода по сжижению газа (FLNG), который должен находиться в Баренцевом море [3]. Даже при том, что часть Баренцева моря незамерзающая (Гольфстрим), в данном районе все равно присутствуют ледяные поля. Дрейф льдов может сдвинуть плавучий завод, тем самым разорвать связь со скважиной, что повлечет за собой экологическую катастрофу и огромные финансовые убытки.

Рассматривая различные проекты добычи СПГ в Арктике становится ясно, что без высокотехнологичных разработок нельзя задумываться об активной работе по добыче и транспортировке газа.

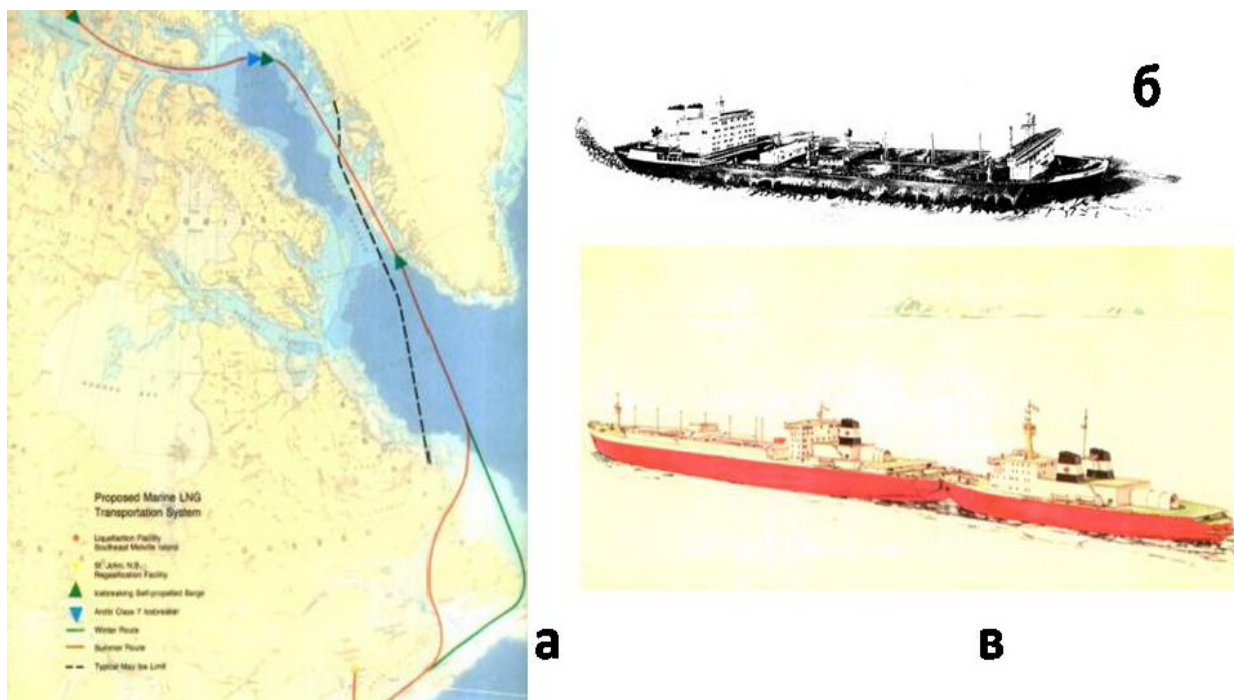

Рис. 3. Проекты газозовов для «Ямал СПГ»: а) Крыловский государственный научный центр; б) Nordic Yards/Aker Arctic; в) Северное ПКБ; г) Победивший проект Aker Arctic/головное судно после спуска в Южной Корее

Ключевую роль играет создание специализированных газозовов для перевозки СПГ. Надо отметить, что непосредственно форма корпуса газозовов не сильно отличается от танкеров ледового плавания, опыт эксплуатации которых составляет несколько десятков лет. Важнейшая задача – выбор грузовых емкостей для перевозки газа в сжиженном состоянии. Газ транспортируется при температуре $-163\text{ }^{\circ}\text{C}$, поэтому необходимо обеспечить наивысшую безопасность при транспортировке.

Различают две основные грузовые системы – типа «Moss» и «GTT». Танк «Moss» представляет собой большую алюминиевую сферу диаметром около 40 метров. На современных газозовах устанавливают по 4 танка. Толщина данного танка составляет 50 мм. «GTT» – координально другая схема, мембранного типа. Танк собирается из отдельных частей в несколько слоев. Крепится к корпусу судна, тем самым обеспечивая максимальную грузместимость газозова [1; 2].

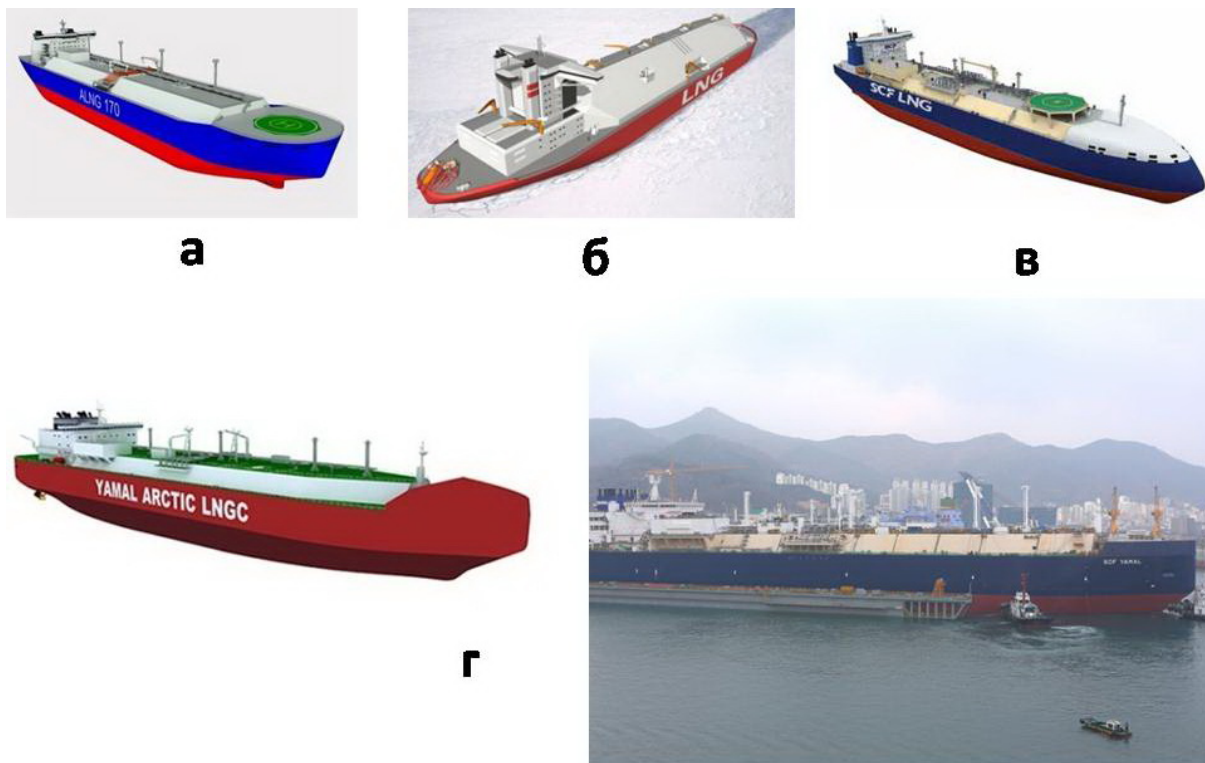

Рис. 4. Основные грузовые танки газозовов: а) Сферические танки типа Moss; б) Мембранные танки компании «GTT»

Существует еще несколько разновидностей грузовых емкостей, но они не получили особого распространения.

Превосходство газозовов с системой танков мембранного типа над сферическими (в 3 раза) объясняется в первую очередь большим объемом перевозимого СПГ за счет использования большего объема корпуса судна. Так же мембранные танки имеют меньшую массу [1; 2; 4]. Но, когда речь заходит об Арктике, ситуация кардинально меняется. Если на чистой воде нагрузку на танки (мембраны) оказывает волнение, то в арктических морях присутствует нагрузка от ледовых образований. На данный момент нет опыта активной эксплуатации газозовов в арктических морях, и проект «Ямал СПГ» станет первым, который позволит его получить. Грузовая система для этого проекта мембранного типа. Пока точно нельзя сказать, как покажет себя газозов в тяжелых ледовых условиях, но учитывая те плюсы, которые имеет сферический танк, можно предположить, что больше подходит для данного района эксплуатации как более надежный.



Рис. 5. Соотношение судов с различными типами грузовых емкостей

БИБЛИОГРАФИЧЕСКИЙ СПИСОК:

1. **Зайцев В.В., Коробанов Ю.Н.** Суда-газовозы. Л.: Судостроение, 1990. 304 с.
2. **Макаров В.Г.** Специальные системы судов-газовозов. СПб.: Изд.центр СПбГМТУ, 1997, 472 с.
3. **Майорец М., Симонов К.** Сжиженный газ – будущее мировой энергетики. М.: Изд. Альпина Паблишер, 2013, 358с. ISBN: 9785961444032
4. International Gas Union (IGU) / World LNG Report 2015, 100 с.

USTINOV, Sergey A. – State Marine Technical University of Saint-Petersburg. 190008, 3, Lotsmanskaya Str., *Saint-Petersburg, Russia*. E-mail: ustinovsmtu@mail.ru.

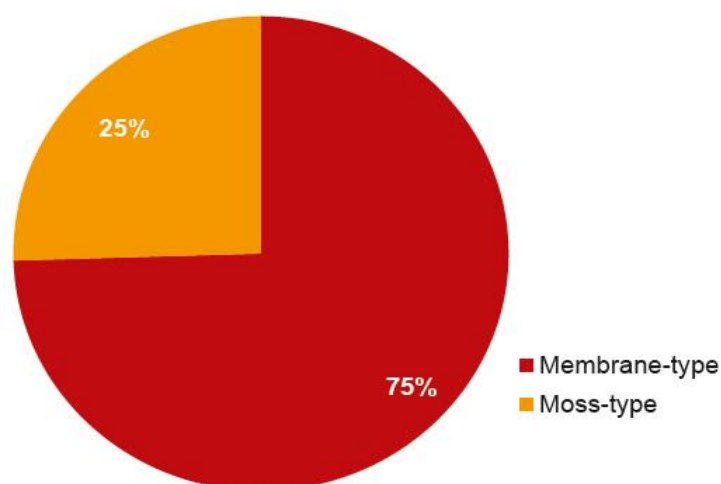
KACHENOVSKAYA, Zabava S. – State Marine Technical University of Saint-Petersburg. 190008, 3, Lotsmanskaya Str., *Saint-Petersburg, Russia*. E-mail: zabavik-93@mail.ru.

MARINE TRANSPORT VESSELS IN THE DEVELOPMENT OF GAS FIELDS OF THE ARCTIC

This article describes the main LNG projects in the Arctic and transport ships for the transportation of gas. Consumption of liquefied natural gas is growing every year. Russia has an advantageous geographical location, especially for the export of liquefied natural gas. This fact makes the prospective Arctic oil and gas fields. But this is not always possible. To cope with harsh climatic conditions account for many years to develop the technical means, capable of operating in the Arctic region. Vessels to transport LNG are among the most complex among the transport ships. They become even more difficult when we are talking about the operation in harsh climatic conditions such as the Arctic. Russia and other shipbuilding countries have quite a lot of experience in the design and operation of ships ice navigation. But the first Arctic LNG carrier to be built this year alone, though the commercial operation of the ships

began in the late 60-ies of XX century. This is due to several factors, primarily the difficulty of the arrangement of gas deposits in the Arctic circle. Russia has long been trying to develop its gas fields in the Arctic. The first major project – the Shtokman field was suspended because of a failure of implementation. Yamal LNG is the only project which has been launched into operation. Thanks to him we will perfect the transport system of LNG carriers specialized in heavy ice conditions. The LNG carriers for this project include a cargo storage system membrane type (GTT), one of the two major types of LNG carriers (second spherical, Moss). At the moment there is no clear understanding which of the two systems suitable for Arctic operations.

LNG; ARCTIC; GAS CARRIERS

УДК. 342.716

А. В. Федотовских

РАСШИРЕНИЕ НОРМАТИВНО-ПРАВОВОЙ ПОДДЕРЖКИ ЦИРКУМПОЛЯРНОЙ ЦИВИЛИЗАЦИИ В УСЛОВИЯХ ОСВОЕНИЯ АРКТИЧЕСКОЙ ЗОНЫ РФ

ФЕДОТОВСКИХ Александр Валентинович – кандидат экономических наук, профессор РАЕ, председатель Правления, Союз «Северные промышленники и предприниматели» Российского союза промышленников и предпринимателей, член рабочей группы «Социально-экономическое развитие» Государственной комиссии по вопросам развития Арктики. 663300, Севастопольская, ул., 7А. Норильск, Россия. E-mail: spp@nrd.ru.

Российское законодательство, регулирующее жизнедеятельность народов циркумполярной цивилизации, требует расширения и дополнения. Помощь представителям народов циркумполярной цивилизации часто осуществляется по остаточному принципу в связи с их малой численностью и низкой степенью участия в социальных процессах. Сохранение традиционного уклада жизнедеятельности, хозяйствования и культуры коренных народов Севера, Сибири и Дальнего Востока возможно только при правовой поддержке государства. Однако в России существует множество пробелов в этническом законодательстве, несмотря на то, что за последние годы приняты базовые документы, посвященные развитию Арктической зоны РФ. Для решения проблем необходима серьезная и совместная работа органов власти и местного самоуправления, бизнеса, ведущего работы по освоению недр, и общественных организаций. В зарубежном опыте возмещения ущерба народам циркумполярной цивилизации можно найти немало примеров их поддержки как со стороны государства, так и со стороны крупных компаний, ведущих хозяйственную деятельность в приполярных широтах. Только модернизация этнического законодательства устраним имеющиеся пробелы, противоречия и позволит включить в нормативно-правовую базу ряд современных тенденций развития Арктической зоны России. В 2016 году ряд дополнений будут рассмотрены в повестке работы Государственной комиссии по вопросам развития Арктики, Совета Федерации России и Координационного совета Российского Союза Промышленников и Предпринимателей по развитию Северных территорий и Арктики. Новые нормативные акты будут способствовать устойчивому

развитию Арктики и улучшению качества жизни населения. Особые права, которыми наделяются коренные народы Севера, необходимы не для выделения их из числа других народов, населяющих Россию, а для минимального сохранения их уклада и жизни, тающего с каждым днем.

АРКТИЧЕСКОЕ ЗАКОНОДАТЕЛЬСТВО; ЦИРКУМПОЛЯРНАЯ ЦИВИЛИЗАЦИЯ; УСТОЙЧИВОЕ РАЗВИТИЕ АРКТИКИ; КОРЕННЫЕ МАЛОЧИСЛЕННЫЕ НАРОДЫ СЕВЕРА

Жизнедеятельность представителей циркумполярной цивилизации, населяющих территорию РФ, несмотря на отдаленность и своеобразие, подчиняется государственным нормативным актам, принятым на федеральном и региональном уровнях. В основе своей арктическая цивилизация представлена коренными малочисленными народами. Согласно ФЗ от 20.07.2000 г. N 104-ФЗ в ред. от 02.02.2006 г. «Об общих принципах организации общин коренных малочисленных народов Севера, Сибири и Дальнего Востока РФ» коренные малочисленные народы Севера, Сибири и Дальнего Востока РФ (далее КМНССиДВ) – народы численностью менее 50 тыс. человек, проживающие в северных районах России, Сибири и на Дальнем Востоке на территориях традиционного расселения своих предков, сохраняющие традиционные образ жизни, хозяйствование и промыслы и осознающие себя самостоятельными этническими общностями [1]. В утверждённом распоряжением Правительства РФ от 17.04.2006 г. N 536-р (ред. от 18.05.2010) «Об утверждении перечня коренных малочисленных народов Севера, Сибири и Дальнего Востока Российской Федерации» к таким народам относятся около 40 народов.

По своей площади Арктика занимает 25% территории РФ или 9 млн. кв. км. Доля населения АЗ РФ в РФ 1,9% или 2,8 млн. чел. Среди них общая численность малочисленных народов Севера согласно Всероссийской переписи населения 2002 г. составила 244 тыс. чел., в 2010 г. около 258 тыс. чел. [2]. Это менее чем 10% всего населения Российской Арктики. При этом историческая роль коренных народов Севера намного выше той, что мы представляем себе. Циркумполярная цивилизация – хранительница Крайнего Севера.

Важным направлением системы сохранения многообразия народов циркумполярной цивилизации во всем мире является нормативно-правовое

регулирование. Однако в России существует множество пробелов в этническом законодательстве, несмотря на то, что за последние годы приняты базовые документы, посвященные развитию Арктической зоны РФ (далее АЗ РФ). В настоящее время разрабатывается новая редакция ФЗ «Об Арктической зоне РФ» и новая редакция Арктической госпрограммы. На реализацию будущей программы развития регионов Арктики на период до 2020 г. будет выделено 222 млрд. руб., из которых 160 млрд. руб. – из федерального бюджета.

Несмотря на принятие ряда правовых актов, решить основные проблемы оседлого и коренного населения Арктики в полной мере не удается. До сих пор на Севере продолжается демографический спад. Только по крупнейшим 25 городам Крайнего Севера потеря составила около 600 тыс. чел. с 1992 г. Ситуация с коренными народами, несмотря на статистическое увеличение их численности также не улучшилась. Проводимая государством реформа здравоохранения и образования недостаточно учитывает специфику жизни на северных территориях, в т.ч. и у КМНССиДВ. И таких примеров десятки. Для преодоления проблем необходима серьезная и скоординированная работа органов власти и МСУ, бизнеса и общественных организаций.

Для решения этих задач необходимы изменения законодательной базы федерального уровня, учитывающей интересы коренных народов, устойчивое развитие Арктики как макрорегиона и одновременно с этим возможности нового индустриального витка освоения Арктики. Только модернизация аборигенного законодательства КМНССиДВ устраним имеющиеся пробелы, противоречия и позволит включить в нормативно-правовую базу ряд современных тенденций развития АЗ РФ.

Среди основных системных проблем современного законодательства, регламентирующего жизнедеятельность и хозяйствование в АЗ РФ, отмечаются следующие:

1. Повышенное внимание к Арктике связано с экономическими и геополитическими факторами. Социальные и демографические векторы второстепенны. На первом месте стоит экономика и геополитика, а не человек с его трудностями проживания в крайне неблагоприятных климатических, а нередко и экологических условиях.

2. Практически все товары на основе традиционного промысла, производимые КМНССиДВ, неконкурентоспособны в связи с высокой себестоимостью.

3. Помощь представителям народов циркумполярной цивилизации осуществляется по остаточному принципу в связи с их малочисленностью и низкой степенью участия в социальных процессах.

4. Отсутствие учета интенсивного промышленного освоения природных ресурсов АЗ РФ, существенно сократившего возможности ведения традиционных видов хозяйственной деятельности малочисленных народов Севера [3].

По самым оптимистичным сценариям экспертов на 2015 г. промышленная добыча нефти и газа на шельфе и большинстве новых месторождениях начнется не ранее 2020 г., а то и после 2025 г. Эффективность от введения в действие арктических шельфовых месторождений не будет столь велика по сравнению с прямым экономическим эффектом (до 1 трлн. рублей согласно оптимистичному сценарию). Наиболее реальным финансовым вариантом станет выход шельфовых проектов на нулевую точку безубыточности к 2030 г. При этом подсчет экологических последствий такого рода деятельности приводится только в средних показателях без учета форс-мажоров и специфики природно-климатических условий на огромных территориях, являющихся основой традиционного проживания и хозяйствования КМНССиДВ. Коренные народы будут терять все больше пригодных для проживания территорий, а льготы, причитающиеся им за нанесенный ущерб, минимальны.

Обратившись к зарубежному опыту возмещения ущерба народам циркумполярной цивилизации можно найти немало примеров их поддержки как со стороны государства, так и со стороны крупных компаний, ведущих хозяйственную деятельность в приполярных широтах. Примеры работающего законодательства в этой области существуют в Дании, Швеции, Канаде, США. На основе анализа зарубежного права и с учетом отечественной специфики в перечень дополнений и нововведений в законодательную базу РФ можно отнести следующие предложения:

1. Обеспечить кодификацию и систематизацию всего спектра нормативно-правовой базы арктического законодательства в области развития КМНССиДВ федерального и регионального уровня.

2. Разработать «Кодекс арктических законов» и законодательно оформить специфику социально-экономического пространства АЗ РФ и районов Крайнего Севера.

3. Рекомендовать разработку и исполнение Кодекса поведения ресурсодобывающих компаний на территориях своего присутствия.

4. Разработать и принять в новой редакции ФЗ «Об Арктической зоне РФ» с финансовым подкреплением и учетом особых условий хозяйствования в АЗ РФ, особое внимание уделить роли представителей циркумполярной цивилизации, развитию предпринимательства у КМНССиДВ.

5. Разработать и принять нормы об экологической экспертизе и согласовании с КМНССиДВ ареалов хозяйственной деятельности и природопользования на территориях их традиционного проживания и традиционной хозяйственной деятельности.

6. Принять Концепцию устойчивого развития Арктики, в т.ч. и как туристского региона, что предполагает планирование и управление развитием территории, обеспечение защиты природной и культурной среды, улучшение качества жизни местного населения, при этом с обеспечением условий пребывания туристов, соответствующих международным стандартам.

7. Интенсифицировать меры по вовлечению Коренных народов Севера в общественно-социальные мероприятия регионов АЗ РФ, включая экспертизу проектов.

8. Проводить оценку воздействия на окружающую среду (ОВОС) каждого проекта, предполагающего экологический ущерб, с участием независимых экологических организаций.

9. Расширить число КМНССиДВ и включить в их число якутов и иные народы циркумполярной цивилизации, несмотря на их большую чем 50 тыс. чел. численность.

10. Включить в состав сухопутных территорий АЗ РФ территории хозяйствования циркумполярной цивилизации, в частности все улусы Якутии, Эвенкию, ХМАО и иные районы и регионы.

11. Разработать методы оценки качества жизни в Арктике на основе методологических подходов, мониторинга и сравнительного анализа социально-экономического и этнокультурного развития.

12. Провести пересмотр порядка распределения поступлений в бюджеты субъектов АЗ РФ налога на добычу полезных ископаемых (НДПИ). В настоящее время налог является федеральным.

13. Реформировать систему налогообложения добычи нефти. Реализовать внедрение системы налогообложения на основе финансового результата, а не количественной добычи.

14. Рассмотреть вопросы увеличения финансирования депрессивных территорий в виде создания дополнительных рабочих мест, новых производств и т.д. для поддержания присутствия в АЗ РФ.

15. Создать «Фонд развития Арктики» из имеющихся финансовых ресурсов регионов АЗ РФ. Часть доходов аккумулировать для развития Арктики и социальной защиты коренного и оседлого населения.

16. Развивать новые направления экономической деятельности, имеющей значительный потенциал и в будущем способной интенсивно развиваться, в частности этнотуризм.

17. Провести развернутую оценку предпринимательского климата территорий АЗ РФ, в т.ч. исследования по прогнозному развитию малого и среднего предпринимательства у КМНССиДВ.

Арктическая зона РФ имеет массу особенностей, требующих столь же особого регулирования на всех уровнях и эти особенности учитываются федеральными координационными органами. Реализация предложенных изменений в законодательство, касающееся народов циркумполярной цивилизации, позволит сохранить и преумножить и без того хрупкую организацию их жизнедеятельности. В 2016 г. ряд дополнений будут рассмотрены в повестке работы Государственной комиссии по вопросам развития Арктики, Совета Федерации ФС РФ и Координационного совета РСПП по развитию Северных территорий и Арктики.

Несмотря на незначительную долю проживающего в АЗ РФ населения, его вклад в экономическое развитие страны огромен. В то же время основными выгодоприобретателями от освоения недр является не оседлое население и коренные жители, а корпорации и бюджеты всех уровней. По оценкам экспертов, прямой экономический эффект от освоения Арктического шельфа составит к 2030 г. 8–10 трлн. руб. Косвенный социально-экономический эффект – более 1 трлн. руб. по ценам 2015 г. Часть этих средств необходимо вернуть в территории, которые стали донорами для их получения коммерческим компаниям и государственному бюджету в виде реализации программ помощи КМНССиДВ и восстановления экологического баланса.

Стратегической задачей государственной социально-экономической политики в АЗРФ является не только постоянная положительная динамика развития производства и промышленности с позиции долгосрочных геополитических и экономических интересов страны, но, в первую очередь, создание комфортных условий жизнедеятельности для человека и повышение уровня жизни населения Арктики, в т.ч. аборигенного.

Процесс сохранения КМНССиДВ возможен только при участии государства. Особые права, которыми наделяются КМНС, необходимы не для выделения их из числа других народов, населяющих РФ, а для минимального сохранения их уклада и жизни, тающего с каждым днем.

БИБЛИОГРАФИЧЕСКИЙ СПИСОК:

1. Об общих принципах организации общин коренных малочисленных народов Севера, Сибири и Дальнего Востока РФ: Федеральный закон от 20.07.2000 г. N 104-ФЗ с изменениями и дополнениями от: 21.03.2002 г., 22.08.2004 г., 02.02.2006 г., 28.12.2013 г. // Портал ГАРАНТ.РУ. – URL: <http://base.garant.ru/182356/> (дата обращения 05.01.16).
2. Последние данные о численности народов Севера // Центр содействия КМНС. – 13.08.2014. – URL: <http://www.csipn.ru/glavnaya/actual/1204-poslednie-dannye-o-chislennosti-narodov-severa>.
3. Коренные малочисленные народы Севера, Сибири и Дальнего Востока Российской Федерации // Википедия. – URL: https://ru.wikipedia.org/wiki/Коренные_малочисленные_народы_Севера,_Сибири_и_Дальнего_Востока_Российской_Федерации (дата обращения 05.01.2016).

FEDOTOVSKIKH, Alexander V. – PhD in Economics, professor of Russian Academy of Natural History. Russian Union Industrialists and Entrepreneurs, Chairman the Union «Northern Industrialists and Entrepreneurs», Member of the work group «Social-economic development» of the State Commission for Arctic Development. 663300, 7A Sevastopolskaya St., Norilsk, Russia. E-mail: spp@nrd.ru.

EXPANDING THE RANGE OF REGULATORY AND LEGAL SUPPORT FOR THE CIRCUMPOLAR CIVILIZATION IN TERMS OF DEVELOPMENT ARCTIC ZONE OF THE RUSSIAN FEDERATION

Russian legislation, which regulating the livelihoods of the peoples of the circumpolar civilization requires extensions and additions. Help representatives of the peoples of the circumpolar civilization is often carried out on the residual principle due to their small size and low degree of participation in social processes. Preserving the traditional way of life, economy and culture of the indigenous peoples of the North, Siberia and the Far East is possible only when the legal support of the federal state. However, in Russia there are many gaps in the ethnic legislation, despite the fact that in recent years adopted the basic documents on the development of the Arctic zone of the Russian Federation. To solve the problem requires a serious and joint work of the authorities and local government, business, the leading work on the development of subsurface resources, and public organizations. The foreign experience redress the peoples of the circumpolar civilization can find many examples of support both from the government and from large companies doing business in the polar latitudes. Only the modernization of ethnic legislation will eliminate gaps, inconsistencies and allow to include in the legal framework a number of modern trends of development of the Russian Arctic. In 2016 a number of amendments would be considered on the agenda of the State Commission for the development of the Arctic, the Russian Federation Council and the Coordination Council of the Russian Union of Industrialists and Entrepreneurs on the development of the Northern Territories and the Arctic. New regulations will contribute to the sustainable development of the Arctic and the improvement of quality of life. Special rights accruing to the indigenous peoples of the North, is not necessary to separate them from the other peoples living in Russia, and to a minimum to preserve their way of life.

**ARCTIC LEGISLATION; CIRCUMPOLAR CIVILIZATION;
SUSTAINABLE DEVELOPMENT OF THE ARCTIC INDIGENOUS;
PEOPLES OF THE NORTH**

**II МЕЖДУНАРОДНАЯ НАУЧНАЯ
КОНФЕРЕНЦИЯ
«АКТУАЛЬНЫЕ ПРОБЛЕМЫ
МЕЖДУНАРОДНОГО ПРАВА
В СОВРЕМЕННЫХ ГЕОПОЛИТИЧЕСКИХ
УСЛОВИЯХ»**

**2 JOINT INTERNATIONAL SCIENTIFIC
CONFERENCE
«ACTUAL ISSUES OF INTERNATIONAL LAW
IN THE CONTEMPORARY GEOPOLITICAL
CONDITIONS»**

II Международная научная конференция «Актуальные проблемы международного права в современных геополитических условиях», состоялась 27-28 октября 2016 на базе кафедры «Международного и гуманитарного права» Северо-Западного института управления Российской академии народного хозяйства и государственной службы при Президенте Российской Федерации и кафедры «Международные отношения» Гуманитарного института Санкт-Петербургского политехнического университета Петра Великого, при участии «Association for Middle Eastern Public Policy and Administration (AMEPPA)». *Руководители мероприятия: докт. ист. наук, проф. С.Н. Погодин, канд. филол. наук В.Р. Атнашев, канд. филос. наук А.В. Цыб.*

2nd joint international scientific conference

«Actual Issues of International Law in the Contemporary Geopolitical Conditions» on October 27 and 28, 2016

The Chair of International Relations of the St. Petersburg State Polytechnical University and the Chair of International and Humanitarian Law of the North-West Institute of Management (the Russian Academy of National Economy and Public Administration), «Association for Middle Eastern Public Policy and Administration (AMEPPA)» *Heads of a scientific event: Dr. Sergey Pogodin, Dr. Vadim Atnashev, Dr. Alexey Tsyb.*

В центре внимания конференции находились вопросы современной теории международного права, предотвращение этнических конфликтов, борьба с расизмом, экстремизмом, международной преступностью на основе норм международного права. Конференция посвящена проблемам противоречий процессов глобализации и формирования национальных идеологий, как замены ослабевающих форм традиционной морали, религии, признанных философских учений, выступающих одним из фундаментальных механизмов социокультурной интеграции.

УДК 9.94

О. В. Агафончикова, А. В. Цыб

ПРОБЛЕМА СЕПАРАТИЗМА В ИСПАНИИ

АГАФОНЧИКОВА Ольга Владимировна – студентка кафедры «Международные отношения» Гуманитарного института. Санкт-Петербургский политехнический университет Петра Великого. 195251, ул. Политехническая 29, Санкт-Петербург, Россия. E-mail: amilo2008@mail.ru.

ЦЫБ Алексей Васильевич – кандидат философских наук, доцент кафедры «Международные отношения» Гуманитарного института. Санкт-Петербургский политехнический университет Петра Великого. 195251, ул. Политехническая 29, Санкт-Петербург, Россия. E-mail: alex@АС9195.spb.edu.

Исследуется вопрос о сущности и формах сепарационных процессов в Испании, их исторические причины и особенности на современном этапе, декларации и практику политических движений за отделение в данной стране. Актуальность темы видится в том, что проблему не всегда удается разрешить, так как и сторонники сепаратизма, и сторонники сохранения целостности государства имеют правовую почву для своих притязаний.

ИСТОРИЯ ИСПАНИИ; ИСПАНСКИЙ СЕПАРАТИЗМ; ГАЛИСИЯ; СТРАНА БАСКОВ; КАТАЛОНИЯ; КАСТИЛЬЯНИЗАЦИЯ; ФУЭРОС

В современном мире сильно обострилась проблема сепаратизма. Почти в каждом национальном государстве существует регион, который стремится отделиться, чтобы быть независимым от центральной власти в решении каких-либо проблем. Испания не является исключением. На территории данного государства несколько регионов пытаются добиться получения независимости и суверенитета.

Все производные от латинского слова «separatus» в романских языках переводятся как «отделение», «разделение», и данный термин вошел в словарь политологии как обозначение для отделения какой-либо части государства с целью создания другого независимого государства, а

также перехода части данного государства в другое государство или получения автономии с очень широкими правами [3].

Сепаратизм может возникнуть, если существует дискриминация этнической группы со стороны государственной власти и образование политической элиты, которая способна возглавить данное движение [2].

Основные причины, которые являются толчком для появления сепаратизма, – это экономические, лингвистические и религиозные. Правовой основой для сепаратистских движений многие считают Устав ООН и Декларацию о принципах международного права, касающихся дружественных отношений и сотрудничества между государствами в соответствии с Уставом ООН, в которых говорится, что «создание суверенного и независимого государства, свободное присоединение к независимому государству или объединение с ним, или установление любого другого политического статуса, свободно определенного народом, являются формами осуществления этим народом права на самоопределение" [4]. Однако нельзя забывать, что никто и ничто не должно нарушать целостности государства и угрожать его суверенитету.

Что же касается сепаратизма в Испании, то его предпосылки появились еще в VIII веке. В это время в Испанию вторглись арабы, которым за короткое время удалось подчинить себе большую часть территории Пиренейского полуострова. Основная часть населения предпочла остаться в подчинении у захватчиков, однако остальная часть отступила в Астурию и через некоторое время начала освободительную борьбу против арабских завоевателей, которая в истории получила название Реконкиста. Однако данная борьба растянулась на долгое время в связи с тем, что пиренейские христианские короли не всегда все силы бросали на борьбу с арабами, а чаще сражались друг с другом и расправлялись со своими неверными феодалами. Данный факт говорит о том, что между ними не было единства, поэтому каждый регион боролся с захватчиками своими силами, в следствие чего регионы Пиренейского полуострова развивались практически изолированно друг от друга [1].

Реконкисту удалось закончить лишь в 1492 году, когда Фердинанд II Арагонский и Изабелла I Кастильская победили в войне против

Гранадского эмирата, последнего оплота мусульман на полуострове, после чего Испания была объединена под их властью. Так как Кастилия стала ядром в процессе объединения Испании, то понятие «испанский» стало отождествляться с «кастильским». Начался так называемый процесс «кастильянизации» (*castellanización*). Испанский язык, который образовывался на основе кастильского диалекта, начал быстро распространяться по всей Испании, вытесняя другие языки и диалекты. Таким образом практически вытеснился арагонский язык, который раньше был широко распространен, далее резко уменьшилось использование баскского языка, что вызвало резкое недовольство со стороны басков, а также пострадали каталанский и галисийский, но в меньшей степени. В 1696 году Карл II своим указом установил, что кастильский язык должен быть единственным языком делопроизводства [1].

С этого момента многие регионы, в особенности Каталония и Страна Басков, стремились получить большую автономию. В 1931 году после падения монархии, в Испании установилась Вторая Республика. Новая власть отказалась от централистской политики государства, что привело к расширению полномочий автономий и преобладанию в регионах собственной культуры и языков. Однако такое положение в стране действовало недолго. После Гражданской войны 1936–1939 годов к власти в Испании пришел Франсиско Франко, чья политика строилась на идеях Испанского Национализма и Католицизма. Главным языком был объявлен кастильский, а все остальные языки и диалекты оказались под запретом. Также урезались права автономных сообществ. Данный период можно считать началом появления в Испании сепаратизма, так как именно режим Франко способствовал популярности движения за независимость [5].

Самые активные движения сепаратизма в Испании находятся в таких автономных сообществах как Страна Басков, Каталония и Галисия (в меньшей степени). Из истории можно увидеть, что в данных регионах на протяжении долгого времени складывались предпосылки, которые привели к появлению движений за независимость [5].

Каталония является одним из самых известных на сегодняшний день регионом, который выступает за полный суверенитет. Впервые Каталония

попыталась отделиться от Испании в 1871 году, однако в результате переговоров осталась в составе государства. После того, как к власти пришел Ф. Франко, начались репрессии против каталонцев. Это способствовало популярности идеи отделения и установления независимости. В 1979 году, уже после смерти Ф. Франко, регионы Испании получили автономный статус, что позволило официально признать региональные языки. Это же касалось и Каталонии [5].

На сегодняшний день Каталония является одним из самых развитых регионов Испании. В связи с данным фактом, большая часть финансов уходит в центр, а не остается в регионе, чем очень недовольны жители Каталонии. В 2006 году в регионе прошел референдум, по результатам которого около 70% высказались за получение большей самостоятельности своей автономии. В результате были получены большие права в регулировании налоговой системы, юстиции и т. д. [2].

Затем началась подготовка к проведению референдума, на котором должен был решаться вопрос «Должна ли Каталония стать государством?». Референдум был назначен на 2014 год, однако Конституционный суд Испании заморозил проведение референдума. Но был проведен опрос о политическом будущем Каталонии, который не имел юридической силы. Несмотря на это более 80% населения проголосовало за независимость. В 2015 в каталонском парламенте была принята резолюция об отделении от Испании, после чего парламент принял решение подготовить план по приобретению регионом независимости. На сегодняшний день Конституционный суд Испании признал данную резолюцию незаконной, а также бывшего главу Каталонии отправили под суд за проведенный опрос о независимости Каталонии. Таким образом, большая часть населения стремится получить независимость от Испании, но испанское Правительство всякими способами стремится помешать данному региону [5].

Другое движение за отделение находится в Стране Басков, которое известно, в большей степени, своими радикальными действиями. Баскские националисты выступают в первую очередь за сохранение баскского языка, за расширение автономных прав, а иногда выступают за отделение Страны Басков от Испании с целью создания независимого государства.

Предпосылки появления баскского национализма появились еще в XIII веке, когда данный регион получил привилегии и льготы от центра, которые еще по вестготской традиции назывались в регионах Испании «фуэрос». Эти форальные права (от португальского аналога «foral») определяли и регулировали отношения между центральной властью и народом басков. Однако в XIX веке в результате II Карлистской войны Правительство Испании приняло решение отменить систему фуэрос и начало проводить кастильянизацию в регионах с целью централизации всей страны. Данные действия со стороны центральной власти вызвало резкое недовольство у басков и каталонцев, что явилось причиной пробуждения национальных чувств. Во время правления генерала Франко баскский язык был полностью запрещен, что не могло не вызывать недовольства у жителей страны Басков.

Еще в 1959 году в данном регионе была образована организация сепаратистов, которая получила название ЭТА (*Euskadi Ta Askatasuna – Страна басков и свобода*). Вначале эта организация своей задачей ставила борьба против диктатуры Франко. С 1960-х годов ЭТА начала действовать радикально, а именно покушаться на чиновников, жандармов, на железнодорожные пути и т. д. В 1973 году членами данной организации был убит приемник Франко, Луис Карреро Бланко [6].

Уже после смерти Франко в 1978 году после принятия новой Конституции Испании Страна Басков, как Каталония и Галисия, получила широкую автономию по сравнению с другими регионами. Однако члены ЭТА не прекратили свою деятельность, а продолжили бороться за полную независимость [6]. На протяжении долгих лет власти Испании и лидеры ЭТА вели переговоры, которые закончились лишь в 2005 году полным прекращением огня. Однако полного прекращения терактов со стороны группировки ЭТА смогли добиться лишь в 2010 году, когда было объявлено, что Страна Басков отныне будет стремиться к независимости своего региона мирными путями. Начиная с 1960-х годов, членами организации ЭТА было убито около 800 человек [6].

Что касается сепаратизма в Галисии, то здесь данное движение не так выражено как в Каталонии и Стране Басков. В основном партии

Галисии выступают за более широкие права для своего автономного сообщества, которые даже иногда выдвигали требования провозгласить свой регион независимым [2]. Сепаратизм в Испании имеет очень глубокие корни в истории, которые восходят еще к появлению единого Испанского государства. Самыми активными регионами, которые выступают за сохранение своего собственного языка, за расширение полномочий автономного сообщества, а также за полную независимость, являются Каталония и страна Басков, в меньшей степени Галисия. Данные регионы на протяжении долгого времени различными методами, мирными и радикальными, пытались добиться от центральной власти Испании полной независимости. Однако эти попытки в большинстве случаев заканчивались неудачей.

На сегодняшний день борьба за независимость немного угасла, так как правительство Испании разными способами пытается пресечь данные попытки. Однако эти регионы не сдаются и пытаются найти новые пути получения независимости, так как истории известны случаи отделения регионов от национальных государств.

БИБЛИОГРАФИЧЕСКИЙ СПИСОК:

1. **Альтамира-и-Кривеа Р.** История Испании: В 2-х т. – Т.1. – М.: Иностранная литература, 1951. – 546 с.
2. **Рыбаков А.В., Квон Д.А.** Сепаратизм: современные особенности и тенденции развития // Гуманитарные, социально-экономические и общественные науки. 2015. №1. С. 71-75.
3. Что означает слово «сепаратист» и «сепаратизм» // Что означает. [Электронный ресурс]. URL: http://chtooznachaet.ru/slovo_separatist_i_separatizm.html. – (дата обр.: 09.01.2017).
4. Устав ООН // Организация Объединенных Наций. [Электронный ресурс]. URL: <http://www.un.org/ru/charter-united-nations/index.html> (дата обр.: 10.01.2017).
5. **Armstrong M.** Separatist Movement in Spain // Armstrong Economics. – 2015. [Электронный ресурс]. URL: <https://www.armstrongeconomics.com/history/europes-economic-history/separatist-movement-in-spain/>. – (дата обращения: 10.01.2017).
6. **Khenkin S.** The potential of regional separatism in Spain / S. Khenkin // Russian International Affairs Council. – 2012. [Электронный ресурс]. URL: http://russiancouncil.ru/en/inner/?id_4=549#top-content. – (дата обр.: 11.01.2017).

AGAFONCHIKOVA, Olga V. – Peter the Great Saint-Petersburg Polytechnic University. 195251, Polytechnicheskaya str. 29, *Saint-Petersburg, Russia*. E-mail: amilo2008@mail.ru.

TSYB, Alexey V. – Peter the Great Saint-Petersburg Polytechnic University. 195251, Polytechnicheskaya str., 29, *Saint-Petersburg, Russia*. E-mail: alex@AC9195.spb.edu.

SEPARATISM AND REGIONALISMS OF SPAIN

Authors investigate a question of essence and forms of separation processes in Spain, their historical reasons and features in the modern period, the declaration and practice of the separatist political movements in this country. Relevance of a subject seems that the problem doesn't manage to be resolved as both supporters of separatism, and supporters of integrity of the state have a legal basis for the claims.

HISTORY OF SPAIN; SPANISH SEPARATISM; GALICIA; BASQUE COUNTRY; CATALONIA; HISPANICIZATION; FUERO

УДК 341:327

Е. С. Андреева

ПРОБЛЕМА ОПРЕДЕЛЕНИЯ ПРАВОВОГО СТАТУСА КАСПИЙСКОГО МОРЯ: ПОЗИЦИЯ ИРАНА

АНДРЕЕВА Екатерина Сергеевна – стажер Дипломатической академии Министерства иностранных дел Российской Федерации, младший научный сотрудник Российского института стратегических исследований (РИСИ). 125413, ул. Флотская, д. 15Б, Москва, Россия. E-mail: proforg816@yandex.ru.

В статье проводится анализ позиции Ирана по вопросу определения границ на Каспии. Отсутствие Конвенции о правовом статусе Каспийского моря приводит к значительному количеству разногласий между прикаспийскими государствами. Снятие санкций с Ирана заметно изменило и усилило политику Ирана в регионе. Мониторинг основных иранских СМИ позволяет понять отношение властей страны к проблемам Каспийского региона.

КАСПИЙСКОЕ МОРЕ; ПРИКАСПИЙСКИЙ РЕГИОН;
МЕЖДУНАРОДНОЕ СОТРУДНИЧЕСТВО; ИРАН; АЗЕРБАЙДЖАН

Каспийское море до сих пор является регионом, правовой статус которого не определен, что вызывает обеспокоенность прикаспийских государств и порождает ряд проблем в отношениях между ними.

Вопрос определения границ на Каспийском море вставал между прикаспийскими государствами неоднократно. Были приняты ряд важных договоров по данному вопросу.

В Договоре между РСФСР и Персией от 26 февраля 1921 г. определяется, что «Обе Высокие Договаривающиеся Стороны согласны признавать и соблюдать границу между Персией и Россией в том виде и начертании, как она была установлена Разграничительной Комиссией 1881 года. <...>» [1].

Договор о торговле и мореплавании между Союзом Советских Социалистических Республик и Ираном (Тегеран, 25 марта 1940 года)

содержал обязательства: «Договаривающиеся Стороны соглашаются предоставлять друг другу режим наиболее благоприятствуемого государства в том, что касается перевозки пассажиров, багажа, товаров и других грузов по железным дорогам и вообще по сухопутным, водным и воздушным путям» (ст. 11) [2].

После распада Союза Советских Социалистических Республик правовой статус Каспийского моря изменился, что привело к обострению противоречий в позициях прикаспийских государств относительно принадлежащей им территории. Прикаспийские государства предлагают различные пути решения статуса Каспийского моря, однако к единому мнению государства пока не пришли.

Азербайджанская Республика распространила свой суверенитет над сектором Каспийского моря и закрепила его в своих нормативно-правовых актах. В Конституции Азербайджанской Республики территория данного государства определена как «Внутренние воды Азербайджанской Республики, принадлежащий Азербайджанской Республике сектор Каспийского моря (озера), воздушное пространство над Азербайджанской Республикой – составные части территории Азербайджанской Республики» (ст. 11).

В Конституциях других прикаспийских государств районы Каспийского моря не указаны в качестве государственной территории.

Проблема определения статуса Каспийского моря обсуждается не только на высоком межгосударственном уровне, она также является предметом дискуссий в различных структурах гражданского общества прикаспийских государств. В последнее время проблеме Каспия стало уделяться повышенное внимание и в иранском обществе.

С июля 2016 г. иранские СМИ стали значительно больше внимание уделять проблеме статуса Каспийского моря. Так, издательство «**Радио Фарда**» (персидская служба «Радио Свобода») акцентирует внимание на том, что Иран является единственной страной прикаспийского региона, которая не воспользовалась запасами нефти и газа в Каспийском море. «**Иранское трудовое агентство новостей**» (ilna.ir) еще в мае 2016 г. выпустило сообщение, что губернатор иранской провинции Гилян Мохаммадали Наджафи объявил о стремлении норвежских компаний

участвовать в нефтегазовых проектах Ирана в Каспийском море, особенно в районе нефтяного месторождения Сардар-е Джангал. Иран и норвежским Statoil уже начали переговоры по разработке нефтяных и газовых проектов на территории Ирана. Наджафи также отметил, что после снятия санкций, иностранные инвесторы продемонстрировали готовность принять участие в иранских нефтегазовых проектах на Каспии. Он добавил, что иностранные компании выражали желание в участии в проектах на Каспии еще до начала санкций (Iran Petroleum Contracts).

«Иранское студенческое новостное агентство» (isna.ir) накануне встречи глав МИД прикаспийских государств (состоялась 13–14 июля с.г.) опубликовало новость, согласно которой **Ибрагим Рахимпур**, заместитель министра иностранных дел Ирана в интервью ИСНА сообщил, что завершить подготовку Конвенции планируется к Каспийскому саммиту, который, по его словам, состоится лишь в первой половине 2017 года.

Особое внимание в иранских СМИ накануне встречи глав МИД прикаспийских государств было уделено отношениям между ИРИ и Казахстаном. Так, был отмечен высокий уровень двустороннего сотрудничества, развитие экономических связей в свете отмены санкций. В настоящее время, согласно СМИ обеих стран, Иран рассчитывает на посредничество Казахстана в сотрудничестве с ЕАЭС.

Накануне встречи министров заместитель министра иностранных дел Ирана Ибрагим Рахимпур, указав на позиции 5 стран каспийского региона, отметил, что обсуждения по теме идут в нескольких направлениях. Некоторые пункты конвенции уже сформулированы, но по поводу некоторых вопросов, в т.ч. вопрос базовой линии и деления дна переговоры продолжаются и до сих пор общего согласия не достигнуто.

«Радио Фарда» также отмечает, что уже заключены двусторонние и многосторонние договоры между Россией, Казахстаном, Азербайджаном и Туркменистаном, однако это вызывает беспокойство иранской стороны.

В свою очередь СМИ Казахстана, России и других прикаспийских государств отмечают, что после встречи министров иностранных дел в Астане представители Казахстана сообщили о дополнительном обсуждении по четырем вопросам. В то же время иранская сторона

заявила, что обсуждения требуют семь вопросов, в числе которых – демаркация границ.

Сайт «**Iran Front Pages**» сразу после выступления министра иностранных дел Ирана опубликовал его речь. В выступлении на саммите глава МИД Ирана Мохаммад Джавад Зариф определил три основных направления, по которым Иран готов к совместной работе со всеми странами прикаспийского региона. В первую очередь он отметил вопросы поддержания мира и безопасности в регионе. По словам министра, устойчивый мир и стабильность в Каспийском море имеет фундаментальное значение для региональных стран и правительств. Отдельно министр отмечает, что необходимо обеспечить мирное использование моря, а также запрещение военного присутствия третьих лиц в море.

Вторым важным направлением сотрудничества прикаспийских стран является сохранение окружающей среды и охрана биологических ресурсов моря.

Однако главным аспектом для Ирана является вопрос демаркации морских границ моря. В этой связи министр озвучил позиции, на которых Тегеран настаивает с 1990-х годов. Суть ее заключается в том, что каждой прикаспийской стране должен отойти 20-процентный сектор Каспийского моря.

Таким образом, на данный момент иранская сторона не заинтересована в предполагаемом подписании на саммите Конвенции о правовом статусе Каспийского моря. Представители МИД Ирана постоянно отмечают, что для Ирана **важно получение северной части иранского сектора Каспийского моря**. Понятно, что данная позиция не устраивает другие страны прикаспийского региона.

Несмотря на активизацию в иранских СМИ обсуждения вопросов статуса Каспийского моря и возможного подписания Конвенции, представляется, что иранская сторона будет и дальше тормозить данный процесс. Как известно, в настоящее время Иран имеет возможность использовать свою часть Каспийской акватории, получая морепродукты, икру и т.д. До настоящего времени Тегеран не рассматривает Каспийское море как основной энергетический ресурс, в связи с чем он не

заинтересован в подписании невыгодного для него документа, а неопределенный статус Каспийского моря для Тегерана удобнее, чем подписание Конвенции.

БИБЛИОГРАФИЧЕСКИЙ СПИСОК:

1. Документы внешней политики СССР. М., 1959. Т. 3. С. 536-544.
2. Сборник торговых договоров и соглашений по торгово-экономическому сотрудничеству СССР с иностранными государствами. 1 том, М.: Экономика, 1977. С. 301-313.

ANDREEVA, Ekaterina S. – graduate student of Diplomatic Academy Ministry of foreign affairs of the Russian Federation, Junior Researcher of Russian Institute for Strategic Studies. 125413, Flotskaya str., 15B, *Moscow, Russia*. E-mail: proforg816@yandex.ru.

THE PROBLEM OF DETERMINATION OF THE LEGAL STATUS OF THE CASPIAN SEA: VIEW OF IRAN

The article analyzes the position of Iran on the issue of delimitation of the Caspian Sea. The absence of the Convention Caspian Sea leads to a considerable number of disagreements between the Caspian states. Removing sanctions against Iran significantly changed and strengthened Iran's policy in the region. Monitoring of Iranian media allows to understand the attitude of the governance to the problems of the Caspian region.

THE CASPIAN SEA; THE CASPIAN REGION; INTERNATIONAL COOPERATION; IRAN; AZERBAIJAN

УДК 323.1

В. Р. Атнашев

ПРОБЛЕМЫ КСЕНОФОБИИ И ПРАВОГО ЭКСТРЕМИЗМА В СОВРЕМЕННОЙ ЕВРОПЕ

АТНАШЕВ Вадим Рафаилович – кандидат филологических наук, доцент кафедры международного и гуманитарного права. Северо-Западный институт управления Российской академии народного хозяйства и государственной службы при Президенте Российской Федерации. 199034, В.О., 7-я линия, д. 16-18, Санкт-Петербург, Россия. E-mail: vatnash@hotmail.com.

В статье рассматриваются особенности правого экстремизма как угрозы современной Европе. Ксенофобия и мигрантофобия, наряду с противоречивой политикой правящих партий в европейских странах, приводят к экстремизму и насилию. Ультраправый экстремизм также тесно связан с мигрантофобией и расовой ненавистью, которые не являются новыми явлениями и имеют предысторию, в том числе в Германии, Франции и Австрии. Признаки «вечного фашизма» Умберто Эко полностью подходят для характеристики «европейского нового порядка» и современных ультра. В статье, в основном, дается анализ правоэкстремистской деятельности в Германии и Австрии. Наконец, автор затрагивает вопросы евроскептицизма и «Брекзита».

ЭКСТРЕМИЗМ; КРАЙНЕ-ПРАВЫЕ; МИГРАНТОФОБИЯ; ФАШИЗМ;
НЕТЕРПИМОСТЬ; ДИСКРИМИНАЦИЯ; БЕЖЕНЦЫ; НАЦИЯ;
ЕВРОСКЕПТИЦИЗМ; БРЕКЗИТ

“Patriotism is when love of your own people comes first; nationalism, when hate for people other than your own comes first”.

Charles de Gaulle¹

Nowadays, the subject of sustainability of European unity and integration of Greater Europe seems especially important. European values and integration

¹ Quotations about World and National Patriotism. <http://www.quotegarden.com/patriotism.html>

model have spread widely outside the EU, including Eurasian space. At the same time, today's political and economic problems call for clearer directions of integration and cooperation between countries to maintain sustainability, regional stability and safety. However, these problems cannot be solved without resistance to extremism, which is largely based on race discrimination, intolerance and xenophobia.

In many states, the spread of xenophobia among the population has been an acute problem, partly caused by different fears (threat to lose resources, identity and so on). Xenophobia often brings about common extremism or even terrorist acts against foreigners and immigrants. The hosting communities often do not understand that migrants naturally have their own traditions and culture, which, nevertheless, gradually change due to adaptation to local conditions.

Extremism is understood as extreme manifestation of ideas, actions, views aimed at radical change of the existing generally accepted political, social, ideological fundamentals of state and society which create real threat to rights, interests and safety of individuals, society and state.

When they encourage or advocate aggression or violence towards other groups and minorities, they become extremists. Moreover, when they use violence themselves, assault or assault, they become violent-extremists or terrorists.

A special form of extremism – ultra-right extremism – represents a significant threat to democratic values, national and regional stability in Europe for a number of reasons.

First, the cornerstone of today's right-wing extremism is fascism – they have a lot in common in terms of ideology, methods of political struggle and attraction of electorate.

Secondly, today's right-wing radical nationalist parties feature anti-democracy and conscious rejection of Western liberal values. The common characteristic both for fascism in the past and right-wing extremism today is racism and enemy image because they always think about others in dichotomy “us and them”, “friend or foe”. The majority of the far-right put forward nationalist, anti-Semitic, anti-Islamic and anti-Marxist claims (regarding impact of Islamophobia on extremism see my chapter in [1]).

Thus, political, ethnical and even race mobilization of some part of the

population in European countries causes social unrest, different social conflicts, spread and consolidation of other forms of extremism

Umberto Eco in his famous list of features of Eternal Fascism (Ur-Fascism) defines that it “grows up and seeks consensus by exploiting and exacerbating the natural *fear of difference*. The first appeal of a fascist or prematurely fascist movement is an appeal against the intruders. Thus Ur-Fascism is racist by definition” [2].

The next feature (6th) is that “Ur-Fascism derives from individual or social frustration. That is why one of the most typical features of the historical fascism was the *appeal to a frustrated middle class*, a class suffering from an economic crisis or feelings of political humiliation, and frightened by the pressure of lower social groups. In our time, when the old "proletarians" are becoming petty bourgeois, the fascism of tomorrow will find its audience in this *new majority*” [2].

To date, lowest social groups are immigrants and refugees who frighten that new majority both in Germany or Austria and in Great Britain.

Finally, it is worth to mention one more feature of Ur-Fascism (7th):

“To people who feel deprived of a clear social identity, Ur-Fascism says that their only privilege is the most common one, to be born in the same country. This is the origin of nationalism. Besides, the only ones who can provide an identity to the nation are its enemies. Thus at the root of the Ur-Fascist psychology there is the *obsession with a plot*, possibly an international one. The followers must feel besieged. The easiest way to solve the plot is the appeal to xenophobia. But the plot must also come from the inside: Jews are usually the best target because they have the advantage of being at the same time inside and outside” [2].

For the today, scapegoating is yet more convenient because the target groups are second-class citizens, migrants and refugees, who do not enjoy the same legal rights to protection, whose lives and lifestyles are at risk, and who can be intimidated into silence with the threat of deportation.

Though there are many distinctions among far-right movements in Europe, they all are against liberal values, egalitarianism and multi-culturality, so anti-European Union. The far-right movement has deep roots in post-war or even earlier period of the Europe's history, especially German history.

Under Dr. R. Griffin, “it celebrates nationalism at its most local level of regional culture and dialect, appealing to and fomenting separatist sentiments, while replacing the luke-warm liberal Europeanism of political, legal and economic union with one based on the myth of common historical roots and unique cultural heritage” [3]. Below there are some illustrations to the cited statement:

In 1949, former SS Officer Arthur Erhardt founded the monthly *Nation Europa* to create a forum for all those who cherished the dream of a post-liberal and anti-communist ‘European New Order’. Its ultra-nationalism embraced different organizations and parties which covertly or overtly still promote the ideology (e.g. Le Pen's Front National, Frey's Deutsche Volkunion, Schoenhuber's Republikaner). A propos, the Swede Engdahl formed his own ‘European New Order’ in 1954 (which in 1958 gave birth to an international youth movement, the Young European Legion).

- A Neo-Nazi congress held in Paris in 1953, created a new body, the European People's Movement, committed to saving “Christian Civilization” from the ravages of Judaism, Communism and Freemasonry.

- “Qu'est-ce que le fascisme?” (1961) by Maurice Bardeche is a major statement of the principle that the belief in the need for national rebirth forms the common ground between the most diverse fascist movements (and it should be channelled into an international crusade against Bolshevism and Americanization).

- In “Vu de droite” by Alain de Benoist (1977) we are told that the “450 million human beings in Europe...are heirs of the same culture, they have a common origin”. Thus, the overt rehabilitation of Aryan racial fantasies in order to consider Europe culturally “clean” is a typical sign of the cultural racism of ultras [3].

According to the traditional standpoint, which many European scientists still stick to, racism is “domination of one group over another based on the concepts of race differences” (J. Hazekamp, K. Popple [4]).

In general, it is natural for ultra-nationalists to identify the nation with an allegedly pure ethnic community and hence see the presence of racial minorities, Jews, Gypsies and foreign workers from developing countries as bacilli of cultural contamination. One symptom of the prevalence of this attitude has been

the resurgence of anti-Semitic, anti-Polish feelings and out-and-out neo-Nazism in the former DDR, feelings which have later become vociferous too in Western Germany.

Meanwhile, now in the East Germany, former GDR, there are much less immigrants than in the west (for example, in Saxony and Thuringia they number 30 thousand). However, about one third of Syrians and Iranians have already moved to the western part of Germany. The reason is that xenophobia and extremism are more spread in the East and neo-fascist parties and forbidden groups are more in favour there.

For example, in the period until 28 August 2015, when riots took place around the hostel for refugees in Heidenau (former GDR) and affected more than 30 police officers, NGOs registered the acts of violence against refugees in 40 cities of Saxony. In 12 cities of the number, the local councils include members of the NPD². Also, xenophobic attitudes in the eastern part of Germany are fuelled by anti-Islamic movement PEGIDA.

Before the beginning of 2016, Germany has hosted more than 1 million refugees from the Middle East. In 2015, violent incidents against homes or future homes of refugees in Germany increased sharply (202 between January and June, as many as there were in all of 2014, according to official figures).

It is worth to note that more than 20 years earlier, in 1992, when 1,5 million immigrants from the Eastern Europe and former USSR arrived to the united Germany, there were also many acts of violence against refugees, arsons and even murders. Main reason for the ban (in 1995) of Free German Workers' Party (FAP), large neo-Nazi association, was the wave of ultra-right attacks on shelters for refugees.

In general, immigrant community has a high percentage of able-bodied people who are not in demand, and politicians in Germany should effectively use their employment potential instead of thinking about their deportation.

Let me remind that it was foreign manpower after the Second World War, when Germany laid in ruins, that rebuilt Germany. In mid 1950s, the German government signed a series of labour supply agreements with Italy, Yugoslavia, Spain, Turkey and Greece. According to official statistics, from 1955 to 1973, 14 million migrant workers entered the country (about 800 thousand per year).

² Nationaldemokratische Partei Deutschlands = National Democratic Party of Germany.

Only 3 million of them left, and the rest returned to their homeland.

Recent events in Europe and worldwide demonstrate again the necessity to fight with violation of collective and individual rights, to prevent xenophobia and race discrimination. The known unrest, which appears due to different reasons between the immigrants and the recipient countries, contributes to intolerance, mutual distrust, growth of ethno-nationalism, radicalization of the population, escalation of conflicts.

To solve problems of integration of immigrant communities, collective rights of ethnical, language, religious minorities in Germany, Austria and other countries must not be curtailed.

According to Eurostat (as of March 2016), the number of first time asylum applicants in Germany increased from 173 thousand in 2014 to 442 thousand in 2015. In relative terms, the largest increases in the number of first time applicants were recorded in Finland (over nine times as high), Hungary (over four times) and Austria (over three times), Germany's share of the EU-28 total rose from 31 % in 2014 to 35 % in 2015 while in Austria's up 2.2 percentage points to 6.8 % [5]³.

The right-wing Alternative für Deutschland (AfD) party, launched in 2013 essentially as an anti-euro platform, has seized on the migrant crisis and has seen its support skyrocket in regional elections earlier this year. One can say that AfD moved the German policy from the centrist position to the right side. It has been the refugee influx that helped AfD to get its second wind.

In Autumn 2017, Germans will elect the new Bundestag. AfD has established itself as the third-largest force in opinion polls, and looks set to comfortably go above the 5% threshold needed to win seats in the Bundestag. For German politics, it would be a trial.

In the neighbouring country, Austria, the national extremism there is stronger than in Germany. Already in 2008, after the Austrian legislative elections two allied right extremist parties received 25 seats. In 2013, Austrian Freedom Party (FPÖ) got 23,4% votes and 34 seats. The party

³ http://ec.europa.eu/eurostat/statistics-explained/index.php/Asylum_quarterly_report

succeeded mainly because of its anti-immigrant and anti-Islamic propaganda⁴ [6]. One of the then requirements for migrants "Either be assimilated or be deported!" was supported by 71% Austrian respondents [7].

At the same time, the authorities' policy since 2008 aimed at the integration of immigrants into the Austrian society without forced assimilation gradually began to get more support, according to surveys. But an influx of refugees from the Middle East gave occasion for the right-wing extremists [8].

Austria could recently become the first European country since the Second World War to elect a far-right head of state. At the presidential election in May 2016, leader of the Austrian Freedom Party N. Hofer lost by less than one percentage point to A. van der Bellen [9]. In June 17, it was in Vienna where the leaders of Europe's largest far-right parties gathered to join forces against the European Union, Islam and asylum seekers.

Conclusion

In the early 1990s, the world witnessed the rise of support for the neo-fascist Republican Party in Germany, the parades of racists in full neo-Nazi and neo-fascist regalia celebrating the anniversary of Germany's unification, the burning down of the hostels of asylum seekers and Turks in previously peaceful German towns and so on. At the same period, with the resurgence of the extra-parliamentary radical right, Eurofascism at Strasbourg also extended its influence.

Nowadays, the situation is complicated due to disillusionments with EU's policies and institutions among "*new majority*" (in terms of Umberto Eco) in different European countries. The Euroscepticism is much stronger than twenty years ago, and so far, its peak is the success of Brexit. After 24th June, 2016, I would compare such a radical right resurgence to a tsunami that has irretrievably disfigured the European political landscape.

As an illustration, let me cite the statement from a blog comment by one English Euro-sceptic: "Civil war will get closer. The EU will of course eventually collapse, like the Soviet Union and the former Yugoslavia..."⁵

⁴ European Elections: 9 Scariest Far-Right Parties Now In The European Parliament / The Huffington Post UK (http://www.huffingtonpost.co.uk/2014/05/26/far-right-europe-election_n_5391873.html).

⁵ <http://openeurope.org.uk/today/blog/europes-political-landscape-may-look-quite-different-end-2017-uk-referendum-just-one-reasons> (nickname "Rollor": June 3, 2016).

In spite of Brexit and far-right international ardour, victories of far-right movement supporters can become Pyrrhic and dangerous for the national and European stability. Hopefully, the EU will not collapse but it has to be reformed to avoid such a pessimistic scenario. In any case, xenophobia, racism and extremism can only push the societies to chaos and conflicts.

Moreover, it should be considered that the countries of Asia and Africa, where the immigrants to today's Europe mostly come from, have their own concepts and models of nation building. In many countries of the Middle East, efforts of the majority to build the nation have often resulted in injustice towards minorities or in their discrimination, to the extent of ethnic cleansing. Hence, an issue emerges about the need for real consideration of the minorities' interests, first of all at the state level. Destabilization of the situation in such countries brings about a dramatic growth in the number of refugees, who flee to the most prosperous and comparatively accessible region – Western Europe.

БИБЛИОГРАФИЧЕСКИЙ СПИСОК / REFERENCES:

1. **Atnashev V.R.** Impact of Islamophobia and Human Rights: The Radicalization of Muslim Communities // *Eradicating Terrorism from the Middle East: Policy and Administrative Approaches*. Dawoody. A.R. (Ed.). Springer, 2016. P. 91-106.
2. **Eco Umberto**, *Eternal Fascism: Fourteen Ways of Looking at a Blackshirt* // *The New York Review of Books*, June 22, 1995. P. 13-14.
3. **Griffin, Roger**. "Europe For The Europeans: Fascist Myths Of The New Order 1922 – 1992": <http://home.alphalink.com.au/~radnat/theories-right/theory1.html>.
4. **Hazekamp J.L., Popple K.** *Racism In Europe: The Challenge For Youth Policy And Youth Work*. London and New York, 1997.
5. *Asylum quarterly report by Eurostate, 2015* (http://ec.europa.eu/eurostat/statistics-explained/index.php/Asylum_quarterly_report).
6. *European Elections: 9 Scariest Far-Right Parties Now In The European Parliament/ The Huffington Post UK*, 26.05.2014 (http://www.huffingtonpost.co.uk/2014/05/26/far-right-europe-election_n_5391873.html).
7. *The European Union and the Challenge of Extremism and Populism / October, 2013. The European Humanist Federation* (<http://ec.europa.eu/justice/events/assises-justice-2013/files/contributions/>).
8. *Across Europe, distrust of mainstream political parties is on the rise / The Guardian*, 25.05.2016 (<https://www.theguardian.com/world/2016/may/25/across-europe-distrust-of-mainstream-political-parties-is-on-the-rise>).
9. **Swidlicki P.** *The far-Right may have lost in Austria but the march of the populists will continue/ The Telegraph*, 24.05.2016 (<http://www.telegraph.co.uk/news/2016/05/24/the-far-right-may-have-lost-in-austria-but-the-march-of-the-popu>).

ATNASHEV, Vadim R. – North-West Institute of Management of the Russian Federation Presidential Academy of National Economy and Public Administration (RANEPА). 199034, 7-ya linia, V.O. 16-18, *Saint-Petersburg, Russia*. E-mail: vatnash@hotmail.com.

XENOPHOBIA AND RIGHT-EXTREMISM ISSUES IN THE MODERN EUROPE

The article considers peculiarities of right-extremism and its threat to the modern Europe. Xenophobia and migrantophobia, along with discrepant policies of ruling parties, often lead to extremism and violence. The ultra-right extremism is also closely linked to migrantophobia and racial hatred. These are not new phenomena but can be traced back through history, including Germany, France and Austria. Umberto Eco's features of Eternal Fascism are also perfect for characterizing "European New Order" and modern ultras. Far-right activity in Germany and Austria is mainly analyzed. Finally, the author touches upon the issue of Euroscepticism and Brexit.

EXTREMISM; FAR-RIGHT; MIGRANTOPHOBIA; FASCISM;
INTOLERANCE; DISCRIMINATION; REFUGEES; NATION;
EUROSCEPTICISM; BREXIT

УДК 323.1

В. Р. Атнашев

ПРОБЛЕМЫ НАЦИОНАЛИЗМА И ПОЛОЖЕНИЕ ЧАМОВ КИТАЯ, КАМБОДЖИ И ТАИЛАНДА¹

АТНАШЕВ Вадим Рафаилович – кандидат филологических наук, доцент кафедры международного и гуманитарного права. Северо-Западный институт управления Российской академии народного хозяйства и государственной службы при Президенте Российской Федерации. 199034, В.О., 7-я линия, д. 16-18, Санкт-Петербург, Россия. E-mail: vatnash@hotmail.com.

В статье рассматриваются вопросы национализма в принимающих странах применительно к чамам, одному из древнейших коренных народов Восточного Индокитая. После окончательного уничтожения чамского государства (Чампы) большинство чамов оказались в эмиграции, в том числе в Камбодже, Таиланде и Китае. Именно с островом Хайнань связана первая волна эмиграции чамов. Наибольшие сложности с их интеграцией возникли в Камбодже, где чамы даже подверглись геноциду при режиме «красных кхмеров» (1975–1979 гг.).

НАЦИОНАЛИЗМ; ИДЕНТИЧНОСТЬ; ЧАМЫ; КХМЕРЫ; МАЛАЙЦЫ; ИСЛАМ; БУДДИЗМ; МЕНЬШИНСТВО; ДИСКРИМИНАЦИЯ; ШЕЛК

В Китае потомки чамов проживают на острове Хайнань, и там их называют уцулы (примерная численность 5000 чел.). Однако официально уцулов относят к хуэйцзу (китайским мусульманам), то есть их идентификация происходит по религиозному признаку. Переселение чамов на Хайнань восходит еще к X в. н.э. После того, как северная столица Чампы пала в 982 году в результате вьетнамского завоевания, значительная часть населения из этого региона (купечество, в том числе многие мусульмане, жившие в Чампе) бежали на Хайнань, где их стали называть

¹ Исследование проведено при финансовой поддержке Российского гуманитарного научного фонда, проект №15-03-00224, «Китай и Россия: идеологии национализма, сравнительно исторический анализ».

Утсат (сложное слово Utsat, в котором U означает «образованные люди» + Tsat /«чамы»). Язык хайнаньских чамов до сих пор называется язык «цат».

Можно предположить, что сохранение языка уцулов на протяжении тысячелетия связано с сохранением их этноконфессиональной идентичности. Хайнаньские чамы как этническая группа давно могли исчезнуть, но они сохранили свой язык, хотя слова потеряли первоначальную фонетику, а морфология и синтаксис становятся китайскими. Однако, в настоящее время на уровень внутреннего развития языка цат на Хайнане мощное влияние оказывают прежде всего социальные факторы. Наличие двуязычия с мощным доминирующим языком (*путунхуа*), является одним из факторов, которые приводят к массовым заимствованиям и резким структурным сдвигам цатского языка (G. Thurgood, Fengxiang Li 2007:140). Большая часть чамского языка на Хайнане, как и в некоторых других регионах, безвозвратно утрачена, а оставшаяся может исчезнуть в обозримом будущем, если не будут приняты меры по его исследованию и сохранению самобытности этой уникальной группы.

В Камбодже общая численность чамов вместе с малайцами, которых называют «кхмер-ислам», «чамы» или «чвеа» (включая «чам-джат»), составляет, по некоторым оценкам, более полумиллиона человек. Хотя по официальной статистике, чамы насчитывают 200 тыс. (1,2% от 16 млн. населения на июль 2016 г.). В настоящее время они проживают в более ста деревнях и Пномпене.

Чамы как этническое меньшинство Камбоджи сильно отличаются от большинства населения («ни кхмеры, ни буддисты»). Они считают, что их родина – Чампа (в центральном Вьетнаме), где было построено множество храмов, где находятся могилы их предков, с которой у них сохраняется как минимум символическая связь, и с территорией Чампы связана большая часть истории чамского народа. Чамы бежали на юг и запад под натиском вьетов, частично оказались на юге Вьетнама (Тэининь, Тяудок, Сайгон), частично в Таиланде, но большинство – в Камбодже.

В целом, в отличие от вьетнамцев, которые могут легко переносить свои реликвии (алтарь предков), у чамов сильна привязанность к земле, к семейным захоронениям, которые нельзя покидать. Захват земель может привести к беспорядкам и кровопролитию. По словам По Дхармы,

«Конфисковать землю у чамов значит лишить их души и уничтожить их духовную систему; граница земельного участка – это нечто священное, что невозможно изменять»². Иллюстрацией также служит чамская поговорка "Мы живем и умираем в границах своих предков".

Эмиграция чамов в Камбоджу не привела к их ассимиляции в камбоджийском обществе. Сегодня чамы Камбоджи определены в стране пребывания в качестве пересекающих страну беженцев: «Камбоджа является землей чамов, которые не являются кхмерами» – сказал король Сианук в 1953 году, назвав их «Кхмер ислам». Только очень молодые чамы считают себя камбоджийцами, вероятно, под влиянием общей системы государственных школ.

Это явление объясняется привязанностью чамов к своей исконной территории, магическими и религиозными убеждениями, оставшимися в коллективной памяти и передаваемыми из поколения в поколение. «Согласно традиционным представлениям, вселенная населена богами (янг) и люди находятся под защитой богов своего единственного места жительства (которым является Чампа)» (Antyра 1988: 121).

Современное переселение в Камбоджу народностей джарай, эде и других этнических меньшинств Тэйnguена из районов своего традиционного проживания (провинции Даклак, Дакнонг, Зялай, Контум, Ламдонг), то есть потомков полиэтничного населения Чампы, может дать представление о том, что было с чамками столетия назад. Еще во второй половине XX века, в Южном Вьетнаме вьетнамцы использовали метод кредитования "горных чамов", обрабатывавших кофейные и прочие плантации, под большие проценты. В результате горцы лишались своих земель, которые они закладывали с целью погашения долгов³.

Так же и на территории зависимой Чампы, вьеты практиковали выдачу кредитов коренному населению с процентными ставками под 100% и даже более 150% годовых. Когда чамы были не в состоянии погасить эти

² Из беседы с По Дхармой 10.06.2002 (Личный архив автора).

³ «В свою очередь, горцы (Тэйnguена) бегут сегодня сотнями в провинции Мондалкири и Ратанакири в восточной части Камбоджи, где отделение УВКБ (Управление Верховного комиссара по делам беженцев) ООН пытается помочь им получить право на убежище» (Phnom Penh Post: «Вьетнамские горцы покинули кофейные плантации», 16-29 июля 2004). «Они были вынуждены, из-за отсутствия других возможностей, эмигрировать, чтобы избежать кровопролитной полицейской репрессии при манифестациях на предмет возвращения собственных земель» (Омарова 2016).

кредиты, кредиторы захватывали их земли и рисовые поля» (Po Dharma 1991: 5). После окончания в 1975 г. гражданской войны и образования Социалистической Республики Вьетнам, частные земли и земли храмов были просто конфискованы, а места почитания местных божеств и духов-покровителей – уничтожены (Po Dharma 2003: 83).

Как и у многих других народов Востока, у чамов религиозная идентичность стоит на первом месте в иерархии идентичностей.

Что касается языковой идентичности⁴, то многие чамы Камбоджи не знают, как выглядит «старая» чамская письменность (*акхар тхрах*), хотя большинство владеют «новой» чамской письменностью, арабицей. Некоторые используют старомалайский (также арабицу). Отметим, что в Келантане и мусульмане на юге Таиланда до сих пор пользуются арабской письменностью. Традиционная чамская письменность известна лишь небольшой группе чамов-джат (ср. чамы-цат на Хайнане), которых также называют «группа Имама Шана»⁵.

Несмотря на геноцид в период правления «красных кхмеров», чамы в Камбодже по-прежнему подвергаются дискриминации. Так, чамские деревни находятся друг другу не ближе, чем через 9 кхмерских или вьетских деревень. Чамы часто говорят примерно следующее: «Мы не представляем угрозы для Камбоджи, нас немного, мы не рождаем много детей и не собираемся стать большинством в стране».

Подобные проблемы есть и у чамов Таиланда.

Чамы Таиланда. До конца девятнадцатого века мусульмане, живущие в сиамской столице, были в основном военными или коммерсантами. Военные, в основном, служили на морском флоте и по происхождению были *чвеа* (малайцами и чамами) и мусульманами-суннитами. Их лидером был Пхрая Рачавангсан, находившийся в должности, которую в то время занимал только чам или малаец.

Коммерсанты, происходившие из Персии, были мусульманами-шиитами и имели лидера с названием должности Пхра Чулараджамонтри. Наверное, в связи с тем, что в XX веке звание Пхра Рачавангсан переходит

⁴ Вообще, чамский язык в Индокитае имеет два диалекта. Западным диалектом пользуются преимущественно чамы-мусульмане, которые используют арабскую письменность, а восточный диалект распространен среди чамов-бани и индуистов в Центральном Вьетнаме.

⁵ Из-за влияния шиитского ислама и традиций некоторые специалисты (например, Е. Сток) даже проводят такие сравнения: «обычай и одежда у чамов-жаат - как у таджиков».

в руки солдат-немусульман, звание Чулараджамонтри, утратив титул Пхра, был дано лидеру всех мусульман Таиланда. Административная система мусульман в Таиланде, существующая в настоящее время, была организована в основном после второй мировой войны (Законы 1946, 1947 и 1955 гг.).

В провинциях при наличии, по крайней мере, тысячи мусульман, организуется провинциальный Совет по делам ислама. Эти Советы включают от пяти до пятнадцати членов, включая председателя. Они утверждаются МВД. В настоящее время они имеются в двадцати шести провинциях, в основном расположенных в южной части страны (Бангкок, Чонбури и Трат), в центральных Аюти и Самутпракане, а также в Чиангмае на севере.

На национальном уровне имеется Государственный совет по делам ислама, в котором пятнадцать членов назначаются МВД. Этот Совет возглавляет Шулараджамонтри, избираемый президентами двадцати шести провинциальных советов Таиланда, которые встречаются в Бангкоке под председательством министра внутренних дел. Шулараджамонтри часто называют «духовным» лидером мусульман в Таиланде, и он имеет двойное покровительство: в Министерстве внутренних дел и в Министерстве образования. Должность и функции Шулараджамонтри периодически оспариваются многими мусульманами Таиланда.

География чамов-мусульман Бангкока. Согласно исследованию, опубликованном в 2002 году университетом Чулалонгкорна, чамы расселены в центральных районах Бангкока, таких как Dusit, Phaya Thai, Pathum Ван и Пхра Накхон и в ближайших пригородах (Yannawa, Bang Khen Пхра Khanong), а также более отдаленных пригородах (Минбури, Нонг Чок и Lat Krabang. (Т. Kiranan). «Конечно, нельзя сказать, что мусульмане в Бангкоке достаточно многочисленны, чтобы составить кварталы, реально сопоставимые с этническими китайскими кварталами» (Blofield 1979: 146).

В Чонбури, спутнике Бангкока к западу от реки Чао Прайя, находятся старейшие общины, сгруппированные вокруг самых известных мечетей столицы, где поселились в конце восемнадцатого века мусульмане – малайцы-чамы и арабы, которые прибыли в Чонбури – Бангкок вместе с королевской властью Аютии. В самом Бангкоке сообщество мусульман –

чамов и малайцев – многочисленно и их общины занимают значительные территории.

На берегах каналов Маханак – Саен Саиб, расположенных по оси запад–восток, находятся многие мусульманские поселения чамов и малайцев. В Бангкоке они располагаются также на пересечении улиц Чан (Chan) и Чарон Крунг (Charoen Krung). Дальше на север, на улице Silom и вокруг посольства Франции, проживают индийские мусульмане. Самый большой мусульманский район Бангкока находится на востоке города, вокруг улиц Пхетбури Тат Май (Phetburi Tat Mai), Рамкхам-каенг (Ramkhamkaeng) и Пхаттханакан (Phatthanakan). Именно там находится центральная и самая высокая мечеть в Бангкоке, вокруг которой проживают чамы. Все эти земли некогда принадлежали мусульманам-чамам, что признается даже буддистами. Здесь расположен мусульманский университет Рамкхамкаенг (Ramkhamhaeng).

Одной из самых крупных чамских общин Бангкока является община в районе Банкруа (Ban Krua).

Чамская община в Банкруа и ее борьба за культурную самобытность.

После захвата Аютии бирманскими войсками в 1767 г. выходцы из Чампы, которые исповедовали ислам и бежали в Аютию через Южный Лаос и Камбоджу, приняли активное участие в освобождении своей второй родины. За это в конце 1780-х гг. сиамский король Рама I (1782–1809), наградил чамов, выделив им большой земельный участок вдоль канала Сансаиб, которое стало известно как Банкруа или Банхаяккруа («деревня лодочников»).

Затем при короле Рама V (1868–1910) эта деревня стала кварталом Бангкока, населенным дворянами и матросами-чамами (Кром Аса – военные моряки), которых называли «Чамскими добровольцами». «Эту «городскую деревню», расположенную по обеим сторонам канала Маханак, часто называли «Кампонг Чам» или чамский квартал Бангкока» (Baffle 1993).

В 1988 г. выступление чамов Банкруа против строительства автодороги через район их проживания, которое представляло собой угрозу культурной идентичности, являлось проявлением борьбы за выживание всего чамского этноса в Таиланде. В рамках протестного движения у здания дома правительства, 28 февраля 1988 года чамы

торжественно вручили письмо протеста генералу Прем Тинсуланону, тогдашнему премьер-министру⁶.

Также чамы повесили воззвание на стену одного из домов на берегу канала следующего содержания: «Наши предки, добровольцы-чамы сражались, защищая Таиланд, и во многих случаях жертвовали своей жизнью. В качестве благодарности король Рама I предложил эту землю нашему народу, чтобы мы переехали туда, где были рисовые поля и леса. Наш народ жил под королевским покровительством в мире и уважении, добровольно защищая родину. На сегодня прошло более 200 лет, как мы здесь живем в процветании. Но теперь хотят проложить шоссе, чтобы изгнать нас отсюда, и мы должны отказаться от нашей территории, от наших мечетей, от кладбища, где похоронены наши храбрые, любимые предки. Нашим детям будет трудно ходить в школу, взрослые потеряют средства к существованию. Мы должны объединиться и бороться за сохранение земли, отданной королем Рамой I под строительство, чтобы наши дети могли продолжать на ней жить. Жители Банкруа должны бороться!».

Трудности адаптации чамов к современным экономическим условиям иллюстрирует история, связанная с компанией и торговой маркой “Thai Silk”, которые стали всемирно известными, прежде всего, благодаря изделиям чамских ткачей. Чамские женщины Банкруа традиционно занимались плетением изделий из шелка и хлопка или мелкой торговлей, особенно вдоль канала Маханак и прилегающих к нему дополнительных вспомогательных каналов. Часть чамов также занималась традиционным изготовлением шелков в Банкруа Нуа (Северная Банкруа). В 1947 году Джеймс (Джим) Томпсон, демобилизованный американский офицер и бизнесмен, оказался в Банкруа Нуа, и заинтересовался чамскими шелками. В 1951 г. он вместе с несколькими чамскими семьями, а также своими друзьями (американскими и тайскими) основал компанию «The Thai Silk» («Тайский шелк»), которая работала на основе партнерства. Это предприятие прославило Таиланд, но таинственное исчезновение Джима Томпсона 26 марта 1967 года положило конец процветанию чамской деревни. Племянник Д. Томпсона перевел «The Thai Silk» в другой район, и постепенно почти все ремесленники Банкруа Нуа забросили ткацкое дело.

⁶ The Bangkok Post, 1 марта 1988: 6.

БИБЛИОГРАФИЧЕСКИЙ СПИСОК:

1. **Thurgood G., Fengxiang Li.** From Malayic to Sinitic: The Restructuring of Tsat under Intense Contact. SEALS XII: Papers from the 12th meeting of the Southeast Asian Linguistics Society (2002). Canberra, 2007. Pp. 129-136.
2. **Antypa, U.** Les originaires du Campa à l'étranger (émigration, localisation et adaptation dans les pays d'accueil // Actes du Séminaire sur le Campa. Paris, 1988. Pp. 121-131.
3. **Po Dharma.** Le déclin du Campa entre le XVIe et le XIXe siècle // Le Campā et le monde malais: actes de la conférence internationale sur le Campā et le monde malaise. Paris, 1991. Pp. 47 - 63.
4. **Po Dharma.** L'idéologie de l'État vietnamien et les pratiques religieuses des Cam actuels // Religions et Etats en Indochine contemporaine. Paris, 2003. Pp. 77 - 92.
5. **Baffle, J.** Des musulmans dans la cité bouddhique: l'exemple de la Thaïlande // Revue du monde musulman et de la Méditerranée, No.68-69 (1993). Pp. 189 - 200.
6. **Омарова У.А.** Планы по уничтожению чамов и попытки их реализации в период правления «красных кхмеров» // Юго-восточная Азия: актуальные проблемы развития. 2016. №32. С. 160-169.
7. **Blofeld, J.** Bangkok: Collection «Les Grandes Cités». Amsterdam, 1979.

ATNASHEV, Vadim R. – North-West Institute of Management of the Russian Federation Presidential Academy of National Economy and Public Administration (RANEPА). Administration. 199034, 7-ya linia, V.O. 16-18, *Saint-Petersburg, Russia*. E-mail: vatnash@hotmail.com.

PROBLEMS OF NATIONALISM AND SITUATION CHAMS OF CHINA, CAMBODIA AND THAILAND

In article nationalism questions in host countries in relation to chams, one of the most ancient indigenous people of East Indochina are considered. After final destruction of the chamsky state (Kingdom of Champa) the majority of chams have appeared in emigration, including in Cambodia, Thailand and China. The first wave of emigration of chams is connected with the island of Hainan. The greatest difficulties with their integration have arisen in Cambodia where chams have even undergone genocide at regime of "Red Khmers" (1975-1979).

NATIONALISM; IDENTITY; CHAMS; KHMERS; MALAYS; ISLAM; BUDDHISM; MINORITY; DISCRIMINATION; SILK

УДК 323.1

Ван Цзюньтао

НАЦИОНАЛЬНЫЙ ВОПРОС: ОТНОШЕНИЕ ХАНЦЕВ И МАНЖУРОВ В РАБОТАХ ЛЯН ЦИЧАО¹

ВАН Цзюньтао – преподаватель кафедры «Международные отношения» Гуманитарного института. Санкт-Петербургский политехнический университет Петра Великого. 195251, ул. Политехническая, 29, Санкт-Петербург, Россия.
E-mail: juntao2013@yandex.ru.

В статье рассматриваются взгляды Лян Цичао по национальному вопросу. Главное внимание уделено исследованию его позиции по вопросу отношения ханцев и манжуров. В заключении делается вывод: с точки зрения социологического определения нации маньчжуры уже растворились среди ханцев.

ЛЯН ЦИЧАО; НАЦИИ; НАЦИОНАЛЬНЫЙ ВОПРОС; МАНЖУРЫ;
ХАНЦЫ; НАЦИОНАЛЬНЫЙ ГНЕТ.

Лян Цичао (кит. трад. 梁啟超, упр. 梁启超, 1873–1929) – выдающийся китайский философ, учёный, литератор, государственный и общественный деятель, один из лидеров либерального реформаторского движения в Китае конца XIX – начала XX вв. Его основные работы посвящены проблемам государственного устройства Китая, борьбе за национальную независимость страны от западных держав.

В 1905–1907 годах Лян Цичао опубликовал несколько статей, в которых активно полемизировал по вопросам национализма. Он считал, что в Китае не существует национального гнета и поэтому необходимы конституционные реформы. В статье «О пользе и вреде расовой революции и политической революции» [1], автор соглашался с определением нации,

¹ Исследование проведено при финансовой поддержке Российского гуманитарного научного фонда, проект №15-03-00224, «Китай и Россия: идеологии национализма, сравнительно исторический анализ»

данным в работе Ван Цзинвэем «Национальное гражданство» [2]. Нация есть «продолжительно существующая общность людей, основанная на духовном единстве», т.е. чисто этническое понятие. Духовное единство базируется на шести элементах: кровное родство, единый язык и письменность, совместное проживание на определенной территории, единые обычаи, единая религия, единый психологический склад.

На этом основании Лян Цичао утверждал, что между маньжурами и ханьцами нет национального различия. «Возьмем для примера язык и письменность, – писал Лян Цичао, – маньжуры действительно говорили на своем языке и имели свою письменность, но давно уже ими не пользуются. Их язык и письменность стали мертвыми. Лишь один из ста маньчжуров знает свой язык, все говорят на ханьском языке, пользуются ханьской письменностью. Маньжуры не заставляют покоренные ими народы говорить, писать или читать по-маньжурски, не запрещают пользоваться собственным национальным языком. Наоборот, маньчжуры приняли ханьский язык, как устный, так и письменный, в качестве общего государственного языка» [1, с. 224].

Другой признак нации – проживание народов на определенной территории, – по мнению Лян Цичао, так же нехарактерен для маньжуров. В настоящее время, писал он, 80–90% жителей Маньчжурии составляют ханцы, маньчжуры же расселились в районе Пекина и других 18 провинциях Китая. Определенная территория, на которой концентрировалось бы маньжурское население, нет. Таким образом, маньчжуры утратили свои национальные обычаи, за исключением лишь некоторых, не столь существенных. Они ассимилировались, слились с китайским населением.

С точки зрения религии и культуры, утверждал Лян Цичао, между ханьцами и маньжурами также нет различия. Вероисповедание и тех и других – видоизмененный буддизм. И те и другие почитают Конфуция.

Что касается сходства и различия в психологическом складе, Лян Цичао воздержался от окончательного вывода, отнеся этот вопрос к компетенции специалистов-этнологов. Он считал, что различие между ханьцами и маньжурами окажется весьма незначительным, меньшим, чем, например, между китайцами и японцами, не говоря уже о различии между китайцами и европейцами.

Общий вывод Лян Цичао таков: «С точки зрения социологического определения нации маньчжуры уже растворились среди ханьцев, те и другие объединились в одну смешанную нацию» [1, с. 226]. Объединение Китая пошло по пути растворения малочисленных завоевателей среди многочисленного покоренного населения, т.е. маньчжуры растворились среди ханцев, и категорически не соглашался с тем, что маньчжуры насильственным ассимилировали ханьцев. Однако он не отрицал, что в начале цинского правления намеренно консервировались старые маньчжурские обычаи, военная власть, ключевые правительственные посты в руках маньчжуров. Но за сто с лишним лет старые обычаи забылись, военная власть после подавления тайпинского восстания перешла в руки хунаньцев и анхуйцев. Единственным признаком национального угнетения ханьцев осталась обязанность носить косу, но и этот обычай легко ликвидировать.

БИБЛИОГРАФИЧЕСКИЙ СПИСОК:

1. Лян Цичао. О пользе и вреде проведения расовой и политической революции //梁啟超 梁启超. 申论种族革命与政治革命之得失 《辛亥革命前十年间时论选集》 (第二卷上册) .北京. 1963.
2. Ван Цзинвэй. Национальное гражданство // (汪精卫. 民族的国民. 《民报》. 1906年第2期.)

VAN, Tszyuntao – Peter the Great Saint-Petersburg Polytechnic University. 195251, Polytechnicheskaya str., 29, Saint-Petersburg, Russia. E-mail: juntao2013@yandex.ru.

NATIONAL QUESTION: ATTITUDE OF HAN ETHNIC GROUP AND MANCHURIAN ETHNIC GROUP IN THE WORKS OF LIANG QICHAO

The article examines the views of Liang Qichao on the national question. The main attention is paid to the study of his position on the relationship and Hans Manchuria. It concludes: from the perspective of a sociological definition of the nation, the Manchus have dissolved among Han Chinese.

LIANG QICHAO; THE NATION; THE NATIONAL QUESTION; MANCHURIA; HAN; NATIONAL OPPRESSION

УДК 341.38

Ю. А. Галиева, А. С. Тимощук

ВЕЛИКАЯ ПОБЕДА КАК ФАКТОР МЕЖДУНАРОДНОГО ПРАВА В СОВРЕМЕННЫХ ГЕОПОЛИТИЧЕСКИХ УСЛОВИЯХ

ГАЛИЕВА Юлия Александровна – курсант. ФКОУ ВО Владимирский юридический институт Федеральной службы исполнения наказаний. 600020, ул. Большая Нижегородская, д. 67Е, г. Владимир, Россия. E-mail: a@timos.elcom.ru.

ТИМОЩУК Алексей Станиславович – доктор философских наук, профессор кафедры гуманитарных и социально-экономических дисциплин. ФКОУ ВО Владимирский юридический институт Федеральной службы исполнения наказаний. 600020, ул. Большая Нижегородская, д. 67Е, г. Владимир, Россия. E-mail: a@timos.elcom.ru.

Представленная статья посвящена изучению одной из актуальных тем современной межкультурно-юридической коммуникации, связанного с пониманием сущности права и свободы. Статья разработана на современном материале, а с учетом специфики международных отношений. Материал сопровождается примерами из судебной практики. Рассматривается политическая подоплёка международного права.

МЕЖДУНАРОДНОЕ ПРАВО; ГЛОБАЛИСТИКА; ГЕОПОЛИТИКА;
ЕВРОПЕЙСКИЙ СУД ПО ПРАВАМ ЧЕЛОВЕКА; НЕОФАШИЗМ

Ad ea quae frequentius accidunt jura adaptantur (законы приспособляются к наиболее частым делам).

В истории человечества было много войн, более того, сама история доказывает, что нет мира без войны. Немало войн выпало и на долю России, среди которых Великая Отечественная война (1941–1945) занимает особое место. Не только потому, что она является самой крупномасштабной. Эта война еще раз доказала историческую состоятельность русского народа, его геополитическое осевое значение.

Великая Победа – народная память в веках. Однако есть страны, которые стремятся затереть эти страницы истории (Прибалтика, Украина). Это накладывает ещё большую ответственность на Россию не только по меморизации Великой Победы, но и сохранения статуса международной державы.

В Германии 30-х годов XX века сложился образ страны Советов как колосса на глиняных ногах. К началу Второй мировой войны Россия более 100 лет неспособна была выиграть ни одной войны. В Первой мировой войне на стороне царской России сражалась Великобритания, Франция, США, Италия, Румыния, а против России были только Германия, Австрия, Чехия и Венгрия. Через 3 года Россия капитулировала. В 1941 году против неё выступила вся Европа, за исключением партизан Сербии. Через два года наступил перелом в битве под Сталинградом.

Нюрнбергу, жемчужине средневековой Баварии, повезло больше Дрездена, Киева и Ленинграда. Город сохранился в хорошем состоянии, в нём нашлось достаточно помещений для проведения слушаний и содержания подсудимых в 1945 г. По замыслу Сталина, одним из итогов Второй мировой должен был стать показательный процесс над военно-политическим руководством нацистской Германии. Контroversa личности вождя СССР заключается в том, что его дальновидная внешняя политика по прежнему определяет глобальные процессы современности, вопреки репрессивной внутренней. Нюрнберг не был, как парируют некоторые «публичным посрамлением побеждённых», он был задуман как установление глобального баланса сил, а также как система универсальных этических установок.

Существует мнение, что мир становится менее насильственным и агрессивным. Однако количественно, это не очевидно. Войны XIX века оцениваются в несколько миллионов жертв, Первая мировая война стоила 10 миллионов жизней, Вторая – более 100 миллионов. Возможно, если и есть какие-то устойчивые проявления гуманизма, то это результат институализации международного права, одним из результатов которого стал Нюрнбергский процесс и создание ООН.

Гаагские соглашения 1899 / 1907 гг., Женевская конвенция 1929 г., Нюрнбергский трибунал – всё это право войны и мира, отношения к

военнопленным и гражданскому населению. Нюрнберг не стал постоянно действующим международным судом, эти процессы были возобновлены в конце XX в. в Гааге. С 1998 года Россия принимает к исполнению решения Страсбурга, где находится Европейский суд по правам человека (ЕСПЧ). Вопрос о том, насколько международные институты вершат правосудие, и свободны от политики, сохраняет свою дискуссионность. Тема выхода из-под юрисдикции ЕСПЧ или по снижению его влияния на Россию поднимается политиками давно и регулярно. В основном они происходят из двух проблемных вопросов: разграничение компетенции конституционного и наднационального правосудия и политической мотивированности решений ЕСПЧ.

Возможный отказ от взаимодействия с ЕСПЧ значим для настоящего политического момента в условиях поиска Россией международной правовой неприкосновенности. Масштаб межгосударственных взаимодействий России и юридическое сопровождение этой деятельности является новеллой актуальных социально-экономических отношений.

Поводом для высказывания главы государства в отношении ЕСПЧ стало предложение депутата Госдумы Елены Мизулиной о денонсации Конвенции и протоколов к ней. Она также предложила пересмотреть положения Конституции РФ о верховенстве ратифицированных международных договоров: «Следует честно признать, что сегодня ЕСПЧ не является символом справедливости, он превратился в примитивное орудие политического давления на Россию. Более того, это канал вмешательства во внутренние дела России через судебные решения» (elenamizulina.ru/work).

Международные нормы и национальное законодательство – интерполяция или конвергенция? Дискуссия о месте международных норм в российском праве идёт уже давно. Интеграция в европейское право связана с общей тенденцией глобализации. До украинского и сирийского кризиса Россия успешно следовала по этому пути, однако по мере торможения процесса, введения санкций, возникло сомнение в необходимости следовать институту ЕСПЧ. В любом случае, когда возникает риторика вокруг международных институтов, Россия всегда заявляет о себе как наследник СССР в плане сохранения влияния на

геополитической арене. Авторитет же СССР базируется на Великой Победе.

Президент РФ Владимир Путин пошёл по осторожному пути, – вместо денонсирования соглашений о ЕСПЧ, он подписал закон, вносящий поправки в ФЗ «О Конституционном Суде РФ», которому с 9 декабря 2015 г. разрешается признавать неисполнимыми решения международных судов в случае их противоречия российской Конституции. Данные поправки необходимы для защиты интересов России на межгосударственном уровне, в случае если иски поданы против РФ на основании международного договора.

Геополитический фактор сегодня заслуживает отдельного внимания. США и союзники ведут сложную многоходовую игру. С одной стороны, они: 1) провозглашают цивилизационными векторами демократию, рыночную экономику и права человека; 2) говорят о необходимости мира во всём мире и предотвращении войн и терроризма; 3) распространяют через образование, фонды, гранты, указанные ценности; 4) возглавляют миротворческие институты; 5) генерируют массовую культуру толерантности через медиа.

Вместе с тем, эти страны: 1) потребляют более половины глобальных ресурсов при совокупном населении в один миллиард; 2) участвовали в финансировании, развязывании большинства войн за последние 100 лет; 3) вели колониальную политику, а сегодня это делают через банковскую сферу; 4) обладают самой большой и мощной в мире армией и вооружением; 5) сохраняют военный альянс НАТО даже после крушения СССР и распространяют его влияние на Восточную Европу; 6) используют военную силу на территории других государств (Югославия, Ливия, Ирак); 7) поддерживают национализм и религиозный экстремизм для свержения государственного строя (Афганистан, Египет, Украина).

Сравнение слова и дела позволяет сделать поливариантные выводы о роли дискурса в современной политике: 1) выступает риторической формой, универсальным троллингом старой борьбы видов за выживание, 2) является одним из механизмов завоевания и получения прибыли, 3) свидетельствует о кризисе европейско-атлантической идеологии. В этом

смысле возвращения мыслями к 1945 году даёт нам благородный идеал участия России в международных делах.

Современные дискуссии вокруг отношений России и Украины опираются часто на те же средства и обвинения, одним из которых является использование терминов международного трибунала – «фашизм», «нацизм» и их производных.

Фашизм (нацизм) – сложное многомерное социально-политическое движение. Было много попыток его научного определения. Однако юридическая практика всё равно старается его избегать как неопределённого и классифицирует подобные преступления как «Против демократии» (Германия), «Из ненависти» (США), «Экстремизм» (РФ).

Часто проводят параллели между фашизмом и большевизмом, гитлеризмом и сталинизмом, называя эти политические режимы как нечётким термином тоталитарные. Иногда исламский радикализм также относят к этим формам общественного сознания. Вместе с тем, несмотря на некоторые признаки подобия, между этими социальными явлениями много различного. С другой стороны, осуждая Сталина и Гитлера вместе как совершивших преступления против своего народа, мы забываем Черчилля, который не меньше Сталина погубил своих граждан в Бенгалии (тогда части Британской империи); забываем Трумэна, отдавшего приказ об использовании ядерного оружия против мирного населения Японии. Если уж заниматься концептуализацией этих феноменов, то не лучше ли вернуться к идее социал-дарвинизма? Ведь Сталин, Гитлер, Черчилль, Трумэн, да и современные политические лидеры, озабочены старой борьбой за выживание.

Обратимся к существенным признакам фашизма, так как этот термин звучит чаще всего в обоюдных обвинениях России и Украины:

- 1) осуществление дискриминации иных народов на основе их языка, символов, ценностей,
- 2) утверждение себя через насилие в целях подавления политического противника и любых форм инакомыслия;
- 3) создание военизированных формирований и оправдание войны как средства решения государственных проблем,
- 4) совершение преступлений против мира, человечности,
- 5) осуществление геноцида чуждых социальных и национальных групп,
- 6) использование исторических

идеалов нацизма и аналогов их символики, 7) монополизация власти по национальному признаку. Выводы не в пользу Украины, хотя, РФ, как и любую державу, тоже можно обвинить, например, в использование силового давления на оппозицию. Возможно, это и называют «рашизм» недруги РФ, с другой стороны, США также ведёт диалог с позиции силы.

9 мая – это ценностно-смысловая эстафета России. У народов России много разных праздников: профессиональных, религиозных, семейных, однако 9 мая – это самый важный, всенародный праздник единения, памяти и медитации на сущность России в мировой истории. Это подлинно народный праздник. И как бы кто не говорил, что из него делают фетиш, мол, других побед не было, и эксплуатируют 9 мая, всё празднуют победу над Гитлером, этот праздник не искоренишь из памяти россиян, т.к. он стал семейным, особенно после народной акции «Бессмертный Полк». Конечно, нам необходима перезагрузка 9 мая, очищение его от ложных политических мотивов. Однако как Великая Отечественная война была подлинно народной, так и 9 мая – это праздник самопожертвования, долга и чести.

БИБЛИОГРАФИЧЕСКИЙ СПИСОК:

1. **Деменева А.В.** Юридические последствия постановлений Европейского суда по правам человека для Российской Федерации : дис. ... канд. юр. наук : 12.00.10. Москва, 2010. – 215 с.
2. Геополитические и геоэкономические проблемы России. СПб, 1995.
3. **Замятин Д.Н.** Власть пространства и пространство власти. М., 2004.
4. **Зубков А.И.** Геополитика и проблемы национальной безопасности России. СПб, 2004.
5. **Ивашов Л.Г.** Россия и мир в новом тысячелетии. М., 2000.
6. **Калиниченко П.А., Трубачева К.И.** Европейский Союз на постсоветском пространстве: право, интеграция, геополитика: моногр. – Москва, 2012. – 208. ISBN: 978-5-89789-073-6
7. **Квитко Н.И.** Обеспечение в Российской Федерации права на обжалование нарушений общепризнанных прав и свобод в Европейский суд по правам человека : дис.... канд. юр. наук : 12.00.02. Москва, 2005.
8. **Купин В.Н.** Геополитические императивы глобальной безопасности. СПб, 2002.
9. **Модестов С.А.** Геополитика ислама. М., 2003.
10. **Михайлов Т.А.** Эволюция геополитических идей. М., 1999.
11. **Липкина Н.Н.** Правовые позиции Европейского Суда по правам человека относительно свободы усмотрения государств при осуществлении вмешательства в права и основные свободы: дис. ... канд. юр. наук : 12.00.10. Москва, 2008.

12. Садчикова О.В. Решения Европейского суда по правам человека и их значение для российской правоприменительной практики: дис. ... канд. юр. наук : 12.00.10. Москва, 2009.

13. Томсинов В.А. Украинский кризис и тайны современной геополитики. Москва, 2015.

14. Ходаковский Е.А. Политическое развитие и безопасность Российского государства в системе гецивилизационных взаимодействий Запада и Востока : автореф. дис. ... докт. полит. наук : 23.00.02 Москва, 2010.

15. Чернышова О.С. Реализация конституционного права личности на судебную защиту в Европейском суде по правам человека : дис. ...канд. юр. наук: 12.00.02. Москва, 2005. – 173 с.

GALIEVA, Julija A. – Vladimir Institute of Law of Federal Penitentiary Service of Russia. 600020, Bol'shaia Nizhegorodskaja, 67 E, *Vladimir, Russia*. E-mail: a@timos.elcom.ru.

TIMOSCHUK, Alexey S. – Vladimir Institute of Law of Federal Penitentiary Service of Russia. 600020, Bol'shaia Nizhegorodskaja, 67E, *Vladimir, Russia*. E-mail: a@timos.elcom.ru.

GREAT VICTORY AS A FACTOR OF INTERNATIONAL LAW IN MODERN GEOPOLITICAL CONDITIONS

Presented paper is devoted to the study of one of the burning issues of contemporary intercultural-legal communications related to the understanding of the essence of rights and liberty. The article elaborates on up-to-date issues of international relations. The material is accompanied by examples of judicial practice. Political background of international law is discussed as well.

INTERNATIONAL LAW; GLOBAL STUDIES; GEOPOLITICS; ECHR; NEO-FASCISM

УДК 341.1/8, 341.215

Д. Г. Демидов

ПРАВОВАЯ МИФОЛОГИЗАЦИЯ ФЕНОМЕНА ТРАНСНАЦИОНАЛЬНЫХ КОРПОРАЦИЙ

ДЕМИДОВ Дмитрий Геннадьевич – доцент кафедры международного и гуманитарного права. Северо-Западный институт управления Российской академии народного хозяйства и государственной службы при Президенте Российской Федерации. 199034, В.О., 7-я линия, д. 16-18, Санкт-Петербург, Россия. E-mail: vatnash@hotmail.com.

В настоящей статье автор осуществляет попытку рассмотрения феномена транснациональных корпораций с точки зрения правовой реальности его существования в международном праве. Автор предполагает, что в современном постмодернистском мире, некоторые явления мифологизируются, в том числе в правовом пространстве.

ПОСТМОДЕРНИЗМ; ТРАНСНАЦИОНАЛЬНЫЕ КОРПОРАЦИИ;
НАЦИОНАЛЬНОЕ ГОСУДАРСТВО; ПРАВОВАЯ МИФОЛОГИЗАЦИЯ

В постиндустриальном обществе можно наблюдать возникновение новых феноменов социокультурной среды. На формирование и появление подобных феноменов не может не реагировать само общество, индивид, и, конечно, государство. Информационные потоки в современном обществе возрастают с геометрической прогрессией, а возможность распространять, хранить и копировать информацию превращается в одно из фундаментальных прав человека. Невозможность обработать и изучить всю существующую информацию, множественность источников информации порождает обоснованное желание каждого конкретного индивида получить максимум информации из ограниченного (им самим или его окружением) круга источников. Государство, общественные организации, средства массовой информации (СМИ) пользуются подобным желанием человека и предлагают ему различные «картины мира» в рамках тех или иных парадигм. Процесс формирования таких

парадигм рано или поздно приобретает контуры правового регулирования, то есть получает правовое измерение. При этом, как показывает наша эпоха постмодерна, такое правовое измерение не всегда укладывается в рамки классических правовых теорий, не всегда может объясняться теоретико-правовой логикой.

Одним из самых интересных, на наш взгляд, процессов современности является процесс правовой мифологизации. Непосредственно «мифологизация» – это процесс, порождающий миф, в актуальном контексте – готовая модель информации о чем-либо, по поводу которой не надо рефлексировать, которая не требует сложного последовательного объяснения. Вместе с тем, создание в обществе того или иного мифа становится частью культуры, он развивается, превращается в «реальность», или же его отдельные элементы становятся реальностью. Мифологизированное сознание некоторой части общества постепенно становится существенной общественно-политической силой, с которой начинают взаимодействовать и считаться государственные и общественные деятели, ученые. Подобное порождает появление различных теоретических концепций, которые формулируются исследователями, ими осуществляется попытка научного обоснования различных социокультурных явлений, формулируется терминологический аппарат. На наш взгляд, одним из примеров такого мифологизируемого феномена является феномен транснациональных корпораций.

Глобализация международных отношений воспринимается сегодня как данность. Внешнеэкономические сделки, международные транзакции, иностранные инвестиции – все это неотъемлемые явления правовой и экономической реальности. Государства в таких условиях заинтересованы в создании специальной правовой базы для формирования надлежащей налоговой политики в отношении юридических лиц, осуществляющих предпринимательскую деятельность на их территориях. Однако успешные компании начинают распространять свой бизнес на территории иных государств, отчего структура группы лиц той или иной компании разрастается и становится мультинациональной. Возникает закономерное предположение, что чем больше такая группа компаний, тем сильнее становится ее влияние на государственные институты и механизмы принятия решений.

К числу наиболее распространенных определений «транснациональной корпорации» относятся, например: «Транснациональные корпорации (ТНК)¹, или многонациональные предприятия, могут быть определены как предприятия, полностью независимые от страны их происхождения и формы собственности, имеющие отделения в двух или более странах, функционирующие в соответствии с системой принятия решений, позволяющей проводить согласованную политику и общую стратегию» [1]. Иначе эти корпорации определяются как «частные или публичные предприятия, которые владеют организациями за пределами границ государства их местонахождения или контролируют их» [2].

Постепенно феномен транснациональных корпораций начинает исследоваться не только в рамках экономических и частноправовых отношений, но и публичных, в частности, в науке международного публичного права [3]. Возникают правовые теории фундаментального влияния транснациональных корпораций на правительства различных государств, периодически осуществляются попытки сформулировать теории замены правительственного аппарата управлением из транснациональных корпораций. В политической теории, транснациональные корпорации позиционируются как наиболее значимые акторы социально-экономических отношений, глобализации [4].

Сегодня термин «транснациональная корпорация» закрепился и используется в международно-правовой и национально-правовой практике², а при Организации Объединенных наций сформированы соответствующие комиссии. Вместе с тем, современные исследования в сфере международного права не в полной мере доказывают и обосновывают международную правосубъектность таких корпораций. Отсюда и появляется социальная и правовая мифологизация подобных феноменов. В массовом сознании общества конфигурируются огромные корпоративные образования, которые подменяют или коррумпируют национальные правительства. Во влиятельных средствах массовой информации появляются статьи с вопросами по поводу того, кто

¹ В английском языке: «Transnational corporations», «Trans-national corporations» or «TNCs».

² Термин присутствует непосредственно в различных правовых документах, например: Декларация от 18.11.2011 «О евразийской экономической интеграции»; Конвенция Организации Объединенных Наций по морскому праву (UNCLOS), заключена в г. Монтего-Бее 10.12.1982.

контролирует социально-экономические процессы, ТНК или национальные государства [5]. Общество в лице различных неправительственных организаций начинает требовать нормативного регулирования, большей социальной защиты и т.д., и т.п.

Как известно, ключевыми субъектами в международном праве являются суверенные государства и международные организации, они обладают международной правосубъектностью, участвуют в формировании норм и принципов международного права, полноценно представлены на международной арене, несут международную ответственность. Статус же транснациональных корпораций формально-юридически не определен, до сих пор, не вполне ясно каким именно образом транснациональная корпорация выступает субъектом общественных отношений как таковая, к тому же она не является юридическим лицом (и так же неясно, каким образом такие корпорации хотя бы приравнять к юридическим лицам).

Формой существования транснациональной корпорации представляется множественность юридических лиц, в центре которой находится одно (или, опять же, несколько) юридическое лицо (юридических лиц), осуществляющее руководство этой множественностью и принимающее основные стратегические решения. Даже из представленных выше определений мы усматриваем такие словесные конструкции как «предприятия, полностью независимые от страны происхождения», что с юридической точки зрения невозможно, так как каждое юридическое лицо имеет личный статус.

Если обратиться к международным подразделениям ООН и иным международным организациям, занимающимися феноменом транснациональных корпораций (например, ОЭСР), то при ближайшем рассмотрении можно убедиться в том, что продуктом их деятельности являются общие документы, имеющие рекомендационный характер, которые, как показывает практика, никак не влияют на существование этих корпораций. Создание неких стандартов и рекомендаций, таких как Руководство ОЭСР для транснациональных предприятий [6], приводят к созданию дополнительных комплаенс-процедур, но их результатом не являются правовые нормы, воздействующие на исследуемый феномен. Таким образом, непосредственно существование международных

бюрократических структур и создает основу для правовой мифологизации. Создание норм так называемого «мягкого» права в отношении транснациональных корпораций ни к каким существенным правовым результатам не приводит.

Национальные государства и наднациональные интеграционные образования (например, Европейский Союз) продолжают регулировать отношения, связанные с конкретными юридическими лицами, и воздействуют на них посредством норм национального права. Ярким примером такого воздействия является штраф в размере 13 млрд. евро за антимонопольные нарушения, наложенный Европейской комиссией на компанию Apple в Ирландии [7]. Если же рассматривать инструментарий самих транснациональных корпораций по воздействию на те или иные общественные отношения, то он также остается неизменным – это в первую очередь различные правовые инструменты, которые формулируются национальными государствами, а также возможны и неправовые инструменты, например, коррупционные действия (эффективность которых, как известно, зависит от уровня правового развития конкретного национального государства).

В философской концепции постмодернизма подобным феноменам описание давалось, например, французским философом Жаном Бодрийяром, в его терминологии они именовались симулякрами, а процесс создания – симуляцией [8].

Резюмируя, отметим, что феномен транснациональных корпораций имеет устойчивую тенденцию к правовой мифологизации, то есть созданию теорий их функционирования и квазиправовых инструментов регулирования их деятельности. Следует согласиться [1], что транснациональные корпорации не обладают международной правосубъектностью, не являются субъектами международного публичного права, не могут и не несут международную ответственность. На наш взгляд, правовая мифологизация является достаточно распространенным явлением в современном мире, регулирование тех или иных общественных отношений, которые в принципе регулирования не требуют, порождает создание различных международных, национальных бюрократических структур, которые занимают крайне спорными, с точки зрения современной науки, феноменами. Транснациональные корпорации – это

лишь один из таких примеров, сюда можно отнести и вопросы глобального потепления, гендерного равенства, некоторые из вопросов экологии.

БИБЛИОГРАФИЧЕСКИЙ СПИСОК:

1. **Вельяминов Г.М.** Международное право: опыты. М.: Статут, 2015. 1006 с. // СПС «КонсультантПлюс».
2. Международное право. *Volkerrecht* / В.Г. Витцтум, М. Боте и др. М.: Инфотропик Медиа, 2015. Кн. 2. 1072 с. // СПС «КонсультантПлюс».
3. Международное право: учебник / Б.М. Ашавский, М.М. Бирюков др.; отв. ред. С.А. Егоров. М.: Статут, 2015. 848 с. Пар. 12.11.
4. **Bonanno A.** Globalization, transnational corporation, the state and democracy. (Sam Houston State University, USA) // *International Journal of Sociology of Agriculture and Food*. PP.37-48 / Web: <http://www.ij saf.org/archive/12/bonanno2.pdf> (Дата обращения: 05.10.2016); **Rahim M.M.** Who's who: Transnational corporations and nation states interface over the theoretical shift into their relationship // *African Journal of Political Science and International Relations* Vol. 4(6). PP. 195-200. June 2010.
5. **Younge G.** Who's in control – nation states or global corporations? // *The Guardian*. Web: <https://www.theguardian.com/commentisfree/2014/jun/02/control-nation-states-corporations-autonomy-neoliberalism> (Дата обращения: 05.10.2016).
6. Руководство ОЭСР для транснациональных предприятий. Web: <http://www.oecd.org/daf/inv/mne/> (Дата обращения: 05.10.2016).
7. ¹ С Apple взыскали рекордные 13 млрд евро в пользу властей Ирландии. Web: www.bbc.com/russian/news-37221018 (Дата обращения: 05.10.2016).
8. **Бодрияр Ж.** Симулякры и симуляции. М., 2015. 240с.
9. Международное право. *Volkerrecht* / В.Г. Витцтум, М. Боте и др. М.: Инфотропик Медиа, 2015. Кн. 2. 1072 с. // СПС «КонсультантПлюс».

DEMIDOV, Dmitry G. – North-West Institute of Management of the Russian Federation Presidential Academy of National Economy and Public Administration (RANEPA). 199034, 7-ya linia, V.O. 16-18, *Saint-Petersburg, Russia*. E-mail: vatnash@hotmail.com.

LEGAL MYTHOLOGIZING THE PHENOMENON OF TRANSNATIONAL CORPORATIONS

In the article author attempts to review the phenomenon of transnational corporations in terms of the reality of its existence in the international law. The author suggests that in today's post-modern world, some phenomenon's mythologised, including in the legal space.

POSTMODERNISM; MULTINATIONAL CORPORATIONS; NATION-STATE; THE LEGAL MYTHOLOGIZING

УДК 327.7

Ю. Г. Дунаева

НАЦИОНАЛЬНЫЙ ПРОЕКТ «ОБРАЗОВАНИЕ» В РОССИИ КАК ОТВЕТ НА ВЫЗОВЫ СОВРЕМЕННОЙ ЭПОХИ

ДУНАЕВА Юлия Генриховна – кандидат исторических наук. Кафедра мировой политики. Факультет международных отношений. Санкт-Петербургский государственный университет. 199034, Университетская наб., 7/9, Санкт-Петербург, Россия. E-mail: j.dunaeva@spbu.ru.

Основная цель модернизации образования России – готовность и способность выпускников нести ответственность за инновационное и социально ориентированное развитие страны. Федеральная целевая программа развития образования Правительства России на 2016–2020 годы¹ нацелена на создание современной, отвечающей требованиям времени, имеющей высокий рейтинг в мире высшей школы.

НАЦИОНАЛЬНЫЙ ПРОЕКТ «ОБРАЗОВАНИЕ»; ДИСТАНЦИОННОЕ ОБУЧЕНИЕ; ПЕРСОНАЛЬНОЕ ПОРТФОЛИО; ЦИФРОВАЯ СРЕДА; МУЛЬТИМЕДИЙНОСТЬ ДИАЛОГА

Гипотеза исследования

Наступает новый этап модернизации отечественного образования, в котором акцент перенесен с реформы *инфраструктуры* (оптимизации институтов)[1] на достижение нового качества *результатов* образования [2] с помощью модульной подготовки, рейтинговой системы, аудита в образовании и программного обеспечения оценки качества.

- Смена векторов образования – от *дисциплинарного* образования в индустриальном обществе к *инновационному* образованию в обществе знаний: EdTech-стартапы Фонда «Сколково» [3], робототехнический проект «СкретчДуино» [4].

¹ Федеральная целевая программа развития образования на 2016 – 2020 гг. Утверждена постановлением Правительства РФ от 23 мая 2015 г. № 497 // URL:http://www.consultant.ru/document/cons_doc_LAW_180188/2914760a9fb16ee00146b08c29c054ca2a2208a1/ (Дата обращения 12 октября 2016 г.).

- Смена «*знаниевой*» схемы образования – от предметов к выделению и развитию способностей (депрофессионализация общества): онлайн-платформа Учи.ру, платформа GlobalLab, сервис «Якласс».

- Рост активности студента в постановке целей, выборе форм, направления и интенсивности занятий: образовательная сеть «Дневник.ру».

- Возможность учиться у профессионалов и экспертов всего мира: онлайн-дискуссии, интернет-проекты, рефлексивные методики, портфолио.

Новые тренды образования

Открытость [5], дистанция [6], персонализация [7], геймификация, соревнование [8].

Открытость образования

Санкт-Петербургский государственный университет (СПбГУ) участвует в проекте *Российская национальная платформа открытого образования* [9] (на базе кодов Open EdX): там публикуются массовые открытые *онлайн-курсы (MOOC)*, которые признаются вузами-партнерами [10]. В сентябре 2016 года платформа включала уже 107 курсов, 170 000 пользователей, 500 000 заявок на обучение. На сайте СПбГУ в разделе "*Открытый университет*" публикуются выпускные квалификационные работы, в разделе "*Экспертная деятельность СПбГУ*" – экспертные заключения ученых университета, в разделе *Диссертации – веб-трансляции защит, отзывы оппонентов, репозитарий научных работ.*

Дистанционное обучение

Использование даже не мультимедиа, а *гипермедиа* [11] электронной почты, телефона, телефакса, телеконференций и т.д. *Khan Academy* [12] – бесплатное и качественное образование с качественными видеоресурсами и текстами. В России примером использования дистанционного обучения является *Современная гуманитарная академия* [13] – инновационный вуз, где студенты всей России получают столичное образование и индивидуальный подход, например, люди с ограниченными возможностями здоровья, и даже люди из мест лишения свободы.

Персонализация

Knewton [14] – коммерческий стартап, основанный в 2008 году, который выстраивает для каждого студента *персональное портфолио* – программу личного продвижения, рекомендует индивидуальные учебные материалы (текст или видео), тематику, скорость и объем задания.

Обучаться могут люди, живущие в удаленных районах, имеющие проблемы со здоровьем и т.д. Достаточно иметь персональный компьютер и возможность подключения к Интернету.

Геймификация (видеоигры)

Модель игрового мира стратегии *Civilisation III* [15] дает логику исторического процесса

Обучение через соревнование

Американский проект *TopCoder* [16] и российский *CodeForces* [17] в области онлайн-соревнований по программированию: алгоритмы проверяются в режиме реального времени автоматически.

Децентрализация

- *Гибкие образовательные сети* вместо монополии классического университета. Поскольку создавать он-лайн курсы в каждом вузе нерационально, университеты переходят к сетевому взаимодействию *Transcript of EdCrunch* [18].

- *Тотальный диктант* [19], *Этнографический диктант* [20] как альтернативные формы повышения грамотности

- Интерактивные учебники [21]

- Проекты вместо предметов [22]: телеконференции мегауниверситетов

Дискуссия

Вместо повествовательных информационных лекций – дискуссии и ситуационные задачи, формирующие оценочные знания и ценностные установки [23].

Динамическое расписание

Подвижное расписание и дифференцированный подход к учебной нагрузке [24].

Образование как способ жизни

Современное *проблемное поле* и *вызовы* завтрашнего дня

<i>Проблемы сегодня</i>	<i>Вызовы завтра</i>
Незавершенность институциональных реформ	Провал «экономики знаний»
Дифференциация регионов России по доступности образования и наличию ресурсов	Разрушение традиционного культурного пространства России

Дифференциации вузов по качеству образования и разрыв между выпускниками	Утрата формальным образованием монополии на социализацию
Требования к преподавательскому составу: опыт работы с ИКТ на международном рынке	Научная изоляции страны и неучастие в международном академическом рынке

Трудности

1. Проблемы российского общества, его социальная архаичность неадекватны внешним условиям и вызовам, поэтому становятся тормозом инновационного развития образования

2. Дистанционное обучение требует от студентов больше ответственности и самодисциплины, мотивации, самоконтроля, умения организоваться, целеполагания, то есть целого комплекса социальных, психологических, цивилизационных вопросов [25]. Реформа высшей школы должна идти нога в ногу с развитием личности студентов. Этой проблеме был посвящен Московский международный салон образования 2016 года под названием «Новая архитектура образования» [26].

3. Усиление административного контроля и подотчетности приводит к перенапряжению ученых и имитации инновационной деятельности в вузах

4. В погоне за модернизацией идет утрата цивилизационных традиций, что составляет нравственный стержень человека будущего

Форсайт

Форсайт – проект возможного будущего, для которого необходимо правильно сформулировать сценарий развития, пути консенсуса, меры реализации.

Форсайт-проект России – «*Детство 2030*» [27], создан в 2008 году как инновационная стратегия будущего России. После открытия отделения ЮНИСЕФ в России в 1990 году реализованы программы «*Развитие в раннем возрасте*», «*Здоровье и развитие молодежи*», «*Дети, нуждающиеся в особой защите*», «*Защита детей в России*» [28]. Инициативы основаны на *Конвенции о правах ребенка ООН* 1989 года [29]. Целью проекта «*Детство 2030*» является разработка российских сценариев образования, создание развивающей среды и подготовка талантливой молодежи. К 2020 году планируется перейти к получению

профессии в виртуальной реальности, к 2025 году – развить способности юношества с помощью генной модификации.

Дискуссионными вопросами проекта «Детство-2030» являются: *цифизация мозга* «для связи с глобальными информационно – управляющими сетями»; *генная модификация* человека с целью повышения его способностей; *изменение традиционной семьи* на многообразие форм супружеской жизни и создание детей-роботов в условиях демографического спада.

Выводы

1. Внедрение он-лайн технологий в обществе проводит к смене идеологии и парадигмы образования

2. Увлечение образовательными инновациями не должно менять ценностной сути, которая заключается в воспитании ответственного человека будущего перед вызовами времени

3. Наука должна предотвратить негативные тенденции образовательной модернизации – клиповое мышление, генную модификацию, воспитание эрудитов-циников и т.д.

4. В борьбе между традициями и новаторством всегда должен побеждать здравый смысл

5. Современная научная инфраструктура дает широкие возможности для достижения высоких научных результатов.

Университеты должны опередить изменения, происходящие в экономике, и найти новые точки роста государства в XXI веке.

БИБЛИОГРАФИЧЕСКИЙ СПИСОК:

1. Об образовании. Федеральный закон от 10 июля 1992 г. N 3266-1 г. Москва. // URL: <https://rg.ru/1992/07/31/obrazovanie-dok.html>; Об образовании в Российской Федерации. Федеральный закон от 29 декабря 2012 г. N 273-ФЗ. г. Москва // URL: <https://rg.ru/2012/12/30/obrazovanie-dok.html> (Дата обращения 17.10.2016).
2. Об образовании в РФ. ФЗ РФ 273-ФЗ. 2016. Москва // URL: <http://www.assessor.ru/zakon/273-fz-zakon-ob-obrazovanii-2013/> (Дата обр. 17.10.2016).
3. EdTech-стартапы Фонда «Сколково» // URL: <http://sk.ru/news/b/news/archive/2016/03/31/edtechstartapy-skolkovo-predstavleny-rossiyskim-uchitelyam.aspx> (Дата обращения 20.10.2016).
4. Робототехнический проект «СкретчДуино» (ScratchDuino). Инноцентр «Сколково». НКО «Фонд развития центра разработки и коммерциализации новых технологий». № 1121285. // URL: <http://scratchduino.ru/%d1%80%d0%be%d0%b1%d0%be%d1%82%d0%be%d1%82%d0%b5%d1%85%d0%bd%d0%b8%d1%87%d0>

%b5%d1%81%d0%ba%d0%b8%d0%b9-%d0%bf%d1%80%d0%be%d0%b5%d0%ba%d1%82-%d0%b4%d0%bb%d1%8f-%d0%b4%d0%b5%d1%82%d0%b5%d0%b9-scratchdui/ (Дата обращения 10.10.2016).

5. Опыт СПбГУ поможет повысить качество образования в России // Официальный сайт СПбГУ, 23.10.2015 // URL: <http://campus.spbu.ru/431-opyt-spbgu-pomozhet-povysit-kachestvo-obrazovaniya-v-rossii.html> (Дата обрац. 18.10.2016).

6. Об использовании дистанционных образовательных технологий. Приказ Минобрнауки России. 06.05.2005. Москва. № 137 // URL: http://www.edu.ru/db/mo/Data/d_05/m137.html (Дата обращения 16.10.2016).

7. Центр онлайн-обучения «Фоксфорд» // URL: <http://foxford.ru/> (Дата обращения 10.10.2016).

8. О мерах по реализации государственной политики в области образования и науки. Указ Президента Российской Федерации от 7 мая 2012 г. № 599. // URL: <http://www.kremlin.ru/events/president/news/15236> (Дата обращения 19 октября 2016 г.).

9. Российская национальная платформа открытого образования. // URL: <https://openedu.ru/> (Дата обращения 19 октября 2016 г.).

10. СПбГУ выходит на новый уровень развития онлайн-образования // Офиц.сайт СПбГУ, 07.09.2015. // URL: <http://spbu.ru/news-spsu/24275-spbgu-vykhodit-na-novyyj-uroven-razvitiya-onlajn-obrazovaniya.html> (дата обрац. 19.10. 2016).

11. **Bolgov, R., Dunaeva, J.** University in the Global Knowledge Society: from Digital Idea to Distance Learning Practice // Digital Transformation & Global Society-DTGS-2016. 1st International conference. St. Petersburg, 2016. June 23-24.

12. Khan Academy // URL: <https://ru.khanacademy.org/> (дата обрац. 11.10.2016).

13. Современная гуманитарная академия. Свидетельство о регистрации Эл №ФС77-23745 от 23 марта 2006 г.. // URL: <http://www.muh.ru/> (дата обр. 12.10.2016).

14. Knewton // URL: <https://www.knewton.com/> (Дата обращения 14.10.2016)

15. Стратегии Civilisation III. // URL: <https://civilization.com/civilization-3> (Дата обращения 16.10.2016).

16. TopCoder // URL: <https://www.topcoder.com/> (Дата обращения 19.10.2016).

17. CodeForces // URL: <http://codeforces.com/> (Дата обращения 19.10.2016).

18. Transcript of EdCrunch. Сетевое взаимодействие вузов // URL: <https://prezi.com/qsmjen0edi9g/edcrunch/> (Дата обращения 19.10.2016).

19. Тотальный диктант. 16.04.2016. // URL: <http://totaldict.ru/> (Дата обр. 17.10.2016).

20. Этнографический диктант. 04.10.2016. // URL: <http://gov.spb.ru/gov/otrasl/kmormp/announces/19009/> (Дата обращения 10.10.2016).

21. Preparing a competitive specialist as a purpose of modern education: materials of the IV international scientific conference on November 20-21, 2014. - Prague: VSdecko vydavatel'ske centrum «Sociosfera-CZ». - 211 p. // URL: <http://elib.bspu.by/bitstream/doc/1447/1/Профессиональное%20саморазвитие.PDF> (Дата обращения 11 октября 2016 г.).

22. "Создание в школе системы оценивания метапредметных результатов образовательной деятельности учащихся" (2001-2004 гг.). Проект. Общественный Институт развития школы (г. Санкт-Петербург).

- 23. Акулова, О.В., Писарева, С.А., Пискунова, Е.В.** Конструирование ситуационных задач для оценки компетентности учащихся / учебно-методическое пособие для педагогов школ / Серия: Педагогический взгляд. СПб: Изд-во Каро, 2008. 96 с. ISBN: 978-5-89815-970-2
- 24. Тряпицына А.П.** Герценовский университет новой школе: дидактические исследования кафедры 2000-2011 гг. // *Universum: Вестник Герценовского университета*. 2011. № 9. С. 22-30.
- 25.** Государственная программа Российской Федерации «Информационное общество (2011–2020 годы)». Утв. распоряжением Правительства России от 20.10.2010 №1815-р. // URL: <http://www.kremlin.ru/events/state-council/10053> (Дата обращения 19 октября 2016 г.).
- 26.** Московский международный салон образования (ММСЕ)/ 13-16 апр. 2016 г. «Новая архитектура образования» // URL: <http://mmso2015.ru/> (дата обр.15.10.2016).
- 27.** Детство 2030. Форсайт-проект РФ. 2008 г. // URL: <http://detstvo2030.ru/> (Дата обращения 18.10.2016).
- 28.** ЮНИСЕФ. UNISEF // URL: <http://www.unicef.org/> (Дата обращения 18.10.2016).
- 29.** Конвенция ООН о правах ребенка. Принята резолюцией 44/25 Генассамблеи ООН от 20 ноября 1989 года. // URL: http://www.un.org/ru/documents/decl_conv/conventions/childcon.shtml (Дата обращения 14.10.2016).
-

DUNAEVA, Yuliya G. – Saint-Petersburg State University. 199034, 7/9, Universitetskaya nab., *Saint-Petersburg, Russia*. E-mail: j.dunaeva@spbu.ru.

THE NATIONAL PROJECT "EDUCATION" IN RUSSIA AS A RESPONSE TO THE CHALLENGES OF THE MODERN ERA

The main objective of modernization of Russian education - the willingness and ability of graduates to be responsible for an innovative and socially oriented development of the country. Federal Target Programme for the Development of Education of the Russian Government on the 2016 - 2020 years, is aimed at creating a modern, meeting the requirements of the time, has a high rating in the world of higher education.

THE NATIONAL PROJECT "EDUCATION"; DISTANCE LEARNING; PERSONAL PORTFOLIO; DIGITAL MEDIA; MULTIMEDIA DIALOGUE

УДК 341

О. Л. Ефимова

**ПРАВА ЧЕЛОВЕКА В СОВРЕМЕННОМ МИРЕ:
МЕЖДУНАРОДНО-ПРАВОВОЙ И НАЦИОНАЛЬНЫЙ
АСПЕКТЫ ПРАВОПРИМЕНЕНИЯ**

ЕФИМОВА Ольга Леонидовна – магистрант кафедры международного и гуманитарного права. Северо-Западный институт управления Российской академии народного хозяйства и государственной службы при Президенте Российской Федерации. 199034, В.О., 7-я линия, д. 16-18, Санкт-Петербург, Россия. E-mail: yak-olenka@yandex.ru.

Статья посвящена правам человека, рассматриваемым на международном уровне, международно-правовому и национальному аспектам правоприменения. Рассматриваются контрольные механизмы по правам человека как в системе ООН, так и в различных региональных структурах, а также принцип универсальности прав человека.

МЕЖДУНАРОДНОЕ ПРАВО; ПРАВА ЧЕЛОВЕКА; КОНТРОЛЬНЫЕ МЕХАНИЗМЫ; МЕЖДУНАРОДНОЕ СОТРУДНИЧЕСТВО; ООН В СИСТЕМЕ ПРАВ ЧЕЛОВЕКА

Каждый человек, независимо от того, какого он пола, возраста, носителем какого языка является и в какой части мира проживает, имеет естественные неотъемлемые права. Однако, как индивид будет распоряжаться вышеупомянутым комплексом прав, зависит, в том числе от общественно – политической обстановки, исторического периода развития конкретной страны, – той совокупности факторов, неизбежно влияющей на жизнедеятельность [5]. Права человека являются фундаментом, обуславливающим развитие общественных отношений, а придание им нормативности обеспечивает цивилизованное функционирование общества и государства.

Базовым международно-правовым документом, регламентирующим права человека, является Всеобщая декларация прав человека [2]. Так,

согласно преамбуле Всеобщей декларации прав человека: «признание достоинства, присущего всем членам человеческой семьи, и равных, неотъемлемых прав их является основой свободы, справедливости и всеобщего мира» [2]. В нашей стране права граждан закрепляются в Конституции Российской Федерации, в частности, ст. 2 которой гласит: «Человек, его права и свободы являются высшей ценностью. Признание, соблюдение и защита прав и свобод человека и гражданина – обязанность государства» [1]. Развитие же положений об основных правах и свободах осуществляется в законодательстве и иных нормативно-правовых актах.

Общеизвестно, что целью Организации Объединенных Наций является «создание условий стабильности и благополучия, необходимых для мирных и дружественных отношений между нациями, основанных на уважении принципов равноправия и самоопределения народов». Таким образом, права человека являются неотъемлемой составляющей современного международного миропорядка.

Международно-правовое сотрудничество в сфере прав и свобод человека является одним из важнейших институтов современного международного права прав человека. Подобное сотрудничество представляет собой сложный комплекс политико-правовых усилий, исходящих от субъектов международного права, устремленных на утверждение в современном мире неотъемлемых и общепризнанных прав человека. Укрепление прав человека, а также превращение международного права прав человека в реально действующий наднациональный правовой механизм, связано с согласованием воли государств и иных субъектов международного права по поводу уважения, соблюдения и развития прав человека [6].

На сегодняшний день все чаще возникают события, угрожающие мировому порядку и правам человека. К таким явлениям можно отнести проблему национализма, международных конфликтов, международного терроризма. В соответствии со Всеобщей декларацией прав человека «...необходимо содействовать развитию дружественных отношений между народами» [2], что несколько противоречит нынешней ситуации в современном мире. Невозможно не затронуть гражданскую войну в Сирии, которая началась еще весной 2011 года, от уровня массовых беспорядков

переросла в многосторонний вооруженный конфликт, и продолжается по сей день. Такой поворот событий ставит перед человечеством огромную угрозу правам человека, которые нуждаются, прежде всего, в защите.

В настоящее время на международной арене государствами созданы различные контрольные механизмы по правам человека как в системе ООН, так и в различных региональных (наднациональных) структурах. Юридически, многие национальные юрисдикции соглашаются на применение наднациональных контрольных механизмов, оставляя за собой права при некоторых обстоятельствах отказываться от исполнения решений таких инстанций. В связи с чем, представляется обоснованной доктринальная позиция, подразумевающая, что нарушение прав человека в наши дни уже не является только внутренним делом государств. При этом подчеркнем, что только государство с помощью норм национального права и внутренних механизмов (судебных, внесудебных) и процедур может предоставить своим гражданам всю полноту принадлежащих им прав.

Важнейшей международно-правовой основой сотрудничества государств по вопросам прав человека является Устав Организации Объединенных Наций, который требует от государств – членов ООН поощрять и развивать уважение к правам человека и основным свободам [3]. Соблюдение основных прав и свобод человека, является одним из основных условий стабильности и благополучия, необходимых для мирных и дружественных отношений между народами. В рамках ООН выработано уже значительное число международно-правовых актов, в которых конкретизируются те или иные права и свободы индивидуума. Международные акты в данной области следует подразделить на две группы: 1) универсальные (например, устав, резолюции ООН и ее органов, договоры инициированные ООН и т.д.); 2) региональные (акты Совета Европы, Американская конвенция о правах человека 1969 г., Африканская хартия прав человека и народов 1981 г., Всеобщая исламская декларация прав человека 1981 г. и т.д.).

В международном праве прав человека актуален вопрос об универсальности принципа прав человека. По мнению некоторых исследователей, концепция прав человека, базирующаяся на европейских ценностях, не учитывает национальные, религиозные и другие

особенности государств [7]. Представляется, что уважение права человека включает в себя уважение «национального культурного кода». Таким образом, создание принципов, которые будут основаны на религиозных и моральных стандартах лишь одного культурного пространства, в определенной степени противоречит Всеобщей декларации прав человека. Баланс культурных составляющих государств, осмысление и применение механизмов защиты прав человека развиваются в рамках культурно-исторического развития каждого конкретного государства, и следует признать, что данный процесс не является равномерным.

Документы ООН в области прав человека реализуются в законодательстве разных стран, а также при разработке международно-правовых документов на региональном уровне. По мнению А.А. Ан-Наима некоторые исламские государства, скорее, оказываются в некой двойственной ситуации, при которой они, с одной стороны, присоединяются к международным документам в области прав человека, а с другой стороны, не в состоянии выполнить взятые на себя обязательства на национальном уровне из-за влияния шариата на их правовую систему [4]. Следует признать, что юридические обязательства, не являются безусловной гарантией соблюдения права, для этого необходима реализация международных обязательств на внутреннем уровне, а так же конкретный способ включения международно-правовых норм в национальную правовую систему. Вышеуказанное характеризует имплементацию международного права.

Следует отметить, что исламские государства, с уважением относятся к международному сотрудничеству, несмотря на то, что положения международных документов могут противоречить нормам шариата, в связи с чем, при ратификации той или иной конвенции, многие из указанной группы государств пользуются правом на присоединение к международному договору с оговорками.

В заключении хотелось бы отметить, что международные стандарты в области прав человека выработаны за долгий исторический период. Международные и национальные акты в этой области созданы для того, чтобы обеспечить жизни людей и прежде всего их защиту. В будущем, хотелось бы видеть, как совершенствуется мировое сообщество, какими

усилиями оно борется против многосторонних проблем, которые несут опасность человечеству, ведь права человека, это прежде всего неотъемлемая часть каждого, строящаяся прежде всего на уважении к друг другу и на их соблюдении.

БИБЛИОГРАФИЧЕСКИЙ СПИСОК:

1. Конституция Российской Федерации (принята всенародным голосованием 12 декабря 1993 г. (ред. от 21.07.2014) // Собрание законодательства Российской Федерации. 2014. № 31. Ст. 439.
2. Всеобщая декларация прав человека (принята на третьей сессии Генеральной Ассамблеи ООН резолюцией 217 А (III) от 10 декабря 1948 г.) // Российская газета. 1998. 10 февраля.
3. Устав Организации Объединенных Наций (Сан-Франциско, 26 июня 1945 г.) // Сборник действующих договоров, соглашений и конвенций, заключенных СССР с иностранными государствами. Вып. XII. М., 1956.
4. **Ан-Наим А.А.** На пути к исламской реформации (гражданские свободы, права человека и международное право) // Музей и общественный центр имени Андрея Сахарова. М.: Полиформ-Талбури, 1999. ISBN 5-93516-003-Х
5. **Лукашева Е.А.** Человек, право, цивилизации: нормативно-ценностное измерение: моногр. – М.: Норма, 2013. 323 с. ISBN: 978-5-468-00258-2
6. Права человека: учебник / отв. ред. Е. А. Лукашева. – 3-е изд., перераб. – М.: Норма: ИНФРА-М, 2015. – 584 с.
7. **Хван Г.С.** Права человека в современном мире // Власть. 2008. №12. С.50-56.

EFIMOVA, Olga L. – North-West Institute of Management of the Russian Federation Presidential Academy of National Economy and Public Administration. 199034, 7-ya linia, V.O. 16-18, *Saint-Petersburg, Russia*. E-mail: yak-olenka@yandex.ru.

HUMAN RIGHTS IN THE MODERN WORLD: INTERNATIONAL AND NATIONAL LEGAL ASPECTS OF ENFORCEMENT

The article is devoted to human rights considered on the international level, international law and the national law enforcement aspects. The author considers monitoring human rights mechanisms both in the UN system and in various regional structures, as well as the principle of universality of human rights.

INTERNATIONAL LAW; HUMAN RIGHTS; MONITORING MECHANISMS; INTERNATIONAL COOPERATION; THE UNITED NATIONS HUMAN RIGHTS SYSTEM

УДК 342

В. П. Кириленко, Г. В. Алексеев

ПРОБЛЕМА РЕАЛИЗАЦИИ НАРОДНОГО СУВЕРЕНИТЕТА ИНТЕГРАЦИОННЫМИ ОБЪЕДИНЕНИЯМИ ГОСУДАРСТВ

КИРИЛЕНКО Виктор Петрович – доктор юридических наук, профессор, заведующий кафедрой международного и гуманитарного права. Северо-Западный институт управления Российской академии народного хозяйства и государственной службы при Президенте Российской Федерации. 199034, В.О., 7-я линия, д. 16-18, Санкт-Петербург, Россия. E-mail: intlaw@szags.ru.

АЛЕКСЕЕВ Георгий Валерьевич – кандидат юридических наук, доцент кафедры правоведения. Северо-Западный институт управления Российской академии народного хозяйства и государственной службы при Президенте Российской Федерации. 199034, В.О., 7-я линия, д. 16-18, Санкт-Петербург, Россия. E-mail: Alexitmo@rambler.ru.

Неизбежность международной интеграции требует особых мер по защите национальных интересов и новых подходов к экстраполяции политического влияния России на те интеграционные процессы, которые протекают в современном мире. В условиях современного миропорядка в одиночку государствам чрезвычайно сложно противостоять тем угрозам национальной безопасности и вызовам мировой экономики. Международная интеграция в существенной степени влияет на реализацию государственного суверенитета. Постиндустриальным обществом остро востребованы действенные правовые нормы, способные обеспечить справедливость в ходе неизбежной международной интеграции. Разработка, принятие и применение таких норм всецело лежит на государствах – участниках интеграционных процессов.

МЕЖДУНАРОДНАЯ ИНТЕГРАЦИЯ; ИНТЕГРАЦИОННОЕ ПРАВО;
СУВЕРЕНИТЕТ

На заседании президиума экономического совета в мае 2016 года Президент России В.В. Путин, в ответ на предложение встроиться в международные технологические цепочки, пусть и на вторых ролях,

снизив при этом геополитическую напряженность, отметил, что Россия не станет торговать суверенитетом, и пообещал защищать его, не только пока будет президентом, но и до конца своей жизни.¹ Неизбежность международной интеграции в современных условиях требует особых мер по защите национальных интересов, новых подходов к экстраполяции политического влияния России на те интеграционные процессы, которые протекают в современном мире.

В теории международных отношений по вопросу политической основы интеграционных процессов сформировались несколько научных школ. В частности бельгийский учёный-международник Ж. Барреа выделял «плюралистический», «функционалистский», «неофункционалистский» и «федералистский» подходы к европейской интеграции [9]. Многие известные учёные, такие как Куинси Райт, Мортон Каплан, Карл Дойч, Дэвид Сингер, Калеви Холсти и Эрнст Хаас, пытаясь сгладить недостатки классического политологического подхода, старались привести в изучение международных интеграционных процессов точные социологические методики основанные математических вычислениях [14; 21]. Следуя в русле этой тенденции, анализировать интеграционные процессы в современной политической науке чрезвычайно сложно без использования средств математики, формализации результатов функционирования государственных механизмов, моделирования экономической ситуации, сбора и обработки социологических данных. Вместе с тем эмпирическую верификацию результатов интеграции и другие научные методы, заимствованные из точных дисциплин не следует противопоставлять традиционным методам, основанным на опыте учёных и практиков, знании истории и суждениях по аналогии. Проникновение математических методов в политическую науку продемонстрировало значение организованного экономического взаимодействия между странами как элемента экономической и военно-политической безопасности и должно учитываться при разработке нормативно-правовой основы интеграционных процессов.

¹ Вредная политика // Ведомости. № 4084 от 30.05.2016. Кудрин предложил Путину снизить геополитическую напряженность. Не Россия начала конфликт и не будет торговать суверенитетом, ответил Путин. <http://www.vedomosti.ru/economics/articles/2016/05/30/642871-kudrin-putinu>.

Британский политолог румынского происхождения Дэвид Митрани признаётся основоположником такого подхода к международной интеграции как «функционализм». В своей статье «Мир и функциональное развитие международной организации» Д. Митрани рассматривает вопрос о проблемах в работе Лиги Наций [17, 18, 19]. Спорный вывод о несостоятельности любой предварительной универсальной модели политической интеграции основан на том, что Лига Наций потерпела поражение потому, что государства увидели в ней угрозу своему суверенитету. Вместе с тем послевоенная история показала, что универсальная международная организация общей компетенции не только способна участвовать в международных отношениях, не угрожая национальному суверенитету, и обеспечивать при этом мирные отношения между государствами, но и необходима для сохранения мира и взаимопонимания между народами. Организация Объединённых Наций за длительный срок своего существования доказала важность универсального международного института способствующего мирному общению между государствами.

Интеграционные процессы охватывают в современном мире всё более широкие географические пространства, и в зависимости от масштабов этих процессов международная интеграция происходит на универсальном, региональном, национальном уровнях. Организация Объединённых Наций являет собой яркий пример универсальной интеграции государств в деле обеспечения глобального мира. Европейский Союз и Содружество Независимых Государств являются примерами региональной экономической и политической интеграции. В качестве иллюстративного примера этно-культурной интеграции можно привести Содружество Наций,² которое включает в себя более 50 англоязычных стран, таких как: Соединённое Королевство Великобритания, Индия, Австралия и Канада и многие другие. Процессы международной интеграции в каждом конкретном случае происходят под влиянием определённых факторов, способствующих объединению социальных

² Commonwealth of Nations; до 1946 Британское Содружество наций. англ. British Commonwealth of Nations.

структур на международном уровне, в ходе достижения тех целей, которые ставят перед собой государства – участники международной интеграции.

Представительная демократия предполагает самостоятельную реализацию государственными органами властных полномочий при непосредственном взаимодействии с носителем суверенитета в рамках демократических процедур, использующих современные форматы общения публичной власти с народом [2]. Государственный аппарат, принимая политическое решение об участии в интеграционных объединениях, обычно учитывает мнение населения посредством форм прямой демократии, и, таким образом, теоретически реализуется народный суверенитет в интеграционных процессах.

На практике интеграционные процессы протекают под влиянием экономических факторов. Неомарксисты (Пол Баран, Пол Суизи, Самир Амин, Арджири Имманюель, Иммануил Валлерстайн) как и неолибералы (Вильгельм Репке, Морис Аллэ, Бела Баласса) отмечают значительную роль транснациональных корпораций в современных международных отношениях. Многие нормы современного интеграционного права не только учитывают интересы крупного международного бизнеса, но и разработаны непосредственно при участии его представителей. Интеграция и глобализация направлена на обогащение корпораций и создание наиболее эффективной системы эксплуатации трудовых ресурсов, но при этом она не отвечает интересам трудящихся.

Американский учёный Иммануил Валлерстайн в своей статье «Европейский универсализм: риторика власти» характеризует три варианта обоснования необходимости универсальной интеграции. Первый основан на том, что политика лидеров панъевропейского мира направлена на защиту «прав человека» и содействие в развитии того, что они называют «демократией». Второй обычно обозначается как теория «столкновения цивилизаций», которая основана на предположении о том, что западная цивилизация превосходит все иные цивилизации, поскольку только она основывается на истинных универсальных ценностях. Третий вытекает из научных истин рыночной экономики, заключающихся в том, что у правительств всех стран нет иной альтернативы, кроме как принять данные рыночные истины и действовать согласно законам неолиберальной

экономики [3]. В данной связи призыв Иммануила Валлерстайна избавиться «от ограничений фальшивой нейтральности по отношению к ценностям», направлен на конструктивное управление аналитическими, этическими и политическими аспектами интеграционных процессов, которые происходят в современном мире.

Основываясь на положениях классического марксизма, неомарксисты представляют интеграционные процессы как попытку создания глобальной империи, периферия которой остается под гнетом центра и после обретения ранее колониальными странами своей политической независимости. Такой подход лишь отчасти отражает международную политико-правовую реальность, в которой региональные центры многополярного мира стремятся обеспечить конкурентоспособность своей политики в универсально масштабном.

Международная интеграция, решая конкретные задачи и обеспечивая единство усилий участников интеграционных процессов в достижении поставленной цели, является элементом стратегического развития любого современного государства. Глубокий уровень институционального взаимодействия и единство ценностей отличает интеграцию от любых других организационных процессов в международной системе. В политической теории под интеграцией понимается «процесс достижения единства усилий различных подсистем в решении задач» [15], до той степени, «при которой отдельные и независимые организационные компоненты конституируют единое целое» [8].

Отсутствие единого народа в интеграционных образованиях порождает неясность политической природы общих ценностей и может приводить к дезинтеграции, которая отчасти объясняет факт относительной неустойчивости интеграционных объединений и позволяет отличать интеграционные объединения от суверенных государств.

Достаточно широко распространено спорное суждение, что целью международной интеграции является создание новой политической общности на основе потенциала ранее существовавших государств. В частности, опубликованная в 1923 году книга Рихарда Куденхове-Калерги «Пан-Европа» [6], впервые представила миру идею Европы как

интеграционного объединения государств на основе общеевропейской федеральной конституции.

С тех пор идеи федерализации Европы на различной идеологической основе были чрезвычайно популярны. В частности идею европейского федерализма, выдвинутую А. Спинелли широко поддерживали в Италии [7]. Отмечается, что опрос общественного мнения, проведенный в 1948 году в Европе, показал, что люди были хорошо осведомлены о концепции Объединенных Штатов Европы, 71% опрошенных поддерживал их создание. Опросы общественного мнения, проведенные в 1980-ые годы, также показали, что более 80% итальянцев всех возрастных и социальных групп поддерживали идеи федерализма. Однако настроения населения по Европейскому Союзу в целом быстро и кардинально меняются после воплощения в жизнь отдельных конституционных идей. Нидерландский референдум по Конституции Европейского Союза, который проводился 1 июня 2005 года продемонстрировал, что более 61% избирателей выступают против федерализации Европы. Референдум о членстве Великобритании в Европейском Союзе состоялся 23 июня 2016 года, по его итогам 51,89% подданных Её Величества Королевы Великобритании проголосовали за выход страны из Евросоюза, продемонстрировав системный кризис идей европейской интеграции. Институты прямой демократии демонстрируют отсутствие феномена единой европейской нации.

Теоретически прогрессивные идеи федерализма (Ж. Монне, В. Хальштайн, А. Спинелли, К. Уэйр, П. Дюкло) и развитый на его основе неофедерализм (Ч. Пентланд, А. Атциони, Д. Пиндер, А. Сбрагиа, А-М. Берли. и др.) не отвечают на вопрос о природе суверенитета подобной федерации. Модель европейского федерализма основана на работах представителей функционализма и неофункционализма (Д. Митрани, Э. Хаас, Л. Линдберг, Дж. Най и др.), [13] и дополняется различными теориями наднационального правления, среди которых: интерговернментализм (intergovernmentalism) (С. Хоффманн, П. Тэйлор), супранационализм (supranationalism) (Д. Каропазо, Г. Петерс, С. Вебер), теории взаимозависимости (Дж. Руджи, А. Моравшик, В. Волейс), коммуникационный подход (К. Дойч). Всё многообразие доктринальных

подходов к проблеме европейской интеграции не сделало Пан-Европейскую федерацию меньшей утопией, чем она была в начале XX века.

Практическая реализация народного суверенитета на наднациональном уровне не в полной мере отвечает основному требованию к интеграции государств – системное улучшение качества жизни населения государств – участников интеграционных процессов. Финансирование политологических исследований транснациональными корпорациями часто определяет научный результат в большей степени, чем внимание к потребностям конкретных семей и домохозяйств. В итоге широкая политическая поддержка интеграционных начинаний правительствами и элитой не находит понимания у большинства населения.

В действительности на каждом этапе интеграции могут происходить различные политические и правовые процессы, направленные на достижение конкретных предварительно согласованных целей. В процессе международной интеграции обычно происходит взаимное признание общности интересов. На универсальном уровне это права человека и национальный суверенитет, на региональном – экономическая конкурентоспособность региона, на национальном уровне интеграционным фактором выступают ценности коммунитарной культуры.

Первоначальный этап международной интеграции связан с принятием публичной администрацией государств решения по объединению усилий для достижения совместно определённых целей и решения общих задач. Анализ целесообразности интеграционных процессов, определение социальных факторов способствующих интеграции, оценка интеграционных рисков и преимуществ направлены на улучшение качества жизни населения в результате реализации интеграционных проектов. На данном этапе осуществляется, выявление, разработка и принятие действенных и эффективных норм интеграционного права, в том числе естественно-правовой природы.

На этапе реализации интеграционных проектов осуществляется придание интеграционным процессам организационно-правовой формы посредством принятия учредительных документов и создания международных структур, на которые возлагаются представительские и

административные функции. Формируются источники доходов интеграционного объединения, создаётся его аппарат.

Третий этап определяется выработкой и реализацией органами интеграционного объединения долгосрочной программы интеграционного развития международного объединения, от эффективности которой зависит успех международной интеграции. Справедливости ради следует отметить, что подавляющее большинство интеграционных процессов в международной системе носило временный характер и заканчивалось стадией распада интеграционного объединения.

В теории международной интеграции немецкий социолог и политолог чешского происхождения Карл Дойч известен как один из основоположников транзакционализма. Содержание понятия «транзакционализм» и теория сообщества безопасности предполагает признание принципов мирного сосуществования государств и необходимости дружественных отношений между цивилизованными народами. К. Дойч отмечает важность создания современного сообщества безопасности, представленного группой государств, достигших значительного уровня интеграции друг с другом и осознавших необходимость политического и экономического единства. Идеологическая общность в доктрине транзакционализма имеет существенное значение для интеграционных процессов, в частности отмечается, что «ощущение сообщества, которое свойственно процессу интеграции, является следствием взаимных симпатий, предпочтений, доверия, коллективного сознания («мы»), взаимоуважения» [10].

Следует отметить, что Карл Дойч внес значительный вклад в научную разработку вопросов мондиализации и социальной коммуникации, как основы формирования национальных протогосударственных общностей. Нации, как участники интеграционных процессов, понимаются им как группы, в пределах которых коммуникативная активность значительно интенсивнее, чем вне таких групп. В теории К. Дойча глобальный политогенез и формирование идеи наднациональной общности, представляются результатом развития процессов урбанизации и индустриализации общества, которые создают более широкие возможности для общения и обеспечивают социальную

мобилизацию населения. В основе дезинтеграции и гибели государств лежит постепенное ослабление коммуникативных связей между социальными слоями и классами, а так же исключение низших слоев общества и социально-политического диалога.

Современная международная интеграция основана на власти нового типа, наряду с принуждением, авторитетом и коммуникацией, власть приобретает функциональность. Карл Дойч определял власть как обстоятельство, которое не требует от обладающих ею учиться чему-то дополнительно. В своей книге «Нервы управления: модели политической коммуникации и контроля» (1966) [11] он представляет политическую систему, как процесс управления и координации усилий общества по достижению конкретных целей. Характеризуя динамику власти Карл Дойч вывел ряд закономерностей. Во-первых, при достижении цели возможность успеха обратно пропорциональна информационной нагрузке и запаздыванию реакции системы. Во-вторых, успех в функционирующей системе зависит от величины приращения реакции на изменения, но при достижении порогового значения изменений, эта закономерность становится обратной. В-третьих, качество работы системы управления зависит от способности к упреждению, то есть способности правительства видеть перспективу и предпринимать необходимые действия в случае появления угроз достижению цели. При условии эффективного управления на национальном уровне, международная интеграция становится инструментом достижения цели устойчивого развития общества, обеспечения благосостояния государства и домохозяйств, поддержания атмосферы безопасности и взаимопонимания в международном сообществе.

Однако на региональном уровне, складывается политическая практика интеграции, продиктованная в основном прагматичными интересами. Сотрудничество между европейскими государствами направлено на решение задач, представляющих общий интерес и связанных с их конкретными социальными потребностями экономического, социального и технологического свойства. Межгосударственные институты и органы, реализующие программу такого сотрудничества, не обладают суверенитетом и не являются

государственными структурами, они просто выполняют возложенные на них функциональные обязанности, до тех пор, пока в их существовании заинтересованы государства – участники интеграционного объединения.

Доктрина функционализма предполагает, что расширение межгосударственного сотрудничества в отдельных сферах, которое изначально носит чисто технический характер, в конечном итоге повлечёт интеграцию государств в политическую общность нового типа, обеспечит постепенный отказ государств от своих суверенных прав. Доктрина функционализма систематически недооценивает значение республиканских и этно-культурных ценностей в политическом и правовом сознании народов, что приводит к спорным выводам о том, что для решения новых экономических, социальных и технических проблем, достаточно исключительно международного сотрудничества. Интеграционные процессы, безусловно, могут привести к созданию новых государств и международных организаций, однако заменить государство в системе современных общественных отношений не способны ни международные институты, ни транснациональные корпорации.

Национальные государства выступают главными инициаторами процессов интеграции, они же способны осуществлять дезинтеграционные процедуры. Интеграция предполагает поддержку формата международного объединения в ходе процедур непосредственной демократии. В условиях демократии политические администрации руководствуются общественным мнением в осуществлении внешней политики, также как и во внутривнутриполитических вопросах. Представления о том, что общественное мнение продукт манипуляции, что его можно абсолютно контролировать имеет мало общего с действительностью. На практике существуют проблемы даже с его изучением, не говоря уже о формировании. Попытки игнорировать общественное мнение в вопросах интеграции в угоду политическим интересам отдельных групп населения способны разрушить интеграционное объединение, подорвать коммунитарное единство.

Попытка сохранить национальные культуры Европы и создать федеративное государство приводит к парадоксальному выводу Э. Уистрича о том, что “сущность федерализма заключается в

децентрализации власти везде, где это необходимо...“[22] Именно в этой связи Третий Президент США Томас Джефферсон задавался вопросом: "Будем мы формировать наших граждан под законы, или законы под наших граждан?", и пояснял следующее: "Законы..., которые должны повлиять на счастье людей, должны вытекать из их собственных привычек, собственных чувств и ресурсов их собственных умов"[12], таким образом, если "демократия является необходимой основой конституции"[12], то любая демократическая интеграция должна учитывать чувства и привычки людей для того, чтобы стать легитимной формой наднационального правления. Недостаточное внимание к влиянию интеграционных процессов на жизнь рядовых граждан государств – участников международной интеграции значительно снижает эффективность политических интеграционных усилий и ставит судьбу интеграционного объединения под угрозу.

Функциональный подход имеет существенный недостаток, связанный с определением интеграционных ценностей в плоскости международных отношений и игнорирует потребности населения внутри интеграционного образования. Американский политолог основатель неофункционализма Эрнст Бернхард Хаас в своей книге «Объединение Европы» подчеркивает: «Интеграция – это процесс, в ходе которого ожидания и политическая активность государств – участников делегируется новому центру, чьи институты обладают или хотят обладать властью над существующими национальными государствами. Конечной целью политической интеграции станет создание нового политического сообщества, которое будет находиться над существующими сегодня институтами» [12]. Л.Н. Линдберг дает другое определение процессу политической интеграции, полагая, что определение Э.Б. Хааса является слишком «идеальным». По мнению ученого, «процесс принятия коллективных решений и представляет собой значительную часть политической интеграции, и может быть вполне реализован без создания «политического сообщества» [13]. При этом политической природе наднациональной власти как бы не нужен иной суверенитет, кроме той его части которую делегируют интеграционному объединению суверенные государства.

Вместе с тем функционализм и неофункционализм преследуют цель создания всеобъемлющего единства, некоего «функционального сообщества» в Европе, а затем и в мире, с сильными и политически активными центральными институтами и постепенной передачей государствами-участниками принадлежащего им суверенитета на наднациональный уровень. Очевидным достижением неофункционализма является институт двухуровневого гражданства в Европейском Союзе (гражданство ЕС и гражданство стран – членов ЕС, закрепленные в Лиссабонском Договоре), однако влияние на качество жизни европейцев данный институт оказал неоднозначное. С одной стороны свобода передвижения лиц в Европейском Союзе существенно расширила возможности людей, с другой стороны мигранты создали социальных проблем больше, чем решили.

Поскольку в условиях демократии суверенитет позволяет придать власти народа такое качество, как верховенство [1], интеграционные объединения государств вынуждены учитывать мнение населения в решении судьбоносных политических вопросов. Общественное мнение поддерживается в определенном состоянии за счёт усилий медиасообщества, которое формирует виртуальную реальность транзакционализма, существующего в независимости от публичной власти государств [2; 4; 5]. Универсальное медиасообщество сложившееся на просторах сети «Интернет» и формирующее предмет общемировой политической дискуссии использует ту часть влияния и авторитета, которую не смогли охватить государственные структуры. В постиндустриальном обществе виртуальные образы Британского содружества, Пан-Европы и других интеграционных объединений создают перспективы осуществления политической власти на основе виртуального суверенитета. Виртуальный суверенитет является частью народного суверенитета и существует наряду с государственным суверенитетом. Природа виртуального суверенитета такова, что его реализация не требует обязательной юрисдикции над государственной территорией, он может быть реализован народом без участия государственных органов, экстерриториально и потому служит основой всех интеграционных процессов.

В условиях современного миропорядка в одиночку государствам чрезвычайно сложно противостоять тем угрозам национальной безопасности и вызовам мировой экономики, которые четко обозначились в процессе перехода к постиндустриальному обществу. Противодействие экстремистским настроениям в обществе, так же как и создание конкурентоспособной в масштабах глобальной экономики продукции становятся основными центростремительными силами в современной международной системе. Необходимы действенные правовые нормы, способные обеспечить справедливость в ходе такой неизбежной и вынужденной интеграции, их разработка, принятие и применение всецело лежит на государствах – участниках интеграционных процессов.

БИБЛИОГРАФИЧЕСКИЙ СПИСОК:

1. **Авакьян С.А.** Предисловие. / Левин И.Д. Суверенитет. Юридический центр пресс. 2003. – 373 с.
2. **Алексеев Г.В., Морозов Г.Н.** Свобода слова и информационные транснациональные корпорации // Власть. 2009. № 2. С. 28-33.
1. **Валлерстайн Иммануил.** Европейский универсализм: риторика власти. // Прогнозис. 2008. № 2(14).С.3-56.
2. **Кириленко В.П., Алексеев Г.В.** Проблема государственного суверенитета в современных геополитических условиях. // Управленческое консультирование. 2016. № 3 (87). С. 14-23.
3. **Кириленко В.П. Алексеев Г.В.** Международное право и информационная безопасность государств: моногр. СПб. – 2016. – 396 с. ISBN: 978-5-94760-181-7
4. **Куденхове-Калерги Р.Н.** Пан-Европа / Отв. ред. Е. Айзпурут. М.: Вита Планетаре, 2006. – 120 с.
5. **Altiero Spinelli** and Federalism in Europe and in the World (ed by Lucio Levi). Milano, 1990.
6. **Barki, H. Pinsonneault, A.** (2005). A model of organizational integration, implementation effort, and performance. // Org Science, 16, p. 165-179.
7. **Berrea J.** Théorie des relations internationales. Louvain, 1984.
8. **Deutsch K.W.** Political Community and the North Atlantic Area: International Organization in the Light of Historical Experience // The European Union: reading on the Theory and Practice of European Integration, 2003. – P.121-143.
9. **Deutsch K.W.** The Nerves of Government: Models of Political Communication and Control. – London, Free Press of Glencoe, 1963.
10. **Jefferson, Thomas** The Works of Thomas Jefferson, vol. 12 (Correspondence and Papers 1816-1826) [1905] p. 28
11. **Haas Ernst B.** The Uniting of Europe. Stanford 1968.
12. **Haferkamp H., Smelser N.** (eds.). Social Change and Modernity. Bercley, 1992

13. Lawrence, P.R., Lorsch, J.W. (1969) Organization and environment: Managing differentiation and integration. Homewood, IL: Irwin. p. 34.
14. Lindberg Leon N. The Political Dynamics of European Economic Integration. Stanford University Press, 1963 – 367 p.
15. Mitrany, D. (1975) The Progress of the International Government. in D. Mitrany, The Functional Theory of Politics, Londra, Editura Martin Robertson
16. Mitrany, D. (1933) The Progress of the International Government, New Haven, Editura Yale University Press
17. Mitrany D. The prospect of integration: federal or functional. // Journal of Common Market Studies. Vol. 4. 1965.
18. Rosenau J. New Dimensions of Security. The Interactions of Globalizing and Localizing Dynamics // Security Dialogue. 1994. Vol. 25 (3).
19. Senarclens P. de. Mondialisation, souverainete et theories des relations internationales. P., 1998.
20. Wistrich E. The United States of Europe. London: Routledge, 1994. P. 2.

KIRILENKO, Viktor P. – North-West Institute of Management of the Russian Federation Presidential Academy of National Economy and Public Administration (RANEPA). 199034, 7-ya linia, V.O. 16-18, *Saint-Petersburg, Russia*. E-mail: intlaw@szags.ru.

ALEXEEV, Georgiy V. – North-West Institute of Management of the Russian Federation Presidential Academy of National Economy and Public Administration (RANEPA). 199034, 7-ya linia, V.O. 16-18, *Saint-Petersburg, Russia*. E-mail: Alexitmo@rambler.ru.

PROBLEM OF REALIZATION OF PEOPLE'S SOVEREIGNTY INTEGRATION ASSOCIATIONS OF THE STATES

The inevitability of international integration requires special measures for the protection of national interests and new approaches to the extrapolation of the political influence of Russia in the integration processes that are underway in the modern world. It is extremely difficult to oppose the threats to national security and the challenges of the global economy by states alone, in today's world order. International integration significantly affects the implementation of state sovereignty. Post-industrial society urgently needed effective legal norms capable of ensuring justice in the inevitable progress of international integration. The development, adoption and application of such standards is entirely on the States – participants of integration processes.

INTERNATIONAL INTEGRATION; INTEGRATION LAW;
SOVEREIGNTY

УДК 321.74

А. А. Ковалев

**ПРЕДОТВРАЩЕНИЕ ВООРУЖЕННЫХ (ВОЕННЫХ)
КОНФЛИКТОВ С ПОМОЩЬЮ МЕХАНИЗМОВ И
ИНСТРУМЕНТАРИЯ МЕЖДУНАРОДНЫХ ОТНОШЕНИЙ**

КОВАЛЕВ Андрей Андреевич – кандидат политических наук, доцент кафедры государственного и муниципального управления. Северо-Западный институт управления Российской академии народного хозяйства и государственной службы при Президенте Российской Федерации. 199034, В.О., 7-я линия, д. 16-18, Санкт-Петербург, Россия. E-mail: senator23@yandex.ru.

Актуальность данной статьи состоит, прежде всего, в том, что существовавшие и возникающие на данном этапе конфликты затронули большое количество государств и регионов. Особую опасность этого процесса составляет фактор активного применения различной формы терроризма в качестве средства воздействия на оппонента и формирование значительных масс вооруженных нелегальных формирований.

Задача данной статьи заключается в попытке осознания принципов и механизмов возникновения вооруженных и военных конфликтов, и рассмотрение методов и инструментов их предотвращения.

ВОЙНА; ВОЕННЫЕ КОНФЛИКТЫ; ПРЕВЕНТИВНАЯ ДИПЛОМАТИЯ; МЕЖДУНАРОДНЫЕ ОТНОШЕНИЯ; ГОСУДАРСТВЕННАЯ БЕЗОПАСНОСТЬ

Задачи адекватного ответа на появление новых вызовов мировой безопасности приобретают определяющее значение для института современных международных отношений. Происходит это из-за динамичного роста новых типов конфликтов, генерируемых сложившейся децентрализованностью политического насилия, агрессивными проявлениями национализма, влиянием такого актора как международная организованная преступность. И всё это на фоне масштабного распространения новейших видов и форм оружия, в том числе и массового уничтожения.

Право войны, скорее всего наиболее древняя отрасль международных отношений и права. Именно право войны было идентифицировано Гуго Гроцием, первым учёным, стоявшим у истоков международного права и признававшего право войны как особое право¹. На момент создания своей концепции Гроций считал, что задача международных отношений и международного права на 90% состоит из действий и деятельности направленных на регулирование войны. Право вооруженных конфликтов – это право, призванное уменьшить бедствия войны. Не отменить, из-за абсурдности идеи об отсутствии и потенциального возникновения агрессивных настроений или полному отсутствию конфликтов и противостояний желаний и идей, а именно с позиции уменьшения жертв и разрух.

Формироваться концепция права на вооруженные конфликты стала в конце XIX – начале XX века. В этот период возникла идея международных договоров, в отличие от существовавшего до этого правила обычаев. Постепенно международное право, идя по пути кодификации обычаев, вылилась в подписание в 1899–1907 гг. Гаагские конвенции. Например, конференция 1907 года сформировала конвенции о мирном решении международных столкновений, от открытии военных действий, о законах и обычаях сухопутной войны, о правах и обязанностях нейтральных держав в случае военных действий противостоящих государств и ряда других, узаконивших и регламентирующих форму и методы ведения войны. Этот договор является формализованным закреплением существовавших обычаев, в данном случае был задекларирован и закреплён на правовом международном уровне обычай ведения военных действий, где рассматривались и были утверждены правила ведения войны, направленные на уменьшение жертв и разрушений, как следствий военного способа разрешения политического или межгосударственного конфликта.

Но по факту, несмотря на то, что феномен войны признается принципами международных отношений, сам факт войны противоречит всем базовым принципам международного права. Например, постоянное, сознательное, осознанное и продуманное нивелирование акторами международных отношений права на мирное урегулирование спора. Таким

¹ Гроций Гуго. О праве войны и мира. Три книги, в которых объясняется естественное право и право народов, а также принципы публичного права. - М.: Ладомир, 1994. 867 с.

образом, принципы международных отношений, по сути, в своем большинстве несут в себе чисто декларируемый аспект.

Принципу права на войну противостоят два принципа:

- 1 – неприменение силы или угрозы силы;
- 2 – мирное урегулирование споров.

Существует два случая, когда государство может начать войну:

- 1 – самооборона;
- 2 – в результате разрешения Совета Безопасности ООН на ведение войны.

Актуальность проблематики вопроса предотвращения вооруженных и военных конфликтов с помощью механизмов и инструментария международных отношений связано, прежде всего, с тем, что в последние 25 лет на территории многих регионов усилилась эскалация замороженных ранее политических конфликтов, межнациональных и межэтнических столкновений, рост противостояния различных культурных идентичностей.

Спецификой современных внутривойсковых конфликтов стала зависимость их появления и протекания от состояния сфер международной и политической жизни. Ни один из происходящих внутривойсковых вооруженных конфликтов не остается без внимания международного сообщества, так как вслед за началом боевых действий неизбежно нарушаются международные хозяйственно-экономические связи. Следствие вмешательства внешних сил может носить как положительный эффект – например, результативное урегулирование конфликта с помощью миротворческих операций, так и к негативным последствиям – эскалации конфликта, вплоть до начала масштабного международного конфликта (например, война в Ираке или Афганистане).

Специфика войн начала XXI века состоит в её межцивилизационной форме. Происходит столкновение западной цивилизации с противником, который не опирается на классическое государство, не имеет определенной территории и устоявшегося населения, и, таким образом, думая иными категориями и действуя нестандартными методами, переводит классическое противостояние в плоскость асимметричной войны.

Динамика вооруженных и военных конфликтов XXI века связана, прежде всего, с попыткой модернизации Западом стран Ближнего и Среднего Востока, что породило реакцию противодействия,

формирующуюся в глобальное нарастающее противостояние между Западом и Востоком.

Конфликты первой четверти XXI века можно условно спрогнозировать по степени их масштабности и опасности.

Так как, например, широкомасштабная ядерная война между существующими сверхдержавами в принципе невозможна, из-за принципа гарантированного взаимного уничтожения, то в условиях «ползучего» распространения ядерного оружия значительно увеличивается степень опасности от проведения ограниченных ядерных войн. Ярким примером реальности такой угрозы стало появление в 1998 году ядерного оружия у противостоящих друг другу, Индии и Пакистана.

Но наиболее распространенной формой вооруженных конфликтов начала XXI века стали локальные войны, порождаемые, в первую очередь, межэтническими противостояниями. Притом диапазон регионов, участвующих, или потенциально готовых к эскалации внутренних конфликтов, охватывает регионы от Южной Америки и Африки, Закавказья и Балкан, до Ближнего Востока и даже Европы (как мы увидели это на примере вооруженного конфликта в Украине).

Для предотвращения дальнейшей эскалации динамики вооруженных и военных противостояний, необходимо формирование современной системы глобальной и региональной международной безопасности. Данная система смогла бы сформировать вектор общему развитию международных отношений от концепции баланса сил к практике баланса интересов. Такой подход позволил бы снизить существующий степень геополитического и военного противостояния как на региональных уровнях, так и в целом на уровне межгосударственных отношений.

Необходимо понимать, что само наличие и постоянное присутствие в международных отношениях такой системы безопасности позволило бы значительно продвинуть позитивное решение проблематики вопроса доверия между государствами, тем самым подавая им абсолютно новые стратегические ориентиры в их внешнеполитической деятельности. Ярким примером в этом направлении можно назвать военно-техническое сотрудничество так называемого стратегического треугольника: Россия – Индия – Китай.

Среди основных мер, способных повлиять на предотвращение войн и вооруженных конфликтов, можно назвать:

Экономический фактор – через формирование устойчивой и справедливой системы интеграционных связей между народами и государствами (не стоит путать с масштабированием транснациональных компаний); выработка механизмов и инструментов разумной политики мирового сообщества в целом, и каждой страны в отдельности, касательно справедливого использования природных ресурсов, полностью исключив форму их силового перераспределения или попыток установки их монопольного контроля; формирование архитектуры справедливых и эффективно функционирующих международных структур коллективной безопасности, силы которых будут иметь правовую и практическую возможность ограничивать, а в перспективе и полностью нивелировать акты военного или вооруженного насилия.

Социально-политический фактор – практическое повышение функциональной миротворческой деятельности ООН, повсеместную активацию связей международных структур и общественных организаций как мировых государств, так и политических акторов, не имеющих правового статуса субъектов международных отношений (непризнанных государств). Это поможет значительно сократить количество уже существующих внутригосударственных и межгосударственных конфликтов, и превентивно не допустить появление новых. Компромиссное согласование национальных интересов государств, основанное на договорном сбалансированном ограничении уровня их военного потенциала, с соблюдением норм международного права и процедур их практического воплощения.

Активное применение механизма и инструментов превентивной дипломатии с целью укрепления взаимного доверия и формирования миссий по сбору фактов и систем раннего предупреждения и реагирования при появлении потенциальных угроз миру. В этом случае, достаточно эффективным является использование так называемой многотрековой дипломатии, представляющей собой неофициальную дипломатическую деятельность, проводимую в области как международных, так и внутригосударственных отношений такими акторами как негосударственные институты, неправительственные организации или их представители.

Гражданско-духовный фактор – гражданское осуждение и пресечение проявлений идей национализма, расизма, фашизма на государственном и международном уровне. Мониторинг и объективное принятие решений и действия для урегулирования конфликтов и противостояний на государственном и международном уровне.

Военно-политический фактор – взаимное разоружение и постепенное прекращение (или перевод под общественный международный контроль) торговлю оружием. Противопоставление любому государству, пытающемуся нарушить в свою пользу сформировавшийся баланс интересов в сфере безопасности, заведомо эффективных сил и инструментов силового сдерживания и воздействия в случае пренебрежения предпринятыми мировым сообществом шагами.

Прекращение эскалации деятельности военно-политических блоков. Проведение акций возмездия, с целью прекращения агрессии, и являющимися показательными не только для агрессора, но и для его потенциальных последователей.

Недопущение переноса военных действий в космическое пространство или зоны межгосударственного нейтралитета (Антарктида, Арктика).

С целью прекращения военных или вооруженных конфликтов можно предложить следующие меры:

– дипломатические – использование механизмов посреднической деятельности влиятельных государств; приостановление действия прав и привилегий, связанных с членством в международных организациях;

– юридические – задействование инструментария судебной системы (международного, третейского, арбитражного);

– экономические – прежде всего такой финансовый инструмент, как финансовые санкции или прекращение любой формы экономических отношений;

– моральные – поддержка антимилитаристского общественного мнения среди населения конфликтующих государств; разоблачение истинных причин и целей противостоящих политических режимов, с одновременным осуждением агрессивных действий мировым сообществом;

– силовые – использование миротворческих контингентов международных или региональных организаций с целью примирения

воюющих сторон конфликта; пресечение снабжения противоборствующих сторон оружием.

Значительную помощь в деле предотвращения или погашения военных или вооруженных конфликтов оказывает фактор оперативности и достоверности информации касательно обстановки в зоне существующего или потенциального конфликта. Для эффективного сбора и обобщения подобной информации необходимо формировать развернутые национальные и международные системы мониторинга военно-политической обстановки. Одной из перспективных и уже проверенных форм таких функциональных систем можно назвать ситуационные центры, основанные на базе существующих (или потенциальных) в различных министерствах и ведомствах информационно-аналитических органов.

Таким образом, мы видим, что арсенал мер по предотвращению или прекращению военных или вооруженных конфликтов достаточно широк. Вся суть существования продолжающихся конфликтов заключена в отсутствии скорее политической воли, чем нехватки механизмов и инструментов влияния на конфликтные процессы или конфликтующие стороны, являющиеся в той или иной мере акторами международных отношений.

Также нельзя отрицать существование сил, не заинтересованных в деэскалации военных и вооруженных конфликтов и являющимися противниками разоружения, и при этом, декларирующих свою миротворческую функцию и деятельность. Таким образом, целью мирового сообщества в целом и структур, отвечающих за безопасность международных отношений в частности, является задача формирования архитектуры механизма межгосударственных организаций и международных политических сообществ, имеющих широкие полномочия по предотвращению и прекращению существующих или потенциальных войн и вооруженных конфликтов.

При этом необходимо отметить существующую на сегодня неэффективность функциональной деятельности по обеспечению коллективной безопасности ООН. И итогом, и ярким примером подобной несостоятельности, являются факты политических и гуманитарных провалов в таких конфликтных регионах как Югославия, Ирак, Ливан, Афганистан.

Выводы. Все вышеперечисленное предусматривает обязательное объединение усилий государств и мирового сообщества для формирования современной архитектуры системы коллективной безопасности и использования превентивной дипломатии с целью создания процесса целенаправленного и контролируемого предотвращения военных и вооруженных конфликтов.

Сама деятельность по предотвращению военных и вооруженных конфликтов должна в себя включать такие аспекты как:

прогностическая оценка потенциальных условий непосредственно их возникновения и уровня возможностей их мирного разрешения;

наличие сформированных механизмов определения необходимой совокупности мер предупреждения и деэскалации конфликтов, путем последовательной реализации невоенных и принудительно-силовых средств и способов воздействия;

ситуативное определение алгоритмов и сценариев реагирования в зависимости от стадии развития конфликта, с последующей организацией и проведением мер для предупреждения, а в случае необходимости – оперативной локализации и прекращению возникшего или существующего конфликта на как возможно более раннем этапе его развития.

Следует понимать, что эскалация конфликтности современных международных отношений является не только проблематикой или вызовом безопасности мировому сообществу, но и выступает катализатором, точкой бифуркации и предпосылкой для формирования и эффективной реализации концепции политики предотвращения военных конфликтов.

БИБЛИОГРАФИЧЕСКИЙ СПИСОК:

- 1. Гроций Гуго.** О праве войны и мира. Три книги, в которых объясняется естественное право и право народов, а также принципы публичного права. – М.: Ладомир, 1994. – 867с.
- 2. Гудби Дж., Бувальда П., Тренин Д.** Стратегия стабильного мира. Навстречу Евроатлантическому сообществу безопасности. – М.: Междунар. Отношения, 2003. – 208 с. ISBN 5-7133-1165-1
- 3. Елева В.И.** Манипулирование массовым политическим сознанием: анализ репрезентации проявлений, разновидностей и технологий. дисс.... канд. полит. наук. 23.00.02. Р-н/Д. 2003. – 176 с.

4. Колобов О.А. Проблемы войны и мира в XX веке: Нижегородская серия документов по истории международных отношений. Н. Новгород: ННГУ.1998. Т. 3. – 297 с.
5. Костин Н.А. Общие основы теории информационной борьбы // Военная мысль. 1997. № 3. С. 44-50.
6. Лавренов С. Война XXI века. Стратегия и вооружение США. М.: АСТ.2005. 320 с.
7. Ляховский З., Сегрен М. Укрепление доверия и безопасности в западном полушарии // Ежегодник СИПРИ. 2004. – М.: 2005.
8. Попов И.М. Война будущего: взгляд из-за океана. Военные теории и концепции современных США. – М.: 2004. – 444с.
9. Почепцов Г.Г. Психологические войны: монография /3-е изд. доп. – М. : Рефл-бук ; К. : Ваклер 2002. – 528 с.
10. Тоффлер Э. Война и антивоина. – М.: АСТ. 2005. – 412 с.
11. Требин М.П. Войны XXI века. – М: АСТ. 2005. – 608 с.
12. Требин М.П. Если завтра война. Терроризм в XXI веке. – М.: АСТ, 2004. – 810 с.
13. Тренин Д. Войны XXI века // Отечественные записки. 2005. № 5(26).С.25-31.
14. Филатова Н.В. Мирные стратегии управления политическими конфликтами. дисс....канд. полит. наук. – СПб.: 2004. – 185 с.
15. Харченко В.А. Политическое управление локальными межэтническими конфликтами: теоретическая модель и технология ее реализации. дисс....канд. полит. наук. Р-н/Д: 2003. – 139 с.
16. Шармазанашвили Г.В. От права войны к праву мира. – М.: Международные отношения. 1967. – 192 с.

KOVALEV, Andrey A. – North-West Institute of Management of the Russian Federation Presidential Academy of National Economy and Public Administration (RANEPA). 199034, 7-ya linia, V.O. 16-18, *Saint-Petersburg, Russia*. E-mail: senator23@yandex.ru.

THE PREVENTION OF ARMED (MILITARY) CONFLICT WITH THE MECHANISMS AND TOOLS OF INTERNATIONAL RELATIONS

The relevance of this article is, first of all, that the existing and emerging at this stage of conflict have affected a large number of countries and regions. A particular danger of this process is the active factor in the application of various forms of terrorism as a means of influencing the opponent and the formation of large masses of illegal armed formations. The purpose of this article is to try to awareness of the principles and mechanisms of armed conflict and war, and to examine the methods and tools to prevent them.

**WAR; MILITARY CONFLICTS; PREVENTIVE DIPLOMACY;
INTERNATIONAL RELATIONS AND NATIONAL SECURITY**

УДК: 327

К. А. Коновалова

ПРАВОВАЯ КУЛЬТУРА КАК ФАКТОР СОВРЕМЕННЫХ МЕЖДУНАРОДНЫХ ОТНОШЕНИЙ

КОНОВАЛОВА Ксения Александровна – студентка. Санкт-Петербургский государственный университет. 199034, Университетская наб., 7/9, Санкт-Петербург, Россия. E-mail: misssienna@yandex.ru.

В статье рассматриваются особенности воздействия правовой культуры на современную систему международных отношений. Анализ этого воздействия проводится на трех уровнях – индивида, государства, самой глобальной международной системы. Для каждого уровня предлагаются теоретические обобщения и актуальные примеры из международнополитической жизни.

ПРАВО; ДУХОВНАЯ КУЛЬТУРА; ПРАВОВАЯ КУЛЬТУРА; СИСТЕМА МЕЖДУНАРОДНЫХ ОТНОШЕНИЙ; ЛИЧНОСТЬ; НАЦИОНАЛЬНОЕ ГОСУДАРСТВО; ПРАВОВОЕ ПОВЕДЕНИЕ

В широком смысле слова правовая культура – это система ценностей, правовых убеждений, традиций, стереотипов поведения, принятых членами определенной общности (государственной, религиозной, этнической) и используемых для регулирования их деятельности [1]. Будучи феноменом социальной жизни, правовая культура должна пониматься в двух ипостасях: как составная часть индивидуальной и групповой духовной культуры вообще и как элемент правовых систем различного порядка. Эта двоякая сущность правовой культуры позволяет прямо соотносить ее с проблематикой функционирования международно-политической среды, оценивать ее воздействие на процессы, характеризующие международные отношения. Потому что, во-первых, международные отношения – это, как минимум, разновидность отношений социальных, а как максимум, в соответствии с

конструктивистской трактовкой, – совокупность «идей» – итогов рефлексии индивидов о текущем и желаемом состоянии международной среды [2]. Правовая культура как часть культуры духовной может быть также названа «идеей», поскольку она подразумевает человеческие мысли, переживания, восприятия, касающиеся права, и мотивированное ими поведение. Во-вторых же, система международного права непосредственно регулирует международные отношения, а значит, правовая культура будет «ответственна» за субъективные и объективные отражения этого регулирования в сознании и способах организации деятельности людей.

В классическом понимании правовая культура содержит три уровня – личности, группы и общества [3] (как «самой большой» группы). Поскольку национальное государство является минимальной необходимой и при этом достаточной для существования международной системы «группой», а сама эта система – наиболее «большой группой» из возможных, анализ влияния правовой культуры на современные международные отношения можно провести также на трех уровнях – личностном, национально-государственном и уровне международной системы как цельного организма.

Воздействие правовой культуры на современную систему международных отношений в его личностном измерении можно описать так: «ощущение» права как поведенческий стимул лица, принимающего значимые для международной среды решения. Иными словами, личностный уровень может показывать, как, сообразуя свои деяния с правом как ценностью, индивиды оказывают влияние на состояние мирового сообщества.

Легче всего оказывать такое влияние тем, кто облечен политической властью. В этом смысле состояние индивидуальной правовой культуры может быть одним из компонентов политического лидерства. Ясно, что для сегодняшних прогрессивных обществ и демократических политических систем предпочтителен рационально-легальный тип политического лидерства, высокая эффективность которого, в свою очередь, в идеале связана и с развитой правовой культурой лидера. В принципе одной из гарантий высоко развитой правовой культуры может

служить причастность к профессиональному ее пласту, если мы исходим из того, что, опять же, хотя бы в идеале, юрист, правозащитник, парламентарий-законодатель и т.д., не только имеют твердую убежденность в том, что право необходимо для общественного прогресса, но и знают, как на практике применять право в этих целях. Среди эффективных демократически избранных лидеров государств современного мира есть правоведы и правотворцы по профессии, но это ни в коем случае не преобладающая тенденция. Зато можно обратить внимание на то, что из десяти (считая недавно избранного Антониу Гутерреша) к настоящему моменту генеральных секретарей ООН только двое – Кофи Аннан и Пан Ги Мун – не имели какого-либо профессионального отношения к праву до занятия этого поста [4]. Прямых указаний на необходимость иметь профессиональный опыт в сфере права в квалификационных требованиях к Генеральному секретарю нет (речь идет о большом опыте и заслугах в сфере международных отношений, в управленческом поле, знании языков [5]). Но очевидно, что эти профессиональные навыки оказываются важными в процессе исполнения Генеральным секретарем своих должностных функций, причем не только тогда, когда он выступает в ролях «миротворца», «посредника при разрешении конфликтных ситуаций», «охранителя человеческого капитала планеты» [6], но и символизирует саму ООН с ее верой в возможность создания нормативного поля, в котором бы обеспечивалось здоровое состояние международной среды, складывались возможности для ее совершенствования.

Обязательно ли политический лидер с развитой, в том числе, за счет профессионального ее пласта, правовой культурой, будет «работать» на гармонизацию международной обстановки? Безусловно, нет. Убежденные легалисты (термин «легализм» многозначный, но мы будем толковать его как приверженность неукоснительному соблюдению норм права), принимающие решения, затрагивающие международное сообщество, вполне могут «прикрывать» именем права и правомерности как некоего универсального блага прагматичные, циничные и даже неправовые поступки, исходя из своих личных интересов либо интересов политического коллектива, который они представляют. Так, по сравнению

с Джорджем Бушем-мл., опытный и идейный правовед Барак Обама казался принципиальным поборником норм международного права. В первой стратегии национальной безопасности США, относящейся к его президентству, звучали многочисленные заверения в том, что США в своей международной политике будут опираться на международные нормы, институты, а не на жесткую силу [7, с. 88–89], президент также обещал закрыть Гуантанамо, «отрекся от пыток». Однако практически сразу стало ясно, что администрация Обамы перенимает жестко силовую, интервенционистскую внешнеполитическую линию Буша-мл., и ее правовую подоплеку [8]. Подтверждениями тому могут служить расширение военных действий в Афганистане, активизация военного конфликта в Пакистане, наконец, американская причастность к революционным событиям «арабской весны». Эти деструктивные шаги США с подачи президента-легалиста и его команды часто оправдывались правом – необходимостью защитить права человека, восстановить нарушенное право народа на национальное самоопределение и т.д. Красноречивым примером единоличного «жонглирования» правовыми нормами для достижения политическим лидером прагматичных политических целей, попутно приводящего к дестабилизации международной среды, кажется дело «Кусинич vs Обамы». Тогда истцы-конгрессмены заявляли, что инспирированная США разрушительная военная операция НАТО в Ливии не только не оправдана положениями Североатлантического договора 1949 г., но и санкционирована президентом в нарушение законов США [9].

Рассматривать национальный уровень существования правовой культуры нам важно постольку, поскольку национальное государство продолжает оставаться важнейшим участником международных отношений и актором мировой политики. Национальная правовая культура зависит от национального менталитета, особенностей национального правопорядка и конкретного исторического периода. В ее состав помимо коллективного правосознания и правового поведения масс и элит входят качество системы юридических актов и институтов государства, характеристики его самого как правового субъекта [10, с. 389].

Конечно, развитая национальная правовая культура играет роль в сохранении конструктивного государственного режима, поддерживает существование правового государства. Ведет ли, с этой точки зрения, установление развитых национальных правовых культур к более гармоничным отношениям между государствами? С одной стороны, полагая, что правовое государство есть априори государство демократическое, можно вспомнить теорию демократического мира (ТДМ), и ответить на этот вопрос утвердительно. С другой стороны, проверки политической реальностью этот тезис, скорее всего, не выдерживает. Точно так же, как сторонники ТДМ не смогли дать исчерпывающую характеристику «настоящей» демократии, мы не сможем определить универсальные критерии для «настоящего» правового государства с высоким уровнем правовой культуры. В самом деле, огромное множество современных конституций постулирует наличие «правового государства»; таковы, например, действующие конституции Белоруссии, Филиппин, Венесуэлы, однако никак нельзя сказать, что государственные режимы этих стран существуют исключительно в рамках права и законности. Совершенно неправовой де-факто государственный режим в боливарианской Венесуэле к тому же служит сегодня постоянным дестабилизирующим межамериканские отношения фактором.

В прямой связи между высокой правовой культурой и реальной гармоничной демократией следует сомневаться еще и потому, что лидеры и массы различных государств могут считать высшей ценностью, направляющей работу государственного механизма, разные категории права. По этой причине, например, на встрече в марте 2016 г. Б. Обама и кубинский лидер Рауль Кастро не достигли взаимопонимания в вопросе обеспечения прав человека. Кастро отрицал существование неправового режима на Кубе, говоря, что Куба в образцовом порядке обеспечивает своим гражданам, а те весьма широко и корректно пользуются «правом на образование, здравоохранение, обязательное медицинское сопровождение родов, равную оплату труда женщин и мужчин...» [11]. Вполне возможно, что, опираясь на непоколебимую веру в приоритет социальных и экономических прав, кубинцы построили «правовое», с их точки зрения, государство, но для США, которые так и не смогли, например,

гарантировать населению обязательную бесплатную медицинскую помощь, «главными» являются, прежде всего, права гражданские и политические.

Характеризуя правовую культуру как фактор международных отношений на уровне самой международной системы, можно было бы отталкиваться от того, что одним из основных трендов современных международных отношений выступает глобализация. По мнению некоторых правоведов, она приносит с собой «глобализацию права»; о становлении особого глобального права на пересечении международного и национального, говорит, например, В.М. Шумилов [12]. Глобализация также связана и с универсализацией культуры, но эта универсализация сопровождается и контр-тенденцией – регионализацией, культурными расколами. В масштабе мира правовая культура в эру глобализации, на наш взгляд, скорее «живет» по законам именно культуры, а не права.

Проиллюстрировать это тезис удобно на примере миграционного кризиса в Европейском союзе, начавшегося в 2015 г. С одной стороны, известно, что на базе ЕС существует вполне цельный комплекс правовой культуры, произрастающий из обязывающего все 28 стран-членов права Европейского союза и общей европейской культурно-исторической идентичности. «Закодированные» в этой культуре категории высокой законопослушности, солидарности, гуманизма проявили себя в букве и духе Шенгенского и Дублинского соглашений, которые по идее и должны были регламентировать действия европейских правительств при наплыве беженцев. Но на фоне все большего количества прибывающих жителей Ближнего Востока и Северной Африки, многие из которых являлись нелегальными мигрантами или интегрировались в европейскую культуру с большим трудом, законопослушность, солидарность и гуманизм подверглись серьезному испытанию: так, уже по всему ЕС осторожно обсуждается опция приостановки Шенгена [13]; в ряде стран (особенно, в Восточной Европе) поднялись острые протестные настроения против общеевропейской миграционной политики и принципа разделения бремени ее издержек. Премьер-министр Венгрии, к примеру, еще в сентябре 2015 г. заявил, что мигранты – «это проблема не европейская, а немецкая» [14]. Что касается Германии, сегодняшнего конечного пункта

назначения для большинства беженцев, то такой драматичный эпизод, как нападения мигрантов на женщин в Кельне в январе 2016 г., во многом как раз демонстрирует конфликт правовых культур «старого» Запада и исламского Востока. Несмотря на то, что правоохранительные органы указали на общеуголовные мотивы тех преступных деяний, которые были совершены, общественность была обеспокоена тем, что события наподобие кельнских вызываются различиями в понимании правомерного и противоправного поведения у немецких жителей и мигрантов, проистекающими из национальных культурных установок. В подтверждение здесь можно привести факт последующего распространения властями Германии и Швейцарии специальных просветительских бюллетеней, адресованных беженцам-мужчинам из исламских стран, целью которых было, в общем, объяснить, что любая, даже ведущая себя не консервативно и совсем не по канонам ислама, женщина пользуется в Европе правом половой неприкосновенности [15].

Рассмотренные нами примеры не являются исчерпывающими свидетельствами того, как правовая культура выступает в роли фактора современных международных отношений. Но они предлагают некоторые закономерности, в соответствии с которыми на личностном уровне право как ценность и элемент духовной культуры может направлять акт поведения и/или политическое решение; на национальном – определять политико-правовой режим государств как главных участников международных отношений; на уровне международной системы, имеющей глобальный характер – характеризовать меж- и наднациональное «притяжение» и «отталкивание» индивидуальных и групповых моделей восприятия правовых норм, в целом оттенять межкультурное взаимодействие. В общем случае правовая культура с присущими ей конкретными характеристиками и уровнем развития – это всегда не столько цель, сколько средство, позволяющее придать международной системе новые качества, обеспечить ее эволюцию в разных сферах – от общей духовности до специфических институтов. Главная роль правовой культуры в данном контексте состоит в том, что она «отвечает» за представление международной реальности в категориях приемлемого и неприемлемого, правомерного и неправомерного с точки зрения интересов

различных игроков международной арены и во имя обеспечения их конструктивного взаимодействия.

БИБЛИОГРАФИЧЕСКИЙ СПИСОК:

1. Большой юридический словарь. [Электронный ресурс] – URL: http://petroleks.ru/dictionaries/dict_big_law16.php
2. **Полулях Д.С.** Теории международных отношений: критические теории и конструктивизм: [Электронный ресурс] – URL: https://www.academia.edu/12153849/Теории_международных_отношений_критические_теории_и_конструктивизм.
3. **Гуляихин В.Н.** Правовая культура как объект научного исследования: методологические подходы, структура и критерии оценки // Юридические исследования. 2013. № 4. С.135–158.
4. Former Secretaries-General. // United Nations. (официальный сайт). – URL: <http://www.un.org/ru/sg/formersgs.shtml>
5. Procedure of Selecting and Appointing the next UN Secretary-General. // United Nations. (официальный сайт). – URL: <http://www.un.org/pga/71/sg/>
6. **Zissis C., Vriens L.** The Role of the UN Secretary-General. // Council on foreign relations. 21.10.2011. [Электронный ресурс] – URL: <http://www.cfr.org/international-organizations-and-alliances/role-un-secretary-general/p12348>
7. **Коньшев В., Сергунин А.** Стратегия национальной безопасности Б. Обамы. Состоялось ли радикальное обновление? // Обозреватель – Observer. 2010. № 12(251). С.87-95.
8. **Полунин С.Б.** Познер Э.А. Опасности глобального легализма // Социальные и гуманитарные науки. Отечественная и зарубежная литература. Серия 4: Государство и право. Реферативный журнал. 2011. №4. С. 176-179 ISSN: 2219-861X
9. Памятная записка по постановлению по делу *Cucinic v. Obama* № 11-1096 (RBW), вынесенному Федеральным окружным судом округа Колумбия, США. – URL: <https://ru.scribd.com/doc/69792138/KUCINICH-et-al-v-OBAMA-et-al-14-MEMORANDUM-AND-OPINION-69764807-Judge-Dismisses-Congressional-Lawsuit-Over-Libya-Campaign>.
10. **Костина К.А.** Правовая культура в сфере правового регулирования: понятие и сущность. // Вестник Тамбовского университета. Серия: Гуманитарные науки. 2012. №9(113). С. 388-392 ISSN: 1810-0201
11. **Sabartes E.** Obama habla de derechos humanos en Cuba y Castro demanda “una convivencia civilizada”. // La Vanguardia. 22.03.2016.
12. **Шумилов В.М.** Международное право. Уч. пособ. – М.; Международные отношения. 2012. ISBN: 978-5-7133-1402-6
13. **Bayliss C.** Schengen OVER? EU officials FINALLY cave in to pressure and establish new ‘border force’. // Sunday Express. 07.10.2016.

14. Премьер Венгрии: мигранты – это проблема Германии, а не остальных стран ЕС. // Европейская правда. 03.09.2015. [Электронный ресурс]. – URL: <http://www.eurointegration.com.ua/rus/news/2015/09/3/7037772>.

15. Kern S. Germany: Migrant Rape Crisis Worsens. // Gatestone Institute. 05.03.2016. [Электронный ресурс]. – URL: <https://www.gatestoneinstitute.org/7557/germany-rape-migrants-crisis>.

KONOVALOVA, Kseniya A. – Saint-Petersburg State University. 199034, Universitetskaya nab., 7/9, Saint-Petersburg, Russia. E-mail: misssienna@yandex.ru.

LEGAL CULTURE AS A FACTOR OF CONTEMPORARY INTERNATIONAL RELATIONS

This article discusses the impact of the legal culture on the contemporary system of international relations. An analysis of the impact is proposed on three levels - the level of individual, state, and global international system as such. For each level theoretical generalizations and actual examples from today's international life are provided.

LAW; SPIRITUAL CULTURE, LEGAL CULTURE; SYSTEM OF INTERNATIONAL RELATIONS; INDIVIDUAL; NATION-STATE; LEGAL BEHAVIOR

УДК 343.25

О. И. Лепешкина

МИРОВАЯ ТЕНДЕНЦИЯ К ОТМЕНЕ СМЕРТНОЙ КАЗНИ И РОССИЯ

ЛЕПЕШКИНА Оксана Ивановна – кандидат юридических наук, доцент кафедры правоведения Северо-Западного института управления Российской академии народного хозяйства и государственной службы при Президенте Российской Федерации. 199034, В.О., 7-я линия, д. 16-18, Санкт-Петербург, Россия. E-mail: oksanalep02@mail.ru.

В настоящее время в мире наблюдается устойчивая тенденция к отказу от применения смертной казни, отражающая приверженность многих государств основополагающим, гуманистическим ценностям. По состоянию на конец 2013 г. из 198 государств смертная казнь была законодательно отменена в 108 государствах.

Отмена смертной казни в современной России обусловлена построением правового государства с признанием приоритета прав человека. Пожизненное лишение свободы является адекватной альтернативой смертной казни.

СМЕРТНАЯ КАЗНЬ; ПРАВО НА ЖИЗНЬ; ПОЖИЗНЕННОЕ ЛИШЕНИЕ СВОБОДЫ; РОССИЯ

В настоящее время в мире наблюдается устойчивая тенденция к отказу от применения смертной казни, отражающая приверженность многих государств основополагающим, гуманистическим ценностям. Данная тенденция отчетливо обозначилась в 1990-е гг. и сохраняется в начале XXI в. Так, по данным Р. Худа, если в 1965–1988 гг. ежегодно в среднем одно государство отменяло смертную казнь, то в 1989–2000 гг. – три [1, p. 333].

По данным девятого пятилетнего обзора ООН «Смертная казнь и применение мер, гарантирующих защиту прав тех, кому грозит смертная казнь» за 2009–2013 гг., по состоянию на 31 декабря 2013 г. из 198 государств смертная казнь была законодательно отменена в 108

государствах (в 101 – за все преступления, в 7 – за преступления, совершенные в мирное время), в 51, хотя и сохранялась в законодательстве, но в течение 10 лет на практике не применялась; применялась смертная казнь в 39 странах [2, с. 20]. Данный обзор подтверждает наличие в мире тенденции к отмене смертной казни, причем значительно увеличилось число государств, полностью отменивших это наказание. В ряду государств, применяющих смертную казнь, как указано в обзоре ООН, лидирующее положение по числу казней занимали следующие пять: Китай – 1000, Иран – 540, Ирак – 170, Саудовская Аравия – 78, КНДР – 40.

Смертную казнь законодательно отменили семь государств-участников Содружества Независимых Государств: Молдова (1995 г.)¹, Азербайджан (1998 г.), Украина и Туркменистан (1999 г.), Армения (2003 г.), Кыргызстан (2007 г.) и Узбекистан (2008 г.). В Казахстане в 2003 г.[3], в Таджикистане в 2004 г.[4] был установлен мораторий на применение смертной казни.

Вместо смертной казни в большинстве государств предусмотрено пожизненное лишение свободы. В 30-ти странах установлено лишение свободы на срок от 20 лет (Кот-д'Ивуар, Испания) до 140 лет (Мексика). В большинстве стран в отношении таких осужденных допускается возможность условно-досрочного освобождения, для осужденных к пожизненному лишению свободы минимальный срок отбытия наказания составляет от 8 лет (Вануату) до 40 лет (Ирландия)[2, с. 74–76].

В современном международном праве установление сначала пределов применения смертной казни, а затем и запрета этого вида наказания, связано с утверждением в качестве основного принципа уважения прав и основных свобод человека и общим признанием абсолютного права на жизнь [5].

В обеспечение права на жизнь, как говорится в преамбуле резолюции 44/128 Генеральной Ассамблеи ООН, 15 декабря 1989 г. был принят Второй факультативный протокол к Международному пакту о гражданских и политических правах от 16 декабря 1966 г., направленный на отмену смертной казни (вступил в силу 11 июля 1991 г.). В соответствии со ст. 1 Протокола «ни одно лицо, находящееся под

¹ В скобках указан год, в котором была отменена смертная казнь.

юрисдикцией государства-участника настоящего Протокола, не подвергается смертной казни»; каждое государство-участник обязано принять все необходимые меры для отмены смертной казни в рамках своей юрисдикции [6, с. 74]. Данный Протокол нацелен на упразднение смертной казни в мирное время, так как допускает возможность заявления государством оговорки о применении этого наказания в военное время «после признания вины в совершении наиболее тяжких преступлений военного характера, совершенных в военное время» (п. 1 ст. 2). Однако приведение в исполнение смертных приговоров в такое время на основании ст. 4 Пакта не допускается (п. 2 ст. 6). По состоянию на 3 ноября 2016 г. второй Протокол ратифицирован 81 государством; Протокол подписали еще 37 стран [7].

Общемировая тенденция к отмене смертной казни проявилась также в отказе от ее применения за международные преступления. В Уставе Международного Уголовного Суда от 17 июля 1998 г. в качестве наиболее строгого вида наказания предусмотрено пожизненное лишение свободы (п. «а» ст. 47) [8, с. 250].

На отмену смертной казни в мирное время направлен и Протокол № 6 (относительно отмены смертной казни) к Европейской конвенции о защите прав человека и основных свобод от 4 ноября 1950 г., принятый 28 апреля 1983 г. (вступил в силу 1 марта 1985 г.). В данном Протоколе содержится более конкретная по сравнению со вторым Протоколом 1989 г. формулировка: «Смертная казнь отменяется. Никто не может быть приговорен к смертной казни или казнен» (ст. 1)[6, с. 555]. Однако в отличие от него Протокол № 6 допускает возможность оговорки о применении смертной казни не только за преступления, совершенные во время войны, но и при неизбежной угрозе войны (ст. 2). Приведение в исполнение смертных приговоров во время войны или иного чрезвычайного положения Протоколом № 6 также запрещено (ст. 3). По состоянию на 3 ноября 2016 г. Протокол № 6 ратифицировали 46 государств, и 16 апреля 1997 г. подписала Протокол № 6, но еще не ратифицировала Россия [9].

Кроме того, 3 мая 2002 г. был принят Протокол № 13 (относительно отмены смертной казни при любых обстоятельствах) к Европейской конвенции о защите прав человека и основных свобод (вступил в силу

1 июля 2003 г.). Данный Протокол в отличие от Протокола № 6 не допускает возможности применения смертной казни во время войны или при неизбежной угрозе войны. Протокол № 13 ратифицировали 44 государства, и одно подписало.

Вопрос о смертной казни постоянно находится на рассмотрении и в ООН, и в региональных международных организациях. В принятой 18 декабря 2014 г. пятой резолюции A/RES/69/186 ООН «Мораторий на применение смертной казни» Генеральная Ассамблея вновь призвала государства, в которых еще сохраняется смертная казнь: «... f) ввести мораторий на исполнение смертных приговоров в целях отмены смертной казни»² [7].

Советом Европейского Союза были приняты «Руководящие принципы Европейского Союза по смертной казни» от 12 апреля 2013 г. № 8416/13, касающиеся вопроса о смертной казни в третьих странах. В этом документе, в частности, определен перечень преступлений, за которые не может назначаться смертная казнь, – это «ненасильственные преступления», в том числе экономические, политические и связанные с незаконным оборотом наркотиков.

Таким образом, международно-правовая норма о запрете на смертную казнь признана большинством государств, причем не только экономически развитых.

Как показало наше исследование [5], отмена смертной казни происходила, как правило, в результате установления моратория на применение этой меры наказания. В ряде государств (Венгрия, Литва, Украина, ЮАР) решающую роль в этом процессе сыграли решения органов судебного конституционного контроля, признавших законодательство, предусматривающее смертную казнь, не соответствующим положениям Основного закона страны о неотъемлемом характере основного права на жизнь и запрете жестоких наказаний.

Единственной в числе стран СНГ и в целом в Европе, где применяется смертная казнь, является Республика Беларусь. Вместе с тем, по данным пятилетних обзоров ООН, показатель числа казней в Республике Беларусь в расчете на 1 млн. человек сократился с 3,20 в

² За принятие этой резолюции проголосовали 117 государств, в том числе и Россия, 37 – против, 34 – воздержались.

1994–1998 гг. до 0,15 в 2009–2013 гг. [2, с. 25] Кроме того, ранее Конституционный Суд Республики Беларусь в Заключении от 11 марта 2004 г. № 3-171/2004 «О соответствии Конституции Республики Беларусь и международным договорам Республики Беларусь положений Уголовного кодекса Республики Беларусь, предусматривающих применение в качестве наказания смертной казни», в частности, постановил: «...2. Считать, что часть третья статьи 24 Конституции Республики Беларусь, установившая возможность применения смертной казни в качестве исключительной меры наказания лишь до ее отмены, позволяет принять решение об объявлении моратория на применение смертной казни или о полной отмене этого наказания...»[10, с. 297–298].

В США в начале XXI в. также наблюдается тенденция к отказу от смертной казни. Так, из 53 самостоятельных правовых систем смертная казнь законодательно отменена в округе Колумбия, в Пуэрто-Рико, а также в 19 штатах, причем в семи из них, – с начала 2000 гг.: Нью-Джерси и Нью-Йорк (2007 г.), Нью-Мексико (2009 г.), Иллинойс (2011 г.), Коннектикут (2012 г.), Мэриленд (2013 г.), Небраска (2015 г.)[11]. С 2000 г. в США происходит сокращение практики применения смертной казни, как назначения, так и исполнения. С 1977 по 2015 г. (после отмены в 1976 г. моратория) в США было казнено 1422 человека, а число казненных в год не превышало 98 человек, сколько их составило в 1999 г. С начала 2000-х гг. число приведенных в исполнение приговоров к смертной казни сократилось с максимума – 85 в 2000 г. до 28 – в 2015 г. Применяется смертная казнь в основном на Юге страны, прежде всего, в штате Техас.

Отмена смертной казни в России обусловлена построением правового государства, признанием приоритета прав человека перед интересами общества и государства, а также интеграцией в Европейское сообщество.

В Уголовном кодексе РФ от 13 июня 1996 г. № 63-ФЗ (с изм. от 06 июля 2016 г.)[12] смертная казнь сохраняется в системе наказаний (п. «н» ст. 44). Однако в настоящее время, как известно, применяться смертная казнь в России не может. Последний смертный приговор в нашей стране был приведен в исполнение 2 сентября 1996 г. [13, с. 158–159].

Запрет на назначение смертной казни был установлен Конституционным Судом РФ в Постановлении от 2 февраля 1999 г. № 3-П «до введения в действие соответствующего федерального закона,

обеспечивающего на всей территории Российской Федерации каждому обвиняемому в преступлении, за совершение которого федеральным законом в качестве исключительной меры наказания установлена смертная казнь, право на рассмотрение его дела судом с участием присяжных заседателей» (п. 5)[14].

Запрет на вынесение смертных приговоров до введения судов присяжных на всей территории России был подтвержден Конституционным Судом РФ в Постановлении от 6 апреля 2006 г. № 3-П «По делу о проверке конституционности отдельных положений Федерального конституционного закона «О военных судах Российской Федерации», федеральных законов «О присяжных заседателях федеральных судов общей юрисдикции в Российской Федерации», «О введении в действие Уголовно-процессуального кодекса Российской Федерации» и Уголовно-процессуального кодекса Российской Федерации в связи с запросом Президента Чеченской Республики, жалобой гражданки К.Г. Тубуровой и запросом Северо-Кавказского окружного военного суда»[15].

19 ноября 2009 г. Конституционный Суд РФ по ходатайству Пленума Верховного Суда РФ вынес Определение № 1344-О-Р о разъяснении пункта 5 резолютивной части Постановления от 2 февраля 1999 г. № 3-П [16]. Конституционный Суд РФ определил, что «положения пункта 5 резолютивной части Постановления Конституционного Суда Российской Федерации от 2 февраля 1999 года № 3-П в системе действующего правового регулирования, на основе которого в результате длительного моратория на применение смертной казни сформировались устойчивые гарантии права человека не быть подвергнутым смертной казни и сложился конституционно-правовой режим, в рамках которого – с учетом международно-правовой тенденции и обязательств, взятых на себя Российской Федерацией, – происходит необратимый процесс, направленный на отмену смертной казни, как исключительной меры наказания, носящей временный характер ("впредь до ее отмены") и допускаемой лишь в течение определенного переходного периода, т. е. на реализацию цели, закрепленной статьей 20 (часть 2) Конституции Российской Федерации, означают, что исполнение данного Постановления в части, касающейся введения суда с участием присяжных заседателей на всей территории Российской Федерации, не открывает возможность

применения смертной казни, в том числе по обвинительному приговору, вынесенному на основании вердикта присяжных заседателей» (п.1).

Как верно отмечают Л.Г. Берлявский и Н.А. Тарабан, это Определение «стало неотъемлемой частью Постановления Конституционного Суда от 2 февраля 1999 г. и должно применяться в нормативном единстве с ним»[17, с. 19–24].

Российская Федерация, подписав 16 апреля 1997 г. Протокол № 6 (относительно отмены смертной казни) от 28 апреля 1983 г. к Европейской конвенции о защите прав человека и основных свобод от 4 ноября 1950 г. [18], – в рамках интеграционного процесса в Европейское сообщество, – приняла на себя и международно-правовое обязательство отменить это наказание.

Согласно Конституции РФ от 12 декабря 1993 г. (с поправ. от 21 июля 2014 г.) [19] «общепризнанные принципы и нормы международного права и международные договоры Российской Федерации являются составной частью ее правовой системы» (ч. 4 ст. 15).

В соответствии с основным принципом международного права – принципом добросовестного соблюдения договоров (*pacta sunt servanda*), который распространяется на международные договоры и до вступления их в силу, «государство обязано воздерживаться от действий, которые лишили бы договор его объекта и цели, если: а) оно подписало договор... под условием ратификации... до тех пор, пока оно не выразит ясно своего намерения не становиться участником этого договора...»[20, с. 57]. Данное правило закреплено в Венской конвенции о праве международных договоров от 23 мая 1969 г. (ст. 18), участником которой является Россия, как государство-правопреемник СССР, и было имплементировано во внутреннее законодательство (ч. 2 ст. 31 Федерального закона от 15 июля 1995 г. № 101-ФЗ «О международных договорах Российской Федерации» (с изм. от 12 марта 2014 г.)) [21]. Таким образом, Россия еще до вступления для нее Протокола № 6 в силу обязана воздерживаться от действий, которые лишили бы договор его объекта и цели, т. е. смертная казнь применяться не может.

В литературе высказано предложение о необходимости проверки Протокола № 6 к Европейской конвенции о защите прав человека и основных свобод на соответствие Конституции РФ для «...эффективной

защиты национальной правовой системы»[22, с. 26].

Однако полагаем, как это показал и опыт зарубежных стран, положения Уголовного кодекса РФ о смертной казни, в случае их проверки Конституционным Судом РФ, могут быть признаны не соответствующими Конституции РФ. Конституция РФ, провозгласив Россию демократическим правовым государством, закрепила положение о том, что «человек, его права и свободы являются высшей ценностью», а основные права и свободы человека признала природными и неотчуждаемыми (ст. 2, 17, ч. 2). Согласно ст. 18 Конституции РФ «права и свободы человека и гражданина являются непосредственно действующими...». Таким образом, основные права человека, как указывает С.С. Алексеев, «приобрели прямое юридическое действие и заняли (точнее – начали занимать) центральное место во всей юридической системе современного гражданского общества» [23, с. 613]. В соответствии с ч. 1 ст. 20 Конституции РФ «каждый имеет право на жизнь». Право на жизнь – это абсолютное право, которое в отличие от других не может быть ограничено.

Смертная казнь – это архаичный вид наказания, который противоречит общечеловеческим этическим требованиям. Применение смертной казни неизбежно сопряжено с негативными социальными последствиями, а исполнение этой меры – необратимо.

Полагаем, что в современной России, которая стремится стать подлинно правовым государством, смертная казнь должна быть отменена. В этой связи предлагаем ратифицировать Протоколы № 6 и 13 к Европейской конвенции о защите прав человека и основных свобод, Второй факультативный протокол к Международному пакту о гражданских и политических правах и исключить из Уголовного кодекса РФ положения о наказании в виде смертной казни.

Вместо смертной казни в качестве исключительной меры наказания, применяемой только за особо тяжкие преступления, представляющие исключительную опасность, предлагаем установить пожизненное лишение свободы. Кроме того, в ст. 57 («Пожизненное лишение свободы») УК РФ указан не полный и не системно изложенный (как это принято в Особенной части УК РФ) перечень преступлений, за которые предусмотрено данное наказание, а именно нет состава диверсии (ч. 3 ст. 281). В связи с чем предлагаем часть 1 статьи 57 УК РФ изложить в

следующей редакции: «1. Пожизненное лишение свободы **как исключительная мера наказания** устанавливается за совершение особо тяжких преступлений, посягающих на жизнь, а также за совершение **особо тяжких преступлений против половой неприкосновенности несовершеннолетних, не достигших четырнадцатилетнего возраста, общественной безопасности, здоровья населения и общественной нравственности, основ конституционного строя и безопасности государства**».

БИБЛИОГРАФИЧЕСКИЙ СПИСОК:

1. **Hood, R.** Capital punishment: a global perspective // Punishment and Society. – 2001. – Vol. 3. – No. 3. – P. 331–354.
2. Доклад Генерального секретаря ООН «Смертная казнь и применение мер, гарантирующих защиту прав тех, кому грозит смертная казнь». Экономический и Социальный Совет, основная сессия 2015 года. URL: <http://www.un.org> (дата обращения: 08.07.2015).
3. Указ Президента РК от 17 декабря 2003 г. № 1251 «О введении в Республике Казахстан моратория на смертную казнь». URL: <http://www.adilet.zan.kz/> (дата обращения: 08.07.2015).
4. Официальный сайт Президента Республики Таджикистан: URL: <http://www.president.tj/> (дата обращения: 08.07.2015).
5. **Лепешкина О.И.** Смертная казнь : опыт комплексного исследования. – 2-е изд., перераб. и доп. – СПб. : Алетейя, 2010. – 224 с. ISBN: 978-5-94201-529-3
6. Международные акты о правах человека : сб. документов / сост. В. А. Карташкин, Е. А. Лукашева. – М. : Норма – Инфра-М, 1998. – 752 с.
7. Официальный сайт ООН. – URL: <http://www.un.org> (дата обр.: 03.11.2016).
8. Российский ежегодник международного права. 1995. – СПб. : Россия-Нева, 1996.
9. Официальный сайт Совета Европы. – URL: <http://www.coe.int> (дата обращения: 03.11.2016).
10. Уголовный кодекс Республики Беларусь : текст Кодекса по состоянию на 15 сентября 2004 г. – Минск : Амалфея, 2004. – 319 с.
11. Сайт Информационного центра США по смертной казни. – URL: <http://www.deathpenaltyinfo.org> (дата обращения: 16.01.2016).
12. Собрание законодательства Российской Федерации. – 1996. – N 25. Ст. 2954.
13. Всероссийская конференция по проблемам отмены смертной казни. Москва, 3-4 июня 1999 года. – М. : Юрид. лит., 2000. – 166 с.
14. Собрание законодательства Российской Федерации. – 1999. – № 6. Ст. 867.
15. Российская газета. 2006. 12 апреля.
16. Российская газета. 2009. 27 ноября.
17. **Берлявский Л.Г., Тарабан Н.А.** Право на жизнь и проблема смертной казни : конституционно-правовые аспекты // Юридический мир. 2013. № 1. С. 19–24.

18. Распоряжение Президента РФ от 27 февраля 1997 г. № 53-рп «О подписании Протокола № 6 (относительно отмены смертной казни) от 28 апреля 1983 г. к Конвенции о защите прав человека и основных свобод от 4 ноября 1950 г.» // Российская газета. 1997. 4 марта.
19. Собрание законодательства Российской Федерации. – 2014. – N 31. Ст. 4398.
20. Венская конвенция о праве международных договоров : коммент. / сост. А. Н. Талалаев. – М. : Юрид. лит., 1997. – 336 с.
21. Собрание законодательства Российской Федерации. – 1995. – № 29. Ст. 2757.
22. **Виноградова П.А.** Правовая природа моратория на смертную казнь // Уголовное право. 2015. № 1. С. 22 – 27.
23. **Алексеев С.С.** Право: Азбука. Теория. Философия : опыт комплексного исследования. – М. : Статут, 1999. – 710 с. ISBN: 5-8354-0002-0

LEPESHKINA, Oksana L. – North-West Institute of Management of the Russian Federation Presidential Academy of National Economy and Public Administration (RANEPA). 199034, 7-ya linia, V.O. 16-18, *Saint-Petersburg, Russia*. E-mail: oksanalep02@mail.ru.

A WORLDWIDE TENDENCY TO ABOLITION OF THE CAPITAL PUNISHMENT AND RUSSIA

Presently there is an established tendency observed worldwide to repudiation of capital punishment, which shows the adherence of many states to basic, humanistic principles. By the end of 2013 108 from 198 states have abolished the death penalty de jure.

The problem of the institute of capital punishment in contemporary Russia is conditioned by formation of jural state with official recognition of priority of human rights. Life imprisonment is an adequate alternative to capital punishment.

CAPITAL PUNISHMENT; DEATH PENALTY; RIGHT TO LIVE; LIFE IMPRISONMENT; RUSSIA

УДК 341.01

Н. В. Разбейко

МИНСКИЕ СОГЛАШЕНИЯ ПО УКРАИНЕ – ПРИМЕР ДЕВОЛЮЦИОННОГО МЕЖДУНАРОДНОГО ПОСРЕДНИЧЕСТВА

РАЗБЕЙКО Наталья Викторовна – ассистент кафедры хозяйственного права. Государственное образовательное учреждение высшего профессионального образования «Донецкая академия управления и государственной службы при Главе Донецкой Народной Республики». 83015, ул. Артема, 94, г. Донецк, Украина. E-mail: razbeyko.n@gmail.com.

В статье освещаются некоторые международные аспекты деволюции в Англии, Шотландии, Украине. Минские соглашения являются примером политики «активного» международного посредничества в сфере процесса деволюции на Украине, также как и Дейтонские мирные соглашения по Боснии и Герцеговине, Белфастское соглашение.

ДЕВОЛЮЦИЯ; ПОЛИТИКА «АКТИВНОГО» МЕЖДУНАРОДНОГО ПОСРЕДНИЧЕСТВА; МНОГОСТОРОННЯЯ ДИПЛОМАТИЯ

5 сентября 2014 г. на заседании Трехсторонней Контактной группы в Минске был подписан мирный Минский протокол по Украине. Данный факт уже был предметом изучения автора [1].

Похожие процессы деволюции уже происходили ранее в мире. В начале XX века Великобритания совершила переход от политики федерализма к расширению самоуправления колоний, т.е. фактически к политике деволюции [2]. В 1920–1930-х годах в британской историографии сформировалось националистическое направление, наиболее ярким представителем которого стал Дж Дафо, критично оценивавший имперскую политику метрополии в отношении Канады [3].

Идеи федерализма ушли в прошлое, на авансцену политической жизни выдвинулась стратегия деволюции, в результате которой в 1931 г было образовано Содружество Наций [2, с. 23].

Процесс деволюции (devolution), то есть передачи (делегирования) властных полномочий от центра на места, стал одним из направлений конституционной реформы в Великобритании, начатой в 1998 г. правительством Т. Блэра [4, 5, 6, 7, 8]. Устюжанинова Е.А. подчеркивает, что спорными вопросами о Шотландии в 1998 г., были вопрос о сущности парламентского суверенитета при деволюции; о делегировании Шотландии ограниченного полномочия менять ставку подоходного налога; о выборе окончательной судебной инстанции по деволюционным спорам. Комиссия по шотландской деволюции в своих докладах (2008 и 2009 гг.) выдвинула ряд рекомендаций по дальнейшему углублению деволюции [9].

Термин «деволюция» (англ, devolution) – означает передачу (делегирование) центральными правительственными органами части своих полномочий органам власти административно-территориальных единиц [10, 11]. Различия между федерализмом и деволюцией определяются природой государства (которое продолжает оставаться унитарным), а отличие от понятия децентрализации состоит в том, что речь идет не о создании автономий, а о более высоком статусе [12].

Главное отличие «федерализма» от «деволюции» заключается в том, что при федеральной системе управления существует единая центральная власть, контролирующая внешнюю политику и государственное законодательство; администрация на местах имеет право лишь вносить дополнения к существующему законодательству. Кроме того, при федеральной власти, как правило, существует федеральный парламент, в который входят представители всех субъектов федерации, при деволюции подобного органа власти нет [13].

Особенностью дейтонской модели было то, что переговорный процесс не продвигался поэтапно к мирному соглашению, а разрешал все вопросы путем проведения конференции, которая длится определенный срок и разрешает комплекс проблем одним шагом [14]. Также, конференционный формат многосторонней дипломатии для решения проблем миротворчества и миростроительства был использован американской стороной, хотя и в более мягком, чем дейтонская модель,

варианте, в процессе постконфликтного урегулирования в Афганистане [15].

Политика «активного» посредничества подразумевает, что внешние игроки прикладывают значительное количество усилий по разрешению конфликта, используя свои политические, геополитические и дипломатические средства. Ведется она в высших дипломатических кругах и является основным приоритетом заинтересованных сторон. К данной категории можно отнести Дейтонское и Белфастское соглашения, а также некоторые шаги США на Ближнем Востоке (например, саммиты в Кэмп-Дэвиде в 1978 году). Отличия активной политики от пассивной заключаются в качестве и интенсивности вовлечения третьей стороны в урегулирование конфликта. Однако в латентных «замороженных» конфликтах пассивное посредничество вряд ли поможет изменить что-то в позиции сторон-оппонентов [16].

Выводы: Минские соглашения являются примером политики «активного» международного посредничества в сфере процесса деволюции на Украине. Минский Протокол подписал полномочный посол РФ (со стороны России), со стороны Украины – бывший президент Леонид Кучма, который имел мандат от руководства страны, со стороны ОБСЕ – спецпредставитель по вопросам урегулирования ситуации в Украине [17]. Выполнению Минских соглашений может способствовать конференционный формат многосторонней дипломатии.

БИБЛИОГРАФИЧЕСКИЙ СПИСОК:

1. **Разбейко Н.В.** Минские соглашения – условие выживания Украины: Международные примеры мирного разрешения конфликтов / Lambert Academic Publishing. 2016. – 72 с. ISBN 978-3-659-94733-9
2. **Алферова Е.С.** От федерализма к деволюции: трансформация Британской Империи: 1884-1921 гг.: автореф. дис. ...канд. ист. наук. 07.00.03. Владимир: 2007.
3. **Dafoe J W.** Great Britain and the Dominions Chicago, 1928.
4. **Алебастрова И.А.** Британские конституционные реформы: учреждение региональных органов власти // Представительная власть. 2002. № 5-6 (47-48). С. 55-59
5. **Матюхина Т.В.** Деволюция в Великобритании на рубеже XX-XXI вв. // Проблемы наук теории и истории государства и права: сб. науч. ст. Красноярск, 2008. Вып. 2. С. 96-107.
6. **Казаков С.О.** Деволюция в Соединенном Королевстве Великобритании и Северной Ирландии. Саарбрюкен, 2013.

7. Alder J. Constitutional and administrative law. Cornwall, 2011. P. 341360.
8. Cane P. Administrative Law. Oxford University Press, 2004. P. 418-421.
9. Устюжанинова Е.А. К вопросу о деволюции в Шотландии // Актуальные проблемы российского права. 2014. №10. С. 2229-2234.
10. Лавриненко В.Н., Скрипкина Ж.Б., Юдин В.В. Политология: курс лекций. – М.: Wolters Kluwer Russia, 2010. – С. 200. – 386 с. ISBN: 978-5-466-00426-7
11. Организация государственной власти в России и зарубежных странах. Учебно-методический комплекс / ред. Авакьян С. – М.: Litres, 2015.
12. Кушхов И.Р. Процессы развития унитаризма при современной монархической форме правления // Ленинградский юридический журнал. 2011. №3 С. 187-199.
13. Зимулина Л.А. Доминионы и неокOLONиалистическая политика Англии. Уч. пособие. Владимир, 1990. С 1-2.
14. Schneckер U. Bosnien-Herzegovina. Der Aufgezwungene Frieden / Ferdowski Mir, Matthies Volker (Hg.). Den Frieden gewinnen. Zur Konsolidierung der Friedensprozessen in Nachkriegsgesellschaften. – Ulm, 2003., Ss.42–69.- S.46.
15. Зиновский Ю.Г. Многосторонняя дипломатия и миротворчество в условиях современного мира // Вестник МГИМО. Университета. 2010. №6. С. 65-74
16. Старкин С.В. О позиции США по формированию структур безопасности в Закавказье: подход к урегулированию Нагорно-Карабахского конфликта. // Исторические, философские, политические и юридические науки, культурология и искусствоведение. Вопросы теории и практики. 2014. №3-2 (41).С. 173-178.
17. Комплекс мер по выполнению Минских соглашений, Организация по безопасности и сотрудничеству в Европе, 12 февраля 2015 г.//.

RAZBEYKO, Natalia V. – Assistant of department of economic right. Public Service under the Head of Donetsk People's Republic. 83015, Artema St., 94, Donetsk, Ukraine. E-mail: razbeyko.n@gmail.com.

MINSK AGREEMENT ON UKRAINE – EXAMPLE OF REVOLUTIONARY INTERNATIONAL HOUSE

This article highlights some of the international aspects of devolution in England, Scotland and Ukraine. Minsk agreements are an example of the policy of "active" international mediation in the devolution process in Ukraine, as well as the Dayton Peace Agreement on Bosnia and Herzegovina, the Belfast Agreement.

DEVOLUTION; THE POLICY OF "ACTIVE" INTERNATIONAL MEDIATION; MULTILATERAL DIPLOMACY

УДК 32.019.5

А. Л. Рябова

СМИ, ОБЩЕСТВЕННОЕ МНЕНИЕ И АМЕРИКАНСКАЯ ВНЕШНЯЯ ПОЛИТИКА

РЯБОВА Анна Львовна – кандидат философских наук, преподаватель английского языка кафедры «Международные отношения» Гуманитарного института. Санкт-Петербургский политехнический университет Петра Великого. 195251, ул. Политехническая 29, Санкт-Петербург, Россия. E-mail: ral5@mail.ru.

Целью статьи является рассмотрение общественного мнения, как фактора отражающего разнообразие внешнеполитических процессов и влияющего на формирование политического курса. Приводятся факты, раскрывающие приоритетное влияние мнения общественности в отношении решения международных проблем. Исследуется роль информационного пространства в создании и манипулировании общественным мнением.

ОБЩЕСТВЕННОЕ МНЕНИЕ; СМИ; ВНЕШНЯЯ ПОЛИТИКА; ВЛИЯНИЕ; ФОРМИРОВАНИЕ; МАНИПУЛЯЦИЯ

Размышляя о создании общественного мнения, автор ставит целью данного исследования проанализировать деятельность СМИ в качестве центрального канала, через который общественность США выражает своё отношение к международной политике и внешнеполитическим проблемам. В соответствии с Конституцией США Конгресс государства не может издавать законы, ограничивающие такие свободы, как свободу печати или свободу слова. Подобная независимость от контроля означает, что любой человек может публиковать, то, что ему хотелось бы, издания не принимают во внимание материальное состояние и политические убеждения автора. Информационное пространство занимает значительное место в области воздействия на умы людей и часто именно органы печати, телевидение и интернет являются каналами, выражающими общественное мнение. В то же время при помощи СМИ можно манипулировать

общественным мнением и оказывать определённое влияние на его формирование [1]. В конце XX века Дж. Клаппер писал, что СМИ закрепляют уже сформировавшееся у общественности мнение и подтверждают убеждения. При этом, чем отдалённее проблема от повседневной жизни человека и его ежедневных забот, тем больше данный субъект подвержен влиянию со стороны СМИ [2]. Особенную роль в информационном продвижении на внутреннем рынке США играют два крупнейших агентства по распространению информации «Ассошиэйтед Пресс, АП» (Associated Press, A.P.) и «Юнайтед Пресс Интернэшнл ЮПИ» (United Press International, UPI). Данные агентства имеют свои офисы в различных странах и работают с 1848 года («Ассошиэйтед Пресс, АП») и с 1958 года («Юнайтед Пресс Интернэшнл.ЮПИ»). Агентства занимают некоторую роль посредника при распространении информации о международных событиях и участия в них США. Данные два агентства не управляются правительством США в отличие от некоторых других, таких как, например, ИТАР-ТАСС или ЮПИ. Необходимо также было бы вспомнить об информационном агентстве США, ЮСИА (United States Information Agency, USIA) – федеральном независимом внешнеполитическом информационном ведомстве, исполняющем пропагандистскую роль и, в то же время, являющимся органом, распространяющим за рубеж информацию о США. Данное агентство также передаёт информацию о восприятии другими государствами образа США правительству Соединённых Штатов Америки. ЮСИА было основано в 1953 году. В 1977–1982 гг. существовало как Агентство международных связей США в составе Государственного департамента. В ноябре 1982 ему вернули старое название. Данное информационное агентство имело библиотеки и информационные службы в 143 странах. Радиостанция «Голос Америки» являлось подразделением ЮСИА. В 1999 г. информационное агентство ЮСИА было снова интегрировано в структуру Государственного департамента [3]. В 1980-е годы ЮСИА превратилось в оснащённый современной техникой и наиболее мощный пропагандистский аппарат мира. В 1983 году началось вооружённое вторжение США в Гренаду, остров, расположенный в Карибском море. Пропагандистское прикрытие интервенции было организовано ЮСИА. В это же время появилась и глобальная телевизионная сеть ЮСИА –

«Уорлд нет» (World Net). США является страной с высокоразвитым информационным пространством [4]. В мощный комплекс, который обладает разнообразными средствами воздействия на целевую аудиторию, входят периодическая печать, телевидение и радиовещание, глобальная сеть Интернет. Явный интерес всегда вызывают материалы, содержащиеся в СМИ и освещающие внешнеполитические проблемы. Такие публикации и видеоматериалы оказывают влияния на формирование общественного мнения и формируют отношение к внешнеполитическим проблемам у рядового американца. При этом, необходимо помнить, чем менее знакомы группы людей с деятельностью отражённой в материалах СМИ, тем выше на данную группу людей оказывают воздействие публикации и фоторепортажи и тем легче подвергаются они пропаганде. Соответственно, именно при освещении международных событий степень влияния СМИ на формирование общественного мнения достигает максимальной точки. Можно отметить, что периодическая печать играет в создании положительного или отрицательного образа большую роль. В первую очередь, это «элитная пресса» – «Нью – Йорк Таймс» (The New York Times) и «Вашингтон пост» (The Washington Post), являющиеся «настолярными книгами» для политических деятелей США, нередко выходящие с сенсационным материалом [5]. Также влиятельными источниками являются газеты «Уорлд стрит жорнал» (The World Street Journal), «Крисчен сайенс монитор» (The Christian Science Monitor), «Ньюсдей» (Newsday), «Нью-Йорк пост» (The New York Post), «Вашингтон таймс» (The Washington Times), «Лос-Анжелес таймс» (Los Angeles Times), «Чикаго Трибьюн» (Chicago Tribune), «Сан-Франциско хроникл» (The San Francisco Chronicle), «Бостон глоб» (The Boston Globe) и др. Из журналов – это популярное издание «Тайм» (Time), который выходит еженедельно в виде нескольких международных изданий. В разговорный язык США вошло понятие «большая пресса» (Big Press) – органы средств информации, пользующиеся особой популярностью в США и имеющие наибольшее распространение. Под это понятие попадает также и такие телевизионные объединения, как «Коламбия бродкастинг систем» (Columbia Broadcasting System), «Нэшнл бродкастинг компейн» (National Broadcasting Campaign), «Американ бродкастинг компейн» (American Broadcasting Campaign), «Кейбл ньюс нетуорк» (Cable News Network).

Специализированные органы печати, отражающие проблемы внешнеполитического характера, занимают особое место в системе печатных изданий США и направлены на специалистов-международников, в то же время такие журналы, как «Форен эфеирс» (Foreign Affairs) и «Форен полиси» (Foreign Policy) популярны среди массового читателя. Существуют также издания научных центров США, исследующих внешнеполитические проблемы и выпускающих печатную продукцию внешнеполитического характера и направленности. В то же время в США выделяются две группы изданий: «пресса мнений» и «информационная пресса». «Пресса мнений» выражает идейные ориентации и имеет идеологический характер. «Информационная пресса» распространяет материал, информационного характера, не имеющего идеологической подоплёки и предъявляющий читателям большое количество фактов. К началу 1980-х годов в периодической печати США получили популярность публикации людей, отстаивающих права различных групп (омбудсменов), а также страницы, отражающие мнения читателей. Телевидение также играет ведущую роль среди источников информации США [6]. Из многочисленных телеканалов США, крупнейшими являются общенациональные телевизионные компании: «Коламбия бродкастинг систем» (Columbia Broadcasting System, CBS), «Эн Би Си» (American Broadcasting Company, ABC), «Нэшнл бродкастинг кампани» (National Broadcasting Company, NBC), «Фокс бродкастинг кампани» (Fox Broadcasting Company, FBC). Данные компании входят в «Большую четвёрку», их продукция, направленная на освещение внешней политики США занимает большое количество эфирного времени. Также существенную роль играет, осуществляющий вещание 24 часа в сутки, кабельный канал Си-Эн-Эн (Cable News Network, CNN). Канал Си-Эн-Эн и Си-Эн-Эн II принадлежат бизнесмену Т. Тернеру и поставляют информацию о международных новостях круглосуточно [7]. Большое значение, без сомнения, имеет информация, полученная из сети Интернет, которая играет серьёзную роль при формировании общественного мнения. При этом СМИ способствуют созданию определённого образа стран. Для помощи в создании образа привлекаются авторитетные в области культуры и политики «лидеры мнений» страны. Предпочтения СМИ в отборе материала и приглашении обозревателей имеет большое значение

[8]. В XIX веке в своей книге «Американская республика» политик и исследователь Дж. Брайс рассматривал механизм воздействия СМИ на общественное мнение. Примечательно, что его исследования актуальны и в XXI веке. На первом этапе создаётся «множественное мнение» с помощью фактической информации с целью пробудить эмоции в человеческой душе. На втором этапе органы СМИ высказывают более определённое мнение о событии, снабжая его прогнозами и ожидаемыми результатами. На третьем этапе – отбрасываются ненужные аргументы в пользу одного определённого решения. Это происходит во время дебатов и споров. Конструируются «множественные» мнения при проведении дискуссий по конкретным проблемам. «Ненужные» аргументы отбрасываются в пользу желаемого результата. Четвертый этап заключается во внедрении нового факта или оценки события, которые выдаются за «сложившиеся и непоколебимые мнения» в виде «склонности людей к единодушному высказыванию». Иногда, санкционируя утечку, якобы секретной информации, отдельные структуры пытаются запутать «случайного человека». Часто такими структурами являются спецслужбы. Процесс обработки общественного мнения в США со стороны СМИ сравнивался Дж. Брайсом с действием катка на дороге, когда все шероховатости придавливаются и дорога получает единообразный вид. Большое влияние американских СМИ обычно ощущается во время, когда США принимают участие в военных конфликтах. Это отмечал в своей работе российский историк А.Е. Шагов [9]. Во время военных операций в США ведётся постоянная работа по укреплению доверия граждан к военным действиям и противостоянию тем политикам, которые данные военные действия критикуют и не одобряют. Создаётся единая система информационно-психологического обеспечения боевых действий вооружёнными силами США, что нашло своё отражение ещё во время войны в Персидском заливе. Современная американская военная операция представляет собой пример борьбы за позитивное общественное мнение в информационной среде. Обычно ведётся работа с журналистами по специально разработанной программе. Интервью даются лишь специально отобранными военными и в войска допускаются корреспонденты, прошедшие специальную аккредитацию. Материалы проходят цензуру. Противникам войны предоставляется ограниченное медийное

пространство. В целом, система работает без сбоев, так как из районов конфликта обычно идёт огромный поток информации, направленной на усиление патриотических чувств у граждан и создание общественного мнения, поддерживающее военную политику правительства. Негативные репортажи и мнения оппозиции «тонут» в бодрых рассказах об успехах американской военной стратегии. Командование коалиционных сил во время военных действий организует Объединённое информационное бюро (ОИБ) для содействия информационной работе СМИ и координации работы журналистов. В 2000-е годы всё более серьёзное воздействие на формирование общественного мнения оказывает так называемый «эффект CNN» [10]. Его значение заключается в привлечении внимания граждан к новостям через постоянный акцент на события и, как результат, актуализации данного события и поддержку действий. Примером может служить гуманитарное вмешательство, действия, направленные на ликвидацию «гуманитарной катастрофы». «Эффект CNN» оказывает воздействие также и на руководство страны, вынуждая его действовать решительно и принимать безотлагательные решения в отношении внешнеполитических проблем. Таким образом, роль СМИ и, в первую очередь электронных, во время процесса формирования общественного мнения в отношении внешнеполитических проблем в США будет только усиливаться. По всей вероятности, будет продолжаться и изменение модели взаимодействия общественного мнения и внешней политики. В основу этих изменений будет положен поворот к дальнейшему принятию во внимание общественного мнения и манипуляция общественным мнением при помощи медийного пространства при решении внешнеполитических вопросов. СМИ сегодня превращаются в независимого участника внешнеполитического процесса.

БИБЛИОГРАФИЧЕСКИЙ СПИСОК:

1. **Levering, Ralph B., Leibovich, Louis W.** The Press // Encyclopedia of American Foreign Policy.2006 – <http://americanforeignrelations.com/index.html>.
2. **Clapper.J.** The Effects of Mass Communication. New York: Free Press, 1987.
3. **Osgood, Kenneth A.** The Propaganda // Encyclopedia of American Foreign Policy.2006. – <http://www.americanforeinrelations.com/index.html>.
4. **Энтин В.Л.** Средства массовой информации в политической системе современного капитализма. М.:Наука. 1988. См. также: **Aronson J.** Packaging the

News. A Critical Survey of Press, Radio, Television. New York: International Publishers, 1971.

5. **Merril, John C.** The Elite Press. New York: Pitman, 1989 Голядкин Н.А. ТВ-информация в США. М.,1994.

6. **Голядкин Н.А.** ТВ-информация в США. М.,1999.

7. **Morris, Jonathan S.** The Fox News Factor // Harvard International Journal of Press/Politics. Vol.10. July 2015. P.56-79.

8. **Дзялошинский И.М.** Манипулятивные технологии в масс-медиа // Вестник московского университета. Серия 10. Журналистика. 2005. №2. С. 56-76. ISSN: 0320-8079

9. **Крысько В.Г.** Секреты психологической войны (цели, задачи, методы, формы, опыт) Минск, 1999. ISBN: 985-433-541-0; См. также: **Шагов А.Е.** Исторический опыт организации и проведения вооружёнными силами США психологических операций в ходе локальных войн и вооружённых конфликтов в 1980–2000гг.: дис. канд. ист. наук. 07.00.03. М., 2004.

10. **Рябова А.Л.** "Эффект CNN" и его воздействие на общественное мнение США в отношении внешнеполитических проблем // Современные отношения: политика и культура. СПб.: ИПК КОСТА. 2010. С. 293–315.

11. **Hewkins V.** The Other Side of the CNN Factor: the media and conflict // Journalism Studies. Vol.3. 2002. №2. P.225-240.

RIABOVA, Anna L. – Peter the Great Saint-Petersburg Polytechnic University. 195251, Polytechnicheskaya str. 29, Saint-Petersburg, Russia. E-mail: ral5@mail.ru.

PRESS, PUBLIC OPINION AND AMERICAN FOREIGN POLICY

The purpose of the article is to view public opinion as the factor that reflects the diversity of International processes and contributes to the shaping of foreign policy. The facts that examine the impact of public opinion on the solution of international problems are given. The role of information space as a founder and manipulator of public opinion is pointed out.

PUBLIC OPINION; MASS MEDIA; FOREIGN POLICY; IMPACT; SHAPING; MANIPULATION

УДК 342.8

Н. С. Чимаров

**К ВОПРОСУ ОБ ИМПЛЕМЕНТАЦИИ МЕЖДУНАРОДНЫХ
ИЗБИРАТЕЛЬНЫХ СТАНДАРТОВ В НАЦИОНАЛЬНОЕ
ЗАКОНОДАТЕЛЬСТВО ФРГ: НА ПРИМЕРЕ ТЕХНОЛОГИИ
ЭЛЕКТРОННОГО ГОЛОСОВАНИЯ**

ЧИМАРОВ Николай Сергеевич – аспирант кафедры конституционного и административного права. Северо-Западный институт управления Российской академии народного хозяйства и государственной службы при Президенте Российской Федерации. 199034, В.О., 7-я линия, д. 16-18, Санкт-Петербург, Россия. E-mail: kolomyagi4@gmail.com.

В статье исследуется проблема генезиса и нормативно-правового закрепления в избирательном законодательстве ФРГ новой технологии электронного голосования. Автор акцентирует внимание на особенностях учета в германской электоральной практике мирового опыта электронного голосования. Проводя анализ технического применения при голосовании счетных машин NEDAP, автор выясняет пределы возникающей при этом проблемной зоны в области обеспечения прозрачности голосования и достоверности результатов выборов.

**ДОСТОВЕРНОСТЬ РЕЗУЛЬТАТОВ ГОЛОСОВАНИЯ; НОВЫЕ
ТЕХНОЛОГИИ ГОЛОСОВАНИЯ; ПРОЗРАЧНОСТЬ ГОЛОСОВАНИЯ;
СЧЕТНАЯ МАШИНА ДЛЯ ГОЛОСОВАНИЯ; ЭЛЕКТРОННОЕ
ГОЛОСОВАНИЕ**

Правовой стандарт применения новых технологий голосования в Федеративной Республике Германия впервые был закреплен в § 35 Федерального закона о выборах в Бундестаг (в ред. от 1 сентября 1975 г.). Речь идет о законодательном разрешении применения при голосовании счетных машин с отдельной индикацией, заменяющих традиционные бюллетени и избирательные урны. В соответствии с абзацем 1 Федерального закона, конструкция счетных машин должна

гарантированно обеспечивать тайну голосования. Разрешение на применение счетных машин в процедуре голосования в соответствии с абзацем 3 Федерального закона входит в компетенцию федерального министра внутренних дел Германии, который определяет: условия и процедуру допуска, а также порядок тестирования и применения конкретной модификации счетной машины. Правовые предписания федерального министра внутренних дел, применительно к пунктам 1 и 3 (об условиях официального допуска модификации счетной машины, его изъятия и отмены, порядка испытания счетной машины) абзаца 3 § 35 Федерального закона о выборах в Бундестаг, должны быть согласованы с федеральным министром экономики [1]. Федеральное министерство внутренних дел разрабатывает и публикует в целях исполнения Федерального закона о выборах в Бундестаг “Положение о порядке проведения федеральных выборов”, в котором, в том числе, определяется “Ордонанс о порядке голосования с использованием технических средств голосования” [2].

Реализация правовой нормы § 35 Закона (1975 г.) впервые была осуществлена в 1998 г. в г. Кельне, где прошли испытания голландской машины для голосования фирмы NEDAP. Городским советом проведенный эксперимент был оценен положительно и в 1999 г. в г. Кельне на выборах в Европейский Парламент уже применялось 600 машин фирмы NEDAP. На последующих выборах в Бундестаг в 2002 г. аналогичное голосование прошло в 29 муниципалитетах Германии. Вопросы сертификации устройств для голосования фирмы NEDAP (ECD1, ECD2) входили в компетенцию Федерального физико-технического учреждения (РТВ).

Обобщив итоги применения счетных машин фирмы NEDAP на стадии голосования во время выборов (1999–2002 гг.) в Европейский Парламент, Бундестаг и на муниципальных выборах в 13 общинах (Ганновер, Дортмунд, Кельн, Штутгарт и др.), рабочая группа ученых Университета Кобленц-Ландау в аналитическом докладе позитивно оценила техническое решение счетных машин с позиций обеспечения тайны голосования. Кроме того, в докладе отмечено явное преимущество процедуры электронного голосования над механизмом традиционного

голосования, по критериям: оперативности получения результатов голосования; простоты и экономичности самого процесса голосования [3]. На выборах в Бундестаг в 2008 г. технология электронного голосования почти 2 млн. германских граждан, посредством применения 1800 счетных машин NEDAP, была реализована в 130 избирательных округах страны [4].

По решению правительства г. Гамбурга, на выборах в городской Бюргершафт в феврале 2008 г. планировалось применение цифровой ручки для голосования, технология которой предполагала применение оптической системы сканирования. Кроме того, была организована работа по созданию Защитного профиля для проведения удаленного электронного голосования. Непосредственно к работе по внедрению в избирательном процессе г. Гамбурга отмеченных выше новых технологий голосования были подключены Федеральное Бюро по информационной безопасности, Центр по развитию искусственного интеллекта и Национальный институт метрологии. Ответственные лица указанных учреждений, подтвердили правомерность применения на стадии голосования отмеченных технологий. Однако, ранее принятое решение правительства г. Гамбурга по модернизации местного избирательного права оказалось невыполненным по причине выявленных замечаний в области информационной безопасности предлагаемых технологий голосования и негативной реакции общественности в СМИ [5].

В конце 2008 г. в Федеральный Конституционный суд Германии поступило заявление Й. Виснера и У. Виснера, оспаривающее конституционность использования машин для голосования фирмы NEDAP, по причине их технического несовершенства и невозможности общественного контроля за прозрачностью процесса голосования и подсчета поданных голосов. Рассмотрев отмеченное исковое заявление и заслушав мнение экспертного сообщества, Суд согласился с доводами заявителей и экспертов в отношении необходимости дальнейшего совершенствования процедуры электронного голосования и применения более совершенного оборудования. Несмотря на то, что решение Федерального Конституционного суда Германии от 3 марта 2009 г. не исключало перспективы применения на стадии голосования современных электронных устройств, оно явилось барьером к последующему

применению в избирательном процессе Германии новых технологий электронного голосования. По заявлению вице-президента Бундестага П. Пау, власти Германии должны исходить из того, что применение в избирательном процессе последних достижений технической мысли следует соотносить с принципом политической целесообразности [6]. При проведении 27 сентября 2009 г. и 22 сентября 2013 г. выборов в Бундестаг технические средства для электронного голосования не использовались. Согласно “Итоговому отчету” Немецкого института по доверию и безопасности в Интернете и социологического института SINUS в Гейдельберге, 46% опрошенных германских граждан в 2013 г. выступили против онлайн-голосования, в основном, по причине неуверенности в информационной безопасности данной технологии [7].

Резюмируя вышеизложенное, уместно заметить, что, несмотря на консерватизм и инерцию мышления организаторов избирательного процесса в части применения новых технологий голосования, означенные технологии имеют большое будущее. Речь идет о повышении у избирательского корпуса доверия к избирательному процессу, об оптимизации экономической основы проводимых выборов и появлении новых технологий, связанных с применением QR-кодов, блокчейн-голосования и чипов идентификации личности избирателя.

БИБЛИОГРАФИЧЕСКИЙ СПИСОК:

1. Федеральный закон о выборах в Бундестаг. В редакции, опубликованной 1 сентября 1975. [Электронный ресурс]: URL: <http://www.constitutions.ru/?p=4125>.
2. Итоговый отчет о результатах общественного дистанционного мониторинга выборов депутатов Бундестага ФРГ 18 созыва 22 сентября 2013 года / Автор – сост. В.И. Лысенко. – М.: ЦИК РФ, 2014. С. 665.
3. **Niemoller K.** Experience with Voting Machines in the Netherlands and Germany. Appendix 2K. [Электронный ресурс]: URL: <http://www.unic.pt/images/stories/publicacoes1/Appendix%202K.pdf>.
4. **Борисов И.Б., Журавлев В.П.** Развитие электронного голосования // Журнал о выборах. 2011. № 3. С. 38-43.
5. **Volkamer M.** Evaluation of Electronic Voting: Requirements and Evaluation Procedures to Support Responsible Election Authorities. Springer Science & Business Media. 2009. – P. 39.
6. **Скальский А.** Электронная демократия. [Электронный ресурс]: URL: www.newsabr.com/irk/?IDE=77528.

7. Итоговый отчет о результатах общественного дистанционного мониторинга выборов депутатов Бундестага ФРГ 18 созыва 22 сентября 2013 года / Автор – сост. В.И. Лысенко. – М.: ЦИК РФ, 2014. С. 775.

CHIMAROV, Nickolas S. – North-West Institute of Management of the Russian Federation Presidential Academy of National Economy and Public Administration (RANEPA). 199034, 7-ya linia, V.O. 16-18, *Saint-Petersburg, Russia*. E-mail: kolomyagi4@gmail.com.

THE QUESTION OF IMPLEMENTATION OF INTERNATIONAL ELECTORAL STANDARDS IN THE NATIONAL LEGISLATION OF GERMANY: THE EXAMPLE OF ELECTRONIC VOTING TECHNOLOGY

The article examines the problem of origin and normative consolidation of new e-voting technology in the electoral legislation of Germany. The author focuses on the features of taking into account the world experience of e-voting in German electoral practices. Analyzing the technical usage of NEDAP voting counting machines, the author reveals the limits of the problem area arising in the field of transparency of the voting process and the reliability of the election results.

RELIABILITY OF THE ELECTION RESULTS; NEW VOTING TECHNOLOGIES; TRANSPARENCY OF THE VOTING PROCESS; VOTING COUNTING MACHINE; ELECTRONIC VOTING

УДК 342

Ю. Г. Шипилов

ПРАВОВОЙ РЕЖИМ ПОГРАНИЧНОГО ПРОСТРАНСТВА И НАЦИОНАЛЬНАЯ БЕЗОПАСНОСТЬ РОССИИ В НОВЫХ УСЛОВИЯХ

ШИПИЛОВ Юрий Геннадьевич – доцент кафедры международного и гуманитарного права. Северо-Западный институт управления Российской академии народного хозяйства и государственной службы при Президенте Российской Федерации. 199034, В.О., 7-я линия, д. 16-18, Санкт-Петербург, Россия. E-mail: coast_65@mail.ru.

В статье проводится теоретико-правовой анализ Стратегии национальной безопасности Российской Федерации, утвержденной 31 декабря 2015 г. Автор рассматривают скорректированное понятие национальной безопасности, систему национальной безопасности и иные концептуальные основы новой Стратегии. Особое внимание уделяет понятию правового режима пограничного пространства и обеспечению национальной безопасности в пограничном пространстве.

ПОГРАНИЧНОЕ ПРОСТРАНСТВО ГОСУДАРСТВА;
НАЦИОНАЛЬНАЯ БЕЗОПАСНОСТЬ; ПРАВОВОЙ РЕЖИМ; СТРАТЕГИЯ
НАЦИОНАЛЬНЫЙ БЕЗОПАСНОСТИ; ПОГРАНИЧНАЯ СФЕРА;
СУХОПУТНАЯ И МОРСКАЯ ТЕРРИТОРИИ; ГОСУДАРСТВЕННАЯ
ГРАНИЦА; СУВЕРЕНИТЕТ; ВНУТРЕННИЕ И ВНЕШНИЕ УГРОЗЫ

В соответствии со Стратегией 2015 национальная безопасность Российской Федерации (далее – *национальная безопасность*) – состояние защищенности личности, общества и государства от внутренних и внешних угроз, при котором обеспечиваются реализация конституционных прав и свобод граждан Российской Федерации (далее – *граждане*), достойные качество и уровень их жизни, суверенитет, независимость, государственная и территориальная целостность, устойчивое социально-экономическое развитие Российской Федерации [1].

Укрепление России происходит на фоне новых угроз национальной безопасности, имеющих комплексный взаимосвязанный характер. Проведение Российской Федерацией самостоятельной внешней и внутренней политики вызывает противодействие со стороны США и их союзников, стремящихся сохранить свое доминирование в мировых делах. Реализуемая ими политика сдерживания России предусматривает оказание на нее политического, экономического, военного и информационного давления.

Процесс формирования новой полицентричной модели международных отношений сопровождается ростом глобальной и региональной нестабильности.

Обеспечение национальной безопасности в пограничном пространстве осуществляется путем развертывания на государственной границе Российской Федерации высокотехнологичных и многофункциональных пограничных комплексов и систем, повышения эффективности пограничной деятельности, совершенствования межведомственного взаимодействия и межгосударственного пограничного сотрудничества, активизации процесса международно-правового оформления государственной границы и социально-экономического развития приграничных территорий Российской Федерации.

К сожалению, из Стратегии 2015 ушло понятие безопасность в пограничной сфере, которое было в Стратегии 2009 [2]. Новые подходы потребовали правового осмысления новых «старых» понятий, прежде всего, таких как пограничное пространство. Напомним, что под пограничной сферой понималась область согласованной деятельности федеральных органов государственной власти, органов государственной власти субъектов Российской Федерации и органов местного самоуправления, организаций, граждан и пределы распространения политических, организационно-правовых, дипломатических, экономических, оборонных, пограничных, разведывательных, контрразведывательных, оперативно-розыскных, таможенных, природоохранных, санитарно – эпидемиологических, экологических и иных мер в пограничном пространстве. То есть понятия пограничная сфера и пограничное пространство были взаимно связаны. В Стратегии 2015

говорится об обеспечении национальной безопасности в пограничном пространстве. Кто основные субъекты обеспечения национальной безопасности в пограничном пространстве. Они уже были определены в Стратегии 2009. По мнению автора, нельзя ограничиваться тем, что национальная безопасность в пограничном пространстве обеспечивается лишь деятельностью пограничных органов. За последние два года серьезно изменились геополитические условия. И это явно видно, прежде всего, на «первых рубежах» государства, в пограничном пространстве, во всех ее составляющих, на суше, на море и в воздухе.

Необходимо дать понятие пограничному пространству, его структуре и правовому режиму его составляющих, где и будут определены полномочия субъектов государства, формирующих национальную безопасность в этих пространствах.

В наиболее общем виде термин "Пограничное пространство" является философской категорией, означающей среду, в пределах которой происходят два противоположных процесса: разграничение соседних объектов и их взаимосвязь путём взаимопроникновения. Впервые это понятие ввёл И. Кант, определяя, что границы (у протяжённых объектов) всегда предполагают некоторое пространство, находящееся вне определённого места и заключающее его. Кант писал: «Хотя понятие пространства как некоторого объективного и реального сущего или свойства есть продукт воображения, тем не менее, по отношению ко всему чувственно воспринимаемому оно не только в высшей степени истинно, но и есть основание всякой истины в области внешних чувств» [3].

Пожалуй, впервые официальное понятие пограничного пространства встречается в Основах пограничной политики, утвержденных Президентом России 5 октября 1996 года [4]. В данном документе говорится о том, что пограничная политика РФ направлена на обеспечение неприкосновенности и целостности территории, реализацию и защиту национальных интересов и безопасности в Пограничном пространстве, которое охватывает: охватывает Государственную границу РФ, пункты пропуска через Государственную границу и связанные с ними объекты внутри страны, приграничную территорию, воздушное пространство, трансграничные (пограничные) водные объекты, акватории территориального моря и

внутренних вод, подводную среду, континентальный шельф и исключительную экономическую зону РФ.

На рисунке 1 показана схема пограничного пространства.



Рис.1. Схема структуры "Пограничного пространства РФ"

Полномочия субъектов обеспечения пограничной безопасности Российской Федерации, их состав, принципы и порядок действий определены соответствующими законодательными актами Российской Федерации, директивами, приказами, распоряжениями, планами министерств и ведомств. Однако в новых условиях требуется серьезное изменение законодательной базы и изменения полномочий таких субъектов. Это касается, прежде всего, вопросов координация и взаимодействия этих субъектов. Система обеспечения национальной безопасность в пограничном пространстве является одной из важнейших слагаемых общей системы безопасности личности общества и государства, так как стабильность государства непосредственно связана с безопасностью его пограничных пространств.

По мнению автора, в целях оптимального функционирования системы обеспечения национальной безопасности в пограничном пространстве возникает настоятельная необходимость определить

оптимальные пути деятельности всех субъектов обеспечения безопасности, в первую очередь органов государственной власти; целесообразный комплекс законодательных целевых (а не только пограничных) программ в различных областях деятельности государства; оптимальный состав всех субъектов; целесообразные методы и способы обеспечения безопасности, целесообразную систему управления и обеспечения. Системный анализ показывает, что основными путями оптимизации деятельности субъектов в целях функционирования системы национальной безопасности в пограничном пространстве являются: определение основных задач органов государственной власти по обеспечению пограничной безопасности в каждом регионе в отдельности; обоснование критериев и показателей эффективности деятельности органов государственной власти по обеспечению такой безопасности; выявление требуемой степени нейтрализации угроз в пограничном пространстве; обоснование необходимости координации действий органов государственной власти по реализации задач национальной безопасности; выявление путей повышения роли комплексного использования силовых компонентов военной организации государства в решении задач в пограничном пространстве; улучшение информационного обеспечения деятельности в первую очередь пограничных органов государства по реализации задач национальной безопасности в пограничном пространстве.

БИБЛИОГРАФИЧЕСКИЙ СПИСОК:

1. Указ Президента РФ от 31 декабря 2015 года №683 «О Стратегии национальной безопасности Российской Федерации» [Электронный ресурс] // Российская газета. – 2015. – 31 дек. – Режим доступа: <http://www.rg.ru/2015/12/31/nac-bezopasnost-site-dok.html>.
2. Указ Президента Российской Федерации от 12 мая 2009 г. N 537 "О Стратегии национальной безопасности Российской Федерации до 2020 года" (Собрание законодательства Российской Федерации, 2009, N 20, ст. 2444).
3. Кант И. О форме и принципах чувственно воспринимаемого и умопостигаемого мира // Кант И. Соч. в 6 т. М., 1964. Т. 2. С. 381–426.
4. Основы пограничной политики Российской Федерации: Утверждены Президентом Российской Федерации 5 октября 1996 г. [Электронный ресурс]. Режим доступа: <http://www.scrf.gov.ru/documents/28.html>.
5. Закон Российской Федерации «О безопасности» от 5 марта 1992 г. № 2446-1. URL: <http://base.garant.ru/10136200/>.

6. Федеральный закон от 28 декабря 2010 г. № 390-ФЗ «О безопасности». URL: [http:// www.rg.ru/2010/12/29/bezopasnost-dok.html/](http://www.rg.ru/2010/12/29/bezopasnost-dok.html/).

7. Бабурин С.Н., Дзлиев М.И., Урсул А.Д. Стратегия национальной безопасности: теоретико-методологические аспекты / моногр. – М: Магистр, 2014. – 512с. ISBN: 978-5-9776-0224-2

8. Шилов Н.И., Смыслов Б.А., Шипилов Ю.Г. Правовое регулирование служебно-боевой деятельности Морской охраны ПС России (учебное пособие). СПб: ВМА, 2006. –340 с.

SHIPILOV, Yurii G. – North-West Institute of Management of the Russian Federation Presidential Academy of National Economy and Public Administration (RANEPA). 199034, 7-ya linia, V.O. 16-18, *Saint-Petersburg, Russia*. E-mail: coast_65@mail.ru.

LEGAL REGIME OF BOUNDARY SPACE AND NATIONAL SECURITY OF RUSSIA IN NEW CONDITIONS

The article conducts a theoretical legal analysis of national security Strategy of the Russian Federation of December 31, 2015. The author consider the adjusted notion of national security, the system of national security, and other conceptual foundations of the new strategy. Pays special attention to the concept of the legal regime of the border space and national security in the border space.

BORDER AREA OF THE STATE; NATIONAL SECURITY; LEGAL REGIME; NATIONAL SECURITY STRATEGY; BORDER AREA; LAND AND SEA TERRITORY; STATE BORDER; SOVEREIGNTY THE CONCEPT OF SAFETY IN BOUNDARY SPHERE; INTERNAL AND EXTERNAL THREATS

**СОВРЕМЕННЫЕ МЕЖДУНАРОДНЫЕ И
ЭКОНОМИЧЕСКИЕ ОТНОШЕНИЯ**

**CONTEMPORARY INTERNATIONAL AND
ECONOMIC RELATIONS**

УДК 94(510).09

Е. С. Дианова

**ПЕРИОД ПРЕЗИДЕНТСТВА ЮАНЬ ШИКАЯ (1912–1916 гг.):
ВОПРОСЫ ИСТОРИОГРАФИИ**

ДИАНОВА Елена Сергеевна – аспирантка кафедры «Международные отношения» Гуманитарного института. Санкт-Петербургский политехнический университет Петра Великого. 195251, ул. Политехническая, 29, *Санкт-Петербург, Россия*. E-mail: lenadianova@inbox.ru.

В статье рассматривается период правления Юань Шикая и его оценка в отечественной и западной историографии. Анализируются новые подходы в современных источниках касательно внутренней и внешней политики, а также самой личности Юань Шикая. Особое внимание обращается на преодоление негативных характеристик Юань Шикая, как лидера и президента Китайской Республики. Выявлена необходимость дальнейшего исследования биографии этого военного и политического деятеля.

**КИТАЙСКАЯ РЕСПУБЛИКА; ЮАНЬ ШИКАЙ;
ИМПЕРИАЛИСТИЧЕСКИЕ ДЕРЖАВЫ; РЕСТАВРАЦИЯ МОНАРХИИ;
ДИКТАТУРА**

Период первой половины XX века является одним из переломных периодов в китайской истории. В российской и зарубежной историографии он характеризуется острой идейной и политической борьбой на фоне общего ослабления Цинской династии. Синьхайская революция 1911–1912 года ознаменовала собой падение монархии и провозглашение Китайской Республики, президентом которой становится генерал Юань Шикай (1859–1916), основатель бэйанской армии.

Актуальность данной работы обусловлена отсутствием в отечественной историографии монографий полностью посвящённых Юань Шикаю и периоду его президентства с 1912 по 1916 гг. Материалы о первом президенте Китайской Республики и оценки его деятельности можно найти в общих исследованиях по истории Китая, таких как:

монография О.Е. Непомнина: История Китая XX век, коллективное монографическое исследование под редакцией С.Л. Тихвинского «История Китая с древнейших времен до начала XXI века». Том VII. Китайская Республика (1912–1949), А.А. Бокщанин, О.Е. Непомнин, Т.В. Степугина «История Китая: древность, средневековье, новое время», А.М. Родригес «Новейшая история стран Азии и Африки. XX век». Ч. 1: 1900–1945. Большой интерес представляют работы Г.С. Каретиной «Идейно-политическая ориентация представителей китайского милитаризма 10–20-х годов XX в.», «Бэйянские милитаристы в китайской историографии 1980–1990-х годов» и статья В.С. Кузнецова «Юань Шикай». Из зарубежных источников автором было выделено самое полное англоязычное справочное издание по истории Китая «Кембриджская история Китая» (англ. The Cambridge History of China) 12 том, охватывающий период с 1912 по 1949 гг.

После отречения последнего цинского императора Пу И, маньчжурская династия была свергнута, в 1912 г. пост президента был предложен Юань Шикаю, как влиятельному деятелю, за спиной которого стояла Бэйянская армия, и кандидатуру которого поддерживали империалистические державы (в частности США и Англия [1, с. 462]) Юань Шикай, в свою очередь, принял неизбежность республики, однако, многие факты в дальнейшем свидетельствовали о его стремлении к установлению личной власти, возвращению к монархическим порядкам. Активная пропаганда конфуцианства, ликвидация неудобных Юань Шикаю политических деятелей, массовые подкупы колеблющихся республиканцев, формирование нового правительства исключительно из преданных ему людей, большие займы у великих держав для укрепления армии и личной власти – всё это не оставляло сомнений об истинных целях первого президента Республики.

Курс на восстановление монархии, пренебрежение Юань Шикаем парламентскими нормами, указ о роспуске Гоминьдана спровоцировало народное движение в 1913 г., которое стало известно, как «вторая революция» [2, с. 116]. Однако она была быстро подавлена армией Юань Шикая, республиканские силы были ослаблены и в них уже не было прежнего единства.

Большинство историков сходятся во мнении, что избрание Юань Шикая президентом и надежды на его обещания придерживаться республиканских взглядов были самообманом и закончились большим разочарованием китайского народа. Историк О.Е. Непомнин так характеризует первый год правления Юань Шикая: «Представившись «стойким республиканцем», «другом народа» и «защитником крестьян», Юань Шикай обвел вокруг пальца Сунь Ятсена, заставив его поверить в свои благие намерения» [3, с. 132]. В исследованиях Г.С. Каретиной преодолевается негативная оценка прихода к власти Юань Шикая. Акцент делается на анализе того времени, когда республику создала китайская буржуазия, но реальная власть принадлежала милитаристам, обладающим сильной и организованной армией, что и объясняет выдвижение на пост президента кандидатуры Юань Шикая [4, с. 117–118].

Новая конституция взамен Временной 1912 года была принята 1 мая 1914 г., за ней последовал ряд законов, направленных на усиление полномочий президента. Заручившись поддержкой западных держав, которым было выгодно вести торговлю с объединённым Китаем, Юань Шикай продлил свой президентский срок на последующие 10 лет [5, с. 37]. Упрочнив своё положение, Юань Шикай стал готовиться к реставрации монархических порядков, существовавших при Цинской династии.

Практически в каждом источнике российском или же зарубежном затрагивается тема режима диктатуры Юань Шикая. Однако зачастую описание политики диктатуры сводится к рассуждению о его коварном характере и двуличии, в то время как описания реальной политики диктатуры, проводимой им, можно найти крайне редко [6, с. 258].

Летом 1915 г. высказывания Юань Шикая о возвращении к монархическому строю становятся всё более открытыми. Интересен тот факт, что Юань Шикай, так сильно жаждавший неограниченной императорской власти, старался занять нейтральную позицию в этом вопросе и связывал необходимость возвращения к монархии не с собственными желаниями, а с волеизъявлением народных масс [7, с. 74]. Так, ему удалось инспирировать крупномасштабную петиционную кампанию с требованиями провозглашения монархии.

Тем временем возрастала агрессия Японии, предъявленные Китаю унижительные «21 требование» всколыхнули недовольство населения. Как отмечает В.С. Кузнецов: «Приняв требования Японии, Юань Шикай отвел угрозу японской агрессии, но национальному достоинству нации был нанесен удар» [8, с. 43]. Исследователем, однако, ставится в заслугу Юань Шикай его промедление с принятием японских требований и удовлетворение их в неполном объёме. Схожая позиция рассмотрена в работах Г.С. Каретиной, где приводятся высказывания авторов монографии «Китай-Япония: любовь или ненависть?»: «Юань Шикай пытался задержать развитие центробежных тенденций, укрепить устои своего господства путем уступок Японии, консолидировать нацию на традиционной монархической платформе» [9, с. 49]. Также в положительном ключе отзываются о непринятии Юань Шикаем пятой группы требований. Менее лояльна позиция авторов 7 тома Истории Китая к данному историческому событию. Особо отмечается, что пресса, работавшая на Юань Шикай, преувеличивала его достижения в переговорах с Японией и главным критерием оценки его политики была реакция населения страны - развитие массового патриотического движения [5, с. 41].

В обстановке антиимпериалистического и антимонархического движения Юань Шикай всё ещё готовился принять титул императора. Ситуация развивалась стремительно, бывшие соратники некоронованного монарха оставили его. Республикански настроенные офицеры в ультимативной форме потребовали от Юань Шикай отказаться от восстановления монархии. Слишком поздно Юань Шикай понял необратимость ситуации и объявил о возвращении к республиканской форме правления. Оставшись без поддержки армии и западных держав, 27 мая 1916 г. президент Китайской республики скончался.

В отечественной историографии автором не обнаружено специальных монографий, посвящённых жизни и политической деятельности Юань Шикай, а также проводимых им реформ в период президентства. Однако его фигура не может не вызывать интереса: ловкий царедворец, лицемер, идущий на всё ради достижения своих целей, и, в то

же время, умный и сильный политик, лидер новой армии, человек, в котором видели гарант объединения Китая.

В современных источниках преодолевается тенденция к обвинению Юань Шикая в предательстве национальных интересов, приводятся аргументы, позволяющие адекватно оценить итоги его пребывания у власти. Так в статье Г.С. Каретиной приводится мнение китайского историка: «отмечая разные пути политической эволюции этих деятелей (*Юань Шикая и Сунь Ятсена*) они преследовали одну общую цель – спасение страны, превращение Китая в сильное и богатое государство» [4, с. 118].

Достаточно подробный анализ внутренней политики Юань Шикая дан в Кэмбриджской истории Китая. Отмечается, что президенту не удалось создать сильную управленческую вертикаль, проводимая Юань Шикаем диктатура настроила против него не только население, но и бывших союзников. Деньги, полученные от западных держав, не шли на улучшение жизни страны или прогрессивные реформы. Благодаря многочисленным займам и уступкам, произошла существенная модернизация армии и военной системы Китая в целом, однако это было необходимо для укрепления, в первую очередь, личной власти президента. Исключением из правил, как отмечают авторы, стала реформа образования. Юань Шикай часто делал акцент на важности образования: «Процветание и сила страны зависит от прогресса в развитии знания и физической силы народа» [6, с. 267]. В целом период президентства Юань Шикая оценивается в источнике как негативный политический пример. В поздние годы Республики одним из способов очернить китайского лидера было его сравнение с Юань Шикаем (как это было с Чан Кайши в 1940-е гг).

В своей статье В.С. Кузнецов отмечает неоднозначность внешней политики Юань Шикая: президент отстаивал национальные интересы страны, пытаясь противодействовать усилению позиций одних великих держав на территории Китая, одновременно с этим обращался за поддержкой к другим (США, Германия). Этому принципу «руками варваров обуздать самих варваров» придерживались и предыдущие императоры Китая [8, с. 41]. В Первой мировой войне положительно

оценивается решение Юань Шикая разорвать отношения с Германией и объявить ей войну.

В связи с сильной зависимостью Китая от мнения и поддержки империалистических держав, проводить самостоятельную внешнюю политику было практически невозможно. Слабость и отсталость Китая, размежевания в политическом лагере, тяжёлая адаптация к новым условиям, наличие во главе страны лидера, стремящегося удовлетворить собственные амбиции – всё это позволяло западным державам и Японии считать Китай зоной своих интересов. Так, например, к концу 1912 г. Царской России удалось полностью взять в руки руководство внешней политикой автономной Монголии [10]. В 1914 г. было подписано соглашение между Китаем, Англией и Тибетом с пересмотром границ и статуса последнего. Были увеличены уступки великим державам по железной дороге [6, с. 246].

Юань Шикай понимал необходимость перемен и обновления страны. Хорошо знавший специфику политических процессов старого Китая, он решил совместить старое и новое, сочетая республиканский и монархический стили. Но и в российской и в западной историографии признаётся тот факт, что Юань Шикай не был достаточно дальновидным, собственные амбиции и планы по реставрации монархии затмили реалии того времени. Революционный дух оказался достаточно сильным, чтобы не допустить возрождения монархической системы управления.

Многогранная фигура Юань Шикая воплотила все противоречия нового периода китайской истории. Актуальность детального исследования биографии первого президента Республики для отечественной историографии сохраняется.

БИБЛИОГРАФИЧЕСКИЙ СПИСОК:

- 1. Бокщанин А.А., Непомнин О.Е., Степугина Т.В.** История Китая: древность, средневековье, новое время: моногр. – Российская акад. наук, Ин-т востоковедения. – М.: «Восточная лит», 2010. 599с. ISBN: 978-5-02-036458-5
- 2. Усов В.Н.** Последний китайский император Пу И (1906 1967). – М.: «ОЛМА-ПРЕСС», 2003.
- 3. Непомнин О.Е.** История Китая, XX век: монография. – М.: Институт востоковедения РАН. 2011. 727 с. ISBN: 978-5-89282-445-3

4. **Каретина Г.С.** Бэйянские милитаристы в китайской историографии 1980–1990-х годов. // Проблемы Дальнего Востока. 2009 № 2. С. 116-122.
5. История Китая с древнейших времён до начала XXI века / в 10 томах Российская академия наук, Институт Дальнего Востока РАН. Гл. ред. академик РАН С.Л. Тихвинский. – Том. VII. Китайская Республика (1912-1949): монография. М.: Восточная литература. 2013. 863 с. ISBN: 978-5-02-036532-2
6. **Denis Twitchett and John K. Fairbank** general editors. The Cambridge history of China Volume 12 Republican China 1912-1949, Part 1 © Cambridge University Press, 2008.
7. **Хохлов А.Н.** Позиция президента Китая Юань Шикай в отношении конфуцианства и его попытка реставрации монархии в Китае // Восточный архив. 2009. № 20. С. 70-78.
8. **Кузнецов В.С.** Юань Шикай // Вопросы истории. 2002. №8. С. 39-58.
9. **Каретина Г.С.** Идеино-политическая ориентация представителей китайского милитаризма 10-20-х годов XX в. // Вестник Дальневосточного отделения Российской академии наук. 2011. №1. С. 46-53.
10. Монголия в эпоху империализма. Освободительное движение 1911–1912 гг. и образование автономного Монгольского государства «Внешняя политика правительства богдо-гэгэна». [Электронный ресурс] // URL: <http://mongolhist.ru/vneshnyaya-politika-pravitelstva-bogdo-gegena>.

DIANOVA, Elena S. – Peter the Great Saint-Petersburg Polytechnic University. 195251, Polytechnicheskaya str. 29, *Saint-Petersburg, Russia*. E-mail: lenadianova@inbox.ru.

THE PRESIDENCY OF YUAN SHIKAI (1912-1916): QUESTIONS OF HISTORIOGRAPHY

The article discusses the period of Yuan Shikai's presidency and its assessment in Russian and Western historiography. Analyzes new approaches in modern sources regarding domestic and foreign policy, as well as the personality of Yuan Shikai. Particular attention is paid to overcoming the negative characteristics of Yuan Shikai, as the leader and the president of the Republic of China. It revealed the need for further study of the biography of this military and political leader.

REPUBLIC OF CHINA; YUAN SHIKAI; THE IMPERIALIST POWERS; THE RESTORATION OF THE MONARCHY; A DICTATORSHIP

УДК 327.33.

Ли Цзинчэн

СОСТОЯНИЕ И ПЕРСПЕКТИВЫ ВЗАИМОДЕЙСТВИЯ ЕВРАЗИЙСКОГО ЭКОНОМИЧЕСКОГО СОЮЗА И ВЕЛИКОГО ШЕЛКОВОГО ПУТИ

Ли Цзинчэн – магистрант кафедры «Международные отношения» Гуманитарного института. Санкт-Петербургский политехнический университет Петра Великого. 195251. ул. Политехническая, 29, Санкт-Петербург, Россия. E-mail: lijc@yandex.ru.

В статье рассматривается современное состояние взаимодействия Евразийского экономического союза и Великого Шелкового пути. Анализируются перспективы экономической интеграции России, Китая, Казахстана, Беларуси, Армении и Кыргызстаном, рассматривается историческое развитие отношений между этими странами. Отмечается, что Евразийская экономическая интеграция становится более продуктивной и взаимовыгодной с участием Китая.

ЕВРАЗИЙСКИЙ ЭКОНОМИЧЕСКИЙ СОЮЗ; ВЕЛИКИЙ ШЕЛКОВЫЙ ПУТЬ; МЕЖДУНАРОДНОЕ СОТРУДНИЧЕСТВО; ЕВРАЗИЙСТВО; ИНТЕГРАЦИЯ; ЭКОНОМИЧЕСКОЕ СОТРУДНИЧЕСТВО

Особенностью сегодняшнего мирового порядка стала интенсивная международная экономическая интеграция. Все большее внимание уделяется экономическому росту и социальной стабильности. Этимологически понятие «экономическая интеграция» является унификацией экономических политик среди стран, для снижения или упразднения торговых тарифов и продвижения деловых потоков в интеграционном экономическом регионе. По мнению Я. Тинбергена, «Интеграция может быть охарактеризована как создание наиболее желательной структуры мировой экономики, устраняя искусственные препятствия для оптимального функционирования и внесения, особенно, всех желательных элементов координации или унификации» [1, p. 95].

Экономическая интеграция имеет четыре основных уровня, как отмечала Б. Балаша – «Экономическая интеграция, может иметь некоторые формы, которые представляют различные степени. Это зона свободной торговли, Таможенный союз, общий рынок, экономический союз и полная экономическая интеграция» [2, p. 2].

При изучении процессов международной экономической интеграции, следует отметить значимую роль Китайской Народной Республики наряду со странами, получившими независимость и вышедшими из состава СССР в конце 90-х годов XX века. Образование Содружества Независимых Государств (СНГ) 8 декабря 1991 года, создало благоприятные условия для интеграции между странами бывшего Советского Союза. Между новыми независимыми государствами были подписаны двухсторонние и многосторонние договоры, стимулирующие процессы интеграции на постсоветском пространстве.

Евразийский экономический союз (далее – ЕАЭС) представляет собой международную организацию региональной экономической интеграции с участиями Российской Федерации, Республики Беларусь, Республики Казахстан, Республики Армения и Кыргызской Республики. Организация была создана на основе Договора о Евразийском экономическом союзе в 2015 году. Союз выступает за обеспечение «четырех свобод движений» – товаров, услуг, капитала и рабочей силы. Он также действует в качестве координатора согласованной и единой политики в ключевых секторах экономики стран-участников. Руководящими органами являются Высший Евразийский экономический совет, Евразийский межправительственный экономический совет, Евразийская экономическая комиссия, Суд Евразийского экономического союза [3]. Союз является совокупностью всех предыдущих стадий экономической интеграции, включающей в себя: Союз Независимых Государств, Евразийское экономическое сообщество, Единую таможенную территорию и Таможенный союз. Весь опыт евразийской экономической интеграции закреплен Договором о Евразийском экономическом союзе, подписанным в 2014 году [4].

Председатель КНР Си Цзиньпин во время своего официального государственного визита в Казахстан в сентябре 2013 года, выступил с

речью об общей концепции Экономического пояса Шелкового пути (кит. – 丝绸之路经济带 [sīchóuzhīlù jīngjìdài]) [5]. А позднее в октябре, Си Цзиньпин посетил парламент Индонезии, где он расширил концепцию Экономического пояса на основе Шелкового пути, предложив Морской Шелковый путь 21-го века (кит. – 21世纪海上丝绸之路 [èrshíyī shìjì hǎishang sīchóuzhīlù]). Комбинация этих двух понятий представляет собой единую инициативу «Один пояс и один путь» (кит. – 一带一路 [yīdài yīlù]) [6].

В программном документе отмечается: «Продвижение совместного строительства «Одного пояса и одного пути» связано с потребностью Китая в расширении и углублении открытости внешнему миру, а также с потребностью укрепления взаимовыгодного сотрудничества со странами Европы, Азии, Африки и всего мира» [7].

Инициатива экономического пояса Шелкового пути, представляет собой практическую и открытую идею. Суть которой состоит в том, что участвовать в ней могут страны, которые обеспечивают совместное экономическое развитие, эффективное распределение ресурсов, координацию экономической политики в странах, находящихся вдоль экономического пояса Шелкового пути, развивать культурное многообразие. Целью является «активное освоение новой модели международного сотрудничества и глобального управления, принесение новой позитивной энергии миру и развитию всего мира» [7].

8 мая 2015 года было опубликовано «Совместное заявление Российской Федерации и Китайской Народной Республики о сотрудничестве по сопряжению строительства Евразийского экономического союза и Экономического пояса Шелкового пути» [8]. Председатель Си Цзиньпин высоко оценил перспективы сотрудничества между двумя странами в реализации инициативы «Один пояс и один путь». Основными направлениями сотрудничества будут: расширение торгово-инвестиционной активности, сотрудничество в развитии инфраструктуры, создание новых механизмов для повышения эффективности двухсторонней торговли и инвестиции, увеличение финансового взаимодействия, содействие сотрудничеству с другими международными организациями в регионе. Особое внимание уделяется таким организациям как: Шанхайская

организация сотрудничества, Азиатский банк инфраструктурных инвестиций. Особое значение придается продвижению зоны свободной торговли между ЕАЭС и Китаем [8].

Механизм сопряжения интеграции между ЕАЭС и Экономическим поясом Шелкового пути сосредоточивается, в основном, на экономических вопросах. Обе страны выступают за совместный диалог, главной целью которого является открытая торговля и развитие инвестиционной среды. Предполагается, что в будущем будут заключены соглашения в этом направлении.

Российская Федерация придает большое значение развитию отношений с Китайской Народной Республикой. Китайско-российское сотрудничество развивается в различных областях. Лидеры двух стран ежегодно встречаются на высшем уровне. Более ста двадцати городов России и Китая стали городами-побратимами [9].

По многим международным вопросам Россия и Китай занимают одинаковые или близкие позиции [10]. Это делает китайско-российское сотрудничество интеграционным в самых различных областях, особенно в вопросах сопряжения Евразийского экономического союза и Экономического пояса Шелкового пути [11].

В 2015 году общий объем экспорта и импорта России составил 525,83 млрд. долл. Доля Китая в общем объеме товарооборота России составляет 63,55 млрд. долл. Экспорт России в Китай – 28,60 млрд. долл., а импорт из Китая 34,95 млрд. долл. Среди торговых партнеров Китая, Россия занимает 16-ое место по объему торговли, из-за неблагоприятной рыночной ситуации в том же году. Однако Китай по-прежнему остается крупнейшим торговым партнером России. В 2010 году его доля в общем объеме составляла 11,3%, то в 2014 году она выросла до 12,1% [12].

В 2015 году российский экспорт в Китай, в основном, состоял из полезных ископаемых, включая энергетические ресурсы – 19,73 млрд. долл. (70,2% от общего объема экспорта в Китай), древесины и продукции из нее – 2,22 млрд. долл. (7,9%), электро-механические товары – 1,56 млрд. долл. (5,6%). Китайский экспорт был представлен: электро-механической продукцией – 17,05 млрд. долл. (49,0% от общего объема экспорта в

Россию), текстильные изделия – 3,1 млрд. долл., (8.9%), недрагоценные металлы и изделия из них – 2,56 млрд. долл., (7.4%) [12].

3 января 1992 года были установлены дипломатические отношения между Китайской Народной Республикой и Республикой Казахстан (каз. – *Қазақстан Республикасы*). Через десять лет был подписан ряд документов, определивших стратегическое партнерство между странами. А так же окончательно был решен пограничный вопрос. Основными направлениями сотрудничества между странами являются: борьба с терроризмом, вопросы инвестиционно-финансовой деятельности, торгово-экономическое и энергетическое сотрудничество, трансграничные перевозки, сотрудничество в таможенной, гуманитарной и технологической сферах. Казахстан вступил в 2014 году в Азиатский банк инфраструктурных инвестиций (АБИИ) (англ. – Asian Infrastructure Investment Bank, АИВ), созданный по инициативе и при участии Китая. Одной из главных целей данного учреждения является осуществление проекта «Одного пояса и одного пути».

В новой Совместной декларации глав государств Республики Казахстан и Китайской Народной Республики говорится о новом этапе отношений стратегического партнерства между странами. Отмечается дальнейшая интеграция китайского проекта «Одного пояса и одного пути» с новой экономической политикой Казахстана «Светлый путь» (каз. – *Нұрлы жол*) [13]. На состоявшейся 26 июня 2015 года конференции «Казахстан сегодня и завтра», организованной посольством Республики Казахстан в КНР подчеркивалось, что «Светлый путь» во многом перекликается с китайской инициативой «Одного пояса и одного пути».

«Светлый путь» является новой экономической политикой, провозглашенной Президентом Республики Казахстан Нурсултаном Назарбаевым. Эта политика направлена на продвижение казахской экономики, для устойчивого экономического и социального развития. Для этой цели планируется выделить из государственного бюджета около 9 млрд. долл. в период с 2015 по 2017 год [14].

В 2015 году общий объем торговли между двумя странами составлял 10,57 млрд. долл. или 17,43% общего объема экспорта и импорта Республики Казахстан. Казахский экспорт в Китай оценивается в 5,45

млрд. долл., а импорт – 5,10 млрд. долл. Китай занимает второе место, после России в торговых отношениях с Казахстаном [14].

Казахстан экспортирует в Китай полезные ископаемые, составляющие 45,8% объема экспорта. В свою очередь Казахстан импортирует из Китая электромеханическую продукцию, детали из пластмассы, резины, текстильные изделия и транспортное оборудование [15].

20 января 1992 года были установлены дипломатические отношения между Республикой Беларусь (белар. – *Рэспубліка Беларусь*) и Китайской Народной Республикой. Во время государственного визита Председателя КНР Си Цзиньпина, 10 мая 2015 года в Минск, был подписан договор о дружбе и сотрудничестве между двумя странами [16]. Одновременно была принята Совместная декларация о дальнейшем развитии и углублении стратегического партнерства. В декларации, обе стороны подтвердили, что Республика Беларусь играет значительную роль в реализации информационно-коммуникационных, логистических и транспортных проектов в рамках Экономического пояса Шелкового пути. Обе страны и дальше будут совместно работать в этом многонациональном проекте [17].

Китайский экспорт из Белоруссии представлен судами и плавучими конструкциями, механическими изделиями и их запасными частями, изделиями из стали, а также химической продукцией и удобрениями. Белоруссия экспортирует мебель, оптическое и медицинское оборудование, алюминий [18].

С 2015 года Китай стал третьим торговым партнером для Белоруссии, после России и Украины. Общий объем внешней торговли между двумя странами достиг 3,18 млрд. долл., увеличившись на 5.6% по сравнению с 2014 годом. Белоруссия экспортирует товары в Китай на 780 млн. долл., а импорт составляет 2,4 млрд. долл. Китай стал второй, после России страной-импортером для Белоруссии [18].

5 января 1992 года Кыргызская Республика (кирг. – *Кыргыз Республикасы*) и Китайская Народная Республика установили дипломатические отношения. Плодотворное развитие двухсторонних отношений, окончательно решило территориальные вопросы между двумя странами. Два государства плодотворно сотрудничают в

антитеррористической области, региональной безопасности. Кыргызстан является членом Шанхайской организации сотрудничества, членом Азиатского инфраструктурного инвестиционного банка. 15 мая 2014 года была заключена Совместная декларация о дальнейшем развитии и углублении всестороннего стратегического партнерства. Декларация гарантирует дальнейшее развитие в энергетическом сотрудничестве, транснациональных перевозках и строительстве Экономического пояса Шелкового пути.

Китай является вторым крупнейшим торговым партнером для Кыргызстана. Общий объем импорта и экспорта в 2015 году между двумя странами составил 1,65 млрд. долл., что составляет около 18,5% от общего объема внешней торговли Кыргызстана. Китай экспортировал из Кыргызстана: полезные ископаемые, нефть и нефтепродукты, драгоценные металлы, фрукты и сухофрукты на сумму 35,90 млн. долл. В свою очередь Кыргызстан импортировал из Китая: электро-механическое оборудование, изделия из черных металлов, автомобили, пищевую продукцию на сумму 1,01 млрд. долл. [19].

Республика Армения (арм. – Հայաստանի Հանրապետություն) и Китайская Народная Республика подписали 6 апреля 1992 года Совместную декларацию об установлении дипломатических отношений. С 1999 года обе страны провели 8 встреч по проекту «Китайско-армянскому комитету по экономике и торговле». В марте 2015 года во время визита Президента Армении Сержа Саргсяна в Китай, была заключена Совместная декларация о дальнейшем развитии и углублении отношений сотрудничества между двумя странами [20].

С 2009 года Китай является вторым крупнейшим торговым партнером для Армении. Китайский экспорт в Армению представлен оборудованием мобильной и фиксированной связи, компьютерами, изделиями из стали. Экспорт из Армении состоит из меди и медных сульфидных концентратов, алкогольной продукции и продукции из алмазов [21]. Армения экспортировала в 2015 году в Китай товары на сумму 165 млн. долл. Импорт из Китая составил 316 млн. долл. Общий объем торговли обеих стран составляет 481 млн. долл., и равен 10,1% от общей доли внешней торговле Армении [22].

Приведенные данные экономического сотрудничества по пяти странам, являющимися членами Евразийского экономического союза, хорошо показывают динамику их отношений с Китайской Народной Республикой [23]. Развитие экономического сотрудничества с этими странами благоприятно сказывается на экономическом росте Китая. Это сотрудничество носит комплексный характер и создает благоприятные условия для дальнейшего сотрудничества между ЕАЭС и Китаем [24].

Анализ сотрудничества показывает, что существуют огромные возможности для дальнейшего развития. Особенно это касается гуманитарной сферы. Говоря о будущих перспективах сотрудничества Евразийского экономического союза и Экономического пояса Шелкового пути, следует отметить, что все виды деятельности сотрудничества должны основываться на взаимном уважении и доверии друг к другу [25]. Развитие таких отношений будет способствовать дружбе между странами и принесет реальную пользу для блага жизни народов.

БИБЛИОГРАФИЧЕСКИЙ СПИСОК:

1. **Tinbergen J.** International Economic Integration. Elsevier. 1954. –191 p.
2. **Balassa B.** The Theory of Economic Integration (Routledge Revivals).Routledge. 2013. –318 p.
3. **40 вопросов** о Евразийском экономическом союзе. [Электронный ресурс] – Режим доступа: <http://mfa.gov.by/upload/EAEU-rus-broshura.doc>.
4. Евразийский экономический союз. [Электронный ресурс] – Режим доступа: <http://mfa.gov.by/multilateral/organization/list/e0e5d8b02b2fd7fc.html>.
5. 习近平在纳扎尔巴耶夫大学的演讲 (全文) . [xí jìn píng zài nà zhā ěr bā yē fū dà xué de yǎn jiǎng (quán wén)]. Полный текст выступления Си Цзинпина в Назарбаев Университете]. [Электронный ресурс] – Режим доступа: http://news.xinhuanet.com/world/2013-09/08/c_117273079.htm.
6. 习近平在印度尼西亚国会的演讲 (全文) . [xí jìn píng zài yìn dù ní xī yà guó huì de yǎn jiǎng (quán wén)]. Полный текст выступления Си Цзинпина в парламенте Индонезии]. [Электронный ресурс] – Режим доступа: http://www.gov.cn/ldhd/2013-10/03/content_2500118.htm.
7. Видение и действие, направленные на продвижение совместного строительства «Экономического пояса Шелкового пути» и «Морского Шелкового пути 21-го века». [Электронный ресурс] – Режим доступа: <http://ru.china-embassy.org/chn/euyxxs/t1257322.htm>.
8. Совместное заявление Российской Федерации и Китайской Народной Республики о сотрудничестве по сопряжению строительства Евразийского

экономического союза и Экономического пояса Шелкового пути. [Электронный ресурс] - Режим доступа: <http://www.kremlin.ru/supplement/4971>.

9. 中国同俄罗斯的关系 [zhōng guó tóng é luó sī de guān xi. Китайско-Российские отношения]. [Электронный ресурс] – Режим доступа: http://www.fmprc.gov.cn/web/gjhdq_676201/gj_676203/oz_678770/1206_679110/sbgx_679114/

10. **Погодин С.Н.** Перспективы стратегического партнерства России и Китая. // Актуальные проблемы современной политической науки: сб. науч. тр. Вып. 10 / Под ред. проф. И.Е. Тимерманиса. СПб.: Изд-во Политехн. ун-та, 2010. С. 186-193.

11. **Погодин С.Н.** Из истории создания свободной экономической зоны. // Россия в глобальном мире. 2011. № 1(21). С. 28-34.

12. 2015年俄罗斯货物贸易及中俄双边贸易概况 [èr líng yī wǔ nián é luó sī huò wù mào yì jí zhōng é shuāng biān mào yì gài kuàng. Краткое введение в торговлю России и китайско-российскую торговлю 2015 года]. [Электронный ресурс] – Режим доступа: http://countryreport.mofcom.gov.cn/record/view110209.asp?news_id=48260.

13. Президенты РК и КНР подписали Совместную декларацию о новом этапе отношений всестороннего стратегического партнерства. [Электронный ресурс] – Режим доступа: <http://strategy2050.kz/ru/news/25454>.

14. 国际观察：哈萨克斯坦的“光明之路”是个什么战略？ [guó jì guān chá : hā sà kè sī tǎn de “guāng míng zhī lù ”shì gè shí me zhàn lüè? Международное наблюдение: Светлый путь Казахстана представляет собой какую стратегию?]. [Электронный ресурс] – Режим доступа: <http://news.takungpao.com/world/exclusive/2015-06/3035021.html>.

15. 2015年哈萨克斯坦货物贸易及中哈双边贸易概况 [èr líng yī wǔ nián hā sà kè sī tǎn huò wù mào yì jí zhōng hā shuāng biān mào yì gài kuàng. Краткое введение в торговлю товаров Казахстана и китайско-казахстанскую торговлю 2015 года]. [Электронный ресурс] – Режим доступа: http://countryreport.mofcom.gov.cn/record/view110209.asp?news_id=47677.

16. 驻白俄罗斯大使崔启明接受《白俄罗斯》杂志社专访 [zhù bái é luó sī dà shǐ cuī qǐ míng jiē shòu 《bái é luó sī》 zá zhì shè zhuān fǎng. Посол КНР в Республике Беларусь Цуй Цимин дал эксклюзивное интервью журналу «Беларусь»]. [Электронный ресурс] – Режим доступа: http://www.fmprc.gov.cn/web/dszlsjt_673036/t1418053.shtml

17. 中华人民共和国和白俄罗斯共和国关于进一步发展和深化全面战略伙伴关系的联合声明 (全文) [zhōng huá rén mín gòng hé guó hé bái é luó sī gòng hé guó guān yú jìn yī bù fā zhǎn hé shēn huà quán miàn zhàn lüè huǒ bàn guān xi de lián hé shēng míng (quán wén). Совместная декларация о дальнейшем развитии и углублении отношений всестороннего стратегического партнерства КНР и

Республики Беларусь (полный текст)]. [Электронный ресурс] – Режим доступа: http://news.xinhuanet.com/2015-05/11/c_1115235825.htm.

18. 中白经贸合作简况 [zhōng bái jīng mào hé zuò jiǎn kuàng. Краткое описание о китайско-белорусском торгово-экономическом сотрудничестве]. [Электронный ресурс] – Режим доступа: <http://by.mofcom.gov.cn/article/zxhz/hzjj/201305/20130500146695.shtml>.

19. 2015年吉尔吉斯全年对外贸易情况 [èr líng yī wǔ nián jí ěr jí sī quán nián duì wài mào yì qíng kuàng. Состояние внешней торговли Кыргызстана за 2015 год]. [Электронный ресурс] – Режим доступа: <http://kg.mofcom.gov.cn/article/ztdy/201603/20160301265131.shtml>

20. 中国同亚美尼亚的关系 [zhōng guó tóng yà měi ní yà de guān xi. Китайско-Армянские отношения]. [Электронный ресурс] – Режим доступа: http://www.fmprc.gov.cn/web/gjhdq_676201/gj_676203/yz_676205/1206_677028/sbg_x_677032/

21. 中国与亚美尼亚双边贸易 [zhōng guó yǔ yà měi ní yà shuāng biān mào yì. Двусторонняя торговля между Китаем и Арменией]. [Электронный ресурс] – Режим доступа: <http://am.mofcom.gov.cn/article/zxhz/hzjj/201609/20160901398865.shtml>

22. 亚美尼亚2015年进出口额双降 [yà měi ní yà jìn chū kǒu é èr líng yī wǔ nián shuāng jiàng. Общий объем импорта и экспорта 2015 года снизился в Армении]. [Электронный ресурс] – Режим доступа: <http://am.mofcom.gov.cn/article/zxhz/tjsj/201602/20160201264503.shtml>

23. 胡晶. 丝绸之路经济带与欧亚经济联盟对接合作的经济学思考. 《学术交流》 2016年第3期104-109. 共6页. [hú jīng. sī chóu zhī lù jīng jì dài yǔ ōu yà jīng jì lián méng duì jiē hé zuò de jīng jì xué sī kǎo. 《xué shù jiāo liú》 2016 nián dì 3 qī 104-109. gòng 6 yè. **Ху Ц.** Экономическое мышление сотрудничества по сопряжению «Экономического пояса шелкового пути» и Евразийского экономического союза. // Академический обмен. 2016. № 3. С. 104-109.]

24. Погодин С.Н., Чжоу Цзюнь Великий Шелковый путь и развитие экспортного потенциала регионов // Евразийская интеграция: экономика, право, политика. 2016. № 1 (19). С. 88-92.

25. 林斌, 梦茹. 丝绸之路经济带建设对中国外经贸发展的影响研究. 《全国商情》 2016年第11期34-35. 共2页. [lín bīn, mèng rú. sī chóu zhī lù jīng jì dài jiàn shè duì zhōng guó wài jīng mào fā zhǎn de yǐng xiǎng yán jiū. 《quán guó shāng qíng》 2016 nián dì 11 qī 34-35. gòng 2 yè. **Линь Б., Мэн Ж.** Изучение влияния строительства «Экономического пояса шелкового пути» на развитие китайской внешней торговли. // Торговые ведомости. 2016. № 11. С. 34-35].

LI Jingcheng – Peter the Great Saint-Petersburg Polytechnic University. 195251, Polytechnicheskaya str., 29, Saint-Petersburg, Russia. E-mail: lijc@yandex.ru.

THE CURRENT SITUATION AND PROSPECTS OF COOPERATION BETWEEN THE EURASIAN ECONOMIC UNION AND THE SILK ROAD

The article discusses the current situation of the interaction of the Eurasian Economic Union and the Silk Road, the prospects of economic integration between Russia, China, Kazakhstan, Belarus, Armenia and Kyrgyzstan, also examines the historical development of relations between these countries. It is noted that the Eurasian economic integration becomes more productive and mutually beneficial by participation of China.

EURASIAN ECONOMIC UNION; SILK ROAD; INTERNATIONAL COOPERATION; EURASIANISM; INTEGRATION; ECONOMIC COOPERATION

УДК 327

В. С. Ягья

ПАРЛАМЕНТСКАЯ ДИПЛОМАТИЯ В РОССИЙСКО-КОРЕЙСКОМ СОТРУДНИЧЕСТВЕ

ЯГЬЯ Ватаняр Саидович – доктор исторических наук, профессор, заведующий кафедрой «Мировая политика» факультета Международных отношений. Санкт-Петербургский государственный университет. 191060, ул. Смольного 1/3, 8 подъезд, Санкт-Петербург, Россия. E-mail: vy190107@yandex.ru.

Парламентская дипломатия в настоящее время очень активна. Это наглядно видно на примере взаимодействия национальных и региональных парламентов России и Кореи. Статья представляет собой расширенный вариант доклада на 2-м политико-экономическом Форуме в рамках мероприятий Форума Диалог Россия-Республика Корея, состоявшемся в Санкт-Петербурге 14 июня 2016 г.

НАЦИОНАЛЬНЫЕ И РЕГИОНАЛЬНЫЕ ПАРЛАМЕНТЫ; РОССИЯ; РЕСПУБЛИКА КОРЕЯ; ЗАКОНОДАТЕЛЬНОЕ СОБРАНИЕ САНКТ-ПЕТЕРБУРГА; ГОРОДА-ПАРТНЕРЫ; ГОРОДА-ПОБРАТИМЫ

В середине второго десятилетия текущего столетия небывало усложнились международные отношения, заметно изменилась их конфигурация, прибавилось хаотичности, непредсказуемости и турбулентности в мировом развитии, появились активно действующие в глобальной политике легитимные и нелегитимные организации, на мировую арену со всей своей конфессиональной, политической, идеологической и экономической мощью вышел ислам, потребовавший равноправного участия в международных делах, возросли масштабы терроризма и экстремизма, наряду с интеграционными процессами приумножились сепаратистские движения во многих странах, увеличивалось число гибридных войн, широко внедрялись цветные и бесцветные революции, арабовесенние события взорвали Арабский

Восток, принеся ущерб в 1 трлн. долл., финансовый кризис потряс мировое сообщество, война в Сирии оказалась бесконечной и т.д. и т.п. Конечно, перечисленными здесь ситуационными характеристиками жизнедеятельность мирового сообщества не ограничивается. Главным событием в мирополитической многоликости сегодня является, как сказал министр иностранных дел России С.В. Лавров, выступая 15 июня 2016 г. в Государственной Думе РФ, продолжающееся формирование полицентричной архитектуры мира, т.е. многополярности [1]. При этом, глава внешнеполитического ведомства заявил, что «ни одна страна или группа стран не может претендовать на то, чтобы в одиночку решать современные международные проблемы». С подобным подходом, лежащем в основе внешнеполитического курса России, стоит, несомненно, согласиться, добавив только о необходимости отвечать на текущие и новые вызовы человечеству, под эгидой ООН. Россия считала и считает, что игнорировать ООН как единственный универсальный орган, представляющий все мировое сообщество, невозможно.

Печальный опыт отказа от привлечения ООН к решению актуальных глобальных и региональных проблем подтверждается агрессией США против саддамовского Ирака, приведшей к хаосу, гражданской войне в этой арабской стране и росту в ней терроризма, а в конечном итоге – к возникновению обширной дуги нестабильности во всем исламском мире. Целесообразно привести в этой связи слова Генерального секретаря ООН Пан Ги Муна, сказанные 15 июня 2016 г. во время беседы с Председателем Совета Федерации РФ В.И. Матвиенко: «Я бы хотел отметить огромный вклад России в работу ООН. Я абсолютно уверен, что без России, без политической воли, проявленной со стороны России, без активного участия и вовлечения России в деятельность ООН мало чего можно было бы достичь. И это реальность, которую нужно признавать» [2].

Эти слова прозвучали после того, как В.И. Матвиенко заявила: «Альтернативы ООН сегодня не существует, и мы выступаем за расширение взаимодействия России с ООН» [2]. В новой Концепции внешней политики Российской Федерации, утвержденной президентом России В.В. Путиным 30 ноября 2016 г., четко указывается на центральную координирующую роль ООН как основной организации, регулирующей международные отношения [3]. Этой позиции Москва

непрерывно придерживается при обсуждении и принятии решений по сложнейшим проблемам текущего десятилетия. Неизменность подобного курса России с особой силой проявляется при формировании нового мирового порядка и в межгосударственных отношениях. Одновременно мировое сообщество все больше убеждается, что строительство нового мирового порядка без России невозможно [4]. Ярким примером этому может служить стратегическое партнерство между Россией и Республикой Корея, установившееся с 2008 г., когда в Москве на встрече президенты обеих стран Д.А. Медведев и Ли Мён Бак объявили об этом [5].

Значительная роль России в ООН, в том числе в поддержании её статуса на мировой политической арене, и в отношениях с Республикой Корея особо отмечалась на Втором политико-экономическом Форуме «Диалог Россия-Республика Корея», проходившем 14 июня 2016 г. В Санкт-Петербургском государственном университете под девизом «Республика Корея в условиях меняющегося мира». Прежде чем изложить суждения, представленные участниками этого крупного научного форума, необходимо сказать, что оно по существу предшествовало заседанию двадцатого Петербургского Международного Экономического Форума (ПМЭФ), состоявшемуся в городе на Неве 16–18 июня 2016 г., т.е. спустя два дня после российско-корейской встречи ученых, политиков, экономистов и государственных деятелей, а также проходившему за несколько месяцев до Восточного экономического форума во Владивостоке и саммита G-20 в Китае. Многие вопросы, обсуждавшиеся в Санкт-Петербургском государственном университете, не могли остаться без внимания на ПМЭФ-20, во Владивостоке и в Ханчжоу в Поднебесной. Об экономике, торговле и ресурсах, перспективах энергопотребления, инновациях, технических новшествах и конкретной деятельности речь шла на всех этих весьма влиятельных форумах. Конечно, на корейско-российском диалоге наряду с общемировыми и региональными проблемами общего плана речь шла главным образом о взаимоотношениях России и Республики Корея, ядерной программой Северной Кореи, региональной, глобальной и национальной безопасности. На ПМЭФ-20 и G-20 же дискуссии проходили преимущественно по самым актуальным мирополитическим и глобально-экономическим вопросам. Разумеется, имелись и весомые различия в статусе и количестве участников. Однако,

подчеркну еще раз, по отдельным аспектам общей тематике докладов, сообщений и авторских комментариев было немало схожего.

Надо признать, что и «Диалог Россия-Республика Корея», и ПМЭФ стали по своему политическому и экономическому значению крупными и очень влиятельными компонентами мягкой силы России и Республики Корея. Республика Корея как важный мировой актер постоянно упоминается во многих (если не во всех) внешнеполитических разработках российских исследовательских центров и правительственных инициативах, касающихся общего видения перспектив позиционирования России в мире, в Азиатско-Тихоокеанском регионе и в политико-географическом четырехугольнике Россия-Корейский полуостров-Япония-Китай. Вот несколько конкретных фактов.

Выполняя поручение президента России В.В. Путина по расширению контактов с зарубежными учеными, в Российской Академии наук создана двухсторонняя российско-корейская комиссия, занимающаяся установлением исторической правды в отношениях двух стран и доведению ее до широких кругов мировой общественности [6]. На мой взгляд, необходимо активизировать её работу, достигнув также высокого уровня деятельности аналогичных комиссий историков по Германии, Австрии и Польше. Совместное изучение истории взаимоотношений России и Кореи, в том числе касательно Корейской войны, а также, конечно, объективное познание инициатив и стратегии трёхсторонних отношений между Россией, КНДР и Республикой Корея придаст нашему сотрудничеству с этим государством больше позитива, а мировому сообществу истинности в познании прошлого.

С 2010 г. был начат диалог корейско-российских студентов, который, как полагает ректор университета Корё Ким Пёнчхоль, «в последующем станет основной движущей силой РГ [рабочей группы – В.Я.] «молодежный диалог», задачами которого являются подготовка лидеров будущего поколения, укрепление взаимопонимания и расширение обменов путем укрепления практической солидарности и участия молодежи двух стран, способствовать устойчивому развитию общества» [7, с. 130]. В этих целях в Республике Корея расширяется преподавание русского языка и не только в университете Корё, где оно началось еще в 1974 г., но и в других университетах: например, в университете Ханкук,

где отделение русского языка было открыто еще в 1954 г. Выпускники этих двух вузов «на протяжении многих лет... в разных сферах корейско-российского сотрудничества занимают центральные позиции и играют значимые роли в развитии двустороннего взаимодействия» [7, с. 132–133]. В свою очередь в России увеличивается число юношей и девушек, а также взрослых людей, изучающих и знающих корейский язык. Немалое количество владеющих этим языком образовалось в студенческой среде, особенно на Дальнем Востоке и в городах европейской части России, где традиционно изучался в вузах корейский язык.

Тем самым и в Республике Корея, и в России идет активный процесс формирования востребованных талантливых и креативных специалистов, трудящихся во имя развития обеих этих стран, укрепления их позиций на мировой арене. В этом же контексте следует рассматривать подписанный в декабре 2016 г. Меморандум о сотрудничестве Санкт-Петербургского государственного университета и секретариата парламента Республики Корея [8]. В СПбГУ для реализации этого документа есть хорошая основа: на восточном факультете уже многие десятилетия есть кафедры корейской филологии и истории стран Дальнего Востока, а также с середины первого десятилетия текущего столетия работает институт исследования Кореи. В настоящее время уже немало выпускников СПбГУ трудится в Южной Корее. Один из них – известный профессор университета Кукмин А. Ланьков. Забегая немного вперед, не могу не привести здесь его мнение о перспективе размещения США противоракетной системы ТНААД в Южной Корее в противовес ракетно-ядерной программе Северной Кореи в случае избрания левого политика на пост президента (см. далее). Это мнение совпадает с моим. Д.А. Ланьков считает, что победа на выборах Мун Джэ Ина, придерживающегося левых взглядов, вряд ли приведет к отказу от расширения ТНААД, ибо «во-первых, размещение ТНААД имеет достаточно большую поддержку в народе. Во-вторых, озабоченности Китая и России по поводу комплекса недостаточно для того, чтобы поставить этот вопрос в центр повестки» [9]. В-третьих, позиция Д. Трампа по поводу американской защиты Японии и Южной Кореи в сравнении с предыдущими президентами не изменилась.

Группа членов общественного Совета по внешней и оборонной политики России предложила свое видение внешнеполитического курса

России. В виде тезисов оно представлено на сайтах этой организации. Одна из рекомендаций состоит в том, что «наработаны большие возможности углубления сотрудничества со странами АСЕАН, Японией, Южной Кореей» [10]. Развивая свои мысли, видные эксперты Совета по внешней и оборонной политике России предлагают в качестве приоритетной следующую задачу: «Наполнение поворота на Восток реальными проектами. Курс на создание вместе с Китаем, Индией, Ираном, вероятно, странами АСЕАН, Южной Кореей, союзниками по ЕАЭС, другими странами сообщества Большой Евразии, открытого для мира и нацеленного на сотрудничество со странами ЕС. Центральная организация для будущей российской политико-экономической ориентации – активизирующийся ШОС. Движение к созданию сообщества Большой Евразии позволит уравновесить рост мощи Китая, поместить его в широкие рамки. Это, видимо, выгодно и самой КНР, позволит избежать объединения против нее обеспокоенных ее мощью соседей» [10]*.

Мне представляется, что идеи о Большой Евразии получили бы еще большую весомость, если осуществить их сопряжение с «Евразийской инициативой», провозглашенной президентом Республики Корея Пак Кын Хе наряду с двумя другими программами её руководства страной – «Процессом установления доверия на Корейском полуострове» и «Инициативой мира и согласия в Северо-Восточной Азии». При этом для Сеула возрастает значение стратегического партнерства с Россией в политическом и экономическом плане. Эти инициативы остаются в силе, несмотря на импичмент этого главы южнокорейского государства.

Несомненно, это сопряжение вписалось бы в процесс сближения и сочленения китайской инициативы «Один пояс – один путь» и Евразийского экономического союза, что привело бы к формированию геополитического треугольника «Республика Корея-Китай-Россия» с пространственным размахом на территории их союзников и акторов реализации обозначенных евразийских инициатив. Видимо, и в Сеуле, и в Москве, и в Пекине придется учитывать американский проект «Новый Шелковый путь».

* Но в самом тексте тезисов участие Южной Кореи предусматривается как вероятность. Думаю, что надо говорить об обязательном включении Республики Корея в Большую Евразию.

Тем более что российский президент В.В. Путин высоко отозвался о США на ПМЭФ-20. «Миру, – сказал он, – нужна такая мощная страна, как Соединенные Штаты Америки, и нам нужна» [11].

После победы Дональда Трампа на выборах президента США в ноябре 2016 г. глава Российского государства В.В. Путин с надеждой говорил о возобновлении деловых, добрососедских и стратегических взаимоприемлемых отношений Россия–США, о нашей готовности, говоря словами 45-го американского президента, поладить с Вашингтоном, и о стремлении обсуждать с ним весь спектр мировых и межгосударственных проблем [12]. Последующие годы покажут насколько перемены, которые могут произойти во внешнеполитическом курсе Вашингтона, будут происходить в соответствии с неотложными потребностями мирового сообщества и разумностью повестки дня.

Конечно, в реализации американского проекта «Новый Шелковый путь», многое будет зависеть от Китая, либо, как полагают авторы «Стратегии для России. Российская внешняя политика: конец 2010-х – начало 2020-х годов», новая мощь Китая может восприниматься его соседями, в том числе и Россией, как угроза, и толкала бы Евразию к расколам. Иносказания и недомолвки в отношениях Россия-Китай-США, кстати, нередки в тексте этих тезисов о стратегии России, относящейся, судя по всему, до 2025 г. Авторы, говоря о появлении предпосылок формирования нового центра в складывающейся, по их мнению, новой (мягкой, как им представляется) дипполярности – Большой Евразии, в которой стержневую экономическую роль будет играть Китай, но «его превосходство будет уравниваться другими мощными партнерами – Россией, Индией, Ираном». Думается, что ни Индия, и тем более Иран в настоящее время не являются и в ближайшей перспективе не станут мощными экономическими и политическими державами. Вот уж кого нужно привлечь России для балансировки сил с Китаем в Большой Евразии в первую очередь, то это Южная Корея.

Странно, что в «Стратегии...» не упоминается пассаж из речи президента В.В. Путина на ПМЭФ-19 19 июня 2015 г., который по существу предшествовал идее Большой Евразии. Вот как он выглядит: «Карта глобального экономического развития меняется буквально на глазах. Страны Азиатско-Тихоокеанского региона, такие как Китай,

Япония, Южная Корея, государства АСЕАН, уже составляют четверть мировой экономики. В ближайшее десятилетие именно эти рынки будут основным источником роста мирового спроса на товары и услуги. При всех колебаниях, которые происходят в мире, и в политике, и в экономике, эта тенденция неизбежна. Логично, что вместе с партнёрами по Евразийскому экономическому союзу мы стремимся наращивать связи со странами АТР, устранять барьеры в торговле и инвестициях» [13].

Зато аналитики, составлявшие тезисы, о которых идет речь, могут гордиться тем, что президент В.В. Путин в своем выступлении на ПМЭФ-20, по-видимому, использовал именно их разработку о Большой Евразии. В отличие, правда, от них В.В. Путин заявил, что этот проект «открыт, безусловно, и для Европы, выразив уверенность в его взаимовыгодности, и подчеркнув ключевой характер ЕС в торгово-экономических связях России [11]. Идею формирования «Большой Евразии» поддержал на ПМЭФ-20 и президент Казахстана Н.А. Назарбаев, отметив, что казахстанская столица Астана позиционирует себя как деловой, культурный, научный и финансовый центр Евразии.

Включается ли в проект «Большая Евразия» весь мегаконтинент Евро-Афро-Азия, о котором так увлекательно писали выдающиеся российские востоковеды Л.И. Медведко и В.И. Шеремет [14, с. 10, 82].

Следует иметь в виду при этом, что крупный специалист по Турции П.В. Шлыков, анализируя турецкую политику в отношении Азии, Африки и Европы, предложил называть это обширное пространство взаимодействия афро-азиатских и европейски государств как Афро-Евразия [15, с. 45–51]. Об этом он говорил еще в 2015 г. на 3-ей встрече российских и турецких интеллектуалов в Анталье.

В.В. Путин в свою очередь допускает участие в «Большой Евразии» «наших партнеров по СНГ, других заинтересованных государств и объединений», т.е. среди последних возможны и страны Африки, и созданные на этом континенте интеграционные группировки. Один из участников ПМЭФ-20 петербуржец «вице-президент ООО «Экспофорум и президент IFI С.П. Алексеев, отвечая на поставленные газетой «Деловой Петербург» вопрос, нужна ли России дружба с Западом, сказал: «Петербургский международный экономический форум показал, что нам обязательно необходимо поддерживать контакт с Западом, как и с США, и

с Азиатским регионом, и с Африкой. Кстати, Африка к 2030 году будет самым интересным рынком в мире, как говорят аналитики» [16]. Аналогичную точку зрения касательно Африки высказал в беседе со мной председатель Сената Кении Д. Эгуро во время беседы в июне 2016 г. в Мариинском дворце, официальной резиденции Законодательного Собрания Санкт-Петербурга. Вообще признается, что со временем экономический и политический вес Африки в мире заметно возрастет, и она перестанет в ближайшие годы, на мой взгляд, считаться самым экономически неразвитым регионом на планете Земля. В этом, кстати, одна из основных причин острого соперничества на континенте между Китаем и США; увы, Россия, несмотря на все громогласные заявления о её возвращении в Африку, во втором десятилетии XXI в., поездки её лидеров в африканские страны, приезд в Москву африканских руководителей, не может стать в ряд государств, занявших приоритетные позиции на этом континенте. Но то, что по прошествии десятка–двух лет кто-то из африканских стран запросится в «Большую Евразию», несомненно. Ведь взоры, например Египта, уже сейчас обращены на Шанхайскую организацию сотрудничества. Да, и Поднебесная, развивая свои шелкопутейные инициативы, не преминет подключить своих союзников и, откровенно скажу, зависимых стран в Африке к «Большой Евразии», чтобы усилить свои позиции в этом объединении. Как бы там ни было, подключение африканских стран к большеевразийской коалиции наполнит идею мегаконтинента конкретным содержанием. Позитивно на этом процессе скажется планируемое заключение Россией с рядом стран, в том числе с Кореей, Венесуэлой, Никарагуа, Перу, Турцией, Израилем, Чили [17], соглашений о свободной торговле. Возникающий процесс кросс-региональных соглашений о свободной торговле не исключает и Африку.

В шорт-лист Минэкономразвития России стран, с которыми предполагается подписать такое соглашение, вошел и Египет. Лиха беда начало, как говорится в русской пословице. Но факт остается фактом, что это соглашение с Египтом в случае его заключения будет реализовываться в рамках ЕАЭС, который, несомненно, войдет в «Большую Евразию». Вьетнам уже подписал с Россией такое соглашение, и пользуется соответствующими льготами в рамках ЕАЭС.

Отечественные политологи, готовые бить в литавры по всякому поводу или даже без повода лишь бы угодить власть предержащим, уже начали пророчить чуть ли не реализацию идей Большой Евразии незадолго до визита президента РФ В.В. Путина в Китай в конце июня 2016 г. Однако, как выяснилось, во время посещения Владимиром Владимировичем Поднебесной, хотя и было подписано 30 деловых и политически важных документов, речи о Большой Евразии не шло. Вот почему вряд ли стоило именовать этот визит с прицелом на Большую Азию [18]. В китайской прессе ничего не говорилось о Большой Евразии в связи с визитом В.В. Путина [19]. Хотя подчеркивалась необходимость наполнить сопряжение «Одного пояса – одного пути» и ЕАЭС, конкретными проектами, а также подключить этот китайский суперпроект к развитию регионов России и Сибири. Высоко оценивая результативность многочисленных встреч В.В. Путина и Си Цзиньпина, в Китае отмечали мысль российского президента, высказанную в эксклюзивном интервью генеральному директору агентства Синьхуа Цай Минчжао: «Сам факт взаимодействия Китая и России на международной арене – факт стабильности в мировых делах» и то, что «наши взгляды / России и Китая /на международные дела очень близки и совпадают» [20]. Такие взаимные российско-китайские отношения понуждают Южную Корею к развитию ресурсной дипломатии и внешнеполитической практики в отношении Африки, Азии и Латинской Америки. Так, президент Республики Корея Пак Кын Хе в 2015 г. совершила визиты в Кувейт, Саудовскую Аравию, ОАЭ, Катар, Колумбию, Бразилию, Чили и Перу. В свою очередь в Сеуле побывали главы государств и правительств Туркмении, Узбекистана, Таджикистана, Эфиопии, Сенегала, Гондураса, Иордании, Монако. В результате не только умножаются рынки сбыта южнокорейских товаров, но и растет её имидж в мировом сообществе как одной из ведущих и перспективных стран мира.

На саммите G-20, состоявшемся в Китае, в Ханчжоу, в сентябре 2016 г. Пак Кын Хе провела деловые встречи на полях этого крупного совещания лидеров ведущих экономик мира с наследником наследника Саудовской Аравии Мохаммедом бин Салманом и президентом Египта Абдул Фаттахом ас-Сисли. Помимо обсуждения глобальных мирополитических проблем, страны договорились о совместных усилиях

по развитию двусторонних экономических и торговых связей. В частности, корейский президент обещала помочь Эр-Рияду в решении задачи саудовской программы «Видение 2030».

Пристальное внимание Республики Корея к Африке нашло отражение и в специальном обращении президента Пак Кын Хе, направленном в адрес ЮНЕСКО в декабре 2015 г., в котором отмечалось значение науки, технологий и инноваций для устойчивого развития этого континента [21].

Актуально звучат слова президента Республики Корея Пак Кын Хе, сказанные на Втором Восточном экономическом форуме во Владивостоке в начале сентября 2016 г. о значении Дальнего Востока. Этот регион, являющийся, по её мнению, «новым сердцем России», в случае объединения Кореи станет мостом процветания и мира вследствие соединения Евразии с Азиатско-Тихоокеанским регионом [22]. Особо она подчеркнула важность проведения президентом России В.В. Путиным новой восточной политики, в результате которой «Дальний Восток становится мостом для соединения Республики Корея и России» [22]. Продолжая излагать свои взгляды на роль российского Дальнего Востока, набирающего экономическую мощь и усиливающего интеграционный потенциал Евразии, Пак Кын Хе упоминает о наличии различных евразийских концепций, инициированных государствами Северо-Восточной Азии, в том числе самой Республикой Корея. Собственно вслед идей, высказанных президентом В.В. Путиным на ПМЭФ-20 в 2016 г., она заявила, что, если Республике Корея удастся заключить соглашение о свободной торговле с ЕАЭС, подобное тем, что были подписаны с США, Китаем и ЕС, то это усилит интеграцию в Евразии, оживит развитие Дальнего Востока и будет способствовать росту экономики Евразии (Экспертная работа по вопросу создания зоны свободной торговли между ЕАЭС и Республикой Корея завершилась успешно к октябрю 2016 г. В настоящее время ведутся официальные консультации [23]). Пак Кын Хе подчеркнула, что предложенное В.В. Путиным формирование Большой Евразии находится в русле корейской евразийской инициативы. Заявив так, она признала важность того, о чем говорил российский президент в Петербурге в июне 2016 г., и действенность высказанных им тогда идей касательно глобальной и

региональной безопасности. Их поддержка корейским президентом так или иначе присутствовала и в её речах и на её встречах на полях G-20, в том числе с премьер-министром Италии Маттео Ренци и с Председателем КНР Си Цзиньпином [24].

В ходе этой беседы Пак Кын Хе поблагодарила Китай за поддержку освободительной борьбы Кореи за независимость и заверила своего собеседника в том, что корейское правительство намерено твердо развивать отношения со своим великим соседом. Она заявила также, что двусторонние отношения, направленные в том числе и на упрочение региональной безопасности, получают новые стимулы развития в 2017 г., когда будет отмечаться двадцатипятилетие установления дипломатических отношений. На этой встрече, второй в 2016 г. (первая проходила во время Вашингтонского саммита по ядерной безопасности в марте 2016 г. [25]), подчеркивалась важность корейско-китайского сотрудничества и делались заверения в продолжении стратегического партнерства, а также по взаимодействию в противодействии внешним глобальным и региональным вызовам, включая северокорейские ядерные противоречия (см. ниже).

Особое значение с точки зрения развития отношений с приоритетными державами имел визит Пак Кын Хе в Китай в 2015 г., который наряду с США, в Сеуле рассматривался не только с позиций укрепления двусторонних отношений, но и упрочения региональной и национальной безопасности, в том числе обсуждения северокорейской ядерной программы.

Не меньшее значение (а в ряде ситуаций большее) имели встречи Пак Кын Хе с российским президентом В.В. Путиным на полях саммитов АТЭС, «G-20» в Брисбене, Климатической конференции ООН в Париже, а также во время торжеств в Пекине по случаю 70-летия окончания Второй мировой войны. Мирополитический статус Южной Кореи, к чему особые усилия прилагала Пак Кын Хе и её администрация, заметно возрос в результате официального визита В.В. Путина в Республику Корея в ноябре 2013 г.

Конечно, в беседах с руководителями ведущих государств мира не обходилось без рассмотрения территориальных споров с Японией, отношения с которой Сеул строит с учетом двух факторов: союзничества с США и угроз со стороны Пхеньяна. Позитивно на обстановку в Северо-Восточной Азии сыграла встреча 2 ноября 2015 г. в южно-корейской

столице Пак Кын Хе и премьер-министра Японии Синдзо Абэ. Конечно, нерешенных проблем (попутно замечу, что по острейшей проблеме так называемых «женщин для комфорта» удалось достигнуть приемлемой для обеих стран договоренности – японское правительство согласилось выплатить денежную компенсацию жертвам сексуального насилия со стороны японских оккупационных солдат и принести извинения).

Обеспокоенность Южной Кореи, Японии и США ситуацией на Корейском полуострове связана и с угрозами, раздающимися из Пхеньяна, о применении ядерного оружия первыми для защиты своего суверенитета. Воспринимается это, однако, часто, как готовность нанести первыми ядерный удар и по США, а не только по соседям Японии и Республике Корея. К беспокойству в Сеуле, Токио и Вашингтоне, да и в Москве и Пекине по поводу ракетно-ядерных намерений Северной Кореи склоняют некоторые опрометчивые далеко не сдержанные заявления северокорейских руководителей. Изменить такое мнение не могут даже четкие заверения лидера КНДР Ким Чен Ына. Так, выступая 21 апреля 2016 г. во Дворце культуры, он заявил: «Наша республика – ответственная ядерная держава, которая, как мы уже разъясняли, не будет использовать ядерное оружие первыми, если агрессивные враждебные страны сами не применят ядерное оружие, чтобы подвергнуть вторжению в наши суверенные пределы» [26].

Ему также принадлежит призыв к США не вмешиваться в межкорейские отношения, а также пожелания улучшить связи с враждебными нациями и путем переговоров с Южной Кореей устранить взаимные недопонимание и недоверие. Однако, ситуация на Корейском полуострове развивается так, что веры к Пхеньяну у большинства задействованных стран в разрешение существующей и нарастающей конфликтности в этом регионе мира не прибавляется. Примечательны слова бывшего посла России в Сеуле А. Панова: «Конфликт Севера и Юга – еще один пример жесткого противостояния, когда никто друг другу и пяди уступить не хочет» [27].

Для окружающего мира, и прежде всего КНДР, особое беспокойство вызывают военные связи по линии Республика Корея-Япония-США, в связи с чем Пхеньян объясняет свою активность в ядерно-ракетной области, а названная тройка государств в свою очередь аргументирует

развивающееся сотрудничество в сфере вооружений, военных маневров и создания ПРО как раз северокорейской ядерной программой.

Бывший российский посол в Пхеньяне Валерий Денисов: «северокорейское руководство очень чувствительно относится к своему суверенитету и испытывает недоверие к США. Усиление военного сотрудничества Южной Кореи и США еще больше загонит ситуацию в тупик, в то же время Москва и Пекин выступают за возобновление диалога и давить на Пхеньян не видят смысла» [28]. Весьма интересно мнение заместителя директора Института стран Азии и Африки МГУ им. М. Ломоносова А. Корнеева: «Лидер КНДР Ким Чен Ын, – говорит А. Корнеев, – действует упреждающе: чем дальше заходят испытания, тем меньше шансов применения военной силы со стороны других игроков. В системе, где все замкнуто на одного человека, остается большое пространство для интриг и домыслов, а в Южной Корее создана целая индустрия фабрикаций о северном соседе. Хозяином положения является Китай, Россия может предлагать свои услуги лишь в период охлаждения отношений между Пекином и Пхеньяном: «После каждого испытания Китай демонстрирует неудовольствие, но у китайцев дипломатия многоподъездная, и эту ситуацию особенно при обострении отношений с США они могут обратить в свою пользу» [28].

Российская Федерация осудила все ядерные испытания и ракетные пуски (с марта 2016 г. по февраль 2017 г.) Северной Кореи. В октябре 2016 г. Министерство иностранных дел России вновь подтвердило, что ракетно-ядерные амбиции КНДР не приемлемы для нашей страны [29]. Еще раньше на Смоленской площади не могли не обратить внимания также на возобновление в КНДР производства плутония, а также на сообщения о реактивировании ядерного реактора в Йонбене [30]. Министр иностранных дел РФ С.В. Лавров призвал в сентябре 2016 г. после очередных ракетно-ядерных испытаний, осуществленных Пхеньяном, «Запад поискать «креативные подходы» вроде тех, что были найдены в ситуациях с иранской ядерной программой и химической демилитаризацией Сирии» [30]. Почему-то нашлись эксперты, кто насчитал, что эскалация ракетно-ядерных испытаний – это намек Пхеньяна, обиженного якобы на отсутствие внимания мировых держав на переговоры по иранскому образцу [31]. И хотя осуждения КНДР

посыпались со всех сторон: из ООН, США, России, Китая, Японии, Кореи и ряда других государств, воз и ныне там, как говорят на Руси. Есть и другая пословица: «а Васька слушает, да ест». То есть для Пхеньяна эти публичные декларации не имеют по существу никакого значения. Вспоминается ответ Голды Мейр в бытность премьер-министром Израиля, на вопрос о резолюциях ООН касательно этого государства: «Резолюции – не танки, они не стреляют».

В целях обеспечения стабильности, безопасности и устойчивого развития в Азиатско-Тихоокеанском регионе и поддержания традиционно дружественных отношений с обоими государствами на Корейском полуострове Россия будет, как подчёркивается в её новой Концепции внешней политики, «добиваться снижения уровня конфронтации, ослабления напряженности на Корейском полуострове, а также достижения примирения и развития межкорейского сотрудничества посредством развития политического диалога. Россия неизменно выступает за безъядерный статус Корейского полуострова и будет всемерно содействовать его денуклеаризации, исходя из того, что средством достижения этой цели являются шестисторонние переговоры. Российская Федерация продолжит прилагать усилия в целях формирования механизма поддержания мира и безопасности в Северо-Восточной Азии, а также будет принимать меры по расширению экономического взаимодействия в регионе» [32]. Так за чем же стало дело: надо было поручить специалистам-мидовцам разработать подобный проект. Накопленный в КНДР опыт в ракетно-ядерной сфере позволил её руководителю объявить на весь мир о готовности нанести упреждающий ядерный удар по США, а угрозам в адрес Республики Корея и Японии нет числа. Что здесь больше бравады или реальности, трудно судить, но тем не менее это заставляет задуматься еще в большей степени, чем раньше ведущие мировые державы над северокорейской угрозой, займутся вплотную этой проблемой, тем ранее становится процесс её устранения [33]. А пока суть да дело, по сообщению агентства Ренхал со ссылкой на источники в военных кругах Сеула, американский спецназ и вооруженные силы Южной Кореи сформируют специальное подразделение, целью которого будет ликвидация лидера КНДР Ким Чен Ына в случае войны с Северной Кореей. «Впервые о планах ликвидации северокорейского

лидера Сеул объявил после того, как в сентябре Пхеньян провел самое масштабное в своей истории ядерное испытание. Мощность взрыва была больше, чем у бомбы, сброшенной на Хиросиму в 1945 году» [34]. Подтверждение эта информация не получила в СМИ. Но после насильственной смерти (отравления) 13 февраля 2017 г. в аэропорту Малайзии Ким Чен Нама, старшего брата северокорейского лидера, 16 февраля 2017, хотя и не без участия Южной Кореи и США (что общепризнано), в Пхеньяне усилили охрану Ким Чен Ына.

В отношении КНДР в мире начался с недавних пор поиск страны, которая могла бы воздействовать на Пхеньян. Видимо, этот поиск, как предполагает ведущий научный сотрудник Института Дальнего Востока РАН Е. Ким, завершился негласной договоренностью между Россией и Китаем «о том, что все, что касается Северной Кореи, в ООН будут регулировать они. А мы автоматически поддерживаем все резолюции Совета Безопасности, связанные с санкциями против Северной Кореи, потому что это американцы согласовали с китайцами» [35]. Может быть и так. Но в любом случае, на мой взгляд, Поднебесная играет первой скрипкой в разыгрываемом концерте в Северо-Восточной Азии, где главным дирижером ядерно-ракетных событий является Северная Корея. При этом нельзя упускать из виду мнение руководителя Центра изучения Юго-Восточной Азии и Австралии Института востоковедения РАН проф. Д.В. Мосякова: «Фактически в регионе начинается гонка вооружений. Южная Корея создает систему обороны противоракетной, а, соответственно, Северная Корея будет создавать все возможности для того, чтобы преодолеть эту систему обороны. Потому что понимает, что это фактор выживания Северной Кореи, возможность нанести невосполнимые потери Южной Корее в случае агрессии против севера» [36].

Обычно называя Китай главной страной, которая может воздействовать на КНДР, исходят из того, что у России нет серьезных рычагов влияния на КНДР [37]. Представляется, что позиция Китая определяется его отношениями с США: при их обострении мгновенно с небывалой, чем прежде, силой запускается северокорейский фактор; тем самым Поднебесная добивается своих целей в конфликте с Вашингтоном. Если согласиться с такой точкой зрения, то необходимо признать, что Пекин подбирает время от времени, в угоду собственным целям, на

производство и испытание ядерного оружия. Вряд ли, хотя... Миру известны аналогичные действия. Тем более показательны слова сотрудника Центральной партийной школы Чжан Ляньгуйо том, что для Китая оказалось слишком сильное давление на КНДР – значит помогать США, Пекин это делать не собирается» [38]. Заведующий отделом Кореи и Монголии Института востоковедения РАН Александр Воронцов сказал, что «В Южной Корее есть часть политиков, которые выступают за создание собственного ядерного оружия или размещение американских ядерных сил в стране. Но это течение не представляет мейнстрим. А США всегда категорически отказывались пойти навстречу таким стремлениям. Они выступают за жесткое соблюдение договора о нераспространении» [39]. В Вашингтоне прекрасно понимают, что в случае нарушения режима нераспространения ядерного оружия в числе его обладателей могут оказаться до 30 стран мира, находящихся уже в настоящее время на пороговом состоянии и тогда не избежать катастрофы гибели человечества.

После того как выяснилось, что КНДР возобновила производство плутония и, выдворив из страны инспекторов МАГАТЭ, реактивировала, судя по всему, ядерный реактор в Йонбёне, стало понятно, что одними санкциями, даже ужесточив их, не отделаться. Для отказа Пхеньяна от своей ядерной программы нужны иные, более действенные меры. Как считает руководитель Центра корейских исследований Института Дальнего Востока РАН А.З. Жебин, «Сейчас уже окончательно ясно, что одними санкциями проблему не решить. Как и в случае с Ираном, нужна конструктивная программа, пакет тщательно откалиброванных поэтапных мер, включая отмену санкций, которыми будет поощряться движение КНДР сначала к замораживанию, а затем и свертыванию ее военных ядерной и ракетной программ» [40]. Этот ученый, ссылаясь на необходимость учета реалий, полагает, что поскольку КНДР стала де-факто ракетно-ядерной державой, заставить её отказаться от полной ликвидации всех её ядерных и ракетных программ нереально. В этом проявляется его (а, может быть, с его подачи и кое-кого из официальных лиц) желание, тщательно скрываемое от мировой общественности, от мирового сообщества, согласиться с ядерным статусом КНДР. Пример тому в мировой практике уже имеется – Израиль. Но почему тогда надо было России, по разумению тех же специалистов, упразднение иранской

ядерной программы. (Тем более что в настоящее время Д. Трамп всячески стремится пересмотреть антиядерное соглашение с Ираном и ввести новые, более жесткие санкции против него.) Вашингтон не могут не насторожить заявления председателя парламента Ирана Али Лараджани от 19 февраля 2017 о том, что Тегеран стремится создать стратегический альянс с Россией. Не сказывается ли в отношении КНДР советское мышление, проявлявшееся в доктрине Брежнева. И не в том ли духе следует рассматривать уверения экспертов и журналистов, говорящих о ракетно-ядерных ухищрениях Пхеньяна, в том, что КНДР имеет право на оборону [41]. Такое складывается впечатление, что Иран не имел подобного права, когда его склоняли полностью отказаться от ядерной программы. И совершенно верно поступает российское руководство, когда говорит о своей обеспокоенности ракетно-ядерными приготовлениями КНДР [42]. И ни разу никто в Кремле не выразил своего недовольства, скажем, по поводу того, что Республика Корея оснастила шесть судов баллистическими тактическими ракетами [43], ибо в Москве понимают смысл этой ответной реакции Сеула, на успешный запуск Северной Кореей с подводной лодки ракеты, которая пролетела 500 км в сторону Японии.

Кстати, этот факт получил широкое обсуждение на встрече министров иностранных дел Японии, Китая и Республики Корея, соответственно Фумио Кисиды, Ван И и Юн Бён Се 24 августа 2016 г. [44] Они обменялись своими взглядами на происходящие события, связанные с участвовавшими испытаниями ракетной и ядерной техники КНДР, с имеющимися противоречиями из-за корейско-японской готовности разместить американскую систему THAAD X-Band, обладающую особым радаром, способным прослушивать весь северо-восток Китая и значительную часть российского Дальнего Востока. Тем не менее, несмотря на предвыборные обещания избирателям нового президента, Вашингтон согласился установить эту систему и продолжить защиту и Японии, и Республики Корея. Посол Сеула в Москве Пак Ро Бёк заверил, что безопасность России и Китая не пострадает от THAAD. По его словам, «ее размещение следует рассматривать как обеспечение самообороны. «При этом ее развертывание в Республике Корея не имеет отношения к глобальной американской ПРО, – пояснил он. – Дальность разведки этого

радар не превышает 600–800 км, а его использование нацелено только на баллистические ракеты Северной Кореи. Ракеты-перехватчики не могут быть запущены против российских межконтинентальных баллистических ракет». В общем, система THAAD не нарушает стратегических интересов России, утверждает посол» [45]. Для Сеула важное значение имел телефонный разговор и.о. президента Республики Корея Хван Гё Ана с Д. Трампом, в ходе которого было подтверждено укрепление совместного оборонного потенциала и взятые ранее обязательства США защищать Южную Корею. Визит в Сеул министра обороны США Джеймса Мэттиса в феврале 2017 г. ознаменовал собой новый шаг в развитии американо-южнокорейского военно-оборонного сотрудничества [46]. Отношения этой тройки государства Южная Корея-Япония-США осложнились из-за выборов Дональда Трампа 45-м президентом США и его указе о выходе США из Транстихоокеанского соглашения.

На встрече с лидером КНР Си Цзиньпином, состоявшейся на полях G-20 в Ханчжоу, президент Южной Кореи Пак Кын Хе разубеждала своего китайского коллегу в наличии каких-то опасностей для Поднебесной из-за установки THAAD (Terminal High Attendance Area Defence). Она особо подчеркивала, что эта система направлена только против ракетно-ядерного оружия Северной Кореи для защиты Южной Кореи. Корейский президент заявляла, как только вопрос о денуклеаризации Северной Кореи и её отказ от ракетной техники решится, надобность в THAAD отпадет. Кроме того, Пак Кын Хе выразила надежду, что конструктивный диалог между Кореей, США и Китаем по этой проблеме будет иметь место [47].

Обсуждались президентом Республики Корея на полях G-20 и экономические вопросы. Тем более, что она в своей речи на пленарном заседании заявила о необходимости развития креативной экономики (the creative economy as a new model for inclusive innovation). Её собеседники отмечали, как правило, высокий уровень инновационно-технического развития Южной Кореи. Об этом, в частности, говорил премьер-министр Италии Маттео Ренци. Экономические идеи корейского президента, в частности касательно возрастающего значения науки, технологий и инноваций для устойчивого развития Африки, высказанные еще в декабре

2015 г. в специальном послании ЮНЕСКО, нашли отражение в заключительном коммюнике саммита G-20.

В известной мере южнокорейские подходы к современному развитию мировой экономики перекликаются с предложениями России, основанным и на многоуровневом моделировании евразийской интеграции, на создании единого экономического пространства в Азиатско-Тихоокеанском регионе, на превращении Дальнего Востока в один из центральных районов развития России, на предотвращении конфликтных ситуаций в этой части света.

По существу в контексте этих совпадающих инициатив по развитию экономики Республика Корея ведет, притом небезуспешно, переговоры о вхождении в капитал Евразийского банка развития. В случае предоставления южнокорейскому партнеру крупной доли в капитале этого Банка было бы обеспечено повышение его рейтинга.

К числу крупных предложений российских компаний Республике Корея, отражающих инновационный путь развития хозяйства России, относится проект реконструкции Транссибирской железнодорожной магистрали. В случае его реализации совместно с южнокорейскими компаниями евразийская интеграция приобретает новые впечатляющие мотивации и структуры взаимодействия этих двух государств. Позитивным фактором в экономическом сближении обеих стран, да и в росте взаимодоверия, несомненно, является отказ Южной Кореи голосовать на Генеральной Ассамблее ООН в ноябре 2016 г. по резолюции о ситуации в Крыму, представленной Украиной и поддержанной западными странами [48].

На межгосударственные отношения Республики Корея с зарубежьем на первых порах отрицательно не сказался внутривнутриполитический скандал, связанный с коррупционной деятельностью подруги южнокорейского президента Пак Кын Хе [49]. Однако обстановка в Южной Корее в связи с этим скандалом, связанным с противозаконной деятельностью лучшей подруги Пак Кын Хе и ею поощряемой в нарушении её государственных полномочий и обязательств, обострилась до такой степени, что Пак Кын Хе объявили импичмент и временно президентские полномочия перешли к премьер-министру Хван Гё Ану. Примечательно его обращение к сотрудникам государственного аппарата после возложения на него

обязанностей президента: «все госслужащие должны сделать все возможное, чтобы предотвратить любые разрывы в области дипломатии, безопасности и экономики» [50]. В возникшей ситуации министерство иностранных дел Республики Корея сообщило, что до избрания нового главы государства внешнеполитический курс не изменится [51]. По-видимому, надежды ряда аналитиков на изменение нынешнего очень жесткого подхода Сеула к Северной Корее, связанные с возможным приходом к высшей власти в Республике Корея на предстоящих выборах Мун Джэ Ина, политика левых взглядов, преждевременны [52]. По моему мнению, в случае выдвижения своей кандидатуры экс-генеральный секретарь ООН Пан Ги Мун (он отказался, однако) сможет одержать победу на выборах президента Кореи, и тогда в дело пойдут те же принципы, которых он придерживался на самом высшем посту в ООН. И это значит санкционный курс в отношении Северной Кореи останется без изменений. «Правящая партия [которая, как предполагают, выдвинет Пан Ги Муна на выборы президента Республики Корея – В.Я.] строит свои расчеты на том, что перспектива увидеть своим президентом бывшего «президента мира» польстит южнокорейскому электорату. Это позволит привлечь необходимое количество голосов. Консервативные силы, которые нынче правят бал в Сеуле, видят в Пан Ги Муне удобного для них президента, который, не имея особых политических амбиций, не будет ни с кем конфликтовать, – отметил Г. Толорая. – Шансы у Пан Ги Муна есть – но не потому, что он естественный лидер страны, а потому, что у оппозиции нет ярких кандидатов» [53]. Нельзя не учитывать мнение профессора МГИМО(У), директора Центра российской стратегии в Азии Института экономики РАН Г. Толорая о деловых качествах Пак Кын Хе, а именно: «Она оказалась недостаточно эффективным менеджером, практически провалила политику в отношении Северной Кореи испортила отношения с Китаем, что негативно сказалось на южнокорейской экономике. С Россией отношения тоже складывались не лучшим образом. Достигнутые в 2013 году соглашения по трехстороннему сотрудничеству, включая Северную Корею, и инвестиционным проектам не были выполнены в связи с обострением отношений с Пхеньяном и антироссийскими санкциями. Хотя Сеул формально к западным санкциям

не присоединился, бизнес и банки предпочли воздержаться от крупных проектов в России» [53, 54].

Как бы там ни было после предстоящих выборов президента Республики Корея, мы останавливаемся в своих суждениях на обстановке с её трендами и треками на 20 февраля 2017 г.

Южно-корейский президент Пак Кын Хе заявила о переходе к политике изоляции Северной Кореи, что предусматривало, в частности, разрыв экономических связей с КНДР, закрытие комплекса предприятий Кэсон, куда южнокорейские бизнесмены вложили немалые средства, возобновление антисеверокорейской пропаганды через систему приграничных громкоговорителей. Более того, она жестко потребовала от Пхеньяна ядерного разоружения и отказа от ядерной программы, как первых шагов на пути предстоящих полномасштабных переговоров. В Сеуле из-за ракетно-ядерных испытаний, проведенных в 2016 г. Северной Кореей в нарушение имеющихся резолюций ООН, по существу отложили выполнение провозглашенных еще в 2007 г. т.н. восьми шагов к объединению, которые были зафиксированы в совместной декларации, подписанной тогдашним президентом Южной Кореи Но Му Хеном и лидером КНДР Ким Чен Иром на межкорейском саммите в Пхеньяне. Да, и северокорейская сторона, активизировав в 2016 г. свои ядерные и ракетные испытания, отнюдь тем самым не способствовала объединительным и миротворческим процессам на Корейском полуострове и укреплению безопасности в регионе и мире в целом. Новый руководитель КНДР Ким Чен Ын, провозгласив свою страну ядерным государством и курс на совершенствование ядерного оружия и развитие ракетной техники, выступил с противоположной Сеулу инициативой, а именно: вначале конструктивные переговоры, потом ядерное разоружение. Вот очень интересный сюжет из информации российского журналиста В. Скосырева: «То, что Пекин рассматривает ядерную программу КНДР как угрозу своей безопасности, известно. Но вот интернет-журнал *Diplomat* сообщил, что китайская разведка еще в конце 1990-х годов сотрудничала с Агентством национальной безопасности (АНБ) США в наблюдении за северокорейским ядерным комплексом. По соглашению 1994 года с США, Китаем, Россией и другими участниками переговоров Пхеньян должен был положить конец своей ядерной программе. А взамен должен был получить

от США реакторы, приспособленные только для мирного применения атомной энергии, а также поставки горючего из ряда государств.

Реакторы не были поставлены, и договоренность рухнула. Журнал утверждает, что АНБ при помощи китайцев установило: Северная Корея продолжала вопреки договоренности втайне обогащать уран. Вот что стало подоплекой кризиса, который ныне приобрел еще более острый характер. Якобы тайное стало явным благодаря высказываниям отставного высокопоставленного чиновника АНБ. А их обнародовали коллеги бывшего сотрудника ЦРУ Эдварда Сноудена, получившего убежище в России» [55].

Однако растущую обеспокоенность в Китае, да и в России, разумеется и в КНДР вызывают реальные шаги Вашингтона и Сеула по размещению ПРО ТНААД на южнокорейской территории. Южнокорейско-американская договоренность о создании этой противоракетной системы в Южной Корее достигнутая в июле 2016 г. и предусматривающая её размещение в 2017 г., вызвала резкую критику со стороны России и Китая. И в Москве, и в Пекине заявили о нарушении тем самым военно-стратегического баланса в этой части мирового сообщества. Особенно забеспокоились в Китае, ибо, как утверждает ведущий научный сотрудник Института Дальнего Востока РАН К. Асмолов, Поднебесная в результате размещения ПРО ТНААД в Южной Корее более уязвима, чем Россия, вследствие чего «подход Пекина к корейской проблеме может измениться». По его мнению, «у КНР уменьшается желание оказывать давление на Пхеньян, чтобы он прекратил проводить ядерные и ракетные испытания. Потенциально отношения Китая и КНДР могут потеплеть, а с Южной Кореей, напротив, охладеть»[56]. О реакции Москвы и Пекина пока можно судить по следующим фактам. «Заместитель министра иностранных дел РФ Игорь Моргулов выразил послу Южной Кореи серьезную озабоченность Москвы. А представитель МИД КНР Лу Кан потребовал прекратить развертывание ТНААД, добавив, что Китай защитит свои интересы» [56].

Санкционная блокада Северной Кореи, предусмотренная резолюцией СБ ООН № 2270, без Китая, если он откажется ей следовать в полном объеме из-за ПРО ТНААД, провалится, так как на Поднебесную приходится 90% северокорейской торговли, и он сокращает ввоз товаров с

севера Кореи из-за санкций. Противоракетный курс Южной Кореи и США, основанный на американской системе, отражает опасения Сеула, но не учитывает факт баланса в этом регионе. Уместно привести здесь высказывание заместителя министра обороны Республики Корея Ю Че Сына: «Северокорейская ракетная и ядерная угрозы нарастают. Мы ускорили переговоры с США и теперь объявляем о достижении договоренности о размещении комплекса на как можно более ранней стадии, чтобы пресечь все домыслы и спекуляции» [57]. Надо, правда, при этом иметь в виду, что Южная Корея сама разрабатывает крылатые ракеты «Хёнму-3С» нового поколения, способные поражать северокорейские объекты, а также активизировала работы по созданию новейших баллистических ракет радиусом действия 800 км. Конечно, все это не идет в сравнение с масштабами и мощностью ядерного и ракетного оружия Северной Кореи. По мнению крупного корееведа профессора южнокорейского университета Кукмина Андрея Ланькова, выпускника Санкт-Петербургского государственного университета, «в США и Южной Кореи окончательно возобладали «ястребы», уверенные, что только полная блокада может изменить расчеты Пхеньяна и заставить КНДР отказаться от ядерного оружия» [57]. Будущее покажет, прав ли А. Ланьков. Однако, мне представляется, что вряд ли это может остановить Пхеньян от приумножения своей ядерной и ракетной мощи и пойти по пути уничтожения оружия этого типа. Да, и размещение ПРО ТНААД в Южной Кореи не подвигнет КНДР на такой шаг. Нужны коллективные действия взаимного доверия по укреплению безопасности на Корейском полуострове.

Вероятно, позитивную роль в нормализации военно-политической и геостратегической обстановки на Корейском полуострове со временем сыграют появившиеся признаки предпринимательской деятельности в КНДР. «Но признаки изменений уже появились, стимулом для развития частного бизнеса стал экономический кризис, – говорит руководитель сеульской организации перебежчиков из КНДР «Солидарность интеллектуалов Северной Кореи» Ким Хын Кван, – власти не могут пресечь массовую рыночную деятельность корейцев, вынужденных искать возможности прокормить себя в условиях дефицита продуктов, распределяемых государством. Правда, такая деятельность ограничена

одной торговлей» [58]. Уже упоминавшийся А. Ланьков полагает, что «после проведения небольших реформ в КНДР частный бизнес проникает в такие отрасли, как розничная торговля, транспорт, общественное питание и рыболовство [*а также добавлю от себя – в IT – В.Я.*]... На частный сектор может приходиться от 25 до 50% северокорейской экономики» [58]. Конечно, что все это – первые ростки политики частного предпринимательства в КНДР, развитию которого препятствует коммунистическая идеология, в том числе отрицание частной собственности, строгая подчиненность жизнедеятельности граждан власти, их требованиям и политическим установкам.

На мой взгляд, происходящие в экономической структуре КНДР перемены, пусть еще очень слабо развитые, необходимо учитывать при оценке будущих перспектив Корейского полуострова. Вероятно, необходимо также задействовать ускорение процесса продвижения реализации соглашения Китая о свободной торговле с Японией и Южной Кореей [59]. Хотя вряд ли это изменит геополитическое положение Республики Корея, своеобразно называемое сэндвичем, когда Южная Корея фактурно лежит промеж Китая и Японии, придающих республике определенную привлекательность и в то же самое время придавленность от сложных китайско-японских отношений. По-видимому, ПРО ТНААД призвано избавить также Республику от этой сэндвической ситуации. Тем более что эта система приведет к изменению и нацеленности китайских 51 ракетных установок в сторону Японии, расположенных в присеверокорейской сухопутной границе Поднебесной.

А. Эггерта, ведущего программы и комментатора телеканала «Дождь», по поводу того, что «в Москве ждут выборов в США, чтобы предъявить новому президенту старые счета и посмотреть получится ли добиться уступок. Например, по теме ПРО. А если не сложится, то можно будет снова вспомнить о растущей мощи Китая и упомянуть его в следующей речи. Россия – страна «сигналов». Участники Санкт-Петербургского форума вновь приедут через год их ловить и расшифровывать» [60]. Когда пишу эти строки, еще не сложилось, хотя заверений с той и другой стороны о готовности к соучастию в налаживании отношений хоть отбавляй. По моему, ожидать масштабных сдвигов не приходится, если учесть хотя бы позицию по Крыму, который

по заявлениям Вашингтона, должен быть украинским, но укрепление НАТО за счет увеличения бюджетных ассигнований стран-членов на обороноспособность альянса и его реформирование, ввод авианосной ударной группы ВМС США в Южно-Китайском море для патрулирования, осуждение России за признание паспортов, выданных властями непризнанных Донецкой и Луганской областей и пр. Может быть, со временем, когда Д. Трамп освоится в Белом доме и наберется внешнеполитического опыта, многое поменяется, хотя...

Показательно для политики России в отношении США незадолго до ноябрьских президентских выборов, что В.В. Путин, отойдя от обычной практики упоминания Китая наряду с Америкой в качестве крупнейших держав мира, назвал в речи на ПМЭФ-20 США единственной сверхдержавой. Визит В.В. Путина в Китай в конце июля 2016 г. опровергает домыслы всех тех, кто пророчит отказ России от поворота её политики и экономики в сторону Азии [61]. Конечно, на пути сотрудничества с КНР и другими странами, в том числе с Южной Кореей, немало трудностей, откровенных препятствий и непонимания, но все это не означает отказа от текущего разворота России в сторону Азии, Китая, Азиатско-Тихоокеанского региона. Подтверждением тому могут служить, в частности, позитивные результаты майского 2016 г. Саммита Россия–АСЕАН и Совещания по взаимодействию и мерам доверия в Азии в апреле 2016 г.

На этом Совещании, кстати, представитель Республики Корея, говоря о национальной и региональной безопасности, рассказывал о серьезной опасности для всего человечества, исходящей от КНДР [62]. 26 стран, участвовавших в этом мероприятии, с озабоченностью восприняли угрозы, которые несет северокорейская ядерная программа. На мой взгляд, это затмило в известной мере рассуждения о многополярной структуре современного мироустройства и об окончании эпохи однополярности.

Интерес к позиции Республики Корея, которая непосредственно соседствует с источником ядерной опасности, не обремененным никакими международно-правовыми ограничениями и, наоборот, пренебрегающим наложенными на него мироюридическими запретами, не случаен. Примечателен в этом отношении вывод, к которому пришел Генри

Киссинджер: «Имея в соседях Японию, Россию и Китай, Республика Корея создала демократическое государство и экономику, конкурентную в глобальных масштабах, в том числе обеспечила себе лидерские позиции в стратегических отраслях – телекоммуникациях и судостроении. Многие азиатские страны – включая Китай – воспринимают КНДР как дестабилизирующий фактор, но коллапс Северной Кореи вызывает еще большие опасения. Южной Корее, со своей стороны, предстоит столкнуться с ростом внутреннего давления в пользу объединения двух стран» [63, с. 270].

По-видимому, участники рабочей группы Совета по внешней и оборонной политике России правы, предлагая качественную активизацию российской политики безопасности в Азии посредством укрепления отношений не только с союзниками по ОДКБ, Китаем, но и с Южной Кореей, Японией, странами АСЕАН, а также, как само собой разумеющееся, с Индией, Пакистаном и Ираном. Обращает на себя внимание их утверждение, что конфликтность в Азии, и особенно, на мой взгляд, в северо-восточной её части, нарастает. Об этом шла речь на южнокорейско-российском форуме в Петербурге 14 июня 2016 г., где подчеркивалась ответственность России и Южной Кореи за создание институтов и условий бесконфликтности в этом регионе.

Вопросы региональной и национальной безопасности Республики Корея находились в центре дискуссий, развернувшихся в Санкт-Петербургском государственном университете. Проюжнокорейский и антисеверокорейский тон задал министр иностранных дел Республики Корея Юн Бён Се. Но он был объективен, подчеркнув крупную роль России в Азии, в том числе в северо-восточной её части. Особо он отметил ключевое значение российского рынка для корейских товаров. К сожалению, мининдел Республики Корея не упомянул о сокращении в 2015 г., по данным таможенной статистики ФТС России, взаимного товарооборота в 2015 г. на 33,8% в сравнении с 2014 г., а по сведению Корейской таможенной службы, это уменьшение составило даже 38,0%. Да и следовало бы сказать, что сумма южнокорейских инвестиций в экономику России не достигает 2,5 млрд. долл., что явно не соответствует инвестиционному потенциалу представляемой им страны (невелик и объем российских накопленных инвестиций в экономику Южной Кореи: всего

лишь 187,9 млн. долл.). Зато Юн Бён Се отметил возросшее значение гражданских обществ обеих стран во внешне – и внутривнутриполитической жизни. В частности, он подчеркнул превращение Санкт-Петербургского государственного университета в очень качественную площадку обмена мнением ученых, политиков, военных деятелей обеих стран и выработки ими определенных решений, учитываемых властями. *(Напомню, что визит президента Республики Корея Ли Мён Бака в СПбГУ в сентябре 2008 г. послужил очень серьезным доводом для организации Форума «Диалог Россия – Республика Корея»)* [64, с. 59]. Министр специально сказал, что в СПбГУ с 1897 г. началось преподавание корейского языка и научные исследования в области корееведения. При этом, вероятно, нужно было бы сказать, что на базе гимназии №177 в Санкт-Петербурге ведется изучение школьниками корейского языка как иностранного^{*}.

Большое место в выступлении министра иностранных дел Республики Корея заняли суждения о необходимости предотвратить реализацию северокорейской ядерной программы, и тем самым обеспечить безопасность Южной Кореи и всего восточно-азиатского региона. Важным моментом в его речи стало утверждение, что Республика Корея – выход естественно-исторический России в Азию, точнее – в Азиатско-Тихоокеанский регион и что его страна может объединить и сплотить Евразию. С восторгом сообщая о своей беседе с министром иностранных дел России С.В. Лавровым, состоявшейся накануне приезда в Санкт-Петербург, Юн Бён Се сообщил о её плодотворной результативности, в том числе о подтверждении Москвой необходимости денуклеаризации КНДР, о важности следовать резолюции СБ ООН № 2270, а также о том, что, по словам С.В. Лаврова, Республика Корея – партнер России в восточноазиатской политике и в то же самое время, обладая высоким

^{*} Экономические успехи Республики Корея, её превращение в одного из «азиатских тигров» и стремление страны стать совместно с Россией и Китаем локомотивом развития в мировом сообществе – все это привело к распространению корейского языка в зарубежье, к повышению интереса за пределами Республики Корея к корейскому языку и корейской культуре. В разных странах мира – Китае, Японии, Вьетнаме, США, Великобритании, Германии, Франции, Аргентине, Нигерии, Польше, Казахстане, Австралии, России и др. – открыты корейские культурные центры, где проходят, в частности, обучение желающих знать корейский язык. Кроме того, в около 800 университетах мира открыты кафедры и отделения по изучению Кореи. По-видимому, настало время разработать тему: «Распространение корейского языка как фактор мягкой силы во внешней политике Республики Корея в XXI в.»

экономическим и инвестиционно-финансовым потенциалом, может стать активным участником опережающего развития Дальнего Востока и Восточной Сибири. Юн Бён Се, однако, посетовал, что мировое сообщество повернулось спиной к ядерной программе Северной Кореи. Такой мотив звучал и в речах других южнокорейских участников форума.

Они с разочарованием отзывались о российских призывах к диалогу с Пхеньяном, заявляя, что это не дает никакого эффекта. Прозвучало даже крыловское «Васька слушает, да ест». Резкую критику с их стороны вызвало положение доклада проф. В.А. Колотова о создании благоприятных условий для межкорейского диалога. Он, однако, был совершенно точен, когда обосновал свою точку зрения о том, что корейская ситуация и складывающаяся нестабильность в регионе Желтого, Восточно- и Южно-Китайского морей является восточно-азиатским сегментом более пространной дуги нестабильности, пролегающей вплоть до Ближнего Востока.

Профессор Корейской национальной дипломатической академии Ко Де Нама, профессор университета иностранных языков Хангук, председатель Корейской ассоциации славяноведения и евразийских исследований Хонг Ван Сок и иные участники форума Россия – Южная Корея настаивали на возобновлении в международной практике по проблемам Корейского полуострова в международной практике по проблемам Корейского полуострова шестисторонних переговоров (4+2): они не проводили и уже несколько лет. В качестве аналога удачливости переговорного процесса ссылались на июльское соглашение – 2015 года по иранской ядерной программе, безоглядно хвалили при этом Россию. Мне пришлось даже внести некоторые коррективы при выяснении политики России в отношении иранской ядерной программы, касавшейся вынужденности Москвы учитывать собственные интересы, интересы Ирана, своих соседей, ведущих держав и мирового сообщества в целом. При том Россия не могла игнорировать свою национальную безопасность и безопасность своих союзников по ШОС, ОДКБ и ЕАЭС. Разумеется, на позиции России в отношении КНДР не может не сказываться история и современность их связей. Вот почему начиная с 2014 г. Москва приступила к восстановлению своего сотрудничества с КНДР, и если на Западе, в южнокорейских политических кругах её за это нередко осуждают, то в

России справедливо полагают, что через конкретные шаги в области политики и экономики можно добиться большего межгосударственного взаимопонимания, которое позитивно скажется и на общей стабильности, достижении межкорейского взаимодействия и региональной безопасности.

Однако, среди южнокорейских участников раздавались голоса против того, чтобы как они полагали, Республика была разменной монетой во взаимоотношениях КНР, США и России. Особо подчеркивалось, что объединение – это дело двух Корей. Весьма актуально на этот счет мнение профессора университета Ханянг – члена-секретаря рабочей группы «Политика и международные отношения» Форума «Диалог Россия-Республика Корея» Ом Гу Хо. «Некоторые российские специалисты, – пишет он, – высказывают опасения в связи с перспективой объединения, будь то беспокойства относительно негативного влияния объединения Кореи на безопасность России, например, касательно дальнейшей судьбы американских войск на полуострове, или аргументы относительно геополитического значения Северной Кореи для России как буферной зоны с США. Однако, несмотря на это, для России и Республики Корея настало время выработать такой проект объединения Корейского полуострова, который бы не только дал новый толчок процессу освоения Дальнего Востока и экономическому развитию России в целом, но и внес вклад в укрепление региональной безопасности в СВА [*Северо-Восточной Азии – В.Я.*]» [64, с. 126, 209].

Вообще надо признать, что проблема объединения двух Корей не сходит со страниц научной и публицистической литературы, печатных и электронных СМИ, в самой Южной Корее и России. Высказываются различные точки зрения, излагаемые чуть ли не всеми авторами упоминаемого издания «Перспективы...» и выступавшими на форуме. Безусловно, и в той, и в другой части Корейского полуострова не без обоюдных опасений говорят об интеграции в одно государство. Тем более что удачный пример двух Германий – ФРГ и ГДР не может служить для них образцом, хотя бы потому что ни у одного объединившегося германского государства не было ядерного оружия и соответствующего фактора угрозы мировому сообществу. Особая роль в таком объединении двух Корей Сеулом отводится России, прежде всего из-за понимания, что Москва, пожалуй, единственное решающее звено в упразднении

северокорейской ядерной и ракетной программ. Более того, по мнению Ом Гу Хо, «из четырех крупных держав, окружающих Корейский полуостров, Россия наиболее благосклонно относится к идее объединения». И далее он продолжает эту свою мысль: «Россия никогда не вела войн с Кореей и никогда не оккупировала её территории, кроме того, в связи с большим потенциалом сотрудничества по трехсторонним [*Россия – Северная Корея – Южная Корея – В.Я.*] проектам, включая железнодорожный, газовый и электроэнергетический, в случае воссоединения Корейского полуострова Россия могла бы проявить также широкомасштабные инициативы без риска, исходящего ныне от КНДР, и получить значительные экономические выгоды, связанные с освоением Дальнего Востока и логистическим обеспечением импорта» [64, с. 125]. Однако было бы неверным отрицать то, что Сеул отвергает позитивность участия Северной Кореи в благожелательном направлении в контактах с Республикой Корея, хотя моментами возрастает неприязнь их друг к другу. Развитие трехстороннего сотрудничества, как считает старший научный сотрудник Исследовательского центра Азиатско-Тихоокеанского региона при университете Ханянг Ким Джон Ги, закладывает фундамент в будущее объединение двух Корей [64, с. 196].

Ссылки на совместное участие в развитии Дальнего Востока стали общим местом в рассуждениях политиков и ученых Республики Корея. Так, все тот же Ом Гу Хо писал, что «достижения в реализации сотрудничества России и Республики Корея, а также трехстороннего сотрудничества с участием КНДР в области освоения российского Дальнего Востока можно было бы использовать в качестве инструмента отстаивания более значительных уступок со стороны России по северокорейской ядерной проблеме и проблеме объединения Корейского полуострова» [64, с. 120–121]. Россия, как отмечали участники форума, готова создать совместные фонды и инвестиционные институты с Республикой Корея для привлечения иностранного, в том числе южнокорейского, капитала в реальный сектор экономики Дальнего Востока. Уже в настоящее время Китай открыл регулярный грузовой рейс маршрут со своих северо-восточных территорий в Южную Корею с транзитом через Владивосток, откуда они доставляются в Пусан, считавшийся морской столицей Республики Корея [65]. Особо

подчеркивалось, что Дальний Восток может стать (и уже признаки подобного имеются) регионом совместного развития России, Республики Корея, Китая и, возможно, КНДР. Уместно здесь сказать об интересной статье заместителя директора Института международных исследований МГИМО(У) МИД РФ А.Л. Чечевишникова, посвященной анализу восточного вектора политики России на Дальнем Востоке в контексте её ориентации в Азиатско-Тихоокеанском регионе [66]. По его мнению, наиболее оптимальным источником иностранной трудовой иммиграции на российский Дальний Восток была бы Южная Корея. Республика Корея рассматривается им также в составе группы стран, включая Китай, Японию, США, которые будут участвовать в хозяйственном освоении Дальнего Востока. В целях недопущения доминанции одной из них А.А. Чечевишников предлагает выстроить своего рода «концерт интересов» инвесторов и торговых партнеров из этих четырех государств. И, тем не менее, судя по тексту, он допускает преобладание Китая.

Говоря о Китае, участники форума, не раз упоминали Шелковый путь, китайские инициативы «Один пояс – один путь» и даже Арктику, добавляя при этом, что Республика Корея, Китай и Сингапур являются постоянными наблюдателями в Арктическом Совете. В этом проявляется большая заинтересованность Сеула, Пекина и Сингапура в участии в освоении арктических пространств и в судоходстве по Северному морскому пути. Конечно, никуда не деться и от политической оценки интереса этих трех азиатско-тихоокеанских стран, а также Японии и Индии к Арктике: достаточно сослаться в доказательство подобной характеристики на политическое взаимодействие Китай–Исландия и Россия–Норвегия. Контактное Южной Кореи с арктическими государствами по масштабу и интенсивности уступает взаимообщению названных государств.

Когда затрагивалась на форуме в ходе развернувшейся дискуссии арктическая тематика, мне вспомнились слова профессора Го из Циндао о том, что безопасность КНР обусловлена и Арктикой и что экономически многие страны всерьез обращают свое внимание на Арктику и не только потому что этот регион обладает огромным природно-ресурсным потенциалом, но и в связи с тем, что Арктика предоставляет эффективные геополитические и стратегические возможности. При этом важно иметь

ввиду весь высокий геополитический и военно-стратегический потенциал Сибири и Дальнего Востока – единой территории, в которой пересекаются геостратегические узлы связи регионов: АТР, Арктики, Центральной Азии, Евразии [67]. Не забыть прозвучавшее на форуме очень ехидное замечание: если бы у Сингапура был такой сосед, как КНДР, то Сингапур никогда не стал бы логистическим центром АТР и прилегающих к нему районах.

Профессор университета иностранных языков Хангук, председатель Корейской ассоциации славяноведения и евразийских исследований Ханг Ван Сок убеждал всех, что для России не желателен тандем Китай–США в решении высокозначимых вопросов на Корейском полуострове, что Россия в случае американо-китайских договоренностей перестанет играть ключевую роль в достижении межкорейских договоренностей и что Республика Корея не должна становиться ни на чью сторону, ни России, ни США, ни Китая, а должна сама выработать свой подход, свою позицию при судьбоносных решениях по Корейскому полуострову.

Сильное впечатление произвело выступление бывшего Генерального консула Республики Корея в Санкт-Петербурге Ли Ен Су, ныне работающего в одной из крупных южнокорейских компаний. В ответ на раздавшиеся со стороны российских участников призывов о необходимости диалога РК-КНДР при или без участия ведущих держав мира он скептически, притом очень взволнованно, сказал: «Мы участвовали в диалоге с КНДР, даже предприняли экономические инициативы (работа совместного государственного парка в г. Кэсон, реализация проекта совместного использования реконструированного усилиями ОАО «РЖД» участка железной дороги Хасан–северокорейский порт Раджин, откуда российские грузы поставлялись бы в республику Корея и третьи страны и др.). Ситуация напоминает из русской басни «А Васька слушает, да ест». КНДР продолжает наращивать свой ядерный потенциал. Мы изолировали Северную Корею, и что? В Пхеньяне совершенствуется ракетная техника, угрожающая не только нам, но и Японии, и США. Действительно ли КНДР в кольце осуждений за производство ядерного оружия и угрозы его применения? Южнокорейская сторона сомневается в этом, а потому и отвергает диалог». Профессор В.Н. Колотов, заведующий кафедрой истории Дальнего Востока в СПбГУ, привел конкретные данные о наличии у Пхеньяна двадцати ядерных боеголовок.

Прозвучала также мысль о том, что введенные США и другими государствами, включая Россию, санкции против Северной Кореи оказались неэффективными. Иначе бы в КНДР не выделялись крупные средства на осуществление военных программ. По заявлению Сеула, только на реализацию ядерной программы Пхеньян потратил более 3 млрд. долл. Когда в Сеуле и других столицах мира узнают о ядерных и ракетных испытаниях, об интенсификации политики «сонгун», введенной еще покойным лидером КНДР Ким Чен Иром и продолжаемой новым правителем Северной Кореи Ким Чен Ыном, веры заверениям северокорейских властей в миролюбии никакой.

Звучавшие на форуме в СПбГУ обвинения в адрес КНДР, её ядерной программы и в целом военной доктрины, резкие характеристики ситуации на Корейском полуострове, пространные суждения даже о бесполезности в современных условиях предпринимаемых мер, и по отсутствию решительных действий по ликвидации северокорейских ядерных угроз, – все это напомнило вывод, к которому пришел бывший посол России в Пхеньяне в 1996–2001 г. В. Денисов. «Ядерный кризис – писал он в 2015 г., – на Корейском полуострове становится все более глубоким и трудноразрешимым. Свыше пяти лет бездействует шестисторонний переговорный механизм (РФ, Китай, США, Япония, КНДР, РК) по урегулированию ядерного вопроса. Не выполняются договоренности, зафиксированные в Совместном заявлении «шестерки» от 19 сентября 2005 г. Разладились межкорейские отношения, напряженность между Пхеньяном и Сеулом периодически принимает крайне опасный характер. Все это происходит на общем фоне осложнения обстановки в Северо-Восточной Азии. Обостряются территориальные споры (Китай–Япония, Южная Корея–Япония, Южная Корея–Китай). Новый всплеск раздражения в регионе вызвало решение Китая ввести в Восточно-Китайском море зону идентификации ПВО» [68, с. 118]. Ситуация еще больше осложнилась, когда КНДР в 2016 г. приступила к новым ядерным испытаниям, к новым пропагандистским нападкам на США, Запад и Республику Корея. Последняя в долгу не осталась. К сожалению, на сделанные В. Денисовым предложения по выходу из тупика [68, с. 132] не отреагировали и участники форума в СПбГУ, хотя отдельные пункты его инициатив совпадали с предложениями выступавших: например, принятие срочных

мер по деблокированию шестисторонних переговоров, возобновление межкорейского диалога и пр. То есть в научной и дипломатической среде созрело понимание необходимости незамедлительной, региональной и глобальной безопасности в этом секторе АТР, что можно достигнуть только путем денуклеаризации Северной Кореи и конкретизации миролюбивых шагов Южной Кореи, в том числе отказа от реализации ПРО США на своей территории.

Ли Ен Су, по-видимому, был хорошо знаком с заявлением официального Сеула, в том числе министерства иностранных дел Республики Корея, о том, что южнокорейское правительство не намерено вести какие-либо переговоры с КНДР, пока Пхеньян не продемонстрирует приверженность денуклеаризации. 24 мая 2016 г. пресс-секретарь министерства обороны Южной Кореи Мун Сан Гюн обнаружил подобное правительственное решение. В свою очередь неназванный сотрудник МИДа Южной Кореи объяснил корреспонденту московской газеты «Коммерсантъ» М. Коростикову сложившуюся ситуацию фактического отказа Сеула от поиска путей достижения договоренностей с Пхеньяном по денуклеаризации и объединению обеих Корей, причем в последнем случае даже от попыток найти пути к созданию одного государства на Корейском полуострове, что предусмотрено южнокорейской конституцией. «С 1970-х годов прошло более 700 раундов межкорейских переговоров, подписано 230 документов о сотрудничестве. Все это не принесло никакого результата и оказалось уловкой со стороны Севера. Теперь мы намерены показать им, что до изменения позиции по ядерному оружию никакого диалога не будет» [69].

По тональности этой статьи, по-моему, автор симпатизирует Северной Корее в обострившемся конфликте с южнокорейским государством. В ней отмечают и жесткая позиция президента Пак Кын Хе по отношению к северному соседу, с которым сотрудничество при её руководстве страной переживает далеко не лучшие времена, и беспрецедентно жесткая касательно КНДР резолюция СБ ООН №2270 от 2 марта 2016 г., предусматривающая запрет членам ООН импорт 80% северокорейской продукции, досматривать все идущие из Северной Кореи суда на предмет выявления компонентов для производства ядерного оружия, а также прекращение всех связей с финансовыми институтами

КНДР. В ряду мер, предпринятых Сеулом после январско-февральских 2016 г. ракетно-ядерных испытаний, осуществленных Северной Кореей, находится и фактическое закрытие промышленного комплекса Кэсон, находящегося на территории КНДР, где на 123 южнокорейских предприятиях трудились 54 тысячи северокорейских рабочих. О высоком значении этого крупного хозяйственного объекта свидетельствует хотя бы еще тот факт, что в 2015 г. через территорию этого комплекса прошло 99,6% торговли на сумму 2,7 млрд. долл. между обеими Кореями. Многие в возможности наступления экономического коллапса Северной Кореи зависят от строгого выполнения санкций со стороны России и Китая. В Москве и Пекине не могут пройти мимо того факта, что агрессивная ядерно-ракетная политика Пхеньяна способствует росту военного присутствия США в регионе, да и усилению милитаризма в Японии. Это отнюдь благоприятно не сказывается на национальной и региональной безопасности, да и в глобальном масштабе не придает уверенности в стабильности мирополитической обстановки.

Несмотря на усилившуюся озабоченность мирового сообщества продолжающемся осложнением межкорейских противоречий и очевидную причину такого положения дел, северокорейские власти в июле 2016 г. вновь провели испытания баллистических ракет средней дальности, Министр иностранных дел России С.В. Лавров еще в апреле 2016 года, а в феврале 2017 г. повторили еще раз такие испытания, когда Пхеньян в очередной раз произвел пуск баллистической ракеты дальнего радиуса действия, выразил сожаление по этому поводу, сказав, что в перспективе регион превращается в очередной «конфронтационный плацдарм». В связи с апрельским (2016 г.) обострением межкорейских отношений посол России в КНДР А. Тимонин ничтоже сумняшеся заявил: «Наряду с этим приходится констатировать, что глубинные причины нынешнего кризиса следует искать в действиях участников противостояния по обе стороны 38-й параллели. Начавшиеся в марте этого года американо-южнокорейские военные учения, несмотря на формально плановый характер, стали беспрецедентными по своим масштабам, количеству и видам задействованных вооружений, а также по типу отрабатываемых операций. В этой связи объяснимо беспокойство КНДР, прямо называемой объектом подобной военной активности» [69].

Следовало бы дипломату сказать, что первопричина нынешнего обострения межкорейских отношений и роста озабоченности всего мирового сообщества, да и решения Сеула и Вашингтона о размещении в Южной Корее ПРО, лежит как раз в январско-февральских и последующих ядерных и ракетных шагах Пхеньяна, а «беспокойство КНДР», о чем говорит посол, вторично. Ну, и в стиле дипломатического реверанса «и нашим, и вашим» нужно рассматривать следующий сюжет в его интервью: «Сейчас крайне важно не замыкаться на санкциях и попытках полностью изолировать КНДР, а сформулировать позитивную повестку дня, дать понять Пхеньяну, что дверь для возвращения за стол переговоров по-прежнему остается открытой. Россия со своей стороны готова активно содействовать решению этой задачи».

Конечно, стоит согласиться с его сожалением о том, что «конечно, у нас вызывает сожаление приостановка из-за санкций реализации транспортно-логистического проекта в северокорейском порту Раджин с участием России, КНДР и РК, который мог сыграть важную роль в налаживании межкорейского сотрудничества и нормализации обстановки на Корейском полуострове» [70].

«Москва возлагала на проект большие надежды, мы ожидали до \$200 млн. инвестиций. Но после введения санкций Сеул из проекта вышел, хотя в резолюции N2270 для него специально было сделано исключение». «Мы не вышли из проекта, а всего лишь заморозили наше участие до тех пор, пока КНДР не изменит свое поведение», – пояснили в МИД Южной Кореи» [69].

Определенным диссонансом этому действующему дипломату звучит высказывание экс-заместителя министра иностранных дел России, ныне ведущему научному сотруднику Института мировой экономики и международных отношений РАН Г. Кунадзе: «Сегодня Китай – единственная страна, способная оказать на безумный пхеньянский режим хоть какое-то сдерживающее воздействие. С другой стороны, у Пекина много интересов в Южной Корее, и ему невыгодно резкое, неконтролируемое обострение отношений с Сеулом. А значит, у Китая есть дополнительный повод задуматься о том, как сдержать программу ракетно-ядерных испытаний КНДР, запрещенных конкретной резолюцией Совбеза ООН.

Что же касается комплекса ТНААД, то в нынешней ситуации развертывание на юге полуострова системы перехвата северокорейских ракет представляется вполне естественным» [71].

Уже в конце июня 2016 г. Сеул объявил, что КНДР оснащает свои военные корабли американскими пулеметными установками [72]. Вероятно, это – устаревшие пулеметы, доставшиеся Пхеньяну со времен Корейской войны 1950–1953 гг. Северная Корея, помимо ракетно-ядерного оружия, располагает 21 тыс. артиллерийских стволов, почти тысячью самолетов, 4,2 тыс. танков [70] и 70 подводными лодками и десятками надводных кораблей. И хотя эта техника старовата, тем не менее она составляет все-таки мощный боевой потенциал Северной Кореи. Военнослужащих в вооруженных силах КНДР – 700 тыс. чел и это при населении в 25 млн. чел., а в Южной Корее соответственно 625 тыс. и 50, 4 млн. чел., а в резерве – 4,5 млн. чел у Пхеньяна и 2,9 млн. чел. у Сеула. Южная Корея уступает Северному соседу по численности танков – 2381 и субмарин – 15. Зато объем ВВП – 1 трлн. 377 млрд. долл. у Республики Корея и 15,4 млрд. долл. у КНДР; ВВП на душу населения у Юга (27,2 тыс. долл.) ни в какое сравнение не идет с севером, где всего на всего приходится 0,7 тыс. долл. на чел [70]. Словом, Южная Корея – одна из богатейших стран мира, совокупный ВВП которой вместе с Китаем и Японией составляет 20% от мирового [73, с. 97], и Северная Корея – одна из бедных стран мира.

При наличии таких параметров М. Коростиков утверждает, что притом совершенно объективно, Пхеньян даже при наличии ядерного и ракетного оружия одержать победу над Южной Кореей не сможет, хотя нанести огромный ущерб сможет. Важно учитывать присутствие американского военного корпуса, да и ракетно-ядерную мощь США. Остается только один путь – достижение подлинно мирного сосуществования двух Корей с объединительным вектором развития. Этот процесс займет немало времени и потребует около 1 трлн. долл., а может и больше. В политической и интеллектуальной средах Южной Кореи, уже не говоря о Северной, немало противников воссоединения обеих стран на Корейском полуострове в одно государство. И это следует иметь в виду, когда речь заводится о межкорейской интеграции.

В этом процессе, несомненно, велика роль парламентской дипломатии. Она активизировалась в последнее время. Увеличились

поездки депутатских и сенатских комиссий в разные страны. Возросло значение парламентских организаций (Межпарламентская Ассамблея СНГ, Парламентская ассоциация АТР, Парламентское Собрание Союза Беларуси и России, Парламентская Ассамблея ОДКБ, Парламентская ассамблея Черноморского экономического сотрудничества, Парламент МЕРКОСУР, Межпарламентская ассамблея Совета Европы, Парламентская ассамблея Содружества наций, Парламентская ассамблея ОБСЕ, Европарламент и др.). Парламентские переговоры ведутся по самым актуальным проблемам глобального и межстранового развития. Широко практикуется предоставление слова руководителям депутатских и сенатских делегаций на заседаниях парламентов, их приглашающих. Чрезвычайно важно, что это распространяется и на глав региональных парламентов: яркий пример тому – выступления Председателя Законодательного Собрания Санкт-Петербурга В.С. Макарова в сенате Калифорнии и в парламенте Бахрейна. Власть все больше внимания уделяет межрегиональному сотрудничеству. Примечательны в этой связи слова Председателя Совета Федерации РФ В.И. Матвиенко, сказанные на встрече в Москве с делегацией Эквадора во главе с Председателем Национальной ассамблеи Габриэлой Ринаденейрой в июне 2016 г.: «Мы в Совете Федерации будем считать свою миссию полностью исполненной, если все 24 провинции Эквадора подпишут соглашения с субъектами Российской Федерации» [74].

Межрегиональное сотрудничество России и Республики Корея обсуждалось и во время визита С.Е. Нарышкина в Сеул, в бытность его Председателем Государственной Думы РФ, в мае 2015 г. Разумеется, в центре внимания в ходе бесед с южнокорейскими парламентариями находились и животрепещущие вопросы национальной и региональной безопасности. Конечно, стороны не обошли своим вниманием и вопросы межкорейского вектора внешней политики обоих государств на Корейском полуострове. Тем более что Республика Корея, несмотря на всю противоречивость отношений у себя в верхах к процессу воссоединения, рассматривает объединение как решающий трамплин для очередного экономического скачка: иначе ВВП Южной Кореи, по прогнозам Голдмэн Сакс, в 2050 г. составит всего лишь 1% мирового ВВП [75, с. 51]. Известно, что еще 25 февраля 2014 г. президент Пак Кын Хе создала специальный Комитет по подготовке объединения. Все эти

объединительные обстоятельства не могли не учитываться в ходе парламентских переговоров С.Е. Нарышкина, когда он возглавлял Государственную Думу РФ. Одним из весьма существенных результатов его визита явилось углубление и активизация межпарламентских связей между Россией и Республикой Корея на разных уровнях.

Вообще для понимания парламентской дипломатии, осуществляемой Россией, важно ознакомиться с задачами, которые ставит перед собой Комитет по международным делам Совета Федерации РФ в 2016 г. «Главное, – сказал Председатель этого органа высшей законодательной власти России сенатор К.И. Косачев, – это законодательное обеспечение евразийской интеграции и работы по созданию более тесных экономических партнерств со странами ШОС и АСЕАН. Второе направление – совершенствование законодательства и межпарламентское взаимодействие по борьбе с международным терроризмом. Третье – разъяснительная работа с зарубежными парламентариями по всему кругу вопросов, которые провоцируют критику в адрес России. Критику, связанную, прежде всего с недостатком информации и поверхностным пониманием наших истинных мотиваций тем или иным действиям» [76].

Россия в XXI в. практикует форумы её регионов с соответствующими субъектами других стран. До недавнего времени прошли такие встречи с польскими воеводствами Польши, организовавшиеся Советом Федерации РФ и сенатом Польской республики. В настоящее время проведены форумы российских регионов и областей Белоруссии, а также с провинциями Казахстана. На них, как правило, принимаются деловые соглашения, обсуждаются конкретные дела. Так, на третьем форуме регионов России и Белоруссии, состоявшемся в июне 2016 г., было подписано 39 соглашений между регионами этих стран и 150 коммерческих контрактов, экономический эквивалент которых составил 300 млн. долл. [77, с. 56]. В рамках этого форума состоялась двусторонняя встреча В.И. Матвиенко и М. Мясниковича. Знаковый характер имели слова В.И. Матвиенко о том, что «ни Россия, ни Беларусь не стремятся к изоляции, но готовы только к равноправному и взаимовыгодному сотрудничеству с теми государствами, которые уважают наши интересы» [78, с. 60]. Опираясь на имеющийся опыт межрегионального сотрудничества Российской Федерации с

Зарубежьем, специалисты разработали программу проведения совместных межрегиональных форумов или презентаций российских регионов в Сеуле. Всего за три минувших года было организовано не менее 25 таких презентаций. Вообще, надо особо подчеркнуть, что межрегиональное сотрудничество, в том числе в области парламентских связей, не только способствует углублению межгосударственных отношений, но и служит своеобразным каркасом, на котором выстраивается пирамида стабильных связей, договоренностей и контактов бизнес-сообществ, а в конечном итоге и межстрановых дипломатических и прочих отношений, участвующих в формировании имиджа государств на мировой арене, их политический и экономический вес в мировом хозяйстве.

Межпарламентские контакты прочно участвуют в этом процессе. Подтверждение тому – парламентская дипломатия в сфере российско-южнокорейских отношений [79, с. 233–247]. В середине второго десятилетия XXI века эти отношения, их дипломатический вектор получили еще большую масштабность и содержательность, чем это было в предыдущие годы.

В ответ на визит С.Е. Нарышкина в сентябре-октябре 2015 г. Россию посетил спикер Национального собрания Республики Корея Чон Ый Хва, участвовавший в торжественных мероприятиях по случаю 25-ой годовщины установления дипломатических отношений между нашими странами. Это крупное событие в мировой политике, произошедшее 30 сентября 1990 г., свидетельствовало о кардинальных изменениях во внешнеполитической доктрине тогда еще Советского Союза, правопреемницей которого стала с декабря 1991 г. Российская Федерация, так и Республики Корея, которая, будучи непризнанной со стороны Москвы, испытывала серьезные мирополитические неудобства, возрастающую внешнеполитическую односторонность ориентации на Запад, и прежде всего США, и осложнения от геополитической замкнутости типа сэндвича. Я помню, как приветствовали этот факт депутаты Национального собрания Республики Корея, посетившие в 1991 г. Ленинградской городской совет, и как активен был в городе на Неве и во встречах с его руководством южнокорейский президент Ро Дэ У, прибывший в Россию в 1992 г.

Эти визиты способствовали тогда устранению взаимной неприязни, возникшей в результате многодесятилетней антиюжнокорейской пропаганды в СССР и антисоветской – на юге Корейского полуострова. Было заметно, как стремились донести свои истинные намерения петербургские и южнокорейские участники бесед в Мариинском дворце, в Смольном и в правительственной резиденции на Крестовском острове, где проходили официальные обеды.

Написав «официальные обеды», я мгновенно задумался, вспомнив, что власть и дипломатия порой критикуются, что, как писал дипломат И.В. Михеев в одном из своих стихотворений, «слишком дорог // Народу дипломатов труд», и тот час следовала его ремарка «Зато они не только порох // Людские жизни сберегут» [80, с. 290].

Могу засвидетельствовать, опираясь на личный более чем 25-летний опыт работы по переговорам с иностранными делегациями, эффект протокольных приемов значителен, в том числе и по осмыслению российско-иноземного сотрудничества и роли Петербурга в Зарубежье.

Убежденность в этом зиждется и на результативности визитов в Москву в июле 2015 г. председателя Комитета по объединению и международным делам Национального собрания Республики Корея Гён Вона и председателя Корейско-Российского межпарламентского совета Ким Хан Гиля. Состоявшиеся беседы в Федеральном Собрании РФ, касавшиеся предстоящего 25-летия установления дипломатических отношений между РФ и РК, расширения парламентского взаимодействия и предстоящего визита главы парламента Чон Ыйя Хва, содействовали выяснению узловых проблем в межгосударственных отношениях и выработке совместных парламентских шагов по устранению имеющихся проблем, поиску эффективности в намечающихся взаимных визитах и повышению роли парламентов в Азиатско-Тихоокеанском регионе. Предложение Чон Ыйя Хва о проведении в первой половине 2016 г. совещания спикеров парламентов Евразии, сделанные им, попало по существу на подготовленную почву. Оно было поддержано руководством Совета Федерации и Государственной Думой РФ. В Москве, как отметил министр иностранных дел России С.В. Лавров, успешно прошла эта первая встреча спикеров парламентов стран Большой Евразии.

Признавая большую роль парламентов в созидании национальной и региональной безопасности и в связи с развитием парламентских саммитов [81], предлагаю создать трехстороннюю парламентскую группу «Федеральное Собрание РФ-Национальное собрание РК-Верховное народное собрание КНДР»*. Эта группа смогла бы разработать такие инициативы, которые внесли бы свою серьезную лепту в стабилизацию ситуации на Корейском полуострове, в развитие российско-северокорейско-южнокорейских отношений и приблизила бы объединительный процесс к началу завершения. Она смогла бы реализовать идеи Генерального секретаря ООН Пан Ги Муна, содержащиеся в следующей фразе, высказанной в ходе беседы с В.И. Матвиенко»: «Я считаю, что в демократических обществах парламенты играют очень важную роль. Ведь это не только поддержка деятельности президентов, премьер-министров и законотворческая деятельность, но и донесение до руководства страны голоса народа, который его избрал» [2].

Очень трагично, когда власти той или иной страны не допускают спикеров парламентов иного государства для встреч со своими парламентариями или для участия работе международных парламентских организаций, чья сессия проходит на её территории. Так произошло, например, в сентябре 2015 г., когда США отказали Председателю Совета Федерации РФ В.И. Матвиенко в участии в Ассамблее межпарламентского союза. Она была совершенно права, когда, встречаясь в июне 2016 г. с Генеральным секретарем ООН Пан Ги Мунуном в Москве, сказала: «Я вообще считаю, что санкции против парламентариев – это какое-то средневековье, это абсолютно неприемлемо, потому что это мешает межпарламентскому диалогу» [2].

Приглашенный на заседание МПА СНГ председатель МПС С. Чоудхури в мае 2016 г. сожалел о том, что не удалось пообщаться с

* В мировом сообществе межпарламентские встречи, саммиты, круглые столы часто практикуются. Ярким примером тому может служить в частности, встреча в Брюсселе с 28 февраля по 1 марта 2007 г. членов Европарламента, участников Парламентской Конференции Балтийского моря, Парламентской Конференции стран Евро/Баренц Арктического региона, Конференции парламентов Арктического региона, парламентов государств Северного совета. На ней были приняты важнейшие решения, касающиеся «Северного измерения», в том числе его арктического направления.

В.И. Матвиенко в 2015 г. Интересны следующие выдержки из выступлений В.И. Матвиенко и С. Чоудхури на встрече 18 мая 2016 г. в Петербурге. В.И. Матвиенко сказала: «В Совете Федерации настроены на тесное взаимодействие с Межпарламентским союзом. Считаем эту организацию авторитетной площадкой для межпарламентского диалога. Поддерживаем курс МПС на активное участие национальных парламентов в решении глобальных проблем мирового развития, включая содействие в урегулировании кризисных явлений». МПС является примером работы структуры, которая выступает за справедливое мироустройство, строгое соблюдение международного права, решение кризисных явлений мирным путем.

Россия достойно представит обоснованность наших намерений провести столь важное международное мероприятие – Ассамблею МПС – в Санкт-Петербурге. Важно, что мы сможем предоставить для всех участников МПС новую инфраструктуру» [82].

С. Чоудхури в ответ произнес: «Уверен, что Межпарламентский союз становится более цельной организацией при активном участии в его работе России и стран СНГ. Нам крайне важно провести Ассамблею в 2017 году в Петербурге, чтобы тем самым дать сигнал о том, что никакие санкции не могут повлиять на работу парламентариев. Это подтвердило бы демократическую направленность работы МПС. Планируемая Ассамблея ознаменует новую эру парламентской дипломатии» [82].

На этой 137-ой ассамблее МПС произойдет, вероятно, встреча руководителей парламентов России и Южной Кореи, о чем С. Чоудхури говорил автору этой статьи во время официального обеда в Мариинском дворце – резиденции Законодательного Собрания Санкт-Петербурга. Во время беседы с В.С. Макаровым он недвусмысленно подчеркнул, что «Санкт-Петербург – настоящая колыбель современной политики, а его региональный парламент весьма влиятельный орган законодательной власти в этом субъекте Российской Федерации [83]. Оба собеседника выразили надежду, что 137-я ассамблея МПС пройдет в Санкт-Петербурге осенью 2017 г. Это, как они оба заверили, будет способствовать развитию парламентской дипломатии среди 170 членов МПС, в том числе России и Южной Кореи, которые, входят в одну из 6 действующих в рамках МПС

геополитических групп: парламент России – в Евразийскую, а Республика Корея – в Азиатско-Тихоокеанскую.

Федеральное Собрание РФ и Национальное собрание РК узаконивали сложившуюся за минувшие более 25 лет разветвленную договорно-правовую базу взаимодействия этих двух стран. За это далеко непростое время между Москвой и Сеулом было заключено свыше 50 соглашений.

И это – не считая сотен (если не более) соглашений между регионами о сотрудничестве, в том числе между Санкт-Петербургом и южнокорейскими городами Пусаном и Тэгу, провинцией Чхунчхонбук – то, а также между Кронштадтским районом Санкт-Петербурга и Инчхоном, небольшим городом, прилегающим к Сеулу. Большое значение для развития петербургско-южнокорейских связей имел визит В.И. Матвиенко, тогда губернатора города на Неве, в декабре 2007 г. В возглавляемую ею делегацию входили и депутаты петербургского ЗАКСа.

Все соглашения Санкт-Петербурга и южнокорейских субъектов получили одобрение в ЗАКСе, о чем свидетельствуют специальные парламентские постановления. Оживленные беседы на политические темы с парламентариями Республики Корея, побывавшими в Мариинском дворце, внесли свой позитивный вклад в межпарламентское сотрудничество. Показательно в этом отношении пребывание в Петербурге в 2011 г. южнокорейской делегации во главе с членом Национального собрания РК одним из руководителей партии «Новое тысячелетие» Ри Ин Дже. Еще большую успешность межпарламентским связям придал визит в июле 2015 г. делегации Национального собрания РК во главе с председателем группы по связям с Федеральным Собранием РФ Ким Хан Гилем. В Мариинском дворце он с гордостью заявил: «Мы не участвуем в санкциях против России, как весь по существу западный мир». И тотчас сделал деловое предложение об оказании ЗАКСом Петербурга помощи в получении согласия властей города и России на строительство еще одного автомобильного завода на городских землях. Ему принадлежат и такие слова: «Мы убеждены, что западные санкции в России не эффективны, трудности от них не ощущаются». Он также особо подчеркнул необходимость участия Южной Кореи в развитии Дальнего Востока. Ким Хан Гил отмечал важность партнерства России и РК, включая значимую

роль Москвы в объединительном процессе на Корейском полуострове. Высоко оценивая позицию России в АТР и в целом в мировом сообществе, Ким Хан Гил в то же самое время посетовал на фактическую девальвацию рубля, что снижает инвестиционные и внешнеторговые возможности как самой России, так и ей партнеров, включая Южную Корею [84].

Вслед за этим визитером, дружелюбно расположенном к России, Санкт-Петербург посетил 2 декабря 2015 г. Председатель Совета метрополии города Тэгу Ли Донг Хи. Он заострил внимание собеседника, заместителя Председателя Законодательного Собрания Санкт-Петербурга П.М. Солтона, проводившего беседу с делегацией из города Тэгу, на том, что партнерство Петербурга и его города основано на том, что Тэгу – это малая родина президента РК Пак Кын Хе, а Санкт-Петербург – президента России В.В. Путина. Их встречи, как Ли Донг Хи заявил, привела к росту доверия между обеими странами, продвижение интересов бизнес-сообществ, пониманию позиций РК и РФ по воссоединению двух корейских государств, а также к упрочению региональной и национальной безопасности в Северо-Восточной Азии.

Наряду с Петербургом в парламентские отношения с Южной Кореей вступили и законодательные органы власти российских субъектов Дальнего Востока. Во главу угла они ставят вопросы освоения ресурсов этого региона России. Несомненно, достигнутые договоренности служат укреплению межгосударственных связей России и Республики Корея, а также стабилизации национальной и региональной безопасности.

Своеобразным шагом Национального Собрания Республики Корея в российско-южнокорейских, в том числе с Санкт-Петербургом, связей явился декабрьский 2016 г. визит парламентариев из Сеула во главе с генеральным секретарем парламента У Ю Кыном, который является выпускником магистратуры СПбГУ и который принял решение стать профессором этого вуза по окончании политической карьеры. Он прочитал в СПбГУ лекцию, в которой особо отметил необходимость преодоления раскола и объединению Корейского полуострова, но был озабочен пятью ядерными испытаниями, проведенными КНДР. Он высоко оценил деятельность России в шестисторонних переговорах по ядерной проблеме Северной Кореи (и поддержку его санкций против КНДР). Но, по личному мнению генерального секретаря, его стране «более чем, к примеру, Китаю

или Японии, понятно, почему объединение Корейского полуострова так необходимо» [8].

Парламентские контакты России и Республики Корея разного уровня затрагивают острые вопросы развития ситуации на Корейском полуострове и в целом на мировой арене. Они способствуют взаимопониманию народов России и Южной Кореи. Действуя в тесной увязке с мирополитическими, региональными и двусторонними обстоятельствами, парламентская дипломатия России и Южной Кореи накапливает необходимый опыт межстранового сотрудничества, содействующий формированию нового мирового порядка. При этом всегда надо иметь в виду, что и Северная Корея и Южная Корея, разьединенные или объединенные в единое государство соседи России, и от этого географического обстоятельства никуда не деться и никогда не избавиться, а потому лучше укреплять миро- и страно-любивые отношения и строить фундамент для добрососедства. Парламентская дипломатия и сотрудничество законодательных органов власти любых уровней – залог тому.

БИБЛИОГРАФИЧЕСКИЙ СПИСОК:

1. Цой Д. Западу придется смириться с «полицентричной архитектурой мира» // Известия, 16 июня 2016; В связи с заявлением С.В.Лаврова о полицентричности несколько странным воспринимается мнение А.Пушкова, сказанное в бытность председателем Комитета Госдумы РФ по международным делам, и изложенное М.Соколовой в «Парламентской газете», согласно которому «новая международная философия... не построена на принципах полярности». См.: Соколова М. Попытки изолировать Россию от международного сообщества провалились // Парламентская газета. 17-23 июня 2016. – О внешнеполитическом курсе России; Иванов И. Доктрина Путина // Российская газета. 2 октября 2015.
2. Генсек ООН Пан Ги Мун: Без России мы бы мало чего достигли // Парламентская газета. 17-23 июня 2016.
3. Концепция внешней политики Российской Федерации. Режим доступа: <http://www.scrf.gov.ru/documents/2/25.html> Дата обращения 06.02.2017.
4. Строительство миропорядка возможно только с Россией. Интервью с Чрезвычайным и Полномочным Послом России в Германии В.М. Грининым // Известия. 7 июля 2016.
5. Давтян О. Интервью с Ли Джин Хёном: Вместе идти к общему процветанию. // Консул. 2015. №2 (40) С.18.
6. Субботина С. Интервью с академиком А.Чубарьяном. «Против нашей страны ведется информационная война» // Известия. 30 мая 2016.

7. **Ким Пёнчхоль.** Доклад на заседании РГ «образование и наука». II форум «Диалог Россия-Республика Корея» // Korea-Russia Dialogue «Альянс России и Республики Корея в деле модернизации и инновации. Proceedings. 2011. Note place. С.130.
8. **Долгошева А.** Корея взялась изучать Россию // Санкт-Петербургские ведомости. 22 декабря 2016.
9. **Коростиков М.** В Южной Корее стартовала полупрезидентская кампания // Коммерсантъ. 21 декабря 2016.
10. **Караганов С.** Российская внешняя политика: новый этап? // Российская газета. 26 мая 2016; Стратегия России. Российская внешняя политика: конец 2010-х – начало 2020-х годов. Тезисы рабочей группы Совета по внешней и оборонной политике. URL: [svop.ru/wp-content/uploads/2016/05 / тезисы_23 мая_sm.pdf](http://svop.ru/wp-content/uploads/2016/05/тезисы_23_мая_sm.pdf) (дата обращения 21.06.2016).
11. **Выступление В.В. Путина** на пленарном заседании Петербургского международного экономического форума. 17 июня 2016 г. URL: [http // kremlin.ru / events/president/news/52178](http://kremlin.ru/events/president/news/52178) (дата обращения 22.06.2016).
12. **Галанина А., Забродин А., Коцур В., Онтиков А.** Россия видит надежду в новостях из-за океана // Известия. 10 ноября 2016.
13. **Выступление Президента России В.В. Путина** на пленарном заседании XIX Петербургского международного экономического форума 19 июня 2015 г. URL: <http://kremlin.ru/events/president/news/49733> (дата обращения 21.06.2016).
14. **Триединство: Россия перед близким Востоком и недалеким Западом:** Научно-литературный альманах. Вып.1: 10 лет со дня «черного вторника» сентября 2001 года – 2-е изд., доп. – М.: Грифон, 2012.
15. **Шлыков П.В.** Альтернативные подходы к евразийской интеграции: сравнительный анализ турецкого евразийства // Евразийский юридический журнал. 2016. №9 (100). С. 45-51 ISSN: 2073-4506
16. **Рукопожатия под столом** // Деловой Петербург. № 102, 20.06.2016.
17. **Панов П.** Россия планирует создать зоны свободной торговли с 12 странами // Известия. 20 июня 2016.
18. **Панаев Ю.** Визит с прицелом на Большую Евразию // Независимая газета. 20 июня 2016.
19. **См.:** URL: <http://russian.people.com.cn/n3/2016/0626/c31521-9077473.html> (дата обращения 27.06.2016).
20. URL: <http://kremlin.ru/events/president/news/52204> (дата обращ. 20 февраля 2016).
21. http://docviewer.yandex.ru/print.xml?uid=405647148@sk=b_08_cc (дата обращения 15.09.2016).
22. <http://kremlin.ru/events/president/news/52808> (дата обращения 15.09.2016).
23. **Едовина Т.** ЕАЭС ищет свободы торговли на востоке // Коммерсантъ. 6 октября 2016 – Наибольший интерес у южнокорейского бизнеса вызывают рынки РФ и Казахстана, в меньшей степени Киргизии. Впрочем, по данным "Ъ", в случае если четыре страны согласятся на заключение ЗСТ, то пятой

выпадающие доходы могут быть компенсированы за счет перераспределения пошлин. "Механизм действительно актуален как при заключении соглашения о ЗСТ, так и с учетом перехода к общей промышленной политике, но пока не формализован", — поясняет собеседник "Ъ".

24. <http://english1.president.go.kr/activity/briefing> (дата обращения 15.09.2016).

25. См.: «Американские оценки необъективны и продиктованы эмоциями». Интервью с директором департамента МИД РФ по вопросам нераспространения и контроля над вооружениями М. Ульяновым // Коммерсантъ. 31 марта 2016; **Строкань С.** Расширение ядерного саммита // Коммерсантъ. 31 марта 2016.

26. Kim Jong Un says N Korea will not use nukes first // Daily Sabah. May 9, 2016.

27. Цит. по: **Ильина Н.** Импичмент по знакомству // Ведомости. 30 ноября 2016.

28. Цит. по: **Ильина Н., Никольский А.** Политическая бомба // Ведомости, 13 сентября 2016.

29. См.: Бегущая строка телеканала Р-24, 11 октября 2016 г., 6 час.20 мин. москов.времени.

30. **Коростиков М.** КНДР возобновила производство плутония // Коммерсантъ. 18 августа 2016.

31. **Забродин А.** КНДР накроет США ядерным облаком // Независимая газета. 15 августа 2016; Missiles tests 'simulated strike on South' // The International. July 21, 2016; Blast from the past // The Economist. October 3rd, 2015, pp.49-50.

32. Концепция внешней политики Российской Федерации. Режим доступа: <http://www.kremlin.ru/acts/bank/41451/print> (дата обращения 08.02.2017).

33. **Аптекарь П.** Корейская кухня // Ведомости. 12 сентября 2016.

34. Если Сеул сразится с Пхеньяном... // Санкт-Петербургские ведомости. 9 января 2017.

35. Цит. по: **Скосырев В.** Непредсказуемый Ким Чен Ын действует по рецепту Никсона // Независимая газета. 12 сентября 2016 г. – Сам В.Скосырев цитирует это высказывание Е.Кима, переадресованное «Независимой газете» посольством КНДР в Москве.

36. Цит. по: **Рабковский А.** Корейский клубок // Санкт-Петербургские ведомости. 30 сентября 2016.

37. **Аптекарь П.** Указ. Соч.; **Скосырев В.** Пекин может перекрыть кислород Ким Чен Ыну // Независимая газета. 27 сентября 2016.

38. **Скосырев В.** Китай разыгрывает карту КНДР в споре с американцами // Независимая газета. 20 сентября 2016.

39. **Скосырев В.** Ким Чен Ын хватается за ракету как за соломинку // Независимая газета. 4 августа 2016.

40. **Жебин А.** В поисках корейского компромисса // Независимая газета. 15 июля 2016.

41. См.: **Онтиков А.** КНДР пользуется своим правом на оборону. Известия. 4 августа 2016.

- 42. Степанов В.** Российско-корейские отношения испытали ракетами // Коммерсантъ. 4 августа 2016.
- 43.** Информация бегущей строки телеканала РБК. 21 августа 2016. 20.44 москов. времени.
- 44.** The World this week / The Economist. August 27th 2016, p.5; Коростиков М. Северокорейская ракета задала общий курс // Коммерсантъ. 25 августа 2016.
- 45. Паниев Ю.** Пентагон закрепляется на Дальнем востоке // Независимая газета. 2 февраля 2017.
- 46. Паниев Ю.** Модернизованная ПРО защитит Токио от Пхеньяна и Пекина // Независимая газета. 12 января 2017.
- 47.** <http://english1.president.go.kr/activity/briefing.September> 04.2016. (дата обращения 15.09.2016).
- 48. Юсин М.** Россия добилась позитивной динамики по Крыму // Коммерсантъ. 17 ноября 2016.
- 49.** См.: **Choe Sang-Hun.** Protesters urge leader to quit in South Korea // The New York Times. International Edition. November 14, 2016 ; **Коростиков М.** Шаман на высшем уровне // Коммерсантъ. 1 ноября 2016; **Скосырев В.** В Южной Корее жаждут расправы над подругой президента // Независимая газета. 3 ноября 2016; Вот так подруга... // Санкт-Петербургские ведомости. 2 ноября 2014б.
- 50.** Ведомости. 12 декабря 2016.
- 51. Коростиков М.** Южная Корея меняет курс на северный // Коммерсантъ. 10 декабря 2016.
- 52. Ильина Н.** Импичмент по знакомству // Ведомости. 30 ноября 2016; **Коростиков М.** Южной Корее нагадали нового президента // Коммерсантъ. 30 октября 2016; **Паниев Ю.** Пан Ги Мун может стать президентом Южной Кореи // Независимая газета. 13 декабря 2016; **Коростиков М.** В Южной Корее стартовала полупрезидентская кампания // Коммерсантъ. 21 декабря 2016.
- 53. Паниев Ю.** Пан Ги Мун может стать президентом Южной Кореи // Независимая газета. 13 декабря 2016.
- 54. Коростиков М.** Россия повернулась к Азии «Валдаем» // Коммерсантъ. 15 декабря 2016.
- 55. Скосырев В.** Сеул отверг переговоры с Пхеньяном // Независимая газета, 24 мая 2016.
- 56. Скосырев В.** Американский ракетный щит остановит Южную Корею без арбузов // Независимая газета. 14 июля 2016.
- 57. Коростовцев М.** Россия и Китай попали под противоракетный прицел // Коммерсантъ. 9 июля 2016.
- 58. Кловвер Ч., Сон Чжон А.** И в КНДР растут стартапы // Ведомости, 15 июля 2016.
- 59. Петровский В.Е.** Дилеммы азиатско-тихоокеанской интеграции в геоэкономическом и геополитическом контексте // Международная жизнь. 2015. №8. С.108-122. ISSN: 0130-9625

60. Эггерт А. Юнкер и «Авось» // Rewiev. Тематическое приложение к газете «Коммерсантъ». 20 июня 2016, № 107/П.
61. Башкатова А. После неудачного флирта с Китаем Россия повернулась к Европе // Независимая газета // 17 июня – 18 июня 2016.
62. Тарасенко П. Азии заметили уровень доверия // Коммерсантъ, 29 апреля 2016.
63. Киссинджер Г. Мировой порядок // Пер. с англ. В.Желнинова, А.Милюкова. М.: Изд-во АСТ. 2015.
64. Ко Дже Нам. Влияние российско-корейского сотрудничества в области дипломатической безопасности: оценка и задачи // Перспективы российско-корейских отношений на период до 2030 г. Сеул: Изд-во Секретариата ДРПК. 2016.
65. Инфраструктурные проекты на Дальнем Востоке // Лонг Бао. 13.14.2016.
66. Чечевишников А.Л. Восточный вектор российской политики и перспективы развития Дальнего Востока Сибири // Международные процессы. 2014. Том.12. №36-37. С. 51 – 75.
67. Писаренко С.В. Сибирь в западных геополитических конструкциях XX в. автореф. дисс.... канд. геогр. наук. 25.00.24. СПб., 2014. 23 с.
68. Денисов В. И. Ядерная проблема Корейского полуострова: есть ли выход из тупика? // Международная жизнь. 2015. №2. С. 118-134 ISSN: 0130-9625
69. Сурков Н. Интервью А.Тимонина: «Важно не замыкаться на попытках полностью изолировать КНДР» // Известия. 15 апреля 2016.
70. Коростиков М. Южная Корея все холоднее к Северной. Сеул не хочет общаться с КНДР до ее отказа от ядерного оружия // Коммерсантъ. 24 мая 2016 г.
71. Цит. По: Степанов Г. Ракеты КНДР достигли незапланированных целей // Коммерсантъ. 8 августа 2016.
72. Телеканал РБК. Бегущая строка. 28 июня 2016 г., 7 час. 15 мин. Время московское.
73. Райков Ю. А. Восточная Азия и новый мировой порядок // Международная жизнь. 2015. № 12. С. 95-105 ISSN: 0130-9625
74. Провинции Эквадора могут стать партнёрами российских регионов // Парламентская газета. 1-7 апреля 2016.
75. Брутенц К. Великая геополитическая революция: промежуточные итоги // Международная жизнь. 2015. № 12. С. 39-62 ISSN: 0130-9625
76. Вятчанин Н. Константин Косачев: Украина это символ разорванной Европы // Парламентская газета. 25 декабря 2015 г. – 14 января 2016 г.
77. В Минске говорили о конкретных делах // Российская Федерация сегодня. 2016. №7.
78. Вятчанин Н. Союзное государство // Российская Федерация сегодня. 2016, №7.
79. Ягья В.С. Парламентское измерение российско-корейского сотрудничества на государственном и региональном уровнях // Консул. 2011. № 1(24) С. 22-25.
80. Наша Смоленка. Поэтическая антология сотрудничества ветеранов МИД России. Стихи. М.: Вест-Консалтинг, 2012.

81. Соколова М. Попытки изолировать Россию от международного сообщества провалились // Парламентская газета. 17-23 июня 2016.

82. Цит. по: **Личный архив В.С. Ягья.** Запись беседы Председателя Совета Федерации РФ В.И. Матвиенко и Председателя Межпарламентского союза С.Чоудхури. 18 мая 2016 г.

83. Цит. по: **Личный архив В.С. Ягья.** Запись беседы Председателя Совета Федерации РФ В.И. Матвиенко и Председателя Межпарламентского союза С.Чоудхури. 20 мая 2015 г.

84. Личный архив В.С. Ягья. Запись беседы Председателя Законодательного Собрания Санкт-Петербурга В.С. Макарова и Председателя парламентской группы Национального собрания РК Ким Хан Гиля в Мариинском дворце 24 июля 2015 г.

YAGYA, Vatanyar S. – Saint-Petersburg State University. 191060, Smolnogo 1/3, 8 entrance, *Saint-Petersburg, Russia*. E-mail: vy190107@yandex.ru.

PARLIAMENTARY DIPLOMACY IN RUSSIAN-KOREAN COOPERATION

Cooperation between parliaments of Russia and the Republic of Korea has been going on for over twenty five years. Interparliamentary contacts are very important components of interstate diplomacy. Regional parliamentarians and municipal counties play active role too. The paper drawn on the report, delivered by the author in the second political-economic forum in context of Forum 'Dialogue Russia-Republic of Coria', June 14, 2016.

PARLIAMENTARY DIPLOMACY; NATIONAL AND REGIONAL PARLIAMENTARIES; RUSSIA; REPUBLIC OF KOREA; LEGISLATIVE ASSEMBLY OF THE CITY OF SAINT-PETERSBURG; SISTER CITIES; CITY-PARTNER

УДК 33(510)

Т. С. Ягья

ОСОБЕННОСТИ И ИТОГИ РАЗВИТИЯ ДВЕНАДЦАТОЙ ПЯТИЛЕТКИ (2011–2015 ГГ.) В КНР

ЯГЬЯ Талие Саидовна – кандидат экономических наук, доцент кафедры «Экономическая теория». Санкт-Петербургский государственный электротехнический университет «ЛЭТИ». 197376, ул. Проф. Попова, 5а, Санкт-Петербург, Россия. E-mail: talie2006@mail.ru.

Данная статья посвящена исследованию таких особенностей двенадцатого пятилетнего плана в КНР, как стимулирование внутреннего спроса, внутреннего потребления, проведение структурной перестройки промышленности, энергетической модернизации и охраны окружающей среды, реформирование оборонной отрасли, повышения уровня благосостояния и т.д. В статье уделено достаточное внимание выяснению некоторых итогов этого плана. Отмечены достижения в экономической и научно-технической сферах, развитии инфраструктуры, инновационной деятельности, экологии, а также в социальной сфере.

ПЛАНИРОВАНИЕ; ПЯТИЛЕТНИЙ ПЛАН; ЭКОНОМИКА; ДВЕНАДЦАТАЯ ПЯТИЛЕТКА; ВВП; СТРУКТУРНАЯ ПЕРЕСТРОЙКА ПРОМЫШЛЕННОСТИ; ПОВЫШЕНИЕ УРОВНЯ ЖИЗНИ

Китай с 1953 года и по сей день разрабатывает и реализовывает под руководством КПК пятилетние планы развития народного хозяйства. Отметим, что даже переход к развитию рынка, рыночной экономики с 1978 года не отменял последующие пятилетки, т.е. с этого периода Китай идет уверенно своим путем, выбранным им самим и, тем самым 38 лет демонстрирует всему миру, мировой общественности успехи в проведении реформирования по всем основным направлениям и достижения в реализации принятых пятилетних планов, в том числе и двенадцатой пятилетки. Китай показывает, что вполне реально сосуществование и развитие и рыночных, и плановых отношений одновременно. Подчеркнем,

что над их развитием со стороны руководства страны и КПК применяется постоянный государственный контроль. В целом, коммунистическая партия активно участвует в разработке, корректировке и реализации пятилетнего планирования развития страны и в этом ее неотъемлемая заслуга. Таким образом, Китай выбрал свою модель модернизации экономического развития, свой путь построения социализма с китайской спецификой, показывая тем самым всему миру, что есть и иные пути построения коммунистического общества, а также демонстрируя мировой общественности свои успехи и достижения.

В двенадцатой пятилетке кардинально меняются экономические приоритеты. Это значит, что страна в этот период и в будущем будет ориентироваться в основном на внутренний спрос, внутреннее потребление, а не на экспорт и иностранные инвестиции как было ранее. Поэтому Китаю необходимо стремиться к повышению внутреннего спроса и потребления среди самих жителей, что и обеспечит еще больший подъем своей экономики. А для реализации этого у Китая имеется огромный потенциал внутреннего рынка, миллиардное население. Для раскрытия этого потенциала руководство страны продолжило процесс урбанизации, способствующий как раз увеличению объемов потребления на внутреннем рынке; а также продолжило развитие сферы услуг и поддержку малого и среднего бизнеса с целью роста числа рабочих мест в городах. Кроме того, по нашему мнению, увеличение численности среднего класса будет способствовать поставленной в двенадцатом пятилетнем плане задача увеличения доходов беднейших слоев населения, которая приведет к значительному росту спроса, поскольку очевидна склонность среднего класса к потреблению. Сейчас, можно говорить, что в период этой пятилетки реализация принятых руководством страны реформ в социальной сфере направлена как раз на стимулирование внутреннего спроса и потребление населения страны. Таким образом, можно считать, стимулирование внутреннего спроса и ориентацию на внутреннее потребление особенностями двенадцатой пятилетки. В ней положено начало фундаментальной трансформации экономического развития, которая заключается в изменении модели экономического роста, в заметном снижении его темпов. Поскольку в предыдущие годы темпы

роста ВВП доходили до 11% вследствие, как известно, дешевого экспорта и значительных инвестиций и, в связи с этим, имели место ряд негативных последствий, то согласно плану двенадцатой пятилетки экономика должна расти в среднем на 7% в год. И с этим руководство страны справилось: прирост ВВП в 2011 году составил 9,5%, в 2012 году – 7,7%, в 2013 году – 7,7%, в 2014 году – 7,3% и 6,9% в 2015 году [1]. Это также, на наш взгляд, стоит назвать особенностью двенадцатой пятилетки, так как указанные темпы привели к небывалым размерам весьма значимого показателя как ВВП, о котором пойдет речь позже.

Следует обратить внимание и на такую особенность рассматриваемой пятилетки как проведение структурной перестройки промышленности, которая происходила в период рассматриваемой пятилетки в нарастающем темпе. В 2011–2014 гг. машиностроение и высокотехнологичные отрасли росли в реальном выражении в среднем на 13,2% и 11,7% в год, что на 2,7% и 1,2% быстрее, чем индустрия в целом. Доля этих отраслей выросла до 11,8%. В аэрокосмической отрасли прирост достиг 26,2%, в коммуникационном оборудовании 12,7%, фармацевтике 9,9% [2]. Весьма существенной особенностью этой пятилетки является то, что она включает энергетическую модернизацию Китая, означающую рациональное использование ресурсов, защиту окружающей среды, сокращение выбросов углекислого газа, ограничение потребления энергии. К тому же, руководством страны были определены ряд стратегических высокотехнологических отраслей: энергетика, энергоснабжение и экология, новые информационные технологии, биотехника, высокоуровневое машиностроение и новые материалы. Заметим, что почти каждая отрасль связана в определенной степени с энергетикой и энергосбережением. Отсюда, понятна идея китайского руководства в отношении особой важности развития новой энергетики такой как солнечная и ветряная. Начиная с двенадцатого пятилетнего плана доля разных видов энергии в структуре энергопотребления будет меняться: доля угля постепенно сократится, доля природного газа будет удвоена, повысится доля возобновляемой энергетики.

В двенадцатом пятилетнем плане и в будущем планировалось проведение реформ в оборонных отраслях. Реформирование означало и

означает развитие мощностей, рост технологий в национальной оборонной отрасли, привлечение военных отраслей к участию в акционировании, интеграции гражданских и оборонных предприятий и компаний и, таким образом, получение значительно больших финансовых ресурсов с рынков капитала. Поэтому важной особенностью рассматриваемого пятилетнего плана является перевод военно-промышленного комплекса Китая на рыночные отношения, что позволит привлечь больше капитала и значительно стимулировать конкуренцию. Кроме того, привлекаемые средства пойдут на исследования в инновационных областях и необходимые потребности народной армии Китая, а также на улучшение деятельности научно-исследовательских и производственных систем вооружения и оборудования. Можно предположить, что военно-гражданская интеграция приведет к обновлению компаний путем их активного участия в рыночной борьбе. Таким образом, речь идет о модернизации ВПК рыночными методами.

Приоритетным направлением, безусловно, можно считать повышение уровня жизни, которое является неотъемлемой частью рассматриваемой пятилетки. Особенность этого направления заключается в переходе от благосостояния государства, как было в предшествующих планах развития страны, к благосостоянию непосредственно самих граждан КНР, т. е. эта пятилетка будет направлена на рост обеспеченности самих граждан. Поэтому двенадцатый пятилетний план включает реформирование системы распределения доходов. Речь идет о сокращении разрыва в доходах между населением сел и городов, провинциями, отраслями производства, о восстановлении баланса в распределении доходов между правительством, предприятиями и гражданами, об увеличении доходов беднейших слоев населения и т. д. Справедливое распределение доходов, возможно, как считает КПК, при поддержке роста доходов населения на уровне роста ВВП, но при этом необходим контроль за тем, чтобы разрыв между доходами граждан разных социальных групп не увеличивался. Можно сказать, что двенадцатый пятилетний план направлен на сокращение имущественного разрыва между богатыми и бедными и сглаживание социальных противоречий. К тому же, доходы населения должны увеличиваться пропорционально росту экономики, а что касается их

зарплат, то они должны расти пропорционально росту производительных сил. Весьма значимым направлением и, соответственно, особым аспектом двенадцатой пятилетки становится борьба с бедностью, нищетой, т. е. на протяжении этого периода речь шла о ликвидации бедности и преодолении при этом соответствующих трудностей. Планка бедности с дохода в 2,3 тыс. юаней в год на человека в 2010 году была повышена до 2,8 тыс. юаней в 2014 году. Число бедняков за этот период удалось снизить со 165,7 млн. до 70, 2 млн. человек. Важно подчеркнуть, что за годы реформ Китаю удалось вытащить из нищеты 700 млн. человек [3].

Анализ особенностей двенадцатого пятилетнего плана развития страны подтверждает, что они, по сути, выступают ее приоритетными направлениями. Исследования показывают, что Китай, китайское руководство от пятилетки к пятилетке смело предлагает новые модели экономического развития страны, меняет ориентиры, успешно реализует поставленные задачи, следует намеченному курсу – построения коммунистического общества. И все это отвечает интересам народа, страны.

Теперь остановимся на выяснение некоторых важных итогов двенадцатого пятилетнего плана развития страны (2011–2015 гг.). За эти годы удалось очень многое, а именно: достичь заметного прогресса в науке и технике, в развитии многих отраслей, сделать заметный рывок в повышении уровня жизни населения страны, в социальных и образовательных вопросах, приобрести достойный мировой авторитет и влияние на международной арене и т. д.

Прежде всего, отметим достижения в экономической и научно-технических сферах. На протяжении плана двенадцатой пятилетки наблюдался стабильный экономический рост и по существу страна придерживалась среднегодового темпа роста в 7% и ей это удалось. И при этом страна достойно встретила мировой финансовый кризис и сумела решить трудности социально-экономического характера путем применения новых стандартов экономического развития, новой модели развития страны, поменяв при этом ориентиры уже на внутренний спрос и внутреннее потребление, о которых уже ранее было сказано. Так, например, применение инновационного регулирования на уровне государства способствовало структурной оптимизации экономики и,

соответственно, привело к росту валового внутреннего продукта (ВВП) от практически 40 триллионов юаней в 2010 году до 67,7 триллионов юаней в 2015 году (по данным Всемирного банка ВВП Китая составило \$ 10,35 трлн.), хотя планировалось изначально намного меньше – где-то порядка 55 триллионов юаней. И этот успешный факт не перестает удивлять весь мир. За период с 2011 года по 2014 год Китай увеличил темпы роста более чем на 25%. [4] По данным Всемирного банка, доход на душу населения увеличился с \$ 4300 до \$ 7380 в 2014 году, а в 2015 году достиг примерно \$ 8000, что выше намеченного плана, и продолжает увеличиваться по сей день [1, 4]. Это и есть успех для страны. КПК, учитывая население страны в 1,3 миллиарда человек, признает такие показатели необычайно высокими. В период двенадцатой пятилетки проводилась оптимизация экономики, приведшая к изменению экономической структуры. Таким образом, можно считать рассматриваемую пятилетку поворотным моментом в ее изменении. Планировалось увеличить долю сферы услуг за эту пятилетку до 47 %, а в реальности этот показатель в 2015 году составил 50,5%. Кроме того, сфера услуг превысила промышленный сектор: она поднялась с 44,2% в 2010 году до 50,5% в 2015 году, в то время как промышленный сектор упал с 46,2% в 2010 году до 40,5 % в 2015 году. Что касается доли сельского хозяйства в структуре ВВП страны, то за период пятилетки она имела тенденцию к снижению и к 2015 году была на уровне 9,0% [1]. Такая ситуация в изменении экономической структуры отвечает и приближает Китай к уровню высокоразвитых стран. Далее, по плану пятилетки уровень урбанизации должен быть на уровне 51,5%, однако этот показатель повысился с 49,95 % в 2010 году до 56,5% в 2015 году [4]. Для Китая рост этого показателя означает, что миграция сельского населения в города продолжается, а значит увеличивается внутренний спрос, растет внутреннее потребление, что отвечает реализации новой модели трансформации общества. Следуя курсу на обеспечение достойной жизни населения страны, в период двенадцатой пятилетки происходил непрерывный рост производства продуктов питания и сельского хозяйства в целом. Кроме того, был сделан важный шаг в сглаживании экономических противоречий между западной и восточной частями Китая.

Довольно таки успешно развивалась инфраструктура: произошло ее улучшение и расширение. Двенадцатой пятилетний план положил началу формирования эффективной и удобной сети железных дорог, сетей дорожного, водного и воздушного транспорта. Протяженность железных дорог к 2015 году составила 112 тыс. км, что на 22,6% больше 2010 года, из них на высокоскоростные дороги пришлось 16 тыс. км, а это 60% всех скоростных дорог мира, государственных магистралей – 4,646 млн. км (11,4%), скоростных автодорог – 112 тыс. км (51%) (это самый высокий показатель в мире), морских путей – 4,637 млн. км (67,7%) [4]. К тому же, в ходе этой пятилетки построены и восстановлены более 1 млн. км обычных дорог, в которые вложены \$ 200 млрд. Следует сказать, что в соответствии с планами на будущее предполагается продолжение строительства железных дорог, протяженность которых составит к 2020 году уже 120 тыс. км. [5]. Важным аспектом инфраструктурного строительства за годы этой пятилетки является построение сети городского метро. В создании 1600 км. городского метро вложено \$ 135 млрд. К 2015 году метро запущено в 22 городах Китая, общей протяженностью 3155 км, что очень важно для населения страны [5].

Китай стал мировым лидером в производстве персональных компьютеров (более 300 млн. штук в 2015 году), в производстве мобильных телефонов (1800 млн. штук в 2015 году) [6]. За годы реализации двенадцатого пятилетнего плана в стране улучшился уровень информационного обеспечения, создана сеть мобильной связи нового поколения и цифровое телевизионное вещание, а также расширился доступ к использованию системы спутниковой связи и многое другое. В ходе двенадцатой пятилетки было внедрено немало научных и технологических инноваций. Общий уровень исследований достиг общемирового уровня. Среди высокотехнологичных инноваций выделяют разработку пилотируемых космических полетов, отправку зондов на Луну, программу по глубоководному погружению, создание суперкомпьютеров, разработку высокоскоростной 4G связи, транспортных средств, работающих на электричестве. В 2014 году расходы на научно-исследовательские разработки составили 1,33 триллион юаней (2,09% от ВВП), что на 0,36% выше, чем в 2010 году. Количество патентов на миллион жителей

составило 490 шт. по сравнению с 210 шт. в 2010 году [4]. Общеизвестно, что Китай расходует на исследования значительно больше средств по сравнению с некоторыми развитыми странами, с развивающимися странами и странами с переходной экономикой. Кроме того, Китай находится на третьем месте в мире по количеству заявок на изобретения после Республики Корея и Японии, а по числу патентов в расчете на миллион жителей занимает девятое место [7]. Доля Китая в общемировом объеме подачи заявок (резидентов и нерезидентов) на изобретения в 2013 году составляла 32,1%, доля США – 22,3%, Японии – 12,8%, Южной Кореи – 8% [8]. В 2010 году Китай израсходовал на исследования \$ 141 млрд., что в 2,8 раза меньше, чем мировой лидер США. Однако, в планах китайского правительства к 2020 году (тринадцатая пятилетка) намечено довести расходы на научные исследования до \$ 300 млрд., т.е., что составит 2,5% ВВП [9]. Однако, на сегодня лидером по расходам на информационные технологии остаются США, расходы которых, например, на 2014 год составили \$ 654,55 млрд., Китая – \$ 182,74 млрд., Японии – \$ 146,53 млрд. [10].

Китай за годы пятилетки вышел на первое место в мире по общему объему экспорта (так, по сравнению с 2010 годом общий объем экспорта увеличился на 31% в 2014 году и составил 26,4 трлн. юаней) [4]. Доля Китая в мировом экспорте в 2015 году составила 14,02%, а США – 9,24%, Германии – 8,18%, Японии – 3,84% [11]. В отношении инвестирования можно сказать, что Китай тоже преуспел. За рассматриваемую пятилетку объем прямых иностранных инвестиций достиг \$ 464,9 млрд., что впервые вывело страну на первое место в мире. К тому же в 2014 году иностранные инвестиции достигли высокого уровня в \$ 107,2 млрд., что на 78,1% больше, чем в 2010 году [4]. Это свидетельствует о правильности выбора курса Китая на открытость и реформирования внешнеэкономической деятельности.

Итоги пятилетки говорят и об успехах в экологической области. Отметим, что вопрос улучшения окружающей среды для Китая очень острый, по данным статистики почти 70% загрязнения воздуха в мире исходит из загрязнений именно от него [12]. В результате, произошло намеченное снижение потребления воды в производственной деятельности

с 24,3% до 13,4%, а использование альтернативных источников энергии: гидроэнергии, атомной энергии, энергии ветра и солнца с 3,5% в 2010 году достигло уровня в 16,9%. Благодаря использованию солнечной энергии и энергии ветра выбросы в атмосферу аммиачного азота сократились на 9,8%, сернистого газа – 12,9%, окиси азота – 8,6%. Также в ходе рассматриваемого периода было очищено 90,2% вод и обработано 91,8% мусора [4]. Сказанное подтверждает факт серьезных намерений правительства страны в кардинальном изменении положения дел в сфере экологии и сделанное свидетельствует о том, что начало этому изменению уже положено.

Следующий важный итог двенадцатой пятилетки – это достигнутые успехи в социальной сфере. В соответствии с планом повысился уровень занятости городского населения, увеличилось общее количество рабочих мест, даже несмотря на мировой финансовый кризис. Так, прирост новых рабочих мест за рассматриваемый период составил 51,19 млн., а уровень городской безработицы не превышал запланированного (меньше 5%) и достиг уровня 4,1% в 2015 году [4]. Также за это время произошел рост доходов и сельского, и городского населения. Так, среднегодовой доход среди городского населения вырос на 7,9%, а среди сельского – на 10,1%, и увеличился среднедушевой доход, который составил в 2015 году 21966 юаней, что на 8,9% больше, чем в 2014 году [4; 13]. Выросла базовая пенсия для пенсионеров – с 1362 юаней до свыше 2000 юаней – и сократилось число бедных на 100 млн. человек [4]. Это положительный результат для Китая, который, заметим, впервые в этой пятилетки заговорил о необходимости и важности роста благосостояния самих граждан.

Строительство жилья для населения страны явилось новым направлением этой пятилетки. Китай отстроил более 21 миллиона новых многоэтажных жилищ для населения и, прежде всего, заселил всех нуждающихся, а на оставшиеся – мигрантов из сельской местности. Однако, и в последующие годы руководством страны намечено ускорение строительства жилья и, в первую очередь, для малообеспеченных семей. Двенадцатая пятилетка внесла коррективы и в сферу здравоохранения. Процессу реформирования предстали как государственные больницы, так

и здравоохранение в целом. Прежде всего, всеми необходимыми лекарствами были оснащены все государственные больницы в поселках, общественные центры здоровья и 86% деревенских больниц. Возможно, как эти меры, так и другие достижения социального характера способствовали увеличению продолжительности жизни на один год, которая достигла 76 лет. Существенным достижением этого пятилетнего плана явился процент выплат в случае тяжелой болезни по основной медицинской страховке для всех городских и сельских жителей, достигшей 50%. Имеются изменения и в системе образования на всех уровнях. Отметим лишь, что все большее количество людей заинтересованы в получении высшего образования, так, например, за эту пятилетку охват этим образованием вырос с 26,5% до 37,5% [4].

Важным итогом можно считать усиление национальных сил обороны и международного влияния КНР. Двенадцатый пятилетний план положил начало преобразованию военно-промышленного комплекса, проведению реформ в оборонных отраслях. Прежде всего, были внедрены инновации в военном строительстве, и в вооружении. В ходе реформирования ускорилось военное строительство, а именно появились современные авианосцы, большие транспортные самолеты, ракеты, был сделан прорыв в сфере высокотехнологичной разработки оружия, тщательно организованы крупные морские и наземные военные операции, активно осуществлялось международное военное сотрудничество. Так, можно отметить успех китайско-русских совместных военных учений в море. В период пятилетки КНР придерживалась независимости и выступала за создание новых взаимовыгодных международных отношений. КНР принимала активное участие в международных делах, в том числе и для решения проблемы мирового финансового кризиса, изменения климата и других глобальных вопросов, что показало возросшее влияние страны на международной арене. Следует отметить активность Китая в региональном экономическом сотрудничестве, в различных международных интеграционных объединениях. Все изложенное позволяет сказать, что реализация двенадцатой пятилетки прошла успешно по многим намеченным направлениям и, тем самым заложила прочный фундамент для дальнейшего развития страны. В этих достижениях

большая заслуга принадлежит КПК, которая вела постоянно неуклонную работу по воплощению в жизнь принятых решений, намеченного курса на построение социализма с китайской спецификой, продвижение реформ и открытости, социальной справедливости, на обеспечение экономического развития и политической стабильности и ускорение модернизации. Успешное выполнение поставленных задач двенадцатой пятилетки свидетельствуют о сплоченности народа, партии и руководства страны в их решениях и показывают, что Китай серьезно настроен на победу в построении коммунистического общества.

БИБЛИОГРАФИЧЕСКИЙ СПИСОК:

1. Салицкий А.И. Китай: завершение модернизации? / В сб. Запад-Восток-Россия 2015. – М. Институт мировой экономики и международных отношений РАН. 2016. – С. 76-85. ISBN: 978-5-9535-0459-1
2. Нянь Гоминь Цзинци Юньсин Вэнь Чжун Ю Цзинь Вэнь Чжун Ю Хао 2015年国民经济运行稳中有进、稳中有好 [Стабильное развитие и подъем китайской экономики в 2015 году]– [Электронный ресурс] – http://www.stats.gov.cn/tjsj/zxfb/201601/t20160119_1306083.html.
3. Чжао Синь, Потапов М.А., Салицкий А.И. Китай: новая фаза развития // Перспективы. Электронный журнал. 2016. № 2 (6). С. 88-97.
4. Линь Чжаому 林兆木. Шиэру Шици Вого Фачжань Цюйдэ Чжунда Чэнцзю “十二五”时期我国发展取得重大成就 [Значительное развитие Китая в период двенадцатой пятилетки] – [Электронный ресурс] – http://www.wenming.cn/specials/zxdj/zwssw/pl/201511/t20151116_2962979.shtml.
5. Итоги 12-ой пятилетки: гигантские успехи Китая – [Электронный ресурс] – <http://www.warandpeace.ru/ru/news/view/106443/>.
6. Калабеков И.Г. Россия, Китай и США в цифрах. Справочное издание – М., 2014. – 254 с.
7. World Intellectual Property Indicators – [Электронный ресурс] – http://www.wipo.int/edocs/pubdocs/en/wipo_pub_941_2014.pdf.
8. Рост числа заявок на регистрацию объектов интеллектуальной собственности в 2013 г.: Китай лидирует по числу новых патентных заявок – [Электронный ресурс] – http://www.wipo.int/pressroom/ru/articles/2014/article_0018.html.
9. Ягья Т.С. К вопросу об экономическом развитии Китая // Россия в глобальном мире. 2014. №4(27). С.135-152. ISSN: 2304-9472
10. Обзор и оценка перспектив развития мирового и российского рынков ИТ заявок – [Электронный ресурс] – <https://habrahabr.ru/company/moex/blog/250463/>.
11. Россия в международной торговле – [Электронный ресурс] – <http://tradestat.wtcmoscow.ru/#>.

12. Deutsche Bank economists – [Электронный ресурс] – <https://www.washingtonpost.com/news/wonk/wp/2013/03/11/will-china-ever-get-its-pollution-problem-under-control/>.

13. Чжан И. Важные итоги и достижения «12-й пятилетки»: ускорение оптимизации экономической структуры // Гуанмин жибао. 01-04-2016. – [Электронный ресурс]: http://ru.theorychina.org/xsqy_2477/201604/t20160401_339360.shtml.

YAGYA, Talie S. – Saint Petersburg Electrotechnical University "LETI". 197376, Prof. Popova Str., 5a. *Saint-Petersburg, Russia*. E-mail: talie2006@mail.ru.

FEATURES AND RESULTS OF THE DEVELOPMENT OF THE TWELFTH FIVE YEAR PLAN (2011–2015 YEARS) IN CHINA

This article is devoted to investigation such aspects of China's twelfth five year plan, as stimulation of the home demand, home consumption, restructuring industry, energy modernization, ecology, military and industrial modernization, rise in living standards, etc. This article gives great attention to some results of this plan. Some progress in economical and research and technology sphere, infrastructure development, innovation activity, ecology, social sphere are marked.

PLANNING; A FIVE-YEAR PLAN; ECONOMY; TWELFTH FIVE YEAR PLAN; GDP; RESTRUCTURING INDUSTRY; RISE IN LIVING STANDARDS

ИСТОРИЯ И ФИЛОСОФИЯ КУЛЬТУРЫ

HISTORY AND PHILOSOPHY OF CULTURE

УДК 791.43/.45

М. А. Аристова, А. В. Цыб

ИСТОРИЯ РАЗВИТИЯ КИНЕМАТОГРАФА ИСПАНИИ

АРИСТОВА Мария Александровна – студентка кафедры «Международные отношения» Гуманитарного института Санкт-Петербургского политехнического университета Петра Великого, 195251, ул. Политехническая 29, Санкт-Петербург, Россия. E-mail: betyrpaelish@yandex.ru.

ЦЫБ Алексей Васильевич – кандидат философских наук, доцент кафедры «Международные отношения» Гуманитарного института Санкт-Петербургского политехнического университета Петра Великого, 195251, ул. Политехническая 29, Санкт-Петербург, Россия. E-mail: alex@AC9195.spb.edu.

В статье даны определения наиболее важных вех в развитии испанского кинематографа, сделан анализ творчества ведущих испанских кинематографистов, эстетические особенности наиболее выдающихся испанских кинолент, историческая специфика становления испанского кино.

КУЛЬТУРА ИСПАНИИ; КИНЕМАТОГРАФ; ЭСТЕТИКА ИСПАНСКОГО КИНО; ЛУИС БУНЮЭЛЬ; ХОСЕ АНТониО НИЕВЕС КОНДЕ; АЛЕХАНДРО АМЕНАБАР; ПЕДРО АЛЬМОДОВАР

Историю испанского кинематографа можно описать как череду взлетов и падений, и ныне испанская киноиндустрия переживает скорее тяжелые времена. Нельзя сказать, что в Испании нет талантливых кинодеятелей: Педро Альмодовар с завидной регулярностью снимает ленты, а Пенелопа Крус и Хавьер Бардем по праву считаются звездами мировой величины. Не такими известными, но не менее одаренными являются художник по костюмам Пако Дельгадо и композитор Альберто Иглесиас. Однако недостаток финансирования, который усугубляется ошибками в рекламе и прокате, приводит к тому, что многие стоящие фильмы не привлекают достаточно внимания.

История испанского кинематографа берет свое начало в конце девятнадцатого века, когда в 1895 году прошла первая испанская

киновыставка в Барселоне. Это событие было связано с географической близостью к Франции – ведь именно оттуда родом происходили братья Люмьер, создатели синематографа, аппарата для записи и воспроизведения движущегося изображения [2]. Доподлинно известно, что первый испанский фильм был снят в 1897 году. Однако испанские киноведы спорят до сих пор, какая же лента действительно может носить это прозвание [1]. Тем не менее, среди появившихся в том году картин можно выделить следующие: «Уход с двенадцатичасовой мессы из церкви Эль Пилар в Сарагосе» («Salida de la misa de doce de la Iglesia del Pilar de Zaragoza»), режиссера Эдуардо Химено Перомарта; «Портовая площадь в Барселоне» («Plaza of the Port in Barcelona») режиссера Александро Промио; «Ссора в кафе» (исп. «Riña en un cafe », кат. «Baralla en un cafè») режиссера Фруктуоса Гелаберта [4].

Последний фильм также примечателен тем, что доподлинно является первым фильмом каталонского производства и первым фильмом, снятым по сценарию – в ленте показана группа молодых людей, отдыхающих в кафе, между которыми внезапно начинается драка; они все же мирятся, жмут друг другу руки и расстаются [3]. Режиссер этой ленты также известен тем, что именно он являлся вдохновителем Луиса Бунюэля и Сальвадора Дали на создание совместного фильма «Андалузский пес» («Un chien andalou», 1929) [2]. На премьеру ленты Бунюэль припас несколько камней, чтобы отбиваться от разъяренных зрителей – фильм, не имевший сюжета в традиционном смысле этого слова, использовал «логику» снов в качестве сюжетно-тематической картины; несмотря на это, он стал самой успешной сюрреалистической кинолентой того времени. Тогда же испанская киноиндустрия переместилась в Мадрид: публика и кинодеятели насытились «эспаньоладами» – эпическими фильмами об истории Испании [3], которые производились в Барселоне (ставшей центром немого кино) и которые достигли своей вершины благодаря режиссеру Флориану Рею. Самыми популярными из этих фильмов до сих пор называют «Арагонское благородство» («Nobleza baturra», 1925), «Деревенского священника» («El cura de aldea», 1927) и «Проклятую деревню» («La aldea maldita», 1930) [4].

В 1931 году по всему миру стало производиться звуковое кино. Несмотря на то, что еще в 1929 был произведен первый звуковой испанский

фильм – «Тайна Пуэрты дель Соль» («El misterio de la Puerta del Sol») [3], испанская киноиндустрия не могла соперничать с иностранными звуковыми фильмами. Все изменилось с основанием Мануэлем Казановой Испанской студии по производству фильмов CIFESA. Благодаря компании было поставлено огромное количество кинолент, что позволило ей стать крупнейшим концерном по производству фильмов в Испании [1]. Кроме того, CIFESA помогала молодым режиссерам, включая Луиса Бунюэля.

Несмотря на богатые культурные традиции, литературное и художественное наследие кинематограф не стал заметным явлением культуры в Испании. Незавидное состояние кинематографа не могло быть исправлено энтузиазмом отдельных кинематографистов [3]. Положение стало меняться лишь после 1931 года – тогда в стране была установлена Вторая Испанская республика, а вместе с тем появилась и финансовая поддержка от правительства. Уже в 1933 году CIFESA выпустила документальный фильм Бунюэля «Лас-Урдес. Земля без хлеба» («Las Hurdes, tierra sin pan») о радикальном упадке области Лас-Урдес в Эстремадуре. Лента Бунюэля так убедительно показала порочный круг бедности жителей и скудное положение крестьян, что был запрещен.

Во время Гражданской войны в Испании фильмы перестали быть формой искусства и развлечением для зрителей, превратившись в средство пропаганды [1]. Вооружённые силы Испанской Республики и испанские националисты в равной степени использовали кино, чтобы дискредитировать оппозицию и пресекать поступление нежелательной информации. Тогда же был создан фильм режиссера Жан-Поля Ле Шануа, написанный и спродюсированный Луисом Бунюэлем, «Испания 1936» («España 1936», 1936) о первых неделях Гражданской войны [3]. Лента демонстрировала бесчеловечность, смерть и разрушения в Испании, не сосредотачиваясь исключительно на политической точке зрения, поддерживающей одну или другую сторону. В Каталонии студия Laia Films снимала антифашистские ролики; с 1937 по 1938 студией было произведено 137 документальных фильмов на каталанском языке, среди которых значится «Жертвенная Каталония» («Catalunya màrtir», 1938) [5], а также был записан своеобразный «видео-дневник» «Испания каждый день» («España al día»). После войны съёмка кинолент продолжалась, однако количество картин значительно снизилось. Все фильмы

производились исключительно на кастильском языке. Многие режиссеры и сценаристы были заключены в тюрьму, убиты или изгнаны из Испании [4]. В послевоенный период правительством возвышались ценности нового режима; «Для меня легион!» («¡A mí la legión!», 1942) Хуана де Ордуньи и «Филиппинские мученики» («Los últimos de Filipinas», 1945) Антонио Романа прославляли честь сражаться и умирать за общее дело. Однако самой значительной лентой этого времени являлась «Гонка» («Raza», 1942), сценарий к которой был написан самим Франко под псевдонимом. Картина подчеркнуто изображала значимость героической смерти для диктатора, его видение традиционной испанской семьи и средства для создания «хороших» испанцев [2].

Время 1950-х, 1960-х и 1970-х стало периодом, когда испанские кинодеятели работали в основном в других странах – Мексике, Италии и Франции. Так произошло и с Луисом Бунюэлем: в конце 1940-х он уехал в Мексику, но после невероятного успеха «Робинзона Крузо» (English: «Robinson Crusoe»; Español: «Aventuras de Robinson Crusoe», 1954), экранизации романа Даниэля Дефо, Бунюэль получил возможность снова работать в Европе. Результатом стал «революционный триптих» режиссера [3] – франко-итальянская драма «Это называют рассветом» («Cela s'appelle l'aurore», 1956), франко-мексиканская приключенческая драма «Смерть в этом саду» («La mort en ce jardin», 1956) и франко-мексиканская драма «Грешная республика» («La fièvre monte à El Pao», 1959).

Каждая лента представляла собой изучение, открытое или косвенное, морали и этических норм общества во время диктатуры Франко. К 1960 году Бунюэль также подготовил сценарий к фильму «Виридиана» («Viridiana», 1961) по одноименному роману Бенито Переса Гальдоса; роман и фильм поднимали темы святотатства, инцеста и полиамории. После премьеры фильма на Международном каннском фестивале 1961 года, где тот был награжден Золотой пальмовой ветвью [5], его стали называть не иначе, как шедевром. Тем не менее, не все приняли фильм [1]: правительство Франко пыталось запретить ленту в Испании, но она все равно была показана. Цензура испанского кино заслуживает отдельного упоминания, так как надзор за поступающей публике информацией был невероятно тщательным. Одновременно с этим у испанских цензоров не имелось определенных правил или руководящих указаний, по которым они

были обязаны работать [3] – допущение фильмов зависело от частных мнений и пристрастий цензоров. Объединяло их только одно: они запрещали фильмы на региональных языках.

Тем не менее, режиссеры, в том числе и Луис Бунюэль, продолжали работать; режиссер чередовал успешные у публики и критиков ленты с более личными картинами, которые получали менее лестную оценку. К таким фильмам относилась и «Тристана» («Tristana», 1970) [2] – адаптация романа Бенито Переса Гальдоса о девушке, соблазненной своим опекуном. Сейчас этот фильм называют самым недооцененной кинолентой Бунюэля, в большей степени по причине того, что общество было не готово принять его политическое и социально-феминистское заявления [4]. Тем не менее, Бунюэль был невероятно горд за этот фильм: ведь режиссер потратил почти двадцать лет на то, чтобы фильм все-таки был снят. Он взялся за него в 1952; после завершения работы над «Виридианой» и скандалом, связанным с лентой, следующий проект был категорически отвергнут цензурой. В итоге режиссер прождал еще восемь лет, чтобы получить финансовую поддержку на производство фильма от испанской студии Ероса Films [2]. И все равно ему пришлось очень осторожно подходить к теме фильма, бесконечно идя на уступки продюсерам, даже относительно актеров – именно из-за них на роль любовника Тристаны был приглашен звезда итальянских вестернов Франсиско Неро, а на роль Тристаны – Катрин Денев [4].

За исключением Бунюэля немногие испанские кинодеятели смогли добиться успеха [1]; киноленты, снятые ими, варьировались от мелодрамы до эсперпенто и черной комедии, однако всех их объединяла решительная социальная критика – высмеивалось любое состояние испанского общества от аморальности и эгоизма верхнего среднего класса, нелепости и бездарности жителей маленьких городов до безнадежности бедного рабочего класса. Что вызывает восхищение, режиссеры не боялись протестовать диктатуре Франко и его цензуре [2]; Хуана Антонио Бардема, например, не испугал даже срок в тюрьме, который он получил из-за проблем с цензурой драмы «Мечь» («La venganza», 1958), даже несмотря на номинацию Американской киноакадемии.

К смелым постановщикам относился и Хосе Антонио Ниевес Конде, вдохновившийся итальянским неореализмом для создания фильма

Борозды (Surcos, 1951) о семье, пытающейся свести концы с концами. Лента поднимала темы практически невидимые во время диктатуры Франко: сельскую иммиграцию в города, нищету, проституцию, безработицу и классовые конфликты [3]. Католическая церковь посчитала фильм опасным для общества, однако политические обозреватели назвали ленту «драмой национального интереса» [4]. Только благодаря Хосе Марии Гарсии Эскудеро, прогрессивному президенту Генералитета кинематографа Испании, оценившему фильм по достоинству, лента была выпущена в прокат.

Другим шедевром испанского кинематографа считается «Добро пожаловать, мистер Маршалл!» («¡Bienvenido, Mister Marshall!», 1953), комедия Луиса Гарсии Берланги о взаимном непонимании культур испанцев и американцев [1]. Но лента не только освещала тему стереотипов, а также отображала социальную критику Испании 1950-х годов на примере типичной испанской деревни и ее жителями – священником, мэром, идалго и другими. В 1960-х в Испании часто проводились съемки вестернов и пеплумов, над которыми работали интернациональные съемочные группы. Например, именно в южной Испании были сняты эпическая историческая драма Лоуренс Аравийский («Lawrence of Arabia», 1962) и эпическая романтическая драма «Доктор Живаго» («Doctor Zhivago», 1965).

Несмотря на это, продолжающаяся политическая изоляция режима Франко означала, что испанский кинематограф не пережил «новую волну» — ряд направлений в кинематографе различных стран во второй половине XX века, и по-прежнему играл незначительную роль [1]. Переломной для испанского кинематографа стала драма Виктора Эресе «Дух улья» («El espíritu de la colmena», 1973) [3]. Действие ленты разворачивается в 1940 году, и Гражданская война только закончилась победой Франко. Главной героиней является девочка Ана, которую невероятно потрясает американский фильм ужасов «Франкенштейн» («Frankenstein», 1931), и со временем она переносит свои впечатления в реальную жизнь. Лента была высоко оценена критиками за «впечатляющее изображение сломленного внутреннего мира ребенка», за символизм показанного невинного молодого поколения Испании и за его сравнение с одержимым деньгами и властью поколением, подверженному влиянию националистов.

Неблагоприятные сравнения Испании с более развитыми и динамичными странами Европы привели к призывам о модернизации и либерализации. Правительство позволило публикацию диссидентских журналов, пропагандировавших ленты, близкие к реалиям жизни в Испании. Однако испанцы, и, в первую очередь, испанские режиссеры, стремились к настоящим переменам; это привело к созданию Национальной испанской киношколы.

После смерти Франсиско Франко в 1975 году, испанские кинематографисты почувствовали необходимость расширить границы кино [1], что сделало Испанию одним из самых либеральных государств в сфере кинопроизводства. Одним из первых шагов стало ослабление цензуры, включавшее несколько этапов:

1. разрешение иностранных фильмов, при Франко запрещенных за безнравственность и распущенность;
2. правильный и достоверный перевод иностранных кинолент;
3. допущение производства испанских фильмов на региональных языках.

Новая свобода позволила испанским постановщикам поднимать спорные темы, о которых не говорилось во время диктатуры Франко. Например, драма «Неизвестным богам» («A un dios desconocido», 1977) Хайме Чаварри повествовала о престарелом мужчине, пытающемся принять собственную нетрадиционную ориентацию и смертность [4]. Другая драма «Уйти, чтобы вернуться» («Volver a Empezar», 1982) Хосе Луиса Гарсии рассказывала историю мужчины, который возвращается в Испанию после многих лет эмиграции. Эта лента стала первым испанским фильмом, выигравшим премию Оскар в номинации Лучший фильм на иностранном языке [5]. Хосе Луис Гарсия получил в дальнейшем еще три номинации на эту награду за фильмы «Этот период в жизни продолжается» («Sesión continua», 1984), «Сданный экзамен» («Asignatura aprobada», 1987) и «Дедушка» («El abuelo», 1998), больше, чем какой-либо другой испанский режиссер [1].

С 1987 года все стороны испанского кинематографа оцениваются премией «Гойя», вручаемой каждый год в январе Испанской академией кинематографических искусств и наук [5]. Хотя и не в равной степени, стали процветать каталанские фильмы – в связи с основанием Каталонского Института кинематографических искусств, и баскские – как

результат своеобразной «новой волны» в этом регионе. Виднейшими представителями последней являются Мончо Армендарис, режиссер и сценарист таких картин, как «Письма Алу» («Las cartas de Alou», 1990), «Истории Кронена» («Historias del Kronen», 1995) и Хулио Медем, в фильмографию которого можно найти ленты «Коровы» («Vacas», 1991), «Земля» («Tierra», 1996) [2].

Самым известным испанским режиссером является Педро Альмодовар, чьи работы производили и до сих пор производят фурор. Его фильмы получили признание уже в конце 1980-х [4] из-за их сенсационности: в своих картинах, самыми известными из которых являются «Все о моей матери» («Todo sobre mi madre», 1999) и «Поговори с ней» («Hable con ella», 2002), Альмодовар открыто и с иронией говорил о трансгендеризме, гомосексуализме, погранично-кошунственном злоупотреблении Церковью власти и других подобных темах.

За что можно упрекнуть демократию в Испании по отношению к кинематографу, так это за неразборчивость правительства при субсидировании фильмов, что привело к производству двадцати плохих лент на одну хорошую. В результате испанские постановщики потеряли испанский кинорынок иностранным конкурентам. Второй фронт одаренных кинорежиссеров, включавших Алехандро Аменабара и Алекса Иглесию, были менее заинтересованы в достойной безвестности, чем их предшественники. Вместо этого они выбрали путь совмещения коммерческого кино с индивидуализмом и личным авторством. Также испанский кинематограф стал переживать невероятный феномен, мало характерный для киноиндустрий других европейских государств – картины стали производиться испанскими студиями, но на английском языке. К таким лентам можно отнести мистический триллер Алехандро Аменабара «Другие» (English: «The Others»; Español: «Los Otros», 2001) и психологический триллер Брэда Андерсона «Машинист» (English: «The Machinist»; Español: «El Maquinista», 2004) [5]. Многие испанские критики считают это негативным знаком для испанской киноиндустрии, ведь это грозит испанским кинолентам потерей своей идентичности.

Также отмечается, что, к сожалению, чтобы добиться успеха за рубежом, производство фильмов на английском языке становится просто необходимым условием. С другой стороны, англо-язычные испанские

фильмы могут быть признаком того, что мировой кинематограф обращается к испанскому за рекомендацией. Даже Вуди Аллен в 2002 году заявил о своей надежде на то, что «Испания и дальше будет направлять путь кинопроизводства». Несмотря на креативность и техничность испанского кинематографа, сложные мелодрамы Педро Альмодовара, черный юмор Сантьяго Сегура и универсальность Алехандро Аменабара, трудно сказать, что он развивается – на сегодняшний день только каждый пятый фильм, вышедший в прокате в Испании, является лентой испанского производства, что может положить начало кризиса испанского кинематографа при сохранении такой тенденции.

БИБЛИОГРАФИЧЕСКИЙ СПИСОК:

1. **Плахов А.** Кино на грани нервного срыва. – СПб: Сеанс, 2014. – 424 с.
2. **D'Lugo, Marvin.** Guide to the Cinema of Spain. Portsmouth, NH: Greenwood Publishing Group, 1997. – 304 p.
3. **García Fernández, Emilio C.** Historia ilustrada del cine español. Madrid. Planeta, 1985. – 354 p.;
4. **Pavlović, Tatjana;** Alvarez, Inmaculada; Blanco-Cano, Rosana; Grisales Anitra; Osorio, Alejandra; Sánchez, Alejandra. 100 Years of Spanish Cinema. London. Wiley-Blackwell, 2008. – 294 p.;
5. **Premios Goya** [Электронный ресурс]. – Режим доступа: <http://www.premiosgoya.com>. – Заглавие с экрана. – (Дата обращения: 21.01.2017).

ARISTOVA, Maria A. – Peter the Great Saint-Petersburg Polytechnic University. 195251, Polytechnicheskaya str., 29, *Saint-Petersburg, Russia*. E-mail: betyrpaelish@yandex.ru.

TSYB, Alexey V. – Peter the Great Saint-Petersburg Polytechnic University. 195251, Polytechnicheskaya str., 29, *Saint-Petersburg, Russia*. E-mail: alex@AC9195.spb.edu.

HISTORY OF DEVELOPMENT OF THE CINEMA OF SPAIN

Article gives definitions of the most important periods in development of the Spanish cinema, does a research of works of the leading Spanish cinematographers, esthetic features of the most famous Spanish movies, historical specifics of formation of the Spanish cinema.

CULTURE OF SPAIN; CINEMA; ESTHETICS OF THE SPANISH CINEMA; LUÍS BUÑUEL; JOSÉ ANTONIO NIEVES CONDÉ; ALEJANDRO AMENABAR; PEDRO ALMODOVAR

УДК 930.85

Н. И. Безлепкин

ПОЗИТИВИСТСКАЯ ПРОГРАММА УНИВЕРСИТЕТСКОЙ ФИЛОСОФИИ ИСТОРИИ В РОССИИ НА РУБЕЖЕ XIX-XX ВВ.*

БЕЗЛЕПКИН Николай Иванович – доктор философских наук, профессор, заведующий кафедрой социально-гуманитарных наук. Северо-Западный открытый технический университет. 195027, Якорная ул., 9, Санкт-Петербург, Россия. E-mail: nick-bezlepkin@yandex.ru.

В статье освещается влияние позитивистской философии и методологии на развитие отечественной университетской исторической науки, философии истории на рубеже XIX–XX вв. Отмечается самобытность творческих исканий русских историков, которые не пошли по пути механического заимствования позитивистских идей, а разработали собственную реалистическую программу развития отечественной исторической науки, её реализации в стенах российских университетов.

ПОЗИТИВИЗМ В РОССИИ; ИСТОРИОГРАФИЯ; ФИЛОСОФИЯ ИСТОРИИ; ИСТОРИОСОФИЯ

На рубеже XIX–XX вв. в российских университетах окончательно возобладала позитивистская программа в преподавании исторических дисциплин. Большая часть русских историков воспринимала позитивизм как способ, каким стало возможно обосновать научность историографии, перевести историческое знание на более реалистическую позицию. Профессора российских университетов на основе позитивистской программы подходили к историческому исследованию как к особому виду интеллектуальной деятельности со своим языком и методологией, пытались очертить его предмет, выделить сферу исторического знания в обособленную область научного познания, стремились преодолеть ограниченность и умозрительность историософских построений

* Исследование осуществляется при финансовой поддержке Российского гуманитарного научного фонда, грант №15-03-00488а.

религиозных мыслителей, упорно сохраняющих свои позиции в общественном сознании.

Основными причинами принятия русскими историками позитивистской программы было то, что, «во-первых, позитивизм заключал в себе мощный историко-научный пафос, именно в рамках этой доктрины возрастает интерес к истории науки, причем, обращалось внимание и на социальный фактор историко-научного развития. Во-вторых, это период ярко обозначившейся дифференциации исторической науки – многие вспомогательные исторические дисциплины постепенно приобретают статус самостоятельных. В-третьих, историческая наука переживает начинающуюся парадигмальную ломку, что было вызвано как социальными условиями конца века, так и симптомами кризиса позитивистской доктрины, “третьей научной революцией”, что объективно стимулировало историографическое осмысление» [1].

Уже В.О. Ключевский в рамках позитивистской парадигмы определил ряд новых областей исторического знания, разрабатывая лекционные курсы по источниковедению, методике исторического исследования, историографии. Его перу принадлежат лекции по русской историографии XVIII века, которые он читал в Московском университете. На рубеже XIX–XX веков интерес к историографии значительно возрос. Университетские курсы по историографии читали ведущие ученые страны в Петербургском университете – Н.И. Кареев, А.С. Лаппо-Данилевский, в Киевском университете – В.С. Иконников, в Харьковском – Д.И. Багалей.

Этот своеобразный историографический бум объясняется несколькими обстоятельствами, но прежде всего он был связан с принятием позитивистской программы, обусловившей смену методологии и перестройку процесса преподавания исторических дисциплин и философии истории. Многие из них, как например, Н.И. Кареев реформу преподавания исторической науки в университетах связывали, прежде всего, с возрастанием значения историографии. Уже в 1888–1889 учебном году он читал полный курс историографии, а лекционные и практические занятия по этому курсу велись в течение всей работы в университете. Наиболее удачным был прочитанный им в 1913–1914 гг. лекционный курс «Обзор историографических учений конца XVIII – начала XX века» [2, с. 313]. В структуре исторического знания общая теория истории делится

Кареевым на две области – теорию исторического знания, которая включает в себя вопросы гносеологии, логики, методологии, и социологию, в которой он, подобно Конту, различает социальную статику и социальную динамику. По мнению Кареева, философия истории включает в себя две части: теоретическую и конкретно-историческую. Последняя предполагает социальную морфологию, т. е. фиксацию исторических сдвигов, и историологию как науку о причинах, факторах исторического процесса. Позитивистские идеи, творчески переосмысленные Кареевым, нашли своё отражение в читаемых им в Санкт-Петербургском университете курсах новой и новейшей истории стран Запада, в деятельности созданного им «Исторического общества».

Сходную позитивистскую программу разделяло большинство русских историков (Н.А. Рожков, П.Г. Виноградов, Р.Ю. Виппер и др.). Так, в вопросах теории истории известный русский историк и профессор Московского университета Н.А. Рожков, придерживающийся критического позитивизма, свой интерес к гносеологической проблематике облек в форму защитной, критической реакции на распространение в науке гносеологических принципов, препятствующих созданию научной истории по типу естественнонаучного идеала познания. Свои методологические взгляды он определял как «эмпириокритицизм с важными дополнениями». Н.А. Рожков в русле эмпириокритической философии утверждал «относительность» знания, что научные положения, считавшиеся когда-то истинными, являются только "методологическими допущениями", "эвристическими конструкциями". Одновременно он не соглашался с отнесением к таковым «принципа энергии», выработанного современным естествознанием и научной философией. Ведь тогда, пишет ученый, «делаются сомнительными, даже прямо эфемерными научные выводы». Хотя он и оговаривается, что современной науке подвластно многое, но не все. Достижение абсолютной истины признается им и здесь он расходится с эмпириокритицизмом. Открытие и изучение исторических законов рассматривается Рожковым в качестве главной познавательной цели исторической науки. «Историк нашего времени, если он стоит на высоте положения... должен сделаться любознательным исследователем, обобщающим фактический материал, открывающим законы общественного развития», считал он [1]. Выступив в начале своей преподавательской и

научной деятельности под лозунгом «научной истории», построенной по образцу и подобию естественных наук, историк сделал этот лозунг лейтмотивом всех своих работ. «Наука всегда схематична; где нет схемы, общей единой закономерности, ... там нет и науки» – был убежден Н.А. Рожков и в этом заключалось его научное кредо [1].

Под влиянием позитивистской программы находилось и историческое мировоззрение профессора Московского университета П.Г. Виноградова. Отрицая научное значение общетеоретических построений, историк свои теоретико-методологические взгляды подчинил задаче обоснования научности историографии. «Наука, – писал он, – есть знание, приведенное в порядок рефлексией, и как таковое является характерной особенностью человечества; наиболее фундаментальное развитие между человеком и животным заключается в способности к рассуждению» [3, 6]. Соглашаясь с тем, что историческая эпоха неизбежно сказывается на историографии, но при этом она обладает и своей имманентной логикой развития, что сближало его взгляды с позицией представителя петербургской школы историков – А.С. Лаппо-Данилевского. «Школы, – писал Виноградов о складывающихся в историографии направлениях, – сменяют друг друга не в силу каприза или талантливости отдельных ученых, а в силу общих условий, действующих помимо прямого заимствования и сплетающихся разноплеменных исследователей в теоретические группы. Толчок для образования групп приходит из практики, то есть из общей исторической жизни, отовсюду облегчающей науку, образующей ученых, подсказывающей решения. И, тем не менее, теоретическое развитие самостоятельно – самостоятельно настолько, что вся сила этой многообразной жизни не в состоянии прервать или повернуть назад его течения, а принуждена склонять его в новых и новых изгибах все в том же поступательном направлении» [4, 33].

Общий позитивистский настрой эпохи способствовал тому, что главенствующее место среди научных идеалов и норм исследований и преподавания прочно занимают естественные науки. Естествознание выступает в качестве методологического эталона для философии истории и исторических дисциплин в российских университетах. В своих лекциях по истории Греции П.Г. Виноградов отмечает, что «вторая половина нашего века находится под влиянием того взгляда, что историческая наука

по методу исследования должна приближаться к наукам естественным» [2, 499]. Позитивизм служил Виноградову общей основой всех его теоретических заключений и обобщений. Требования, предъявляемые им к научной истории, соответствуют главным постулатам позитивизма: изучение явлений, а не сущностей вещей, использование идей и методов, добытых естествознанием, отказ от любых метафизических предпосылок в исследованиях [5, 135]. «Крайне необходимо установить, – писал Виноградов, – понятие социальной «науки» подобно естественным наукам, как физика, химия, биология, что в недавнем прошлом было предпринято, главным образом, Контом и Спенсером» [5, 140]. В то же время он полагал, что естественные дисциплины не способны полностью заменить методологию социальных исследований, которая, по его мнению, «устанавливает свои собственные стандарты» и специфические методы.

Позитивистская программа нашла своё проявление и в творчестве историка Р.Ю. Виппера. Его научная и лекционная деятельность на кафедре всеобщей истории Новороссийского университета, а затем в Московском университете носят отчетливые следы влияния Конта. Он активно выступал против проявления спекулятивной философии истории, её схематизма. В своих трудах и лекциях перед студентами он четко излагал своё представление о взаимосвязи, взаимообусловленности и единстве всех сторон общественной жизни, сочетаемое с теорией факторов, исходящей из равнозначности первоначал исторического процесса; последовательно придерживался эволюционизма как способа объяснения исторического развития; взгляда на значение исторических личностей как на результат деятельности среды. Как отмечают исследователи его творчества, в центре внимания Виппера в его лекционных курсах, которые занимали доминирующее место в его деятельности, были «не восстановление фактической стороны исторического процесса и не всесторонний скрупулезный анализ источника, а общая оценка, та или иная философско-историческая проблема, мировоззренческая значимость освещаемого явления» [6, 133].

Разрабатывая методологию исторического познания, Виппер обратился к эмпириокритицизму (махизму), что нашло выражение в «Очерках теории исторического познания» (1911). Представленная в очерках концепция «исторического реализма» означала замену общей

теории исторического процесса анализом психической активности индивида. Критикуя классический позитивизм за увлечение онтологическим срезом исследования, он делал упор на изучении психического, которое рассматривалось им феноменологически, как очищенное от материального, причинно-следственных отношений, связи и т. д. Теория факторов уступила место концепции «умственных разрезов», которая представляла материальное и духовное как две стороны единого нейтрального целого, взаимоотношения между которыми носят функциональный характер.

Истоки выявления исторических фактов Виппер видел в сознании исследователя, в его способности к аналитике и комбинаторике. Поэтому историческое исследование интересовало его в значительной степени с точки зрения психологии творчества. Им был дан анализ профессионального аспекта деятельности историка, в котором имеется немало ценных наблюдений. Обращая особое внимание на психическое как непосредственно данное, он вместе с тем предостерегал от «психологизации» и «драматизации» исторического процесса. Таким образом, историческая реальность, по сути, подменялась психологической реальностью. Махистская философия характеризуется Виппером как «новый реализм», а свою социальную систему он обозначает как «исторический реализм». В фокусе его внимания теперь оказывается не социально-экономическая проблематика, как прежде, а явления прагматически-психологического порядка, возврат к более архаической историографии, что отмечалось его оппонентами. Виппер ставит перед собой задачу пересмотреть с позиций психологизма все традиционное понимание социологических категорий, причинности, закономерности, прогресса и т. д. Прогресс мыслится им не как объективное явление, а как продукт творчества историка. Теорию факторов сменяет теперь теория «умственных разрезов». Материальное и идеальное интерпретируются как два проявления некой нейтральной, а по сути все же психической среды. Причинность и закономерность трактуются как чисто духовные феномены. Поскольку так называемый исторический факт по своей природе существует лишь в сознании, то он рассматривается только как феномен науки истории, а не объективного исторического процесса. Его выделение и его интерпретация – дело историка.

Виппер оказался одним из самых ревностных защитников позитивистской программы в сфере исторической науки. Наиболее полно и рельефно эмпириокритицизм Виппера отразился в его курсе лекций 1908–1909 годов, превращенных сначала в цикл статей, а затем в книгу. Здесь он критиковал позитивизм за недооценку им гносеологии, и в частности методологии. Однако при этом впадал в другую крайность, растворяя онтологию в гносеологии, а последнюю в психологии. Если в 90-е годы психология его интересовала как факт объективного социального процесса, то теперь психологические процессы становились единственным источником, с которым имеет дело историк.

Другие представители отечественной исторической науки, в частности, А.С. Лаппо-Данилевский, рассматривали историографию как часть науковедения, переживающего этап своего становления. Центральным тезисом его историко-научной концепции выступает единство логического и исторического как основы реального развития науки. Учёный фиксировал сложившееся расхождение в подходе к истории науки: либо определенная наука раскрывается во времени, либо изучается процесс умственного развития человечества, поскольку оно сказалось в истории науки. «Если история науки может быть приравнена к логическому развитию известного рода идей, последовательно раскрывающихся в действительности и не теряющих своей научной ценности и по настоящее время, то она дает понятие о самой науке... Признаки, по которым я могу судить о направлении, быстроте, сложности и прочем умственном развитии человечества, получают наибольшую точность в науке. Такое развитие, – писал А.С. Лаппо-Данилевский, – я буду называть реальным развитие науки» [1].

В материалах к лекционному курсу Лаппо-Данилевский ставил вполне определенную цель, прямо перекликающуюся с замыслом рассмотреть историографию в связи с общим ходом развития нашей культуры. Он считал, что историография должна быть не вводной дисциплиной в науку истории, а особым отделом истории культуры. По его мысли, историография должна заниматься изучением народного самосознания, той его части, «которая выразилась в научной обработке сознания прошлого». В постановке этой проблемы заметно влияние О. Конта. Но если Конт исходил из противопоставления логического и

исторического способов трактовки науки, подчеркивая универсальность последнего и считал, что с историей каждой науки, т.е. с действительным происхождением всех входящих в состав ее открытий, можно ознакомиться только путем прямого и всестороннего изучения истории человечества, то Лаппо-Данилевский наполнил ее иным содержанием.

Обратившись к контовской формуле логического и исторического, он указал на наличие внутренней логики развития науки, ее стадии логически вытекают одна из другой, наука восходит от низших стадий к высшим. Логический ряд, построенный исследователем, по Лаппо-Данилевскому, совпадает с действительными этапами развития науки. Эту мысль он иллюстрирует множеством примеров и, в частности, обращается к истории исторической науки. В истории истории, как он нередко называл историографию, согласно Лаппо-Данилевскому, логическую последовательность ее форм можно представить в виде следующей схемы: миф, летопись, критическое изложение, критико-прагматическое изложение, критико-научное построение. В пользу гипотезы о логическом развитии науки, по его мнению, говорит и то, что в истории не раз предсказывались или многократно повторялись научные открытия даже тогда, когда не могло быть и речи о каком бы то ни было заимствовании. В развернутом Лаппо-Данилевским доказательстве логического развития науки обнаруживается интерес не только к готовому знанию, но и к деятельности по его получению, что, безусловно, отражало общий культурный интерес к проблемам творчества, стимулируемый неокантианской доктриной.

Как справедливо замечал Лаппо-Данилевский, «логическое развитие науки в действительности постоянно нарушается». Размышляя над особенностями анализа исторического развития науки, он призывал к познанию исторической действительности во всей ее многосложности, к выяснению корней данной системы. Он полагал, что необходимо рассматривать самые мелкие обрывки научной мысли в генезисе, в зависимости от конкретных условий данного периода – социального быта, обычаев, традиций, техники, практической жизни и т.п. Задачей исследователя, по Лаппо-Данилевскому, является восстановление исторического значения изучаемой доктрины сквозь призму той ценности, которую придавали ей люди, создававшие и верившие в нее.

Философское осмысление истории профессорами российских университетов своим результатом имело становление историографии или, как её нередко называли – историей истории, в качестве научной дисциплины. Опора на позитивистскую программу, критически переосмысленную отечественными историками, открывала новые перспективы для развития философии истории, её освобождения от историософских наслоений, способствовала институционализации новых исторических дисциплин. Преподавание истории и философии истории в российских университетах, в свою очередь, обрело большую предметность и мировоззренческую направленность.

БИБЛИОГРАФИЧЕСКИЙ СПИСОК:

1. **Бычков С.П., Корзун В.П.** Введение в историографию отечественной истории XX века: учебное пособие. – Омск. 2001. –359 с. ISBN: 5-7779-0265-0.
2. **Погодин С.Н.** Очерки русской историографии (конец XIX – начало XX века). – СПб.: Изд-во Политехн. Ун-та, 2017. – 630с. ISBN 978-5-7422-5605-2
3. **Виноградов П.Г.** Очерки по истории права. М., 1915.
4. **Виноградов П.Г.** Исследования по социальной истории Англии в средние века / Соч. П.Г. Виноградова. – СПб. : тип. В.С. Балашева, 1887.
5. **Малинов А.В.** Очерки по философии истории в России в 2 т. Т.2. – СПб.: Интерсоцис, 2013. ISBN: 978-5-94348-071-3
6. **Софронов Б.Г.** Историческое мировоззрение Р.Ю.Виппера и его время. – М., 1976.

BEZLEPKIN, Nicolay I. – North-West Open Technical University. 195027, Yakornay str. 9, Saint-Petersburg, Russia. E-mail: nick-bezlepkin@yandex.ru.

POSITIVISTIC PROGRAM OF PHILOSOPHY OF HISTORY AT THE RUSSIAN UNIVERSITIES BETWEEN THE 19-20TH CENTURIES

Influence of positivistic philosophy and methodology on development of domestic university historical science, history philosophy at a boundary of the 19-20th centuries is covered in article. Identity of creative search of the Russian historians which hasn't gone on the way of mechanical loan of the positivistic ideas, and has developed own realistic program of development of domestic historical science, her realization in the Russian universities is noted.

POSITIVISM IN RUSSIA; THE HISTORIOGRAPHY; HISTORY PHILOSOPHY; THE HISTORIOSOPHY

УДК 9/94

Т. М. Калинина

КРАЙНИЙ СЕВЕР В ВОЗЗРЕНИЯХ СРЕДНЕВЕКОВЫХ АРАБСКИХ ГЕОГРАФОВ

КАЛИНИНА Татьяна Михайловна – старший научный сотрудник. Институт всеобщей истории Российской Академии Наук. 119334, Ленинский пр., 32 а, Москва, Россия. E-mail: tmka@yandex.ru.

Статья посвящена анализу информации средневековых арабских географов о крайнем севере Земли. В Арабском халифате быстро развивалась география и астрономия: население Аравийского полуострова, а позднее и некоторые подвластные народы пользовались лунным календарем, и они должны были знать, когда появится на небе лунный серп после новолуния. Мусульманам необходимо было определить время молитв в любой стране, как и направление на Мекку, лицом к которой последователи ислама должны были совершать ежедневные пятикратные моления. Географические знания были необходимы для охраны границ, сбора налогов, почтовых и торговых дорог. В Халифат вошли страны с высокоразвитой культурой, и арабские ученые пользовались их достижениями. Особым вниманием пользовалось античное наследие, в частности, труды Клавдия Птолемея (II в н.э.). Географы и астрономы Халифата собирали и изучали информацию о разных частях Земли, в том числе о крайнем Севере, опираясь на теоретические данные Птолемея и других античных знатоков. Арабские ученые не употребляли термин «Арктика», однако уделяли значительное внимание этим областям. Употреблялись такие термины, как «север», «Полярная звезда», «Большая медведица», «Козерог». Все данные показывают наличие реальных знаний арабских ученых о Северном полюсе: расположение звёзд, морозы и сильные холодные ветры, снежные просторы.

КРАЙНИЙ СЕВЕР ЗЕМЛИ; СРЕДНЕВЕКОВЫЕ АРАБСКИЕ ГЕОГРАФЫ; АНТИЧНАЯ ТРАДИЦИЯ; РЕАЛЬНЫЕ ЗНАНИЯ

Владыкам Арабского халифата, завоевавшим обширные пространства, была необходима информация о живущих там народах для

охраны границ, сбору налогов, способах производства очень разного населения, о почтовых и торговых дорогах. Люди науки Халифата интересовались астрономией и географией, поскольку арабы пользовались лунным календарем. Для мусульман было необходимо знать время молитв, а также направление на Мекку, лицом к которой они должны были совершать ежедневные пятикратные моления.

Арабские ученые пользовались достижениями наук вошедших в состав Халифата стран с древней высокоразвитой культурой; они основывались во многом на античном наследии. Наибольшим влиянием оказали труды Клавдия Птолемея. В его «Географическом руководстве» была обоснована необходимость картографического метода описания Земли, выработки системы координат. Границы ойкумены были раздвинуты на севере до необитаемого Полярного круга [1, с. 243–265].

Сочинения античных и эллинистических теоретиков, в том числе Птолемея, были переведены с греческих оригиналов, позднейших переработок, средневековых сирийских версий в «Домах мудрости» – центрах научной деятельности в Багдаде и других городах Арабского халифата.

Арабские географы, вслед за античными, делили землю на обитаемую и ненаселенную части, омываемые Окружающим океаном или морем (*Укйийанус* или *бахр ал-Мухит*). Обитаемая доля членилась арабскими теоретиками на параллельные экватору зоны, которые назывались «климатами» (*иклим*). Греческое слово *τὸ κλίμα* переводится как «склон, скат, спуск»; «страна света, климатический пояс» [2, S. 110–117 et passim]. Мусульманские географы насчитывали семь климатов и еще одну область – «за седьмым климатом». Эти зоны лежали на севере обитаемой Земли.

Ал-Хорезми (1-я треть IX в.), астроном, математик и географ, написал «Книгу картины Земли». Он основывал свое произведение на данных Птолемея, изменив его координаты населенных пунктов, рек, морей, озер и гор в соответствии с данными его времени. Он оставил много птолемеевых названий, но в искаженном виде, приближенном к арабскому написанию. Однако он включил и новые наименования [4, с. 44–125]. Следуя за Птолемеем, он писал о море Северном Внешнем (*ал-*

бахр аш-Шимали ал-Харидж), показав координаты его береговой линии севернее Гибралтара вдоль Европейского континента; она соответствовало Сарматскому океану Птолемея [3, с. 46, 86; 4, S. 68–69]. По сведениям последнего, от берегов Европы океан уходил в неведомые земли. Координаты ал-Хорезми продолжили береговую линию этого моря по широте. Следуя данным Птолемея, ал-Хорезми показывал в Северном Внешнем море острова, которые соответствуют птолемеевским Ибернии – *Йубарнийя*, Альбиону – *Алвийя*, Скандии – *Сикандийя*, ряду островов без названия, координаты которых соответствуют Гебридам, Оркнейским и Шетландским островам Птолемея, а также острову Туле (*Тулийя*), который воплощал собой крайнюю северную точку Земли [4, S. 61–63, 102–104].

Последующие географы называли северную часть Атлантики Западным морем (*бахр ал-Магриб*) и считали его ответвлением Океана Окружающего. Северная часть этого Океана или Западного моря маркировалась островом или городом Туле [5, с. 145–158].

Данные о Туле имеются у целого ряда арабских авторов. Ал-Йа‘куби (IX в.) упоминал о нем как самой дальней обитаемой точке Европы [6, р. 150]. Ибн Хордадбех (IX в.) полагал, что Туле (у него – город) был на необитаемом море, «которое позади славян»: речь идет об Атлантике и ее северной части [7, р. 93]. Ал-Мас‘уди (ум. 956) в «Книге предупреждения и пересмотра» писал, что Птолемей называл крайним северным пределом обитаемой части Земли остров Туле, расположенный в самой дальней части моря Западного (т.е. Атлантики. – *Т.К.*) в направлении на север [14, р. 26]. Сам ал-Мас‘уди считал, что за Туле, который он назвал городом (как и Ибн Хордадбех), нет обитаемых мест. Вблизи же, «на краю обитаемой земли, со стороны севера» он помещал озеро *Майутис* [8, р. 68]. Название восходит к древнегреческому гидрониму «Меотис». О нем в книге «Золотые копи и россыпи самоцветов» ал-Мас‘уди передавал вполне реальную информацию как о водном бассейне, соединенном с *Понтом* (у арабских географов название *Понт* искажалось и называлось *Нитас*) – Черным морем. Причина перемены впечатления ал-Мас‘уди о Меотисе как связанном с Понтом рекой Танаис, но расположенном на крайнем севере озере, неизвестна.

Арабские авторы имели достаточно ясное представление об Арктике, хотя название, восходящее к античной терминологии, было им неизвестно. В 903 г. Ибн ал-Факих в «Книге стран» писал, что «Земля разделена на две половины, между которыми [проходит. – *Т.К.*] линия экватора. Он [идет. – *Т.К.*] с востока на запад, и это долгота земли. И он [экватор. – *Т.К.*] является самой большой линией на шаре Земли, подобно тому как Млечный путь (*Минтака бурудж*) – самая большая линия на небесном своде. А широта земли – от Южного полюса (*ал-Кутб ал-Джануби*), вокруг которого вращается Канопус (*Сухайл*), до Северного полюса (*ал-Кутб аш-Шимали*), вокруг которого вращается Большая Медведица (*Банат Ну'и*) [9, р. 4–5].

Ал-Мас'уди тоже отмечал, ссылаясь на Аристотеля и его предшественников, а также на «мудрецов индийских, персидских и халдейских» о Северном полюсе, Полярной звезде (*Джадйу Фаркадайн*), о северном ветре, сухом и холодном, что дует со стороны Полярной звезды, из северной области (*ал-Джарби*) [8, р. 10].

Ал-Мас'уди и другие авторы север называли также *аш-Шимал*. Ал-Мас'уди писал: «...Запад и север – это *ал-Джарби*, то есть *аш-Шимал* [также], [это] единая субстанция из-за преобладания в обеих сторонах холода и его силы там, происходящего из-за удаленности солнца от северной области... По этой причине север (*ал-Джарби*) становится холодным, влажным, а запад менее холодным, чем север, но более сухим из-за склонения небесной сферы...» [8, р. 23].

В анонимном географическом трактате «Чистых братьев» (религиозной общине X в. в городе Басра) было отмечено: «Север – там, где тропик Козерога и двух полярных звезд (*ал-Фаркадайн*) [в созвездии Малой Медведицы]. ...Имеются два полюса, следующие за двумя горизонтами: один из них прилегает к орбите Канопуса на юге, а другой – в северной стороне, прилегает к орбите Козерога, Пегаса (*ал-Фарас*) и двух полярных звезд.... В северной области под орбитой Козерога (*ал-Джадйу*) холод очень велик, так как все шесть месяцев зимы там [бывает] ночь, и воздух очень темен, воды замерзают из-за сильного холода, и погибают растения и животные» [10, с. 158, 163].

Ал-Мас‘уди писал: «Если широта [места] шестьдесят шесть делений и девять минут, то здесь год состоит из дня и ночи: шесть месяцев длится день и не бывает ночи и шесть месяцев ночь, и не бывает дня. День прекращается зимой, а ночь – летом. Что же касается ненаселенной [области], то она также [состоит] из двух частей: в них либо чрезмерный холод в связи с отдаленностью солнца от [одной] из них, либо же – чрезмерная жара из-за его близости к [другой]. Здесь не приживаются животные и нет растительности. В местности, удаленной от экватора на шестьдесят шесть градусов, зарождение [жизни] невозможно из-за чрезмерного холода, [возникающего] по причине отдаленности солнца от него» [8, с. 25]. Агапий Манбиджский (X в.) писал: «Часть четвертая северная – самая правая из частей, [в ней] – седьмой климат, чрезмерный по холоду и силе вреда, а суша имеет вид бесконечного снега» [11, р. 605].

В этих цитатах отражена теория, восходящая к ученым античности, которой придерживались все арабские географы, о невозможности жизни на удаленных от Солнца землях. Тем не менее ученые X и более поздних веков полагали, что на снежном и холодном севере, где постоянно вращается Большая Медведица, всё же жили народы, на которых отдаленность от Солнца влияла плохо – они были грубы, невежественны, слишком красны или белы лицом и телом, слабосильны или агрессивны [8, р. 25–26; 11, р. 605]. К ним причислялись легендарные племена йаджудж и маджудж (хотя у некоторых авторов они считались жителями востока, а не севера), тюрки, хазары, франки, сакалиба.

Север связывался арабскими учеными с созвездием Козерога. Так, ал-Мас‘уди первый климат считал подвластным Сатурну (*Зухалу*), которому соответствуют из созвездий Козерог (*ал-Джадйу*) и Водолей (*ад-Далв*) [8, р. 40]. Однако большинство других ученых полагали, что на севере находится не первый, а седьмой климат и те области, которые находились за ним.

Ученый XIII в. Йакут, собравший сведения своих предшественников о Земле, морях, территориях и народах воспроизвел общую для всех схему деления земли на семь климатов:

Рис. 1. [12, I. Taf. 4, S. 28/29].

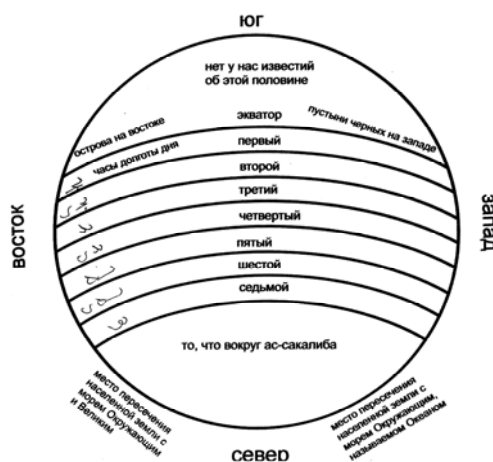

На Севере, т.е. внизу схемы, показан седьмой климат и ниже его — еще одна область, занятая, по представлениям Йакута, территориями вокруг *ас-сакалиба*. Еще севернее видно пустое пространство.

Итак, арабские географы, используя античное наследие и вырабатывая собственные знания о Земле, в результате вполне реалистично представляли себе северные широты, Северный полюс, созвездия, ветры и внешний вид крайнего севера.

БИБЛИОГРАФИЧЕСКИЙ СПИСОК:

1. Щеглов Д.А. Система семи климатов Птолемея и география Эратосфена // Вестник древней истории. 2005. № 3. С. 255-257. ISSN: 0321-0391.
2. Honigmann E. Die sieben Klimata und die πόλεις ἐπίσημοι. Heidelberg, 1929. 247 S.
3. Калинина Т.М. Сведения ранних ученых Арабского халифата. Тексты, пер., комментарий. М., 1988. 178 с.
4. Das Kitab Surat al-ard des Abu Ġa‘far Muhammad Ibn Musa al-Huwarizmi / Н.в. Mžik. Leipzig, 1926. 162 с.
5. Гаркави А.Я. Туле (Thule) в арабской географии // Записки Императорской Академии Наук. СПб, 1873. С. 145–158.
6. Ibn Wadhīh qui dicitur al-Ja‘qubi Historiae / M. Th. Houtsma. Lugduni Batavorum, 1883. T. I. 315 p.
7. Kitāb al-Masālik wa’l-Mamālik (Liber viarum et regnorum) auctore Abu’l-Kāsim ‘Obaidallah ibn ‘Abdallah Ibn Khordādhbeh... / de Goeje M.J. Lugduni Batavorum, 1889. 308 p.
8. Kitab at-tanbih wa’l-ischraf auctore al-Masūdi.../ M.J. de Goeje. Lugduni Batavorum, 1894. 508 p.
9. Compendium libri Kitab al-Boldan auctore Ibn al-Fakih al-Hamadani, quod edidit, indicibus et glossario instruxit M. J. de Goeje. Lugduni Batavorum, 1885. 394 p.
10. Раса’ил Ихван ас-Сафа ва Хуллан ал-Вафа. Бейрут, 1928. Т. 1. 297 с.

Rasa'il Ihwan as-Safa wa Hullan al-Wafa. Beyrouth, 1928. 297 c. (In Arabic).

11. Kitab al-'Unwan: Histoire universelle écrite par Agapius (Mahboub) de Menbidj / Ed. et trad, en français par A. Vasiliev // Patrologia Orientalis. 1910. Vol. V. Fasc. 4. P. 557–692.

12. Jacut's geographisches Wörterbuch aus den Handschriften zu Berlin, St. Petersburg, und Paris auf Kosten der Deutschen Morgenländischen Gesellschaft // Hrsg. von F. Wüstenfeld. Leipzig, 1866. Bd. I.

KALININA, Tatiana M. – Institute of the World History of Russian Academy of Sciences. 119334, Leninsky prosp., 32A, Moscow, Russia. E-mail: tmka@yandex.ru.

FAR NORTH IN THE VIEWS OF THE MEDIEVAL ARAB GEOGRAPHERS

The article is devoted to analysis of medieval Arab geographers of the extreme North of the Earth. Geography and astronomy quickly developed in the Arab Caliphate. The population of the Arabian Peninsula, and later some subject peoples used a lunar calendar, and they must have known, when Crescent moon appear in the sky after the new moon. The large role for Muslims was played by need of definition time of prayers in any country, and also the direction to Mecca facing which followers of Islam had to make daily fivefold prayers. Geographical knowledge was also necessary for quick and to effective protection of borders, taxation, data on post and trade roads. The Caliphate had included the countries with advanced culture, so the Arab scientists used their achievements. The antique heritage, in particular, Claudius Ptolemaeus's works (2nd century A.D.) used special attention. Geographers and astronomers of the Caliphate collected and studied information on different parts of Earth, including on Far North, being guided by theoretical data of Ptolemaeus and other antique experts. The Arab scientists didn't use the term "Arctic", however paid considerable attention to own representations on these areas. Such terms as "North", "Pole star", "Big Dipper", "Capricorn" were used. All data show existence of real knowledge of the Arab scientists of the North Pole: arrangement of stars, frosts and strong cold winds, snow open spaces.

FAR NORTH OF EARTH; MEDIEVAL ARAB GEOGRAPHERS; ANTIQUE TRADITION; REAL KNOWLEDGE

УДК 27-1

Г. Ю. Каптен

ПУТИ РЕЦЕПЦИИ ИДЕЙ МАКСИМА ИСПОВЕДНИКА В ВОСТОЧНОЙ И ЗАПАДНОЙ МЫСЛИ*

КАПТЕН Герман Юриевич – кандидат философских наук, преподаватель кафедры истории и философии. Санкт-Петербургский государственный университет аэрокосмического приборостроения. 190000, ул. Большая Морская, д. 67, Санкт-Петербург, Россия. E-mail: alex@ac9195.spb.edu.

Представленная работа посвящена проблеме рецепции идей Максима Исповедника в византийской и, отчасти, западной мысли. Автор подчеркивает, реабилитация его идей, осужденных монофелитами за ересь, стала длительным процессом, продолжавшимся не одно столетие. Система философско-богословской мысли, предложенная Максимом стала особо востребована в эпоху иконоборчества, а так же в последующих спорах в Византии эпохи Комниных и Палеологов. На Западе же основным их продолжателем стал Иоанн Скот Эриугена, с осуждением которого в XIII веке, подверглись сомнению и наследованные им от восточно-христианских мыслителей идеи.

ВИЗАНТИЯ; ПАТРИСТИКА; МАКСИМ ИСПОВЕДНИК;
АНТИОРИГЕНИЗМ; ИКОНОБОРЧЕСТВО; ПАЛАМИЗМ

Смерть застала Максима Исповедника в положении ссыльного преступника, обвиненного в целом наборе заблуждений, противоречащей официальной монофелитской позиции Константинополя. Однако довольно скоро начался процесс реабилитации преподобного и его введения в число основных авторов византийской патристики. Вопреки распространенному в школьном богословии представлению, он не был лично оправдан VI Вселенским Собором, что не может не вызвать следующей проблемы – какими именно путями его философия стала стержнем последующей

* При финансовой поддержке Российского гуманитарного научного фонда, проект № 15-03-00813а.

традиции восточно-христианской мысли. Причем это объяснить еще труднее, чем интерес к нему со стороны Западной схоластики, в лице Иоанна Скота Эриугены. Там, по крайней мере, была не запятнана его память, как защитника и одного из главных деятелей Латеранского Собора.

По мнению А.М. Шуфрина [12, с. 233] это объясняется широкой известностью Максима до начала монофелитской полемики. Об этом свидетельствует сам перечень его наиболее популярных текстов, распространенных среди монашеской аудитории. «Слово о подвижнической жизни», «Главы о любви», «Мистагогия» стали неотъемлемой частью святоотеческого наследия, и эти труды снискали Максиму Исповеднику уважение и память, благодаря которым его философские и богословско-полемические взгляды были поняты и приняты.

Стоит согласиться и с В.М. Лурье, который связывает рецидив монофелитства в 711–713 с политическими мотивами Вардана Филиппика, а столь легкое возвращение к нему византийского епископата с понимаем, что жесткий диофелизм Максима не является единственно возможным способом выражения церковного учения [см. 8, с. 309 и 3, 139]. Поэтому нельзя буквально понять формулировку Ларше, что VI Вселенский Собор канонизирует его учение о двух волях и двух энергиях Христа [см. 1, р. 20].

Сложность описываемого феномена в том, что принятие философского синтеза Максима было связано с фактическим отказом от «неохалкидонизма» Юстиниановской эпохи, логическим продолжением которого был моноэнергетизм. Произошел пересмотр концепции, действовавшей целых полтора столетия, причем не могущей быть обвиненной в прямой ереси, что само по себе достаточно редкое событие.

Триадологические споры продолжались около семидесяти лет, причем часто арианство становилось более могущественно, чем никейская доктрина. Но потом оно было осуждено и отвергнуто. Такая же ситуация произошла и в эпоху иконоборчества, которое тоже было осуждено после многих лет господствования.

Отказ же от официального неохалкидонитства и оригенистической парадигмы в целом, не сопровождался никаким осуждением, оно как бы уступило место синтезу Максима, причем так незаметно, в истории не осталось никакого указания, как и когда точно это произошло.

Для того чтоб показать, как идеи Максима проникали в богословие и философию Византии, мы вначале покажем их влияние на религиозно-практическую жизнь восточного монашества, а затем, в следующем разделе, на теоретическую мысль.

Следует особо оговорить участие преп. Максима в комментировании Ареопагитик. Как отмечают исследователи, в частности Епифанович [см. 6, с. XV–XXI и 2], существует несколько пластов схолий к Корпусу. Первое из них принадлежит Иоанну Скифопольскому, который счел необходимым не только провести параллели между текстом псевдо-Дионисия и мыслями античных философов, но и объяснить их. Так появился Пролог, в котором он защищает подлинность и принадлежность трактата к Дионисию I века. Кроме этого он проводит частые филолого-философские анализы используемых терминов, часто отстаивая превосходство автора над языческими мыслителями.

В противоположность этому, Максим Исповедник никогда не интересовался филологическим анализом и поиском исторических соответствий, вряд ли ему пришлось отстаивать и датировку Корпуса I веком, поскольку мало кто в его время сомневался в его подлинности. Зато Максима интересовала мистическая сущность созерцаний псевдо-Дионисия и его общефилософские принципы богопознания.

Схолии были переведены на латинский язык вместе с основным Корпусом, при этом принадлежащие Максиму были особо отмечены знаком креста. Существовал еще и третий автор комментариев – патриарх Герман, чьи фрагменты нумеровались. Однако довольно скоро это различие ушло в прошлое и схолии переписывались единым текстом, которого с Георгия Кипрского стали приписывать исключительно Максиму.

В современных изданиях можно лишь с большой долей осторожности отнести тот или иной комментарий к определенному автору. Тем не менее, довольно цельный их характер, перекрестные ссылки и довольно единообразный стиль позволяет предположить, что большая часть схолий принадлежит одному автору, скорее всего Иоанну Скифопольскому. Можно выделить лишь некоторые, принадлежность которых к Максиму Исповеднику не вызывает сомнений (Епифанович

указывает на девять явных). Остальные, вероятно, рассеяны по всему Корпусу и отличить их от находящихся рядом текстов Иоанна можно лишь гипотетически.

Что же касается несомненно принадлежащего Максиму наследия, то многие книги преподобного, в частности его сотницы «о Любви», стали классическими образцами византийской аскетической письменности. Кроме этих глав, хорошо известны были: примыкающее к ним «Послание к Иоанну Кубикуларию о любви», «Слово о подвижнической жизни», «Десять глав о добродетели и пороке».

О популярности их в среде образованных христиан говорит и тот факт, что фрагменты его сочинений находятся во второй по древности (из известных) русской книге – Изборнике (т.е. избранном собрании) Святослава 1073 года. Существует небольшая статья А.И. Сидорова напрямую посвященной этой тематике [11]. При этом, надо отметить, что Максим в принципе был мало известен древнерусскому читателю, более ориентированного на переводы Иоанна Златоустого, Афанасия и Василия Великого, Кирилла Иерусалимского и Иоанна Дамаскина, которые с одной стороны, были более легки по языку, с другой более востребованы по богослужебной практике.

В «Изборник» же вошли 19 фрагментов из «Глав о Любви», 2 из «Вопросоответов к Фалласию», и по одному фрагменту из «Амбигв», «Диспута с Пирром», «Мистагогии», «Глав о богословии и домостроительстве Воплощения», «Богословских и полемических глав». Так же Максиму приписываются еще один фрагмент, принадлежность которого не установлена [11, с. 208]. Рост образования на Руси в XIII–XIV веках привел к увеличению переводов греческих отцов, среди которых были и более полные переводы «О любви», «Слова Аскетического» и некоторых других трактатов Максима.

Именно он, при всей склонности к абстрактному мышлению в духе неоплатонизма Евагрия, оказал большое влияние на преодоление оригенизма и в монашеской среде. Более всего это было замечено в определении человека как духовно-интеллектуальной сущности, лишь внешне соединенной с телом. Было еще не полностью преодолено

восприятие монаха-аскета как умного духа, стремящегося максимально освободиться от тела.

Антропология Максима, отчетливо понимающего человека как нерасторжимое и благое психосоматическое единство, которое достигает спасения вместе с телом, а не в отрыве (или, даже, отказе) от него, сыграла большую роль в закреплении традиции псевдо-Макария, построенного скорее на библейском понимании, чем на платоническом.

Именно после этого начинает распространяться восприятие монашеского подвига как постепенного обожения природы как самого аскета, так и окружающего его мира. Это приведет не только к появлению таких мыслителей как Симеон Новый Богослов и Григорий Синаит, но и потребности дать этому видению четкого обоснования, что будет сделано в XIV веке Григорием Паламой.

Что же касается собственно богословско-философской рецепции наследия Максима, то прежде всего следует обратиться к истории иконоборческих споров. В 1950 году прот. Георгий Флоровский высказал мысль, что в идеях противников икон заметно влияние оригенизма. Хотя такая гипотеза была раскритикована, сравнительно недавно она стала подтверждаться из других источников.

Так именно оригенистический спиритуализм привел к отрицанию икон, опираясь на неизобразимость Божества. Иконоборчество есть скрытое отрицание не только самого акта Рождества (с таким уникальным случаем еще можно смириться), столько самой возможности обожения материи. Все это возвращает именно к оригенистическому мифу об упразднении в конце мира любой материальности.

Кроме того, как отмечает Лурье [см. 8, с. 408], Максим Исповедник, при всей глубине своих мыслей оставался довольно «темным» автором. Далеко не все его идеи могли быть поняты без дополнительного пояснения. Ситуацию усложняло, о чем говорилось и выше, отсутствие какого-либо систематического трактата, в котором он последовательно изложил свои мысли. Поэтому не приходится удивляться, что долгое время он воспринимался лишь в узком круге монофелитской полемики.

Оригенистические корни этого учения видны теперь, но в ту эпоху были далеко не очевидны. Поэтому само по себе догматическое осуждение

концепции единой воли на Вселенском Соборе еще не означало отвержение самого оригенизма.

Надо признать, что именно эпоха иконоборчества и сделала наследие преподобного по-настоящему востребованной, поскольку дала пример, что принципы Максима применимы и по насущным вопросам церковной жизни.

Без сомнения, большая заслуга в этом принадлежит Иоанну Дамаскину, сумевшему на основе его философско-богословских взглядов построить такой систематический учебник как «Точное изложение православной веры».

Споры об иконах лежат в плоскости достаточно общей проблемы, которая формулируется философией как проблема символа, а богословием – как отношение образа и прообраза. Об онтологической связи символа и символизируемого преп. Максим ясно показал в «Мистагогии», связав конкретные жесты и движения служащих с абстрактными понятиями богословия.

Даже само обоснование возможности видеть в иконах божественное присутствие Бога в энергиях (соответственно и воздаяние им поклонения), восходит к учению Максима о логосах, как формах проявления в мире божественного и обожении как заключительной стадии Воплощения.

Иоанн Дамаскин также говорит об освящении материи, служащей вместилищем божественных энергий. Почитание воздается им не ради самой их природы, а потому, что «посредством их и в них соблаговолил Бог соделать наше спасение» [Слова в защиту иконопочитания III, 34 (PG 94 1354b), см. так же 7].

Кроме обсуждения сути икон, споры затронули и проблему понимания человечества Христа. Выше было показано, насколько важную роль играло отвержение монофелитского понимания частной природы в представлении Максима. Ведь именно настаивая на «особом» человечестве Христа, они пытались ввести понятие Его ипостасной воли. Можно спорить, насколько преподобный принимал учение о воипостасизировании Спасителем человеческой природы [см. об этом 10, с. 15–17], но то, что он отвергал существование человечества Христа как отдельной частной

природы (или просто конкретной человеческой ипостаси), признается всеми.

Иконоборцы же, настаивая на запрете изображать Христа «в бездушной материи» как раз говорили об изначально совершенной природе Его человечества, повторяя в скрытом виде уже упоминавшееся в первой главе учение Леонтия Византийского о предвечном его существовании в Ипостаси Логоса.

Однако было бы слишком большой натяжкой считать победу иконопочитателей как полное торжество идей Максима Исповедника. Все-таки ими была поставлена церковно-практическая цель защитить использование икон. Однако их использование идей Максима и частые ссылки на него не могли не усилить его влияние на дальнейшее развитие византийской мысли.

Следующим важным эпизодом использования его философии стала проблема неоплатонической моды в XI веке. Речь идет первую очередь о философии Михаила Псела. Он хорошо известен как блестящий придворный писатель, чья роль в византийском дворе довольно хорошо изучена историками. Однако, намного менее изученной остается его роль в создании неоплатонического кружка, представителем которого стал Иоанн Итал.

По мнению Лурье [8, с. 494, 514], Пселл пытался с помощью философии Прокла создать последовательное богословие, способную заменить синтез Максима Исповедника. Полемика Псела с последним очевидна – в своих комментариях на Григория Богослова, которые даже по стилю напоминают Амбигвы, он критикует излишне буквальное понимание обожения у Максима.

Именно тогда наследие преподобного начинает играть первостепенную роль. Неожиданно его труды начинают распространяться, возникает своеобразная мода на Максима среди тех, кто позиционирует себя в рамках ортодоксии, в противовес «суемудрию Псела». Об этом свидетельствует и то, что сохранившиеся до сего дня сочинения преподобного на языке оригинала, восходят именно к собраниям конца XI века, в противоположность уже утраченным тогда сочинениям, часть которого лишь в последние годы стали издаваться по грузинским, сирийским и другим рукописям.

Ход тогдашней полемики сравнительно хорошо известен, благодаря большому числу известных источников. В 1077 и 1078 гг. состоялось два церковных собора, где разбирались мнения Итала, а затем, на новом соборе 1082 года после повторного расследования и обсуждения его учение отвергается и анафематствуется.

Согласно вошедшей в последование Торжества Православия формулировке, коренным заблуждением Итала была попытка привнесения в учение Церкви не просто идей (само чтение нехристианских философов для образования не осуждалось), а элементов языческого мировоззрения [см. об этом 13 и 8, 495–496].

Однако развитие интереса к языческой мысли продолжалось, и полемика не утихала. Напротив, с этого времени в ученой жизни Византии отчетливо существовали до самого конца два лагеря, «грекофилов» и «ортодоксов». Было бы слишком наивным вслед за историографией первой половины XX в. сводить их к спорам прогрессивных мыслителей с реакционными клерикалами. В обоих лагерях были высокообразованные люди и даже члены константинопольского духовенства. Равно невозможно свести их к спорам «платоников» и «аристотеликов», поскольку обе стороны в равной степени пользовались их наследием.

Взятие Константинополя крестоносцами поставило на первый план вопрос о сохранении богатства древности, но вот понималась она по-разному. Одни понимали его как «великую Грецию» античной эпохи, с ее культурой мысли и литературой. Христианство, разумеется, ими не отвергалось, но его роль сводилась к чисто религиозной сфере. На базе этой школы возник Византийский гуманизм, в высшей степени повлиявший на итальянский Ренессанс. Однако следует помнить что известный в науке термин «Византийское пред-Возрождение» относится не только к деятельности этого круга, но обоих направлений.

Другая школа не отрицала прошедшую эпоху античности, но рассматривала ее сквозь призму христианской истории. Наследие древности это освященная христианской верой мысль и сама Церковь, бережно ее хранящая. Именно в этой среде синтез Максима Исповедника был положен основанием систематического богословия.

После падения Византии участь этих школ была разной. Первая эмигрировала в Италию (этот процесс начался еще в XIV веке) и оказало мощное влияние на ее культуру. Не видев принципиальной разницы между Западным и Восточным христианством, они довольно скоро ассимилировались.

Вторая школа в основу всего ставила следование «вере отцов», поэтому не решилась пожертвовать ей и осталась под мусульманским владычеством, сохранив при этом свою самобытность. Именно эти силы хранили греческую культуру и язык в Османской империи и смогли восстановить независимость Греции в первой половине XIX в. Некоторые же смогли перебраться под защиту Русского государства, оставив важный след в отечественной истории и культуре.

Однако вернемся в XII в., когда эти школы только складывались. Одним из литературных памятников споров с византийскими неоплатониками стало подробное «Опровержение Элементов теологии Прокла» написанное в 1150-е годы св. Николаем Мефонским. Этот труд, был частично опубликованный еще в XIX в., полностью издан только в 1984 г. В этом произведении, в частности, он критикует прокловскую иерархию причин, следуя аналогичной критике, предложенной Максимом Исповедником в «Амбигвах» [см. 4].

Несколько лучше исследовано наследие св. Григория Паламы, в творчестве которого синтез Максима получил полное раскрытие. Следует, однако, сразу заметить, что так считают далеко не все исследователи творчества преподобного, некоторые, как раз, противопоставляют богословие этих авторов. Ниже будет сделана попытка изложить позицию «православной» школы, считающей учение Паламы гармонично вырастающим из предшествующего восточно-христианского богословия, в том числе и Максима.

Что бы как можно более изложить этот взгляд, сначала рассмотрим влияние св. Максима на богословие исихазма, а затем на учение самого Григория Паламы.

Сам термин «исихия» (молчание) в интересующем нас контексте известен, как минимум, с IV в., применявшийся для обозначения состояния внутреннего покоя и молчание, в котором становится доступным чистое

созерцание. Чуть позже исихастами стали называть отшельников, в среде которых практиковался метод «умной молитвы» Евагрия, о котором упоминалось в первой главе данного исследования. Осуждение богословского учения последнего не помешало популярности его метода, дополненного псевдо-Макарием, при всем различии их антропологических посылок. Роль Максима Исповедника в переработке евагрианской позиции уже рассматривалась выше и мы не будем повторять рассказ о ней.

Долгое время этот метод был достоянием монашеской среды и воспринимался ей как лишь практическая рекомендация. Окончательное оформление он получил в трудах преп. Никифора и Симеона Нового Богослова. Тем не менее, в их текстах не содержалось никакого философского (исходя из каких-либо антропологических или гносеологических воззрений) или догматического (ссылка на конкретное мнение авторитетного текста) обоснования.

Поэтому нападки Варлаама Калабрийца, основанные на общих неплатонических посылах, были довольно сильны. Примечательно, что критиковал их он с тех же евагрианских посылок о исключительно «умном» делании, без использования каких-либо соматических методов, и ссылался, даже на творчество Максима Исповедника, трактуя его с тех же платонических воззрений.

Иоанн Мейендорф совершенно обосновано говорит [9, с. 194], что протест Варлаама был направлен не против исихазма как такового, а против традиции псевдо-Макария и его взгляда на принципиальное психо-соматическое единство человека. Поэтому и роль Григория Паламы заключалась не сколько в обосновании правомочности современного ему метода «умной молитвы», сколько в доказательстве правомочности такой антропологии и принципиальной возможности богопознания и боговидения для тварного и плотского человека.

Не ставя своей целью изложить все аспекты богословия св. Григория Паламы, отметим лишь некоторые из них, влияние на которых творчества преп. Максима особенно сильно.

Следует особо отметить принципиальную антропологичность (и христологичность) мыслей Паламы, который, так же как и Максим, рассматривает любую проблему через призму роли Христа в спасении

человека, и роли последнего в обожении мира. Так же как и преподобный Максим, свт. Григорий проводит постоянную параллель между Христом и спасенным человеком.

Палама становится на позицию Леонтия Византийского и Максима Исповедника, когда говорит о «взаимопроникновении свойств» божественной и человеческой природ во Христе, противопоставляя эту позицию номиналистическому учению Акиндина об их постоянстве и неизменности.

По словам Мейендорфа, «Св. Григорий защищает православную точку зрения [...] пользуясь для ее изложения выражениями, почти всегда заимствованными у св. Максима Исповедника» [см. 9, с. 249]. Поэтому он следует и представлению о соединении обеих природ в божественной ипостаси Логоса, уча о «воипостасезировании» Им всего человечества. Именно это он считает условием спасения и обожения для людей.

«Сын Божий един с человечеством, в которое Он облекся, ибо по ипостаси Он соединился с начатком людей... с каждым [христианином] Он соединен энергией и благодатью, а не ипостасью» [*Григорий Палама. Против Акиндина. III. 6*]. Соединение «по энергии» трактуется в двух смыслах. С одной стороны, Христос, даже будучи человеком, обладал всей благодатью и силой Бога, основываясь на представлении Максима о принципиальном единстве Его личности. С другой, святой соединен с Ним через восприятие Его энергий, что так же напоминает учение преподобного о содействии Бога и человека во спасении о котором будет сказано чуть ниже.

Известен своего рода «натурализм» взглядов Паламы на библейские образы и мистические события. Он отрицает представления оппонентов на лишь символический смысл теофаний Ветхого Завета и фаворского света, считая их конкретными и явными проявлениями божественных энергий. В этом он несколько расходится с традицией александрийской экзегезы, наследником которой, отчасти, является и сам Максим, Так Палама упоминает о том, что: «Богомудрый Максим назвал свет Преображения Господня «символом богословия» [см. Amb. PG 91 1128b], но относит это к иносказанию, возводящему или анагогическому смыслу. [*Григорий*

Палама Триады в защиту священнобесмолвствующих II, 3, 21], но так может показаться лишь на первый взгляд.

Во-первых, последний часто применяет символический метод толкования Библии, о чем ярко свидетельствует, например, «Вопросоответы к Фалласию», приводя часто несколько равноправных способов толковать тот или иной отрывок. В самых же существенных моментах евангельского повествования, например Гефсиманского борения или крестной Смерти Христа, он переходит на буквальное толкование.

Во-вторых, Максим чрезвычайно глубоко толкует само понятие символа. Когда онтологически разные сущности сближаются по логосам, одна из них может стать символом другой, делая наблюдателя первой причастным по логосу и второй, однако сущности обеих вещей остаются неизменными. Именно поэтому, фаворский свет может называться символом, поскольку делает озаряемого им человека причастным Логосу (в данном случае с большой буквы, потому речь идет о Божестве), хотя сами Богом, этот свет не является.

Григорий Палама углубляет понятие символа, различая несколько его видов:

– Естественный, который исходит из природы символизируемого и является его атрибутом. Так, например, прохлада есть образ воды, а жар – огня.

– Не обладающий собственным существованием, т.е. такой символ, который лишь обозначает какую-либо сущность, но самостоятельно не существует.

– Обладающий собственным существованием, лишь в определенном случае становящимся символом чего то другого. Так любой условный сигнал, например звук трубы, определенный флажок или зажженный огонь может стать символом для войска пойти в атаку.

В определенном смысле таким символом, для Максима и Григория становится и Христос, становясь символом Себя Самого, являя незримое и трансцендентное Божество в доступном для чувств образе.

В самом известном аспекте своего богословия – учении о божественных энергиях, свт. Григорий так же следует интуиции Максима. Как говорилось выше, монофелиты считали волю и действие (т.е. энергию)

принадлежащими ипостаси, а преподобный – природе, почему и пострадал за исповедование двух энергий и двух волей во Христе.

Кроме того, само наличие энергии делает вещь существующей и познаваемой. Так Петр, как определенное нечто, существует через обладание энергией именно той природы, ипостасью которой является (в данном примере является человеком). Конечно, Божественная природа непостижима и абсолютна, но отчасти может быть познана через Свое действие в мире.

Собственного существования энергия не имеет, поэтому учение Паламы не есть введение в универсум новой посредующей реальности между Абсолютом и тварным космосом. Бог действует посредством их, потому Сам являет в мире Свою силу без каких-либо посредников, но, в то же время, энергии остаются отличными от Его Сущности. В этом состоит существенное отличие их от ипостасей.

Посредством энергий происходит и спасение. В плане сотериологии Палама продолжает представление Максима о принципиальном содействии или синергии Бога и человека в обожении. Мысли последнего о сути аскетической практики уже приведены были выше. Палама следует в этом традиционным воззрениям восточного монашества.

Практика аскезы вовсе не означает автоматического спасения, а остается лишь средством для стяжания благодати. Последнее же возводит человека, по словам Максима и Григория до состояния «бога по благодати». Палама часто повторяет его слова «единая энергия Бога и святых», причем считая святых не только восприемниками благодати, они, подобно Самому Богу, преподают ее миру. Так, например, человеку не свойственно воскрешать мертвых, но святые могут оживлять, поскольку в них действуют силы Творца мира.

Разумеется, влияние Максима Исповедника не ограничивается только перечисленными аспектами, но подробное исследование этого вопроса заслуживает отдельной работы. Так мало изучена, но очень интересна проблема влияния творчества Максима на западную схоластику как непосредственно, так и через поздневизантийское богословие.

Этой проблемой занимался проф. Бриллиантов в конце XIX – начале XX в. Первым «мостиком» между восточным и западным богословием он

видел Иоанна Скота Эриугены, для которого главными авторитетами были именно восточные отцы – Григорий Нисский, псевдо-Дионисий и Максим Исповедник, а не только Августин, хотя и на последнего он ссылается ничуть не меньше [см. 5, с. 10].

Следуя восточным отцам, Эриугена большое внимание уделяет понятию Образа Творца в человеке и во всем космосе в целом. Бог не только все производит, но и постоянно проявлен в универсуме. Для подтверждения этой мысли, он часто обращается к псевдо-Дионисию и Максиму. Если внимательно рассмотреть его представление об идеях (*natura creata creans*), то можно увидеть следы представлений последнего о логосах всех вещей. Общими тут является не онтологическое их значение (все-таки логос у Максима есть энергия, а не нечто самостоятельно сущее), а их роль в мироздании, по явлению единства космоса и его осмыслению.

Если вкратце характеризовать его место в мировой культуре, можно процитировать слова Бриллиантова: «Эригена, принадлежа собственно западу, но обращая взоры в то же время к востоку, выступил объединителем, в известном смысле, результатов спекулятивных опытов востока и запада за предыдущее время на христианской почве» [5, с. 18–19].

Однако такая инициатива хотя и оказала некоторое влияние на схоластическую философию, но привела так же к осуждению учения Эриугены в начале XIII в., на Парижских соборах 1205, 1210, Латеранском 1215, а так же специальной буллой Гонория III в 1225. Как отмечает Бриллиантов [5, с. 454–455], некоторые отвергнутые положения очевидно восходят к Максиму Исповеднику. Это и разделение сущности и энергии, за что критикуется так же и паламизм, а так же учение о происхождение полов, высказанное Максимом в Амбигвах [Amb. PG 91 1305–1308].

После 1225 г. труды Эриугены стали практически неизвестными, даже в чем-то схожие с его идеями представления немецких мистиков XIII-XIV вв., вряд ли обращались к его работам непосредственно. Хотя в 1681 г. Гэлем опубликовал трактат «О разделении природ», но на развитие философских идей Нового времени он уже не оказал заметного влияния. Тем не менее, исследователи XIX в. замечали сходство идей Эриугены с концепциями немецкого идеализма, но все же нельзя не признать, что эта близость не может быть признана как влияние одной системы на другие.

Тем не менее, в связи с возрождением в XX в. интереса к патрологии на Западе, особенно в католической среде, интерес к наследию Эриугены остается весьма значительным. Конечно, его роль как интерпретатора идей Григория Нисского, псевдо-Дионисия Ареопагита и Максима Исповедника вряд ли будет востребована в полной мере, поскольку к их наследию теперь обращаются непосредственно. Однако, внимание к нему как самостоятельному философу, испытавшего влияние и восточного и западного богословия, может помочь, на наш взгляд, дальнейшему пониманию судеб концепций Максима Исповедника на Западе.

БИБЛИОГРАФИЧЕСКИЙ СПИСОК:

1. **Larchet J.-C.** La divinization de l'homme selon saint Maxime le Confesseur. Paris, 1996.
2. **Rorem P., Lamoreaux J.C.** John of Scythopolis and Dionysian Corpus. Oxford, 1998.
3. **Беневич Г.И., Шуфрин А.М.** Дело Максима // Преподобный Максим Исповедник: полемика с оригенизмом и моноэнергизмом. – СПб, 2007.
4. **Бирюков Д.С.** Николай Мефонский. Полемика с латинянами и с Сотирихом, учение о Пятидесятнице и опровержение Прокла в контексте учения об иерархии причин и проблемы универсалий // Антология Восточно-Христианской богословской мысли. Ортодоксия и гетеродоксия / ред. Беневич Г.И., Бирюков Д.С., М. – СПб. 2009, с. 341–370.
5. **Бриллиантов А.И.** Иоанн Скот Эригена и его отношение к богословию восточному и западному СПб, 1898.
6. **Епифанович С.Л.** Материалы к изучению жизни и творений преп. Максима Исповедника. Киев 1917.
7. **Живов В.М.** «Мистагогия» Максима Исповедника и развитие византийской теории образа // Художественный язык средневековья. М. 1982. С. 108–127.
8. **Лурье В.М.** История византийской философии. Формативный период. СПб., 2006.
9. **Мейендорф Иоанн** прот. Жизнь и труды святителя Григория Паламы. Введение в изучение СПб., 1997.
10. **Петров, В.В.** Максим Исповедник: онтология и метод в византийской философии VII в. М. 2007.
11. **Сидоров А.И.** Творческое наследие Максима Исповедника в Древней Руси (на материале Изборника Святослава 1073) // Традиции древнейшей славянской письменности и языковая культура восточных славян М., 1991. С. 201-208.
12. **Шуфрин А.М.** Другой Максим // Преподобный Максим Исповедник: полемика с оригенизмом и моноэнергизмом СПб, 2007.

13. Щукин Т.А. Иоанн Итал // Антология Восточно-Христианской богословской мысли. Ортодоксия и гетеродоксия / ред. Беневиц Г.И., Бирюков Д.С., М. – СПб. 2009, с. 322–334.

KAPTEN, German Y. – Saint-Petersburg State University of Aerospace Instrumentation. 190000, Bolshaya Morskaia str., 67, Saint-Petersburg, Russia. E-mail: alex@ac9195.spb.edu.

RECEPTIONS OF THE IDEAS OF MAXIMUS THE CONFESSOR IN EAST AND WESTERN THEOLOGY

This article is devoted to the reception Maximus the Confessor's ideas in Byzantine and Western Christian tradition. The author insists on the long time rehabilitation of his ideas, condemned for heresy by Monothelites, that lasted more than several centuries. The system of philosophical and theological thought proposed by Maxim became highly required in iconoclasm disputes and in the subsequent debate in the times of Comnenus and Palaeologuse. In the West, the main of his followers became John Scotus Erigena, but through his conviction in the XIII century, inherited from the Eastern Christian thinkers, include Maximus's, ideas were shaken.

BYZANTIUM; PATRISTICS; MAXIMUS THE CONFESSOR; ANTIORIGENISM; ICONOCLASM; PALAMISM

УДК 1751.82.821

А. М. Мюллер

ПЕРВЫЕ ПЕРЕВОДЧИКИ ФИНЛЯНДИИ XVI–XIX ВВ.

МЮЛЛЕР Айли Матвеевна – старший преподаватель кафедры «Международные отношения» Гуманитарного института. Санкт-Петербургский политехнический университет Петра Великого. 195251, ул. Политехническая, д. 29, Санкт-Петербург, Россия. E-mail: aili.myller@gmail.com.

Статья посвящена развитию и становлению финского языка в Финляндии. Анализируется придание его статус как государственного языка страны. Исследуется деятельность первых переводчиков на финский язык Микаэла Агрикола, Карла Густава Борга, Франца Фердинанда Алмана и Антти Ялава. В основе их переводческой деятельности лежат переводы текстов юридических документов и формированию законодательного стиля финского языка.

ФИНСКИЙ ЯЗЫК; ФИНЛЯНДИЯ; ЗАКОНОДАТЕЛЬНЫЙ ДОКУМЕНТ; ПЕРЕВОДЧИК; ОФИЦИАЛЬНО-ДЕЛОВОЙ ЯЗЫК; МИКАЭЛ АГРИКОЛА; КАРЛ ГУСТОВ БОРГ; ФРАНЦ ФЕРДИНАНД АЛМАН и АНТТИ ЯЛАВА

Финляндия впервые за всю историю существования государства, получила независимость в 1917 году. До того много лет она была под властью Швеции, а затем стала Великим княжеством Финляндским войдя в состав России. Два официальных языка Финляндии: шведский и финский и поныне не утратили своего статуса и актуальности.

Данная статья посвящена переводчикам, которые, в основном, стали известными и оставили след в истории Финляндии, прежде всего своими работами по переводу текстов законодательных документов. Для этого должен был быть создан законодательный финский язык, а это не только функция отображения самого правового акта, но и социальная направленность. Здесь важна точность и адекватность вербального выражения интересов права при переводе. Законодательным языком официальная власть обращается к народу с целями и задачами законодательной политики. Считается, что для законодательного языка

используются специальные, применяемые исключительно для этих целей выражения для текстуального закрепления закона в общественном развитии.

«Законодательный язык – это язык повествовательной прозы, отличающийся точностью, логичностью, последовательностью, что соответствует стилистическим особенностям языка законов. Законодательный стиль официально-документальный: он служит оформлению отношений, признаваемых и охраняемых государством, является средством общения власти с населением» [1. С. 38]. Тексты законов и постановлений начали переводить на финский язык еще во времена т.н. старого финского литературного языка. В восемнадцатом веке для этого были созданы условия, и определено место Стокгольм. В период автономии Великого княжества Финляндского работа была продолжена уже в самой Финляндии.

Письменный финский язык в восемнадцатом веке был еще достаточно молодым и несовершенным. Отцом литературного финского языка считается епископ Микаэл Агрикола, который в 1540 году перевел на финский язык Евангелие и создал первую финскую азбуку [2]. Именно с его именем начинается и история переводов на финский язык иностранной литературы. Он положил начало не только переводу церковной литературы на финский язык, но и заложил основы гуманизма.

Микаэл Агрикола один создавал финский письменный язык. Переводчики более позднего периода многократно дополняли и правили созданный им финский язык. Развитие финского письменного языка условно можно разделить на три периода:

– первое десятилетие девятнадцатого века относится к старому литературному финскому языку;

– 1810–1880 ранний период современного литературного финского языка;

– 1880–1890 период становления литературного финского языка.

Термин *suomentaminen* (дословно – финизация перевод с финского языка) появился в начале XIX века. Этот период характеризовался формированием особой политической ситуации в Великом княжестве Финляндском. В княжестве особое внимание уделялось важности и

значению финского языка, литературы. Это в свою очередь определило важную переводчиков в развитии языка и культуры.

В начале XIX века переводчики испытывали определенные затруднения при переводе на финский язык особенно законодательных текстов. Как такового финского законодательного стиля (языка) еще не существовало, не было и соответствующей терминологии. Поэтому переводчики создавали новые финские слова для выражения законодательной и юридической вербальности.

Во второй половине XIX века Карл Густав Борг (Carl Gustav Borg), Франц Фердинанд Алман (Frans Ferdinand Ahlman) и Антти Ялава (Antti Jalava), в своих переводах использовали наработки предшественников по созданию юридических и официально-деловых текстов. Это способствовало развитию и совершенствованию самого финского языка, расширения лексического потенциала законодательного и официально-делового стиля с последующей публикацией своих работ в различных источниках.

Карл Густав Борг родился в 1823 году в Финляндии, в провинции Виханти. Начальное образование он получил в приходской школе в Оулу, позже учился в Турку. После окончания школы поступил в университет Турку. Магистратуру закончил в Хельсинки. Начиная с сороковых годов, Карл Густав Борг увлекся переводами на финский язык сказок. В его переводе вышли сказки братьев Гримм, Андерсена и Топелиуса. Одновременно он начал заниматься перевода с финского языка на шведский. Им был сделан перевод рун Калевалы.

Интересным историческим документом, является перевод на финский язык Карла Густава Борга «Рассказ о лесах страны Суоми». Первое издание было опубликовано в 1859 году, затем несколько раз переиздавалось. Карла Густава Борга успешно занимался изучением финских диалектов в разных регионах Финляндии. Особенно активно он занимался диалектами западной Финляндии. В восточной части страны он изучал так называемый «язык Леннрота», т.е. язык Калевалы. Этот язык был основан на соединении восточных диалектов.

Таким образом, у Карла Густава Борга сформировалась хорошая основа для совершенствования литературного финского языка. Это было

время формирования языка путем слияния западных и восточных диалектов. В последствие, это слияние стало основой для современного финского языка. В переводах Карла Густава Борга наблюдается уже гораздо меньше, чем у его предшественников, заимствованных выражений, не нашедших аналогов в еще несовершенном литературном финском языке, равно как и оставшихся от диалектов характерных особенностей.

При Карле Густаве Борге произошло установление ныне действующих окончаний некоторых финских падежей. Например, старая форма абессива *talota* меняется на *talotta*. Происхождение этого типа окончания пришло из северных диалектов (Pohjos-Pohjanmaa = Северная Остроботния) и стало признанным всеми. Этой формой восторгался Элиас Лённрот (фин. Elias Lönnrot, 1802–1884) – финский лингвист, фольклорист, собиратель и составитель карело-финского эпоса «Калевала» [3].

Новая лексика созданная Карлом Густавом Боргом постепенно входила в финский язык. По мнению современного финского исследователя Пааво Паюла некоторые слова были введены в лексические пособия именно Боргом [4]. Это сложные слова, состоящие из нескольких простых слов, например: *Talousosasto* экономический отдел, *Kiertokirje* письмо для рассылки.

Карл Густав Борг считается одним из основоположников финского юридического языка. Он был не первым, кто обратился к переводу юридической литературы. Первым изданным словарем юридического и официально-делового финского языка стал «Шведско-финский перечень деловых и юридических терминов», опубликованный в 1866 году. Так же было издано на финском языке «Собрание постановлений Великого княжества Финляндского», где каждое постановление имело нумерацию в двуязычной серии. Новизна и значимость этого документа состояла в том, что все новые законы можно было прочесть на финском языке.

В 1862 году Карл Густав Борг был избран членом Комитета, целью которого было признание финского языка необходимым для применения его в качестве официально-делового, законодательного и юридического языка. Комитет разработал официальный документ «Постановление о языке», принятый в 1863 году. Одним из авторов этого документа был Карл Густав Борг.

До 1876 года Карл Густав Борг служил официальным переводчиком в Сенате. Он многое сделал для развития Общества финской литературы. Его активная деятельность в развитии финского языка высоко оценивалась в научных кругах Финляндии. В последние годы жизни он занимал пост управляющего государственной канцелярией. За свою активную деятельность на ниве распространения финского языка ему был присвоен статус Государственного Советника. Карл Густав Борг скончался в 1895 году.

Франс Фердинанд Алман, был помощником Карл Густав Борг по работе в Сенате. Сначала Алман был принят на временную работу в Сенат, с испытательным сроком. В 1872 году он получил статус постоянного второго переводчика в Сенате, первым был Карл Густав Борг. Франс Фердинанд Алман родился в Хаухола (Hauhola) в 1836 году. В 1856 году закончил школу в Порвоо. После окончания Хельского университета в 1860 году, получил степень магистра.

Второму переводчику в Сенате была поручена работа по переводу на финский язык небольших литературных произведений, которые затем публиковались в различных источниках. Франс Фердинанд Алман с детства увлекался поэзией, его первые произведения появились уже в юности. Увлечение поэзией способствовало развитию сбора народных сказаний. За проект сбора народных поэтических сказаний он получил стипендию.

В дальнейшем Франс Фердинанд Алман практически полностью переориентировался на деятельность по переводу на финский язык научной литературы.

Одними из самых значительных его работ было, в его переводе публикация учебного пособия по психологии Клевена (Cleven, 1869) и учебника педагогики Риеджена (Riieggen, 1871). Перу Франс Фердинанд Алман принадлежит несколько учебных пособий, в частности учебник шведского языка, многие годы остававшийся наиболее популярным среди финнов.

Самым значительным проектом Франса Фердинанда Алмана, следует считать его шведско-финский словарь. Первое издание словаря вышло в свет в 1865 году, последнее, дополненное в 1885 . В дополнение к шведско-финскому словарю в перерыве между его изданиями автором был

составлен аналогичный финско-шведский словарь. Работа над словарями была длительной и кропотливой. Франс Фердинанд Алман получал материал для составления своего словарей от других переводчиков. Особенно следует сказать о Карле Августу Энгельберкте Альквисте (швед. Karl August Engelbrekt Ahlqvist. 1826–1889) или, Август Алквист (AugustAhlqvist) – финском поэте, филологе, исследователе финно-угорских языков, литературный критик [5]. Своими работами в области изучения сравнения языков, в частности таких как водском, вепском, мордовском, хантыйском и мансийском, он обогатил финский язык [6].

Официальным переводчиком в Сенате Франс Фердинанд Адман работал до 1893 года. В это время он широко применял свои лексикографические знания. В октябре 1893 году секретарь Финского литературного общества Ф.В. Роттистен (F.W. Rottisten) выступил с предложением о создания в наиболее сжатые сроки большого шведско-финского юридического словаря и официально делового словаря широко употребляемых терминов. Цель создания таких словарей было уменьшить, а по возможности исключить проблему несоответствия и отсутствия терминов законодательного характера в финском языке.

Финское литературное общество откликнулось на призыв секретаря, за основу новых изданий был взят словарь Франса Фердинанда Алмана. Он сам был так же подключен к этой работе. В 1863 году словарь был издан.

Согласно исследователю Хяккинен Кайса [7], в этом словаре было много новых слов, например: *Opetussuunnitelma* учебный план, *Pakkolunastaa* приватизация собственности или земельных участков, *Tulojamenoarvio* счет прибылей и убытков.

После издания этих двух больших словарей Франс Фердинанд Алман составил подробный регистр трудов в области законотворчества, опубликованных на финском языке в 1870 годы. В журнале "Uusi Suometar" он опубликовал статью «Какой финский язык применяется в наших официальных учреждениях». Последней его работой стала книга «Язык цветов или о чем говорят цветы» изданная в 1888 году. В 1895 году Франс Фердинанд Алман скончался.

В 1876 году Карл Густав Борг ушел с поста главного переводчика Сената. Эту должность получил Франс Фердинанд Алман. На его

должность второго переводчика был назначен Антон Алфонс Алберг. Он родился в Маску в 1846 году. Окончил школу в Турку. Степень магистра получил в Хельсинском университете в 1869 году.

До поступления на работу в Сенат в качестве второго переводчика Антон Алфонс Алберг год работал редактором журнала «*Uusi Suomettar*». Одновременно он преподавал финский язык в нескольких учебных заведениях Хельсинки.

Антон Алфонс Алберг полюбил Венгрию, особенно венгерский язык, который относится к финско-угорской группы и существенно отличается от финского. Он много путешествовал по Венгрии, писал путеводители и путевые заметки, переводил на финский язык венгерские художественные произведения. В восьмидесятых годах XIX века он задумался о написании учебника венгерского языка для финнов. Учебник был вскоре издан, а сам автор много лет использовал его в качестве единственного преподавателя венгерского языка в Хельсинкском университете.

Кроме работы в Сенате в качестве второго переводчика финского языка, Антон Алфонс Алберг был переводчиком шведского языка на заседаниях Сената, а также выполнял функции секретаря заседаний. Он много сил отдал общественной работой. Он был членом Правления Финского театра, членом Просветительского общества Финляндии, членом Общества финской литературы.

С начала XIX века финский язык стал активно завоевывать первые позиции наряду со шведским языком и вскоре приобрел статус официального языка страны. Для широкого распространения статуса официального языка требовался перевод основной нормативной и юридической литературы со шведского языка. Эту задачу во многом выполняли Карл Густав Борг, Франц Фердинанд Алман и Антти Ялава.

БИБЛИОГРАФИЧЕСКИЙ СПИСОК:

- 1. Гойман-Калинский И.В., Иванец Г.И., Червонюк В.И.** Элементарные начала общей теории права: учебное пособие / под общ. ред.: Червонюк В.И. – М.: КолосС, 2003. – 544 с. ISBN 5-7858-0130-2; 5-9532-0199-0
- 2. Simo Heinnen,** Mikael Agrikola *Elämä ja Teokset*, ISBN 978-951-37-4869, Helsinki 2007, – 399 p.

3. **Маямаа Р.** Элиас Лённрот // Сто замечательных финнов. Калейдоскоп биографий = 100 suomalaista pienoiselämäkertaа venäjäksi / Ред. Тимо Вихавайнен (Timo Vihavainen); пер. с финск. И. М. Соломеща. – Хельсинки: Общество финской литературы (Suomalaisen Kirjallisuuden Seura), 2004. – 814 с.
4. **Ражула Рааво.** Suomalaisen lakikielen historia pääpiirteittäin, 1960, Helsinki: WSOY, – 207 p.
5. Yrjö Ioimi ja Liisi Huhtala (ed.): Hurskaista lauluista ilostelevaan romaaniin. Suomen kirjallisuushistoria 1. SKS:n Toimituksia 724 : 1. SKS, Хельсинки, 1999.
6. Ilmari Kohtamäki: August Ahlqvist suomen kielen ja kirjallisuuden arvostelijana. Vammalan kirjapaino 1956.
7. **Хякиннен К.** Финляндия вчера и сегодня : Крат. очерк истории Финляндии / Перевод с фин. Г. Муравина. – Йошкар-Ола : Марийс. кн. изд-во, 1997. – 164 с.

MYULLER, Aili M. – Peter the Great Saint-Petersburg Polytechnic University. 195251, Polytechnicheskaya str. 29, Saint-Petersburg, Russia. E-mail: aili.myller@gmail.com.

FIRST TRANSLATORS OF FINLAND OF THE XVI–XIX CENTURIES

The article is devoted to the development and establishment of the Finnish language in Finland. Analyzed giving its status as the state language of the country. The activity of the first translation into Finnish Mikael Agricola, Carl Gustav Borg, Franz Ferdinand and Alma Antti Jalava. The basis of their translation activities are text translation of legal documents and the formation of the legislative style of the Finnish language.

FINNISH LANGUAGE; FINLAND; LEGISLATIVE DOCUMENTS; TRANSLATORS; OFFICIAL-BUSINESS LANGUAGE; MIKAEL AGRICOLA; CARL GUSTOV BORG; FRANZ FERDINAND AND ALMA ANTTI JALAVA

УДК 1 (091)

И. Д. Осипов

ПРАВСТВЕННО-ПРАВОВОЙ ИДЕАЛ П.И. НОВГОРОДЦЕВА *

ОСИПОВ Игорь Дмитриевич – доктор философских наук, профессор кафедры истории философии. Санкт-Петербургский государственный университет. 199034, Университетская наб., 7/9, Санкт-Петербург, Россия. E-mail: idosipov@mail.ru.

В статье рассматривается концепция выдающегося русского философа права XX века П.И. Новгородцева. Показано, что в его воззрениях выражена диалектика национального и универсального в понимании права, которая заключалась в синтезе права и морали, справедливости и законности, выявлении духовных оснований права. В статье также определяется принципы гуманистического права в его концепции.

ПРАВО; ЗАКОН; ЧЕЛОВЕК; СПРАВЕДЛИВОСТЬ; СВОБОДА; КУЛЬТУРА

С именем Павла Ивановича Новгородцева (1866–1924) связано становление московской школы философии права и «возрождение» концепции естественного права в России. К ученикам Новгородцева относятся такие известные философы как И.А. Ильин, Б.П. Вышеславцев, Н.Н. Алексеев, В.А. Савальский, Г.В. Флоровский. Новгородцев органично сочетал в себе качества философа, блестящего преподавателя, общественного и политического деятеля. Он окончил юридический факультет Московского университета и продолжил своё образование в Берлине и Париже. В 1896 г. избирался сначала приват-доцентом, а затем профессором Московского университета по кафедре энциклопедии права. В 1906–1908 гг. – ректор Московского коммерческого института, а в 1905 – депутат 1 Государственной думы. Одновременно он преподавал на Высших женских курсах и сотрудничал в журнале «Вопросы философии и

* Грант РГНФ "Идеология европоцентризма и философские основания её критики" № 15-03-00445.

психологии». Член-учредитель «Лиги русской культуры» и её временного комитета в Москве. После революции Новгородцев в 1921 г. основал в Пражском университете Русский юридический факультет, где и был деканом до своей кончины.

Большая часть работ философа посвящена изучению метафизических оснований права и морали, взаимосвязи и взаимопроникновения этических и юридических норм в культуре. Уже в магистерской диссертации «Историческая школа юристов, ее происхождение и судьба. Опыт характеристики основ школы Савиньи в их последовательном развитии», защищенной в 1897 г., определилась основная проблематика творчества мыслителя-этика права. С позиции нравственного идеализма Новгородцев подвергает детальному анализу концепции классиков исторической школы права Г. Гуго, К. Савиньи, Г. Пухты и формулирует собственную позицию: «Нравственная оценка положительных учений и стремление к философскому исследованию основ права составляет два существенных момента естественно-правовой идеи» [1, с. 15]. В последующем эта мысль станет важной предпосылкой для развития Новгородцевым обновленной концепции естественного права в русле европейской философии права начала XX века, представленной, в частности теориями Р. Штаммлера и Л. Дюги. В статье «Нравственный идеализм в философии права» из сборника «Проблемы идеализма» Новгородцев пишет: «Задача состоит в данном случае вовсе не в том, чтобы дать теорию правообразования, *объясняющую* естественное развитие правовых институтов, а чтобы установить моральные требования, *предписывающие* идеальные пути развития» [2, с. 232]. Цель заключается не в объяснении, а в оценке явлений, совершаемых независимо от того, как эти явления развивались в прошлом и как они развиваются в будущем. В воззрениях на естественное право Новгородцев исходил из кантовской метафизики, противопоставляя сущее должному. Он «приблизился к самому заветному и дорогому убеждению моральной философии: принципы нравственного долженствования и причинной необходимости должны быть сближены, поставлены в связь» [3, с. 103]. В докторской диссертации «Кант и Гегель в их учениях о праве и государстве», защищенной в 1903 г. философ подверг критику социологию позитивизма за «грубую гносеологическую ошибку», состоящую в наивно-

реалистическом утверждении объективного характера изучаемых фактов и связей. Новгородцев выдвинул тезис, согласно которому познание общественных явлений требует учета интересов и ценностей личности, включающих и духовные её идеалы. Он доказывал, что серьезной методологической ошибкой позитивизма являлось отождествление научных принципов познания социальной реальности с самой реальностью. В статье «Об историческом и философском изучении идей» философ аргументировал специфику философского исследования в целом, что было важным и для исследования права. «Новгородцев обратил внимание на то, что у права есть разные стороны (границы) – логическая и этическая. При этом он предупреждал: логический элемент права не должен приобретать гипертрофических размеров, ибо тогда юриспруденция уклоняется от служения человеку и превращается в мертвую «юриспруденцию понятий» (выражение Р. Иеринга)», – замечает Г.А. Гаджиев [3, с. 104]. Поэтому Новгородцев допускал также и столкновение между естественным правом и государственным законом и положительным правом – естественное право с позиции универсальных и вечных ценностей подвергает критике государство и юридическое право. В этом контексте он стремился с позиции естественного права преодолеть рамки историцизма, который был ориентирован на изучение наличных социокультурных условий бытия человека и не уделял должного внимания телеологическому анализу общества.

Особое значение для понимания философии права Новгородцева имеет предпринятый им всесторонний и глубокий анализ общественного идеала как вечной и непреходящей ценности, связанной с универсальными принципами организации общественной жизни. В работе «Об общественном идеале» были развиты сложившиеся ранее методологические принципы и критическому анализу были подвергнуты идеи Э. Бернштейна, К. Каутского, Ж. Сореля, Л.Н. Толстого, П.А. Кропоткина, М. Штирнера. По мнению Новгородцева, марксизм призывал к вере в будущее земное счастье и могущество объединенного человечества, призывая забыть религию, отечество и национальность. Он подчеркивал, что в марксизме существует противоречия между идеей социальных реформ и перспективой постоянного ухудшения положения рабочих. Согласно ученому исходить из реальности – значит непрерывно приближаться к

Абсолюту, по отношению к которому конкретные формы политических и социальных идей могут рассматриваться только как частные моменты социокультурной эволюции человечества. «Имея в виду не родовое понятие человека, а конкретную индивидуальную личность, Новгородцев устанавливает неотразимо убедительно, что «антиномия личного и общественного начала» неустранима в пределах земного бытия, – пишет Н.О. Лосский» [4, с. 230]. Нормативно-правовая и моральная сущность идеала Новгородцева создавали историческую перспективу и горизонт развивающемуся бытию, позволяли выбрать правильные, по преимуществу духовные ориентиры в мире. Общественный идеал трактовался им как принцип всеобщего объединения на началах равенства и свободы, взаимного признания прав, вселенской солидарности, как принцип «свободного универсализма».

Критикуя анархизм, философ отстаивал право человека на выбор формы государственного устройства, согласующийся с нравственным идеалом. Для него теория правового государства принципиально исключает утопию безгосударственного состояния, она учит, что правильно организованное государство, может стать воплощением справедливости. Высшей задачей общественного прогресса является создание демократического государства, а принцип равенства прав личности представляет собой «драгоценное приобретение культуры», исчезновение которого означало бы возврат к архаичным формам жизни. Аргументируя свою позицию, Новгородцев отмечал, что в каждой системе общественного устройства (и в правовом государстве тоже) имеется причина для критики общества. По этому поводу Н.Н. Алексеев пишет: «Думать, что пропитанное правом общество и государство являются образцом социального совершенства – «земным раем», – может только тот, кто мало уясняет что такое общество, государство и право» [5, с. 202]. Социальный прогресс сопровождается неизбежным противоречием между рациональным устройством жизни и свободой человека. В этом заключены объективные недостатки юридического формализма, не учитывающего относительность идеала правового государства, хотя конкретное понимание личности требует признать нормы, ограничивающие личную свободу. Данные ограничения, поскольку они исходят из нравственных стремлений личности, не уменьшают, а увеличивают свободу личности.

Задача нравственного прогресса заключается в том, чтобы исторические и временные ограничения прав личности привести в соответствие с началами нравственного сознания. И согласно Новгородцеву истинным общественным идеалом может быть лишь идеал бесконечного развития личности. «Личность, непреклонная в своем нравственном стремлении, почерпывающая свою силу из веры в абсолютный идеал добра и неизменно сохраняющая эту веру при всех поворотах истории, – вот что берется здесь за основу для общественного созидания» [6, с. 44]. Данный идеал должен быть таким же динамичным, какой является жизнь, и должен меняться в соответствии с новыми духовными и социальными запросами личности. Из понятия личности, по мнению Новгородцева, следуют не только её права, но и обязанности; здесь берет свое начало необходимость взаимного признания личностей. Однако в существе требований свободы и равенства, несмотря на их сходство, особенно в политической жизни, заключено также и противоречие, так как последовательно проведенное понятие индивидуальности сталкивается с принципом всеобщего равенства, точно так же, как последовательное развитие понятия равенства встречает преграду в требовании индивидуализации. В данном случае Новгородцев, перефразируя суждение А. Токвилля о противоречии равенства и свободы делает вывод о том, что безграничное развитие свободы привело бы к всеобщему неравенству, абсолютизация же равенства имела бы своим следствием полное подавление свободы. Такое же противоречие возникает, он полагает, и между притязаниями личности и ее обязанностями по отношению к обществу, так как с развитием нравственного сознания усиливается чувство солидарности и единства между людьми, которые в свою очередь, наталкиваются на возникающее в личности своеобразие. Поэтому ни одно социальное требование не будет в полной мере реализовано, ибо в процессе своей реализации оно неизбежно будет наталкиваться на иные права и обязанности. При этом согласно Новгородцеву никакие требования и обязанности людей не будут отвергнуты, так как нельзя отрицать основу, на которой они покоятся, а именно, нравственный принцип личности. В процессе общения при вступлении в социальный союз, по его мнению, личность никогда не утрачивает своего безусловного значения; а общество всегда имеет то этическое значение, которое оно получает от личности. В этом контексте

особый смысл получают и право на достойное существование. Этой проблеме посвящена статья Новгородцева «Право на достойное человеческое существование». В ней формулируется право «обеспечения для каждого *возможность* человеческого существования и освободить от гнета таких условий жизни, которые убивают человека физически и нравственно» [7, с. 322]. Содержанием данного права являются право на труд, социальное страхование и жилье. Во имя охраны свободы правовое государство должно взять на себя заботу о материальных условиях её существования, во имя достоинства личности оно должно взять на себя ограждение права на достойное человеческое существование. Новгородцев подчеркивает, что данное право является более значимым, нежели право на неприкосновенность собственности: «Правосознание нашего времени выше права собственности ставит право личности и, во имя этого права, во имя человеческого достоинства, во имя свободы, устраняет идею неотчуждаемой собственности, заменяя её принципом публично-правового регулирования приобретенных прав с необходимым вознаграждением их обладателей в случае отчуждения» [7, с. 325]. Подобное понимание правового государства, «в котором гарантированы не только политические и гражданские права, но и право на труд, на помощь в случае болезни, существенно расширило концептуальные рамки западноевропейского этатизма».

В работах Новгородцева периода зарубежья появляется новая тема – исследование особенностей русской философии права. В статье «О своеобразных элементах русской философии права» (1923) он обращается к изучению аксиологических и социокультурных оснований права. «Нужно признать, что европейская культура отличается великолепием, благоустроенностью, техническим совершенством, но личность здесь сжата и раздавлена в тесных рамках, она стала неприметным атомом сложной системы» – подчеркивает он [6, с. 380]. Ученый, не отрицая достижений европейской философии права, отмечает её детерминированность историей, религиозной верой и культурными ценностями европейских народов. Новгородцев обращаясь к русской философии права, замечает, что она отличается своим пристальным вниманием к духовным основаниям государства и права. И приводит в пример концепции В.С. Соловьева, Ф.М. Достоевского, Б.Н. Чичерина, Л.И. Петражицкого, Н.М. Коркунова,

Б.А. Кистяковского. Так, философия Чичерина, по его мнению, при всём своём сходстве с философией Гегеля отличается тем, что у него нет западного обожествления идеи государства, главное для русского мыслителя не институты, а люди, живые носители нравственного закона, от которых зависит и усовершенствование институтов. Интересно и мнение Новгородцева о философии Л.И. Петражицкого, у которого он находит стремление ввести в свою, в целом позитивистскую философию, «чужеродный элемент» – заповедь любви. «С западноевропейской точки зрения правовая концепция Петражицкого «может показаться фантастической и одновременно сентиментальной, и действительно в самом существе её есть нечто неосуществимое, но она прекрасный пример своеобразных построений позитивистической теории права, выросшей на русской почве» [7, с. 384–385]. Новгородцев приходит к выводу:

– специфика русского философии права выражена в идее о том, что высший общественный идеал есть внутренне свободное единство всех людей, достигнутое не принуждением и внешним авторитетом, а только Законом Христовым, когда он станет внутренней природой человека;

– для русской философии права единственный и совершенный путь к идеалу – свободное внутреннее обновление людей и осознание их общей ответственности;

– для русской философии право и государство в процессе «общественного строительства» представляют собой лишь средства этого развития. Их задача – приблизиться к действительному идеалу общественной жизни, воплощенному в Церкви в её идеальном смысле как месте внутреннего «свободного сожития людей».

С этой точки зрения развитие права и государства не могут рассматриваться как достижение земного, человеческого совершенства. Не естественным развитием человеческих отношений, а их «чудесным перерывом и спасением мира» мыслится в русской философии, согласно Новгородцеву, разрешение социальных противоречий.

В суждениях философа нашло своё отражение положение об относительности социального идеала. Новгородцев, вслед за славянофилами, Ф.М. Достоевским, В.С. Соловьевым предлагает такое понимание общественного идеала, где принципиально неустраним конфликт духовного и материального в душе человека. Такой идеал

исходит из нравственного совершенствования человека как главной предпосылки общественного и правового прогресса. В эволюции содержания нравственно-правового идеала П.И. Новгородцева от философии естественного права к концепции общественного идеала присутствуют некоторые очевидные гуманистические константы. В экзистенциальной онтологии божественного и человеческого проявлена диалектика национального и универсального, религиозного и научного в философии права мыслителя.

БИБЛИОГРАФИЧЕСКИЙ СПИСОК:

1. Новгородцев П.И. Историческая школа юристов. СПб., Лань. 1999. 192 с.
2. Новгородцев П.И. Нравственный идеализм в философии права // Манифесты русского идеализма. Проблемы идеализма. Вехи. Из глубины. М., Астрель. 2009. 1072 с.
3. Гаджиев Г.А. Онтология права. М., Норма Инфра-М. 2013. 320 с.
4. Лосский Н.О. Условия абсолютного добра., Политиздат. 1991. 368 с.
5. Алексеев Н.Н. Философия права. СПб., Юридический институт. 1998. 208 с.
6. Новгородцев П.И. Об общественном идеале. М., Прогресс. 1991. 638 с.
7. Новгородцев П.И. Сочинения. М., Раритет. 1995. 448 с.

OSIPOV, Igor D. – Saint-Petersburg State University. 199034, Universitetskaya nab., 7/9, Saint-Petersburg, Russia. E-mail: idosipov@mail.ru.

THE MORAL AND LEGAL IDEAL BY P.I. NOVGORODTSEV

In the article analyses the conception of the prominent Russian legal philosopher for XX century P.I. Novgorodtsev. It is shown that dialectics of national and universal in understanding right, that consisted in the synthesis of right and moral, justice and legality, exposure of spiritual grounds of right, is shown in his views. In the article also determined principles of humanistic right in his conception.

RIGHT; LAW; MAN; JUSTICE; FREEDOM; CULTURE

УДК 94(470)

О. К. Павлова

ФИЛОСОФИЯ МЕНТАЛИТЕТА И МОТИВАЦИЯ БЛАГОТВОРИТЕЛЬНОСТИ РОССИЙСКОГО КУПЕЧЕСТВА*

ПАВЛОВА Ольга Константиновна – доктор исторических наук, профессор кафедры «Международные отношения» Гуманитарного института. Санкт-Петербургский политехнический университет Петра Великого. 195251, ул. Политехническая, д. 29, Санкт-Петербург, Россия. E-mail: pavlovaok55@mail.ru.

В статье рассматриваются исторические аспекты философии формирования менталитета российского купечества, тенденции и особенности этого процесса. Отмечена выдающаяся роль церкви, нравственного религиозного воспитания, значение государства в формировании менталитета купеческого сословия. На базе менталитета раскрываются мотивационные аспекты благотворительной деятельности торгового сословия, являвшегося частью российских предпринимателей.

РОССИЯ; ФИЛОСОФИЯ; КУПЕЧЕСТВО; МЕНТАЛИТЕТ;
ГОСУДАРСТВО; ЦЕРКОВЬ; ГЕОПОЛИТИКА; МОТИВАЦИЯ;
БЛАГОТВОРИТЕЛЬНОСТЬ

Менталитет российского купечества формировался на протяжении всей истории развития торговли. Начальный этап до формирования государственности традиционно связан с прямым товарообменом, когда на территории будущего государства славянские племена обменивались произведенными или добытыми продуктами своего труда. В это период вряд ли можно говорить о стремлении к прибыли или конкуренции, но очевидно, что трудолюбие и упорство были необходимы.

Общественная жизнь славянских племен зарождалась в городах-государствах. До официальной общепринятой даты образования

* Исследование осуществляется при финансовой поддержке Российского гуманитарного научного фонда, грант №15-03-00488а.

государственности (862 г.) были известны такие города, как Старая Ладога, Новгород, Киев, Смоленск. Они возникали на реках, озерах. Именно водные пути становились основными дорогами, связывающие друг с другом отдаленные местности. По ним шла и торговля. Можно с уверенностью предположить, что первые торговцы были не только хорошими умельцами, но и отважными людьми. Торговые предприятия нуждались в защите и сопровождении, особенно в условиях межплеменной розни. Часто торговля сопровождалась дружинниками князей, иногда они сами выполняли торговые функции. Русский народный фольклор награждал торговых людей (Ивана Буслаевича, Садко, богатого гостя и др.) такими качествами как, находчивость, смелость, мужественность.

С образованием государства и его развитием крупные торговые операции были связаны с внешним рынком. О его расширении свидетельствуют договоры князей Олега, Игоря, Ольги (X в.) и др. Византия являлась главным внешним торговым партнером Киевской Руси. Русские торговцы перенимали опыт торговых операций у более опытных восточных и западных коллег. Военные походы русских князей способствовали освоению торговых путей из варяг в греки и сарацины, соединявшие Балтийское море с Черным и Каспийским морями. Большую роль во внешней торговле первоначально имели варяжские купцы, прибывавшие на Русь в составе дружин своих соплеменников. Таким образом, внешний фактор имел большое влияние на формирование торгового менталитета русского купечества.

Важное значение для торговых людей Русского государства имело принятие христианства. Нравственное воспитание, которое оказывала церковь, формировало нормы поведения. Торговые люди должны были следовать правилам: соблюдать меру, взвешивать верными весами, не уменьшать людям их вещей, не ходить по земле, распространяя нечестие. Кроме того, православные храмы были не только культовыми, но и в значительной степени общественными зданиями. В богато украшенных храмах совершались религиозные церемонии, торжественные обряды и приемы, связанные с важнейшими событиями жизни государства. Благодаря своему нравственному влиянию, храмы становились центрами объединения купеческих корпораций и хранителями их казны и сокровищ, документов внешней и внутренней торговли. Традиционно церковь

становилась местом покровительства и объединения торговых корпораций. Так, например, верхушка московского купечества гостей – сурожан (*Сурож – опорный торговый пункт в Крыму*), имела центром корпорации церковь Иоанна Златоуста, при которой находились торговые подвалы, амбары для хранения товаров и казны. Торговые операции совершались на веру, слово, данное купцом при сделке, часто было важнее, чем письменный документ. Оно подкреплялось церковным авторитетом. Эти традиции сохранялись вплоть до XX века. Таким образом, с момента распространения христианства в Русском государстве торговля и торговое сословие были тесно связаны и находились под влиянием церкви, православной идеологии.

Поэтому противоречивые высказывания немецкого дипломата С. фон Герберштейна (1486–1566 гг.), бывавшего в России в 1517 и 1526 годах, являются лишь его личными впечатлениями, не свидетельствующими о глубоком знании московского торгового сословия. Тем не менее в «Записках о московских делах», он отмечал важную роль государя и государственных чиновников в приобретении товаров [См. 1, с.80–82].

Приобретаемые товары для царя всегда тщательно проверялись. Что касается торговых людей в Москве, Герберштейн указывает, что они «ведут торговлю с величайшим лукавством и обманом. Покупая иностранные товары, они всегда понижают цену их на половину, и этим поставляют иностранных купцов в затруднение и недоумение, а некоторых доводят до отчаяния... Иностранцам они все продают дороже...» [Цит. по 2, с. 11]. Подобные высказывания о торговых нравах в Московском царстве принадлежат известному путешественнику Олеарию и другим иностранцам, побывавшим в России в более позднее время [См. там же, с. 13–14].

Однако П.А. Бурышкин в своих воспоминаниях справедливо отмечает: «...иностранцы никогда, – и это справедливо и для начала XX столетия, и для наших дней, – России не знали и не представляли себе ясно, что на русской земле происходит...» [Там же, с. 17]. Несомненно злоупотребления были, но они имелись с обеих сторон. Тем не менее, если российские купцы сплошь и рядом были жулики и проходимцы, не имеющие чести, то, как объяснить значительные успехи в развитии хозяйства, промышленности, торговли, поднятие производительных сил и

т.д. Российское купечество, занимавшее благодаря торговле особое общественное положение в Московском государстве, включается в промышленную деятельность. Оно выполняло важнейшие государственные поручения, участвовало в крупных внешнеторговых операциях, собирало нужную информацию, ведало таможнями, руководило царскими монополиями.

Торговля постепенно приобретала более организованный характер. В конце XVI века купечество обособливается в группу городского населения и в зависимости от величины капитала подразделяется на три корпорации: гостей, торговых людей гостиной сотни, торговых людей суконной сотни. Каждая корпорация имела выбранных из своих рядов «голов» и старшин для управления, пользовалась определенными правами в области торговли. Купцы достигают экономической стабильности, приобретают возможность влиять на структуры власти. Купцы оказывают материальную помощь князьям, которые становились их должниками. Однако редко торговые люди получали благодарность от властей. При Василии III и Иване IV состоятельные торговцы вынуждены подчиняться тем правилам торговли, которые устанавливались государственной властью. Жесткое, централизованное правление Ивана Грозного сильно повлияло на купеческое сословие. Например, звание «гость большой» устанавливался членами корпорации, при Иване IV звание это жаловалось царем. Seriously пострадало купечество в ходе политики опричнины. Больше всех понесли материальный и моральный урон гости Москвы и Новгорода, самые крепкие, зажиточные слои купечества. Политика, проводимая грозным царем, ликвидировала самостоятельность и элитность купечества. Они слились с другими слоями городского населения в одно сословие посадских людей, которое было обязано нести две главные повинности в отношении государства – отбывать казенную службу и платить подати. Тем не менее, не считаться с экономически укрепляющимся купечеством власти уже не могли. Не случайно представители российского купечества были приглашены для участия в Земском соборе 1566 года, обсуждавшего вопрос о продолжении Ливонской войны. Поддержка купечества в этом вопросе была необходима Ивану IV, так как для продолжения войны нужны были средства. Царь рассчитывал на купеческий капитал. Торгово-ремесленная верхушка

посада была представлена и на Земских соборах 1598 и 1613 годов, избиравших на царство соответственно Бориса

Годунова и Михаила Романова. Участвовали купцы и в последующих сословно-представительных совещаниях XVII века.

Торговыми операциями разного уровня занимались различные слои населения. Один из путешественников XVII века, Кильбургер, отмечал: «Все жители Москвы, начиная от знатнейших до последних, любят торговлю; в Москве более лавок, чем в Амстердаме или даже целом ином государстве. Для каждого рода товаров, от самых лучших до худших, есть особые улицы и рынки» [3, с. 87–88].

Рост численности и укрепление экономической самостоятельности, а также значения населения городов в XVII веке привели государственную власть к необходимости четко определить права и обязанности торгового сословия. Во времена правления царя Алексея Михайловича среди русских и иностранных торговцев имелась определенное не равенство. В 1646 году торговые люди подали царю челобитную. Как отмечал Н.И. Костомаров, челобитная «была за множеством подписей торговцев разных городов, представляли, что иноземцы в прошедшее царствование наводнили собою все государство, построили в столице и во многих городах свои дворы, торговали беспошлинно, рассылали своих агентов закупать из первых рук русские произведения, не хотели покупать их от русских торговцев, сговаривались, назначали на свои товары какую хотели цену и вдобавок насмехались над русскими купцами... Русские торговцы умоляли царя «не дать им, природным государевым холопам и сиротам, быть от иноверцев в вечной нищете и скудости», запретить всем иноземцам торговать в Московском государстве, кроме одного Архангельска, и также не давать иноземцам на откуп промыслов...» [4, с. 672–674]. Эта челобитная не сразу получила поддержку царя, что вызвало недовольство торговых людей политикой правительства. Лишь в 1649 году Алексей Михайлович исполнил давнюю просьбу торговых людей, «английской компании поставили в вину, что купцы ее тайно провозили чужие товары за свои, привозили свои дурные товары и «заговором» возвышали на них цены, а русским за их товары стакивались (сговаривались заранее) платить менее, чем следовало. За все эти права компании уничтожались, всем англичанам велено было уехать в отечество; приезжать с товарами могли они впредь

не иначе, как в Архангельск, и платить за свои товары пошлины» [Там же, с. 675–676]. Кроме этого, Уложение 1649 года, регулировало отношения и внутренней торговли. Так, пашенным крестьянам и лично не свободным людям запрещалось заниматься в Москве промыслами, свои заведения они должны были продать торговым или посадским людям. Ослушавшихся ожидало наказание кнутом и конфискация заведения в пользу казны. В 1653 году в России был введен первый Торговый устав, согласно которому взамен множества существовавших ранее торговых сборов, вводилась единая, так называемая рублевая пошлина – по 10 «денег» от рубля проданного товара. Взамен отменялись разные мелкие пошлины, но далеко не все.

В 1667 году был издан новый Торговый устав. С укреплением самодержавной власти, государство в лице царя все более вмешивалось в дела торговые, контролировало и управляло торговым сословием. Согласно тому же Уставу, заведование делами торговых людей передавалось Приказу большого прихода. В его ведение, кроме контроля за организацией торговли и деятельности торговых людей, входила обязанность не допускать превышения сбора налогов, взимаемых с торговцев. Эта мера государственной власти имела одну цель – пополнять казну не разоряя плательщиков.

Таким образом, в Русском государстве сначала хаотично, позднее все более организовано развивалась торговля, формировался слой профессиональных торговцев. В ранней истории государства в торговых операциях принимали участия различные слои населения от крестьян до воинов. Характерные для них черты сложившегося менталитета оказали влияние на формирование торгового сословия. Для него характерны: смелость и находчивость, терпение и смекалка, бережливость и осторожность, обязательно честность. Об этом свидетельствуют самые ранние торговые договоры, заключенные на основе честного слова торговца. К концу XVII века в России сформировалось и укреплялось экономически самостоятельное торговое сословие, роль которого не могли не оценивать государи.

Царь Петр I называл купечество «сокровищем», которое «в ничтожность подвергать не надобно, понеже без купечества никакое, не токмо великое, но и малое царство стояти не может» [5]. В развитии

промышленности Петр I во много рассчитывал на предпринимательскую инициативу, хотя проводимую им политику в отношении торгового сословия нельзя оценить однозначно.

Царское правительство все более активно проводило протекционистскую политику, ставшую традиционной в последующий период до начала XX века. Российское купечество развивалось при содействии, но и контроле государственной власти, что скажется на менталитете торгового сословия, которое никогда не станет самостоятельным классом. Роль государственной власти будет возрастать, значение этой особенности развития для торговли и купечества нельзя оценить однозначно.

Сложившийся под влиянием внутренних и внешних факторов менталитет российского купечества, сделал это сословия наиболее открытым для благотворительной деятельности. Традиции благотворения формировались в Русском государстве со времен его основания под влияние церкви и государства. В истории чаще всего упоминаются различные примеры соединения религиозной, государственной и личной благотворительности. Наиболее распространенной формой личной благотворительности в средневековой Руси была раздача милостыни, оказание помощи нищим. Для торгового сословия была характерна различная помощь нуждающимся в рамках своих корпораций и государственно-церковной политики благотворения, поддерживающей частную инициативу в этом вопросе.

По мнению В.Л. Прохорова: «Лишь к концу XVII века в стране исторически сформировались государственная, церковная и частная благотворительность, определив на социально-историческую перспективу основные направления ее дальнейшего развития. В последующем в зависимости от конкретно исторических условий и особенностей социально-экономического развития государства изменялись только формы и методы, способы и возможности оказания помощи тем, кто в этом нуждался» [6, с. 1].

Укрепление экономического положения купечества было одним из факторов их участия в общественном призрении и благотворительности. Помимо экономического фактора существовали определенные уровни мотивации участия российского торгового сословия в благотворительной

деятельности. Мотивация – это побуждение, предрасполагающее человека действовать специфическим и целенаправленным образом. Мотивации купеческой, равно как и других сословий, благотворительности и призрения имели исторические корни. В основе российской предпринимательской благотворительности и призрения находились религиозно-этические, социальные, экономические, сословные и политические мотивации. Мотивации стимулировались внутренними потребностями предпринимателей или государством. Базу мотивации определяли менталитет и воспитание, основанные на религии и вере. На менталитет купеческого сословия, как отмечалось выше, оказывали влияние сложные условия ведения торговли, геополитическая ситуация, экономическое положение, требовавшие от человека огромного напряжения сил и коллективной поддержки. Это было необходимое условие для выживания. Сложившийся и многие века существовавший общинный уклад выработал коллективистское сознание, но при этом роль личности имела в России большое значение. Патриархальная общинная среда сформировала исключительно самобытный тип личности с «неевропейской ментальностью».

Религиозно-этические мотивации благотворительности и призрения формировались под влиянием религии. Философ Н.О. Лосский, исследуя самобытность русского народа, в числе основных его характеристик отмечает связь религиозности и доброты. Доброта русского народа «есть непосредственное принятие чужого бытия в свою душу и защита его, как самого себя» [7, с. 63]. Искание абсолютного добра, свойственное русскому человеку, вело к признанию высокой ценности всякой личности. Христианское учение взывало к человеколюбию, милосердию и бескорыстию, закрепляя тем самым нравственные приоритеты жизни.

На основе обобщения и анализа нравственных и философских исканий Л.И. Новикова делает вывод, что «Добро» изначально присуще «Бытию» как выражение его полноты: «Человек, познавая мир, призван осуществлять Добро. Но достичь этого он может через нравственное деяние. Это значит, что делание Добра ведет к совершенствованию личности и только на пути делания Добра возможно совершенствование Человека» [8, с. 179]. На основе менталитета формировалось желание торговых людей оказать поддержку своим коллегам и людям,

нуждающимся в помощи. Наконец, благотворительность являлась определенной формой самовыражения. При этом важную роль играло желание обратить на себя внимание и понравиться представителям властных структур и самодержавной власти. За активную благотворительную деятельность предприниматели имели возможность получить звания и награды.

В исследовательской литературе часто отмечаются морально-этические мотивации, включающие религиозно-этические мотивации благотворительной деятельности. Действительно, в среде российских купцов были сильны традиции и религиозное воспитание, нередко старообрядческого. Все это формировало менталитет будущей деловой элиты России. Роль церкви и самой христианской идеологии в развитии традиций благотворительности были очень велики. Будучи богобоязненными людьми, предприниматели, как и другие слои населения, стремились благими делами вымолить прощение у бога за вольные или невольные грехи. Значительная часть представителей торгового сословия XVIII, XIX – начала XX веков воспитывались в семьях, достигших своего положения путем огромного напряжения сил, реально знавших о нужде. Поэтому с детства воспитывалось сострадание к нуждающимся людям. Следует также отметить характерную черту, сформировавшуюся веками и отличавшую Россию от стран запада – это отсутствие культа денег и богатства. Эту черту очень точно подметила и прекрасно выразила метафорой М. Цветаева: «... сознание неправды денег в русской душе невытравимо» [9, с. 7]. Таким образом, христианская вера и воспитание в традициях семьи сформировали морально-этическую основу как одну из мотиваций благотворительности купечества.

Социальные мотивации формировались под влиянием потребностей социальных слоев исполнять общественные обязанности. Российская публицистика конца XIX века отмечала связь частной и общественной благотворительности в империи в период реформ второй половины XIX века с подъемом «... общественного духа и лучшего сознания нами своих общественных обязанностей» [10, с. 118]. Отмеченные выше мотивации связаны с морально-этическим и социальным состояниями купеческого сословия могли реализоваться при наличии финансовых возможностей. Наличие денег побуждало предпринимателей к действию. В результате

происходила взаимосвязь религиозно-этических, социальных мотиваций и мотиваций экономического характера, которые можно рассмотреть с нескольких сторон. Экономические мотивации составляли основу финансирования благотворительности. Любая форма благотворительной деятельности требовала финансовой поддержки различных групп предпринимателей. Среди социального спектра населения России наиболее платежеспособными были дворяне и предприниматели. Поэтому государство и частные лица, занимавшиеся благотворительностью, обращались за финансовой поддержкой к этим слоям общества, которые могли реально ее оказать. Государственные структуры побуждали предпринимателей проявлять благотворительность и мотивировали эту деятельность различными способами. Поскольку к концу века дворянство в значительной мере утратило свой капитал, то наибольшими ресурсами для призрения и благотворительности обладали представители буржуазии. Это создавало новую – предпринимательскую финансовую базу благотворительности.

Другая сторона экономической мотивации была связана с положением предпринимательского сословия. По своему положению и «капитальности» существовали различные группы предпринимателей. Среди них выделялись элитная группа предпринимателей, гильдейское купечество и другие. Значительная группа представляла высшие предпринимательские городские сословия – гильдейское купечество.

Одна из сторон экономической мотивации была связана с зависимостью частного, в том числе и торгового, капитала России от государственных заказов и поддержки со стороны самодержавной власти. Понимая эту зависимость, государство стимулировало благотворительную деятельность предпринимателей, привлекая их капиталы в социальную сферу путем поощрения благотворителей и меценатов – награждением орденами, представлением финансовых льгот, производством в дворяне или в почетные граждане, выдачей персональных пенсий и пособий. Сотрудники благотворительных учреждений имели право на ношение мундиров и особых жетонов.

Признание заслуг предпринимателей в сфере призрения и благотворительности отмечалось правительственными наградами. К

середине XIX века в России существовало 8 орденов, некоторые из которых подразделялись на степени.

Государство использовало также сословные мотивации, связанные с возможностью перехода предпринимателей в более высокие сословия. Для многих мелких чиновников, предпринимателей, в том числе и купцов награждение орденом было не только почетно, но и престижно. Получив орденовый знак, они могли рассчитывать на приобретение прав потомственного дворянства. Попасты в это привилегированное сословие можно было, достигнув определенного чина, либо заслужив орден, что особенно было желаемо купечеством.

Среди купечества были распространены *награды* в виде медалей. Медаль «За усердную службу», предназначавшаяся для купцов, мещан, крестьян за заслуги перед государством и службу на выборных должностях. Медаль «За усердие» предназначалась для награждения купцов и мещан за услуги, оказанные правительству, в том числе за благотворительную деятельность. Медаль «За полезное» была предназначена для различных слоев населения за особые заслуги перед государством в области промышленности, торговли и сельского хозяйства, а также за крупные пожертвования [10, с. 364–370]. В отличие от орденов, медали не давали преимуществ, а служили моральным удовлетворением награжденным. Таким образом, власти создавали морально-этические, сословные и экономические мотивации предпринимательской благотворительности.

БИБЛИОГРАФИЧЕСКИЙ СПИСОК:

1. Россия в XV–XVII вв. глазами иностранцев. Л., 1986.
2. **Бурьшкин П.А.** Москва купеческая. М., 1990
3. **Помпеев Ю.А.** Основы экономической культуры. СПб., 1998.
4. Цит. по **Костомаров Н.И.** Русская история в жизнеописаниях ее главнейших деятелей. В 2-х кн. Кн.1. М., 1995.
5. **Посошков И.Т.** Книга о скудности и богатстве. Серия: История русской экономической мысли. М., 1937.
6. **Прохоров В.Л.** Российское предпринимательское благотворение: неизвестные страницы (XIX – начало XX вв.). М., 1998.
7. **Лосский Н.О.** Характер русского народа. Кн.1. М., 1990.
8. **Новикова Л.И.** Цельность живого знания. О своеобразии русской философской мысли // Общественные науки и современность. 1992. №1. ISSN 0869-0499
9. **Цветаева М.И.** Соч. В. 2-х т. Т.2. Минск. 1988.
10. См. **Чепурнов Н.И.** Наградные медали Государства Российского. М., 2002.

PAVLOVA, Olga K. – Peter the Great Saint-Petersburg Polytechnic University. 195251. Polytechnicheskaya str.29, *Saint-Petersburg. Russia*. E-mail pavlovaok55@mail.ru.

PHILOSOPHY OF MENTALITY AND MOTIVATION OF PHILANTHROPY OF RUSSIAN MERCHANTS

The article deals with the historical aspects of philosophy connected with shaping the mindset of Russian merchants, tendencies and special features typical for this time. The outstanding role of church, moral and religious upbringing, the role of the state in shaping the mindset of the merchant class is marked. The motivational aspects of the merchant class charitable activity linked with their mindset and considered as a part of Russian entrepreneurship are emphasized.

RUSSIA; PHILOSOPHY; MERCHANTS; MINDSET; STATE; CHURCH; GEOPOLITICS; MOTIVATION; PHILANTHROPY

УДК 328; 2964

Ф. Г. Ханин, О. С. Ханина

**ОСОБЕННОСТИ ФОРМИРОВАНИЯ ОБРАЗА ЖИЗНИ
В УСЛОВИЯХ ОБЩЕСТВА МАССОВОГО ПОТРЕБЛЕНИЯ
(Часть 1)**

ХАНИН Филипп Григорьевич – кандидат политических наук, доцент кафедры мировой политики. Факультет международных отношений. Санкт-Петербургский государственный университет. 199034, Университетская наб., 7/9, Санкт-Петербург, Россия. E-mail: olga_khanina@mail.sir.edu.

ХАНИНА Ольга Сергеевна – старший преподаватель кафедры европейских исследований. Факультет международных отношений. Санкт-Петербургский государственный университет. 199034, Университетская наб., 7/9, Санкт-Петербург, Россия. E-mail: olga_khanina@mail.sir.edu.

В первой части статьи рассматривается феномен управления образом жизни в современном мире. Авторы анализируют подходы к пониманию самого термина, а также те факторы, которые влияют на его формирование под воздействием современных ценностных ориентиров.

ОБРАЗ ЖИЗНИ; УПРАВЛЕНИЕ ОБРАЗОМ ЖИЗНИ; БРЕНД; ТРАНСНАЦИОНАЛЬНЫЕ КОРПОРАЦИИ; ГЛОБАЛИЗАЦИЯ; МАСС-КУЛЬТУРА; ЦЕННОСТНЫЕ ОРИЕНТИРЫ

*«Люди летают первым классом
не потому, что хотят прилететь быстрее»
из х/ф Стив Джобс*

Согласно общепринятому пониманию образ жизни – это набор привычных нам действий, обеспечивающих нашу жизнедеятельность. В более широком смысле *образ жизни* тождественен понятию *стиль жизни* и является «типичным для конкретно-исторических социально-экономических отношений способом индивидуальной и коллективной жизнедеятельности человека, характеризующим особенности его

поведения, общения, склада мышления» [1]. При этом качество этих действий данным определением не рассматривается. Не важно, как вы обеспечиваете свою жизнедеятельность, главное – обеспечиваете, это и есть ваш образ жизни. Российский учёный И.В. Бестужев-Лада идёт дальше и выделяет в образе жизни четыре категории: экономическую – «уровень жизни», социологическую – «качество жизни», социально-психологическую – «стиль жизни» и социально-экономическую – «уклад жизни» [2]. Вполне очевидно, что каждый из перечисленных составляющих образа жизни требует дальнейшей классификации. Например, «качество жизни»: какова единица его измерения, где найти перечень процессов и явлений, оказывающих на него влияние, и как оно коррелируется с продолжительностью жизни? Всё остаётся не определённым, а значит, не вносит ясность и в понятие «образ жизни».

Для того, чтобы мозаика сложилась полностью, в указанные категории необходимо добавить уровень удовлетворённости своим образом жизни каждого человека, группы людей или общества в целом.

Новые тенденции в глобальной экономике говорят нам, что в будущем успех будет за теми, кто сможет определять или управлять образом жизни больших групп людей. Это не просто удовлетворение потребностей, и даже не их создание. Это динамичный процесс формирования интерактивной среды между потребителем и производителем для достижения максимального уровня удовлетворённости своим образом жизни первого и максимальной по объёму и продолжительности прибыли второго. Отсюда разобраться в том, что такое «максимальный уровень удовлетворённости клиента» и как он изменяется, – жизненно важно для тысяч участников глобальной экономики.

Понятие «образ жизни», «*modus vivendi*» (лат.), отсылает нас к истокам Римского права и означает условие, при котором делаются возможными хотя бы временные отношения между двумя противоборствующими сторонами. Данный дипломатический термин не является определением мирного соглашения, он является формой некоего компромисса, предотвращающего прямое противостояние сторон при невозможности полного удовлетворения их интересов. Худой мир лучше доброй войны. Часто подобные соглашения даже не являются договором и

могут формулироваться в устных заявлениях или в обмене дипломатическими нотами. При этом главное свойство такого компромисса заключается в том, что обе стороны осознают его временный, непродолжительный характер.

Именно это свойство должно определять наш подход к пониманию образа жизни современного человека, а главное, человека будущего. **Ограниченность во времени любых отношений должна постоянно толкать производителя к поиску более совершенной экономической модели, а потребителя к поиску дополнительных ресурсов для поддержания существующего образа жизни или улучшения его.** Как бы мы не старались, мы не можем жить вечно, сколько бы мы не вкладывали в развитие медицины, мы не можем избавиться себя от болезней и потерь. Несмотря на то, что человечество всем своим существованием пытается доказать, что вид в целом и каждый человек в отдельности бессмертен – это не так. Ведь смерть – это самая справедливая вещь на свете, потому что она приходит ко всем, правда, время ее прихода чаще всего бывает крайне несправедливо.

То же самое можно сказать и о компаниях, о производимых ими товарах и услугах, используемых технологиях. Причём, чем больше успех, чем больше доля рынка, тем быстрее может быть падение и тяжелее его последствия.

С конца 1990-ых годов компания «Nokia» удерживала лидерство на рынке производителей мобильных телефонов, став локомотивом экономики северной Европы и национальной гордостью Финляндии. «В 2007 году компания заняла более 60% рынка, а ее выручка превысила показатель в 40 млрд. евро» [3]. Но уже к 2010 году всё кончилось, к 2013 году выручка компании упала вчетверо, а в 2014 году компанию поглотил «Microsoft» за унижительные 3% от бывшей выручки, при этом трудоустроив бывшего руководителя и троянского коня «Nokia» Стефана Элопа на должности вице-президента «Microsoft» [4].

О том, как «iPhone» и его вдохновитель Стив Джобс изменили нашу жизнь, уже написаны десятки книг и сняты художественные фильмы. Сотни молодых и, безусловно, талантливых последователей мечтают повторить его успех. И что самое пугающее – пойти дальше. Элон Маск,

основатель компании «Tesla Motors», уже примеряет «черный бадлон Фауста» нашего образа жизни. К 2018 году он обещает пересадить все человечество на электромобили, а к 2024 году отправить первую пилотируемую экспедицию на Марс [5]. Но его заветная мечта как «бизнесмена-алхимика» выглядит гораздо более приземленной. Он хочет быть основателем моды в формировании будущего «modus vivendi», он хочет власти над образом жизни миллионов, миллиардов людей без конституционных ограничений, без сомнительной славы тирана, без привязки к географии и национальности, но, тем не менее, несменяемо и при всеобщем одобрении и согласии «подданных».

Именно отсюда все эти проекты по созданию искусственного интеллекта на основе самообучающихся нейронных сетей [6], высокоскоростной транспортной системы «Hyperloop» [7] и запуск 700 орбитальных спутников для бесплатной раздачи интернета по всему миру [8].

Столь благородная цель – обеспечить всем людям на планете доступ к сети «Интернет», имеет и побочные эффекты. Повсеместный интернет убьёт независимых провайдеров и обеспечит монопольный контроль за глобальным рынком доступа в сеть одному человеку, а как он использует эту возможность – неизвестно. Хотя нет, известно: точно также как десятки предыдущих псевдо благодетелей, тиранов и вождей разного калибра, мечтавших осчастливить человечество.

На этом фоне авария 2 сентября 2016 года ракеты «SpaceX Falcon9», принадлежащей компании того же Элона Маска, выглядит весьма зловеще и порождает вопросы. Ракета должна была вывести на орбиту спутник «AMOS-6», являющийся ключевым элементом проекта «Internet.org» [9]. Проект, реализуемый компанией «Facebook» и лично Марком Цукербергом, должен обеспечить бесплатным доступом в сеть «Интернет» жителей более чем 40 стран Африки. Потеря данного спутника может стоить проекту сотни миллионов долларов и два года разработки. Что в данной сфере соразмерно с вечностью. Свой проект в этой области разрабатывает и «Google». Компания собирается при помощи низкоорбитальных аэростатов развернуть беспроводную сеть

повсеместного доступа с уровнем качества сетей LTE [10]. А это уже похоже на недобросовестную конкуренцию.

Таким образом, как только человек или группа людей получает достаточное количество финансовых, а значит, и политических возможностей для глобального влияния на образ жизни критической массы населения, он или они должны сразу получать по рукам. Вот только отсутствие ответов на вопросы от кого, в какой момент и каким образом они будут «получать по рукам», могут сделать лекарство опасней болезни.

Стремление к улучшению образа жизни, особенно путем развития новых наукоёмких технологий, оправдывает в глазах большинства людей стремление владельцев этих технологий контролировать наш образ жизни. Они привносят в нашу жизнь новые качества нашего образа жизни, а мы даём им право их контролировать. Социальный контракт, который почти невозможно разорвать односторонне. Президента или премьер-министра мы можем хотя бы переизбрать или на худой конец свергнуть, а что делать с владельцами и топ-менеджерами глобальных компаний?

Образ жизни и вера в ценность постоянного улучшения своего образа жизни, как единственной цели жизни, заполняет вакуум религиозного сознания современного, секуляризированного человека. Отсюда культ бесконечного занятия спортом, в большинстве своём таковым не являющимся, фитнес, борьба с излишним весом, пластика, подтяжки и прочая борьба с возрастом в стремлении к обретению физического бессмертия.

Сегодня потребителя приучают не просто ждать новых, более доступных товаров, услуг и технологий. Потребитель соразмеряет все новинки со своим представлением об идеальном образе жизни и принимает решение исходя из того насколько их приобретение ему соответствуют и могут его качественно улучшить. Продаётся не товар или услуга. Продаётся «lifestyle», который состоит из набора товаров и услуг, ценностей, социальных и культурных норм, политических традиций и предпочтений, тенденций моды.

Еще в 2001 году в статье «Who's wearing the trousers», напечатанной в журнале Economist, которую на русский язык можно литературно перевести как «Кто в доме хозяин», пророчески предрекалось состояние,

когда «потребители будут значительно терпимее относиться к недостаткам товаров, но совершенно не готовы будут мириться с недостатками образа жизни, ими продиктованными» [11].

Сейчас это умозаключение, казавшееся революционным в начале нулевых, лежит в основе тысяч успешных бизнес-моделей и считается классическим. В 2011 году малоизвестная солистка вокальной группы Ольга Маркес основала сообщество в одной из социальных сетей. Сообщество получило название «#Sekta» и начало быстро набирать последователей. Вскоре сообщество переросло рамки социальной сети и превратилось в крайне успешный бизнес-проект «Школа идеального тела», а Ольга Маркес «прошла путь от девушки-которая-недовольна-собой до главного фитнес-тренера страны» [12].

Секрет успеха проекта заключается в чётком определении целевой аудитории, например, «молодые, недавно родившие ребёнка женщины», и в предложении им модели поведения, образа жизни, который под руководством профессионалов и сообщества других таких же женщин в сходных жизненных обстоятельствах ведёт их к чётко намеченной жизненной цели. В данном случае восстановлении после родов и приобретении желаемой физической формы. «#Sekta» продаёт «правильный образ жизни», снабжая своих клиентов видео-уроками «правильных тренировок», доставляя «правильные продукты», делясь «правильными достижениями других сектантов», занесённых в дневники питания. В общем, «#Sekta» предлагает образ жизни, для приобретения которого необходимо следовать определённому набору «правильных» возмездных рекомендаций.

Сама Ольга Маркес уже давно не ведёт тренировок, а руководит стремительным ростом географии сети своих фитнес-клубов и занимается оперативным управлением своего бизнеса [13].

Подобных нишевых проектов десятки тысяч. Они создают бизнес-сообщества нового типа, которые не привязаны к инфраструктуре и географии клиентов. Они успешны, потому что рассказывают потребителям истории из своей жизни и строят свои «нишевые» бренды на успехах этих историй. Их успех и прогрессивный рост доказывает, что

тот, кто будет формировать параметры качества жизни своих клиентов, будет лидером в своей отрасли.

Участники бесконечной борьбы за вхождение и удержание в клубе глобальных брэндов не могли не заметить происходящие изменения. Раньше сильные (высоко капитализированные) брэнды использовали свою тяжеловесность на рынке для защиты себя от проникновения новичков в их рыночные ниши. Сегодня дорогие брэнды с историей, как и компании, которые они олицетворяют, просто не успевают за стремительным ростом «нишевых» локальных брэндов и рынков, которые они за собой тащат. Они становятся всё более громоздкими и неповоротливыми, становясь заложниками своих размеров.

Брэнды появляются так стремительно в местах, которые раньше казались рыночной пустыней. Сегодня для того, чтобы сформировать под себя рынок и стать серьёзным конкурентом компаниям с десятилетней историей и огромной инфраструктурой, достаточно разместить удачный вирусный рекламный ролик на «Youtube».

В одном известном американском сериале «Карточный домик», американский президент в своём выступлении на Давосском форуме сказал, что «Starbucks делает лучший в мире кофе? Сомневаюсь. А Mastercard лучшая в мире кредитная карта? Главное – это история, которую вы можете рассказать. История, в которую поверят миллионы. Именно она и даст вам выиграть в конкуренции». «Ford» и «Nestle» умеют рассказывать истории своим клиентам. Но для подготовки новой истории у них уходит от 3 до 5 лет. А это категорически долго. За это время могут возникнуть и появиться десятки «Facebook» и «Uber», которые как вирус захватывают и формируют глобальный рынок там, где, казалось, что его не существует вовсе. Их владельцы молоды, агрессивны и богаты. Их компании не обременены клиентской историей и громоздкой инфраструктурой. **Они рождены, чтобы меняться и менять.**

«Продукты, люди, страны и компании все яростно стремятся превратить себя в брэнды, чтобы сделать свой рыночный образ более привлекательным и понятным» [14]. И на этом поле популярный блоггер может конкурировать с Бельгией, а «General Motors» может потеснить годовой start-up из силиконовой долины. Сегодня, если у человека 300

тысяч подписчиков в «Instagram», он уже брэнд, хотя и не создавал продукт, не выстраивал компанию или не разрабатывал технологию. Однако сумел привлечь внимание людей, заручиться их доверием, а значит, стал брэндом и может его монетизировать.

Чаще всего эти люди-бренды не обладают явными уникальными достоинствами или заслугами. А секрет их успеха кроется в образе жизни человека-бренда, который привлекает его подписчиков, фанатов, последователей, равнодушных. К тому же потребитель становится всё более непостоянным в лояльности к брендам. Он постоянно требует новых доказательств соответствия бренда его желаемому образу жизни. Сегодня среднестатистический потребитель, не готов ждать новую модель телефона годами. В этой ситуации человек-бренд легко может поломать лояльность к бренду, который выстраивался десятилетиями и многомиллионными маркетинговыми бюджетами.

Произнесённая в 1999 году фраза бывшего руководителя «Coca-Cola» Дага Ивестера разрушила его карьеру, обвалила акции компании и ушла в народ, став нарицательной. На пресс-конференции на просьбу журналиста прокомментировать тот факт, что некачественные напитки компании нанесли вред здоровью почти 200 человек в Бельгии, потерявший бдительность руководитель задал переполненный возмущением сакраментальный вопрос: «Where is Belgium?» [15]. Незнание географии дорого стоило Дагу и его компании, но рынок уцелел. «Pepsi», конечно, попыталась использовать провал «Coca-Cola» в Европе, но все ограничилось перераспределением десятых долей процента рынка и балансировкой глобального status quo. Ведь «Pepsi» не может предложить что-то принципиально отличное от своего конкурента и также не застрахована от использования некачественного диоксида углерода.

Сегодня ошибки глобальных компаний, по каким бы причинам они не совершались, становятся для них всё более болезненными, потому что за ними смотрят не просто их потребители, – за ними смотрят тысячи компаний, страстно мечтающих переманить их клиентов, разорвать их рынок, а главное, готовых предложить потребление производимой ими продукции в формате более соответствующего времени образа жизни.

Случись подобный скандал сегодня, уверен, что на этой волне сразу несколько компаний предложило бы потребителям доставку прохладительных напитков дронами, например, беспилотными летательными аппаратами [16]. Даже если они будут доставлять продукции той же Coca-Cola, они будут это делать принципиально новым, модным и безумно стильным образом.

Потребительское поведение сегодня, да, наверное, и завтра, будет всё так же управляемым. Но с каждым днем потребитель становится все более разборчивым и внимательным к маркетинговым инструментам, влияющим на его образ жизни. Он требует персонализации, технологических новшеств, постоянного сокращения издержек своего домохозяйства, помощи в том, чтобы казаться модным и современным.

За последние 20 лет в несколько раз возросло количество студентов, профессионально интересующихся маркетингом. В США более половины студентов выбирают в качестве курса по выбору маркетинг и «знают врага в лицо». При этом предпочтения складываются вне зависимости от выбранной базовой специальности. Будущему инженеру, спортсмену или дизайнеру одинаково нужно владеть азами маркетинга, чтобы продвинуться в профессии, обойти конкурентов и сделать правильный потребительский выбор.

Ксавье Ванессте, пивовар из города Брюгге, Бельгия, приобрел всемирную известность не благодаря уникальным вкусовыми свойствами своего пива, а благодаря тому, что строит первый в мире городской пивопровод, соединяющий пивоварню «De Halve Maan» с заводом по розливу пива. Профинансировать строительство пивовару помогли местные жители, владельцы ресторанов и гостиниц в районе прокладки пивопровода, которые согласились купить пожизненный абонемент на снабжение золотистым напитком в обмен на врезку в пивопровод [17].

Инициативу горячо поддержали местные городские власти, которые давно борются за решение двух откровенно противоположных задач: разгрузки узких средневековых улиц города и, одновременно, дальнейшего развития Брюгге как туристического центра. В мэрии города предложили установить публичные автоматические «пивоколонки» с врезкой в пивопровод, доступные для всех желающих, где за умеренную плату

можно в любой момент порадовать себя стаканчиком свежего бельгийского эля.

Однако, чтобы быть до конца честным, нельзя сказать, что гиганты транснационального бизнеса окончательно упустили инициативу и уже не способны взорвать рынки. Есть очень яркие примеры, говорящие об обратном. Мало кто помнит, но до начала XX века, большая часть продаваемого чая в мире продавалась в виде таблеток или плиток, спрессованных из чайной крошки и пыли. В 1904 году некий Томас Салливан придумал фасовать чай в шелковые мешочки и в таком виде заваривать, а уже в 1929 году Адольф Рамбольд внедрил бумажные пакетики, столь знакомые нам, которые очень быстро стали в мире основной формой дистрибуции чая.

Столь быстрый и удобный процесс заваривания чая, серьёзно ударил по позициям более дорогого и трудоёмкого в заваривании кофе. Ответ от производителей кофе не заставил себя долго ждать. Еще в 1901 году чикагский учёный японского происхождения Сатори Като запатентовал изобретённую им технологию растворимого кофе. Растворимый кофе стал быстро набирать очки и даже вошёл в официальный рацион американских солдат времён Первой мировой войны. Но массовое распространение растворимый кофе получил после внедрения пакетированного чая и Великой депрессии, сильно подорвавшей мировые цены на кофе.

В 1938 году химик Макс Моргенталер усовершенствовал технологию производства растворимого кофе, добившись его полного растворения. Профинансировала работы Швейцарская компания «Nestle», предложив рынку растворимый кофе под маркой «Nescafe» и запоминающимся слоганом «Не мы изобрели растворимый кофе, но мы довели его до ума» [18].

С тех пор в войне любителей чая с любителями кофе начался длительный период позиционных боёв. Растворимый кофе хоть и растворялся практически также быстро, как заваривался чай в пакетиках, но по вкусовым свойствам значительно уступал «настоящему» заварному кофе. Пить растворимый кофе было социально обременительно и уж точно не модно. С появлением индивидуальных кофе машин, которые хоть и были весьма недешевым удовольствием, пить растворимый кофе стало

почти не прилично. Чайные же пакетики постоянно совершенствовались. Меняя формы, размеры, степень прозрачности и упаковки. Пробовали фасовать в индивидуальные пакетики и растворимый кофе, а в 1959 году даже появились кофейные таблетки. Но принципиальных изменений в схватке чая с кофе не происходило.

Новый поворот наступил в 1998 году, когда компания «Nestle» презентовала свой новый продукт под брендом «Nespresso». Всё в этом бренде и продукте говорило о том, что пить его также приятно как натуральный кофе, а заваривается он также быстро и еще более элегантно, чем пакетированный чай. При этом компания «Nescafe» в 2005 году запустила интернет-голосование, где члены клуба «Nespresso» «выбрали» человека, ставшего на долгие годы рекламным посланцем марки. Им стал известный американский актер Джордж Клуни [19]. Производитель оттолкнулся от образа жизни своих потенциальных покупателей. Несмотря на то, что чашка капсульного кофе дороже сваренного традиционным способом, манера подачи и потребления постоянно притягивает новых ценителей. Среднегодовой прирост продаж сегодня составляет более 20% [20].

«Nespresso» удалось соединить элитарность с массовым потреблением, новые технологии с традиционным качеством свежесваренного кофе. Несмотря на то, что для заваривания кофейных капсул нужны специальные кофе-машины, необходимость приобретения последней объясняется неизбежной формальностью для входа в закрытый клуб «Nespresso». Сам кофе можно купить только у официального производителя или в кофейных бутиках, где разные сорта кофе, а не просто кофейные зерна, подаются как сорта элитных вин. Есть даже ограниченные тиражи для ценителей и гурманов. «Nespresso» создало новую кофейную культуру «Grand Cru», где у кофе есть сорта, и кофейный сомелье-бариста – сможет рассказать о преимуществах каждого сорта. Где любители ждут появления новых сортов и могут его бесплатно попробовать в кофе-барах открытых при 450 кофейных бутиках по всему миру. Где сам выбор и покупка кофе становится самоценным *процессом*. И тот, кто один раз в нём поучаствовал, уже не готов от него отказаться.

Всего за несколько лет «Nespresso» удалось сделать так, что в домах миллионов лояльных клиентов появилось несколько разновидностей кофемашин, а мы готовы выделить время в своей жизни, чтобы соблюсти ритуал и посетить специализированный магазин по покупке кофейных капсул. Компания «Nespresso» смогла сделать весь этот процесс элементом современного образа жизни.

Образ жизни (LifeStyle) становится универсальной ценностью. Ценность эта выражается в определённом качестве жизни и стандартах потребления, призванных составить каркас универсальной матрицы будущего образа жизни. Вне зависимости от нашего происхождения, политических предпочтений, расы, национальности, пола, вероисповедания, образования, вида занятости и, наконец, благосостояния.

Последовательность, с которой я перечислил устранимые преграды на пути формирования универсального образа жизни, не случайна. Она имеет хронологическую логику. **Шаг за шагом, от революции к революции человечество переживает родовые муки видовой идентичности. Некоторые шаги на этом пути потребовали столетий, на другие хватило жизни одного поколения.** Осознание этих изменений не происходит одновременно и повсеместно.

Нам предстоит в ближайшем будущем сделать очень трудный шаг. Отказаться от имущественной сегрегации в праве на обладание самым современным, передовым образом жизни. Тысячелетиями история социального прогресса человечества при всех попытках переустройства общества оставляла нетронутой имущественное неравенство как средство защиты элитарного, лучшего из существующих образов жизни. Революционеры и реформаторы всех мастей и видов, как только добивались власти, прежде всего, защищали свое имущественное превосходство как способ легитимизации своей власти, как способ доказательства своего превосходства. Неважно, что это было: золотой трон, карета с гербом, меблированный вагон или частный самолет с бассейном. Чем больше власти, тем больше имущественного неравенства, тем более эксклюзивный образ жизни.

Массовый доступ к лучшему из возможных образов жизни благодаря современным технологиям, изменению процесса извлечения

добавленной стоимости и эволюции политических институтов приведет к размыванию постулата об ограниченности ресурсов и необходимости их максимальной консолидации в одних руках для влияния на глобальные общественные процессы. **Уже сегодня миллиардеры вынуждены жить в мире, который стремительно меняется благодаря поступкам никому неизвестных бедняков.** Система пытается законсервировать себя тем, что тут же делает из бедняка миллиардера и вводит его в свой круг избранных. Но постоянно растущий круг миллиардеров делает его всё менее элитарным и требует дальнейшей концентрации капитала. Именно поэтому не за горами появления долларовых триллионеров.

Человечеству свойственна тяга к эволюции общественных процессов также неотвратимо, как и стремление к ревизионизму и саморазрушению. Поэтому не уходят в прошлое гражданские войны, региональные конфликты и этнические чистки. Поэтому в одно и то же время в одних частях света узаконивают однополые браки, а в других публично забивают камнями в случае супружеской неверности, причем и те и другие считают друг друга варварами.

Человечество всегда стремилось создать гомогенную картину мира, где бы все его части подчинялись одному культурному коду, реализовывали бы мечту об универсальном образе жизни. На протяжении трех последних тысячелетий таких попыток было немало. Чем только не пытались осчастливить мир за это время: античной просвещённостью Александра Македонского, Римским правом и акведуками, Христианскими ценностями, алчностью конкистадоров, ценностями Ислама, расовой чистотой и всеобщим социальным равенством. Все эти утопии были основаны на насилии, навязывании одной группой людей своего образа жизни другим группам людей.

Современная глобальная утопия не основана на физическом насилии и уничтожении чьей-либо идентичности. Новая глобальная идентичность обладает способностью к культурной синергии, впитыванию лучшего из каждой национальной культуры, обогащением различными национальными и религиозными традициями. Глобальная идентичность основана на всем понятном желании жить дольше и лучше. Иметь доступ к лучшему медицинскому обеспечению и образованию, иметь возможность

выбрать вид деятельности и место для комфортной жизни, иметь способность путешествовать и радоваться жизни, не бояться смерти.

Homo sapiens является самым коллективным видом на свете. Половозрелый представитель любого другого вида может все то, что может любой другой представитель популяции и вид в целом. Мы же не можем ничего по-отдельности, чем гордится наш вид. Кто может самостоятельно собрать двигатель внутреннего сгорания или компьютер? Кто может в одиночку пересказать всю историю человечества или вылечить от любого недуга? Всё, что определяет нас как вид, не заключено в наших антропологических рамках, а разделено на миллионы и миллиарды частей. **Успех нашего вида кроется в поиске максимально эффективной комбинации разрозненных элементов нашей видовой идентичности, сокрытой в каждом из нас.**

Переживаемый сегодня кризис глобализма к радости или печали многих не является его закатом. Мы стоим на пороге новых болезней роста глобальной идентичности. Для дальнейшего развития общественных процессов нам нужны новые политические институты, новые социальные теории и учения, новые экономические инструменты и новые технологии. При этом мы стоим и перед новыми угрозами, ведь современные технологии и качество жизни одних групп людей – как красная тряпка для быка для тех, кто по-прежнему живёт в средневековых нормах и окончательно устаревших политических институтах. Оправдание отсталости своего образа жизни, неспособность что-то изменить в своих общественных процессах выливается в агрессию по отношению к тем, кто имеет более высокое качество жизни, желание замедлить или остановить социальный прогресс.

Только время может быть универсальным мерилom возникающего на наших глазах будущего образа жизни человечества. Как сегодня мы внимательно изучаем энергетическую ценность покупаемых нами продуктов, вероятно, в будущем на упаковках товаров и в описании услуг мы будем читать и сравнивать их временную ценность. Оценивать, сколько времени мы должны будем проработать, чтобы приобрести данный товар, или сколько времени своей жизни мы потратим на его использование и употребление. Сколько времени мы сможем потратить

для выхода на передовые позиции в том или иной профессии, виде деятельности. Именно фактор времени как мерило качества жизни будет влиять на наши социальные связи, привычки, увлечения, на выбор нашего места и образа жизни.

Потребность постоянного улучшения качества жизни неминуемо приведёт к появлению новых принципов организации нашей жизни и работы. Самой востребованной профессией перестанет быть «аналитик баз данных», а станет «менеджер управления образом жизни». Возникнут новые сферы знания и методики. Управлению образом жизни будут обучать в школах и университетах. По новой специальности будут защищать диссертации и проводить международные конкурсы.

Син Огл – предприниматель, основатель популярной теории, который ввел в научный оборот новый термин «**Lifestyle Business**», он – гуру идеи о том, что «**работа для жизни, а не жизнь для работы**». Он учит тому, как работать в удобном для себя режиме, не жертвуя своим привычным или желаемым образом жизни. Сегодня Син Огл проводит массовые тренинги, вебинары, пишет книги и имеет миллионы последователей по всему миру. «Lifestyle business отражает ваш образ жизни. Это означает, что вы делаете то, что вы по-настоящему любите. Вы зарабатываете деньги, делая то, что отражает ваши личные ценности, мысли и убеждения. И поэтому вы не испытываете внутренней борьбы – верно ли то, что я делаю, и действительно ли я должен делать именно это?» [25].

Универсального, идеального образа жизни по-прежнему не существует. И, видимо, не будет существовать еще очень долго. То, что актуально для жителя Манхэттена, не совсем актуально для жителя Квинса. То, что нужно в Квинсе, вероятно, малополезно в Оклахома-Сити. То, что занимает людей в Оклахоме, будет малопонятно и полезно людям на Гаити.

Однако есть универсальный принцип, которому может соответствовать идеальный образ жизни практически в любой точке планеты, для человека любого уровня достатка. Современный идеал образа жизни человека в мегаполисе, а именно жители крупных городов определяют направление будущего социального развития, это **критическая потребность найти лучшее соотношение максимально**

возможной свободы за меньшие деньги и объём персональной ответственности.

Исходя из этого принципа именно те товары, услуги и технологии, которые дадут потребителю максимальную свободу или ощущение свободы за меньшие деньги и ответственность за ее владение, будут наиболее успешными. На Манхэттене это могут быть услуги, избавляющие от пробок и дающие возможность попасть в любимый ресторан в любое время. В Квинсе это может быть технология, дающая возможность оставить машину на дороге перед школой, для того, чтобы машина сама нашла место для парковки. В Оклахоме, вероятно, пригодится небольшое устройство, которое сможет поддерживать желаемую температуру в салоне при выключенной машине и без использования кондиционера. На Гаити людям наверняка пришлось бы по вкусу новая услуга «BikeSharing», которая дала бы людям возможность совместно пользоваться мопедом именно тогда, когда он им наиболее необходим.

У каждого человека есть своя мера желаемой свободы, которая, безусловно, меняется в процессе жизни, эволюционирует, ищет новые формы ее реализации. Свобода является базовой и неделимой ценностью глобализирующегося общества. Мера свободы, способы ее обретения, ответственность за нее, цена свободы. Именно преломления различных граней свободы будут определять лицо потребителя будущего, формировать его потребности, двигать новые товары, услуги и технологии. Самые прорывные идеи бизнеса будущего будут появляться в пограничных областях. В сферах, где соединяется товар, услуга и технология для максимального ощущения свободы потребителя.

БИБЛИОГРАФИЧЕСКИЙ СПИСОК:

1. Толковый словарь Глоссарий.ру [Электронный ресурс]. URL: <http://www.glossary.ru> (дата обращения: 02.12.2016).
2. Бестужев-Лада И.В. Методологические проблемы исследования качества, уровня и образа жизни: сб. Современные концепции уровня, качества и образа жизни. – М., 1978. С. 76–92.
3. Еще один знаменитый телефонный бренд прекратил свое существование: Мобильный бизнес Nokia будет переименован в Microsoft Mobile OY// Деловая столица. – 29.04.2014. [Электронный ресурс]. <http://www.dsnews.ua/future/microsoft-sel-nokia-chto-dalshe--29042014125400> (дата обращения: 02.12.2016).
4. Там же.

5. **Clark St.** Elon Musk hopes SpaceX will send humans to Mars in 2024. 02.06.2016 [Электронный ресурс]. URL: <https://spaceflightnow.com/2016/06/02/elon-musk-hopes-spacex-will-send-humans-to-mars-in-2024/> (дата обращения: 30.10.2016).
6. **Хель И.** Планы Маска на искусственный интеллект – больше, чем просто спасение мира. [Электронный ресурс]. URL: <http://hi-news.ru/technology/planu-mask-na-iskusstvennyj-intellekt-bolshe-chem-prosto-spasenie-mira.html> (дата обращения: 30.10.2016).
7. **Хижняк Н.** Первая линия высокоскоростной транспортной системы Hyperloop откроется в 2018 году. 2016 [Электронный ресурс]. URL: <http://hi-news.ru/technology/pervaya-liniya-vysokoskorostnoj-transportnoj-sistemy-hyperloop-otkroetsya-v-2018-godu.html> (дата обращения: 30.10.2016).
8. **Магай М.** Элон Маск запустит 700 спутников для раздачи интернета по всему миру. 2016 [Электронный ресурс]. URL: http://www.rbc.ru/technology_and_media/08/11/2014/545e174bcbb20f49da3e7cbd (дата обращения: 30.10.2016).
9. Маск расстроил Цукерберга. [Электронный ресурс]. URL: https://www.gazeta.ru/tech/2016/09/02/10172741/Musk_disappoints_Zuck.shtml (дата обращения: 30.10.2016).
10. Project Loon. What is Project Loon. [Электронный ресурс]. URL: <https://www.solveforx.com/loon/> (дата обращения: 30.10.2016).
11. Who's wearing the trousers? // The Economist. – 06.09.2001. [Электронный ресурс]. URL: <http://www.economist.com/node/770992> (дата обр.: 25.10.2016).
12. Домашняя тренировка: за и против онлайн-фитнеса. [Электронный ресурс]. URL: <http://wi-fi.ru/desktop/news/19/326121> (дата обращения 01.12.2016).
13. **Рябова Д.** Стройный бизнес: как певица заработала на йоге и борьбе с весом. [Электронный ресурс]. URL: <http://www.forbes.ru/forbes-woman/zhenshchiny-v-biznese/276091-stroinyi-biznes-kak-pevitsa-zarabotala-na-ioge-i-borbe-s-l> (дата обращения 01.12.2016)
14. Who's wearing the trousers? // The Economist. – 06.09.2001. [Электронный ресурс]. URL: <http://www.economist.com/node/770992> (дата обр.: 25.10.2016).
15. Coke says 'sorry' to Belgium. [Электронный ресурс]. URL: <http://money.cnn.com/1999/06/22/worldbiz/coke/> (дата обращения: 26.10.2016).
16. **Кантышев Павел.** Мировые продажи дронов удваиваются / Ведомости 28.05 2015.
17. **Фербергт М.** В Бельгии скоро появится пивопровод. [Электронный ресурс]. URL: <http://www.vedomosti.ru/business/articles/2016/05/05/640119-belgii-rouavitsya-pivoprovod> (дата обращения: 24.10.2016).
18. Кто придумал растворимый кофе. [Электронный ресурс]. URL: <https://lady.mail.ru/article/473726-kto-pridumal-rastvorimyj-kofe/> (дата обращения: 27.10.2016).
19. Facts and figures. [Электронный ресурс]. URL: <https://www.nestle-nespresso.com/about-us/facts-and-figures> (дата обращения: 27.10.2016).
20. **Никольский Иван.** Nestle проиграла капсульную войну // Коммерсантъ от 17.08.2012.

21. Что такое lifestyle business? [Электронный ресурс]. URL <http://hands-and-ideas.livejournal.com/731.html> (дата обращения: 21.11.2016).

KHANIN, Philipp G. – Saint-Petersburg State University. 199034, Universitetskaya nab., 7/9, Saint-Petersburg, Russia. E-mail: olga_khanina@mail.sir.edu.

KHANINA, Olga S. – Saint-Petersburg State University. 199034, Universitetskaya nab., 7/9, Saint-Petersburg, Russia. E-mail: olga_khanina@mail.sir.edu.

SPECIAL ASPECTS OF LIFESTYLE FORMATION IN THE FRAMEWORK OF MASS CONSUMPTION SOCIETY (PART I)

In the first part of the article authors describe the phenomenon of lifestyle management in the modern world. Authors analyze general approaches to definition of the term, as well as factors that affect its formation under the influence of modern values.

LIFESTYLE MANAGEMENT; BRAND; MULTINATIONAL CORPORATIONS; GLOBALIZATION; MASS CULTURE; VALUES

СОДЕРЖАНИЕ

Предисловие	5
--------------------------	---

ИСТОРИЯ ИССЛЕДОВАНИЯ И ОСВОЕНИЯ АРКТИКИ

Кропп Х. Когда США стали государством Арктики: покупка Аляски по материалам американской прессы	9
Пожидаева О.В. Международное сотрудничество на о. Шпицберген: факты истории и литературный миф (над страницами книги Х. Флэгстада «Пирамида»)	16
Семёнова И.С. Трудная судьба норильского чуда	27
Сидорчук И.В. Институт народов Севера в контексте проблемы институционализации новых научных учреждений в 1920-х гг.	39
Шиселов Н.С. Война и мир среди аборигенов заполярья Аляски в доконтактный и раннеконтактный период	48
Шрадер Т.А. Норвежский полярный капитан Отто Свердруп	60

ИСТОРИКО-КУЛЬТУРНОЕ НАСЛЕДИЕ АРКТИКИ, ТУРИЗМ И ПЕРСПЕКТИВЫ ЕГО РАЗВИТИЯ В АРКТИЧЕСКОМ РЕГИОНЕ

Севастьянов Д.В. Арктический туризм И рекреационное природопользование – новый вектор развития северных территорий	75
Соколова А.А. Народная географическая терминология говоров русского старожильского населения Арктики как объект культурного наследия	89
Шлямина Е.О., Эйдемиллер К.Ю. Трансформация арктической зоны РФ в XXI в., отраженная в современном российском кинематографе	101

ВОЕННАЯ БЕЗОПАСНОСТЬ И СТРАТЕГИЧЕСКАЯ СТАБИЛЬНОСТЬ В АРКТИКЕ

Бугай Н.Ф. Спецпереселенцы СССР в развитии побережья Северного Ледовитого океана (1930-е – 1950-е годы)	109
Ершов Н.В. Основные факторы, воздействующие на морально-психологическое состояние военнослужащих частей и подразделений связи, действующих в условиях арктической зоны России	121

МЕЖДУНАРОДНОЕ СОТРУДНИЧЕСТВО В АРКТИКЕ

Бакиров Р.Р. Политика Соединенных Штатов Америки в Арктическом регионе	135
Косова А.Ю. Арктическая стратегия канадского премьер-министра Джастина Трюдо: особенности и перспективы развития	143

ПРОБЛЕМЫ ЭКОЛОГИЧЕСКОЙ БЕЗОПАСНОСТИ В АРКТИЧЕСКОМ РЕГИОНЕ

Полетаева М.А., Стецюк И.В., Храпунов Е.Ф. Преобразование энергии приливов в электрическую: достоинства и недостатки технологических решений	155
Хакназаров С.Х. Геоэкологические проблемы Югры в разрезе общественного мнения: на примере Нефтеюганского района Югры	167
Щитинский В.А. Территориальные аспекты охраны природы на объектах топливно-энергетического комплекса Арктики	179

ПРОБЛЕМЫ И ПЕРСПЕКТИВЫ ЭКОНОМИЧЕСКОГО РАЗВИТИЯ АРКТИЧЕСКОЙ ЗОНЫ РФ

Дмитриева Д.М., Мизун П.С. Развитие инновационной инфраструктуры Арктической зоны Российской Федерации: основные подходы и тенденции	191
Евдокимова В.Ю. Влияние изменения мировых цен на нефть на добычу углеводородов российского арктического шельфа	201
Караичев К.Н. Перспективы разработки газогидратных залежей	212
Лейбинский Б.Е., Яцык Р.И. Проблемы и перспективы экономического развития Арктики на примере Мурманской области	221
Лучникова А.Д. Необходимость разработки и оценки новых способов нефтедобычи в арктической зоне	229
Серова Н.А. Инвестиционная политика регионов Арктической зоны России	237
Соловьева В.М. Стратегическое развитие компании «Еврохим» в современных условиях	248
Устинов С.А., Каченовская З.С. Морские транспортные суда в освоении газовых месторождениях Арктики	259
Федотовских А.В. Расширение нормативно-правовой поддержки циркумполярной цивилизации в условиях освоения арктической зоны РФ	267

**II-Я МЕЖДУНАРОДНАЯ НАУЧНАЯ КОНФЕРЕНЦИЯ
«АКТУАЛЬНЫЕ ПРОБЛЕМЫ МЕЖДУНАРОДНОГО ПРАВА В
СОВРЕМЕННЫХ ГЕОПОЛИТИЧЕСКИХ УСЛОВИЯХ»**

Агафончикова О.В., Цыб А.В. Проблема сепаратизма в Испании	278
Андреева Е.С. Проблема определения правового статуса Каспийского моря: позиция Ирана	285
Атнашев В.Р. Проблемы ксенофобии и правого экстремизма в современной Европе	290
Атнашев В.Р. Проблемы национализма и положение чамов Китая, Камбоджи и Таиланда	299
Ван Цзюньтао Национальный вопрос: отношение ханцев и манжуров в работах Лян Цичао	307
Галиева Ю.А., Тимощук А.С. Великая Победа как фактор международного права в современных геополитических условиях	310
Демидов Д.Г. Правовая мифологизация феномена транснациональных корпораций	317
Дунаева Ю.Г. Национальный проект «Образование» в России как ответ на вызовы современной эпохи	323
Ефимова О.Л. Права человека в современном мире: международно-правовой и национальный аспекты правоприменения	330
Кириленко В.П., Алексеев Г.В. Проблема реализации народного суверенитета интеграционными объединениями государств	335
Ковалев А.А. Предотвращение вооруженных (военных) конфликтов с помощью механизмов и инструментария международных отношений ...	349
Коновалова К.А. Правовая культура как фактор современных международных отношений	358
Лепешкина О.И. Мировая тенденция к отмене смертной казни и Россия	367
Разбейко Н.В. Минские соглашения по Украине – пример деволюционного международного посредничества	377
Рябова А.Л. СМИ, общественное мнение и американская внешняя политика	381
Чимаров Н.С. К вопросу об имплементации международных избирательных стандартов в национальное законодательство ФРГ: на примере технологии электронного голосования	388

Шипилов Ю.Г. Правовой режим пограничного пространства и национальная безопасность России в новых условиях 393

СОВРЕМЕННЫЕ МЕЖДУНАРОДНЫЕ И ЭКОНОМИЧЕСКИЕ ОТНОШЕНИЯ

Дианова Е.С. Период президентства Юань Шикая (1912–1916 гг.): вопросы историографии 401

Ли Цзинчэн. Состояние и перспективы взаимодействия Евразийского Экономического Союза и великого шелкового пути 408

Ягья В.С. Парламентская дипломатия в российско-корейском сотрудничестве 419

Ягья Т.С. Особенности и итоги развития двенадцатой пятилетки (2011–2015 гг.) в КНР 471

ИСТОРИЯ И ФИЛОСОФИЯ КУЛЬТУРЫ

Аристова М.А., Цыб А.В. История развития кинематографа Испании . 485

Безлепкин Н.И. Позитивистская программа университетской философии истории в России на рубеже XIX–XX вв. 494

Калинина Т.М. Крайний север в воззрениях средневековых арабских географов 503

Каптен Г.Ю. Пути рецепции идей Максима Исповедника в восточной и западной мысли 510

Мюллер А.М. Первые переводчики Финляндии XVI–XIX вв. 526

Осипов И.Д. Нравственно-правовой идеал П.И. Новгородцева 534

Павлова О.К. Философия менталитета и мотивация благотворительности российского купечества 542

Ханин Ф.Г., Ханина О.С. Особенности формирования образа жизни в условиях общества массового потребления (часть 1) 554

CONTENTS

Preface	5
----------------------	---

BACKGROUND OF THE RESEARCH AND DEVELOPMENT OF THE ARCTIC

Kropp H. When the USA Became an Arctic Country: the Purchase of Alaska in Contemporary American Newspaper	9
Pozhidaeva O.V. International Cooperation on the Island of Svalbard: the Facts of History and Myth of Fiction (Through the Pages of the Book by Fløgstad «Pyramid»)	16
Semenova I.S. Difficult Fate of the Noril'sk Miracle	27
Sidorchuk I.V. The Institute of the Peoples of the North in Leningrad in the Context of the Question of Institutionalization of New Academic Institutions in the 1920s	39
Shishelov N.S. War and Peace Among Indigenous People of Polar Alaska in Pre-Contract Period	48
Shrader T.A. Norwegian Polar Capitan Otto Sverdrup	60

HISTORICAL AND CULTURAL HERITAGE OF THE ARCTIC, TOURISM AND THE PROSPECTS OF ITS DEVELOPMENT IN THE ARCTIC REGION

Sevastyanov D.V. Arctic Tourism and Recreational Nature Management - a new Vector of Northern Territories Development	75
Sokolova A.A. The Folk Geographical Terminology of the Russian Arctic Old Residents' Patois as an Object of the Cultural Heritage	89
Shlyamina E.O., Eidemoller K.Yu. Social and Cultural Issues of the Arctic Zone of the Russian Federation, Reflected in Contemporary Russian Cinema ...	101

MILITARY SAFETY AND STRATEGIC STABILITY IN THE ARCTIC

Bugay N.F. Special Settlers USSR in Development Arctic Ocean (1930–1950)	109
Ershov N.V. The Main Factors Affecting the Moral and Psychological State of the Military Units and Communication Units Operating in the Conditions of the Russian Arctic	121

INTERNATIONAL COOPERATION IN THE ARCTIC

- Bakirov R.R.** Policy of the United States of America in the Arctic Region 135
- Kosova A.Yu.** Arctic Strategy of the Canadian prime Minister Justin Trudeau: Features and Prospects of Development 143

PROBLEMS OF ENVIRONMENTAL SECURITY IN THE ARCTIC REGION

- Poletaeva M.A., Stetsyuk I.V., Khrapunov E.F.** The Transformation of the Tides Energy into Electrical: the Advantages and Disadvantages of Technical Solutions 155
- Khaknazarov S.Kh.** Geoenvironmental Problems of Ugra in the Section of Public Opinion: on the Example of the Nefteyugansk Region of Ugra 167
- Shchitinsky V.A.** Territorial Aspects of Nature Protection for Objects of Fuel and Energy and Raw Materials Complex of the Arctic 179

PROBLEMS AND PROSPECTS OF ECONOMIC DEVELOPMENT IN THE ARCTIC REGION

- Dmitrieva D.M., Mizun P.S.** Innovation Infrastructure Development of Arctic Zone of the Russian Federation: Key Approaches and Trends 191
- Evdokimova V.Yu.** Influence of Change of the World Oil Prices on Extraction of Hydrocarbons of the Russian Arctic Shelf 201
- Karaichev K.N.** The Perspectives of Gas Hydrate Deposit Recovery 212
- Leibinsky B.E., Yatsyk R.I.** Problems and Prospects of Economic Development of the Arctic on Example of the Murmansk Region 221
- Luchnikova A.D.** Necessity of Development and Evaluation of New Methods for Oil Production in the Arctic 229
- Serova N.A.** The Investment Policy of the Russian Arctic Regions 237
- Solovyova V.M.** The Strategic Development of the Company «Eurochem» in Current Conditions 248
- Ustinov S.A., Kachenovskaya Z.S.** Marine Transport Vessels in the Development of Gas Fields of the Arctic 259
- Fedotovskikh A.V.** Expanding the Range of Regulatory and Legal Support for the Circumpolar Civilization in Terms of Development Arctic Zone of the Russian Federation 267

2ND JOINT INTERNATIONAL SCIENTIFIC CONFERENCE «ACTUAL ISSUES OF INTERNATIONAL LAW IN THE CONTEMPORARY GEOPOLITICAL CONDITIONS»

- Agafonchikova O.V., Tsyb A.V.** Separatism and Regionalisms of Spain ... 278

Andreeva E.S. The Problem of Determination of the Legal Status of the Caspian Sea: View of Iran	285
Atnashev V.R. Xenophobia and Right-Extremism Issues in the Modern Europe	290
Atnashev V.R. Problems of Nationalism and Situation Chams of China, Cambodia and Thailand	299
Van Tszuyntao. National Question: Attitude of Han Ethnic Group and Manchurian Ethnic Group in the Works Pf Liang Qichao	307
Galieva J.A., Timoschuk A.S. Great Victory as a Factor of International Law in Modern Geopolitical Conditions	310
Demidov D.G. Legal Mythologizing the Phenomenon of Transnational Corporations	317
Dunaeva Y.G. The National Project "Education" in Russia as a Response to the Challenges of the Modern era	323
Efimova O.L. Human Rights in the Modern World: International and National Legal Aspects of Enforcement	330
Kirilenko V.P., Alexeev G.V. Problem of Realization of People's Sovereignty Integration Associations of the States	335
Kovalev A.A. The Prevention of Armed (Military) Conflict with the Mechanisms and Tools of International Relations	349
Konovalova K.A. Legal Culture as a Factor of Contemporary International Relations	358
Lepeshkina O.L. A Worldwide Tendency to Abolition of the Capital Punishment and Russia	367
Razbeyko N.V. Minsk Agreement on Ukraine – Example of Revolutionary International House	377
Riabova A.L. Press, Public Opinion and American Foreign Policy	381
Chimarov N.S. The Question of Implementation of International Electoral Standards in the National Legislation of Germany: the Example of Electronic Voting Technology	388
Shipilov Y.G. Legal Regime of Boundary Space and National Security of Russia in New Conditions	393

CONTEMPORARY INTERNATIONAL AND ECONOMIC RELATIONS

Dianova E.S. The Presidency of Yuan Shikai (1912–1916): Questions of Historiography	401
Li Jingcheng. The Current Situation and Prospects of Cooperation Between the Eurasian Economic Union and the Silk Road	408

Yagya V.S. Parliamentary Diplomacy in Russian-Korean Cooperation	419
Yagya T.S. Features and Results of the Development of the Twelfth Five Year Plan (2011–2015 Years) in China	471

HISTORY AND PHILOSOPHY OF CULTURE

Aristova M.A., Tsyb A.V. History of Development of the Cinema of Spain	485
Bezlepkin N.I. Positivistic Program of Philosophy of History at the Russian Universities Between the 19–20th Centuries	494
Kalinina T.M. Far North in the Views of the Medieval Arab Geographers ...	503
Kapten G.Y. Receptions of the Ideas of Maximus the Confessor in East and Western Theology	510
Myuller A.M. First Translator Finland XVI–XIX centuries	526
Osipov I.D. The Moral and Legal Ideal by P.I. Novgorodtsev	534
Pavlova O.K. Philosophy of Mentality and Motivation of Philanthropy of Russian Merchants	542
Khanin P.G., Khanina O.S. Special Aspects of Lifestyle Formation in the Framework of Mass Consumption Society (Part I)	554

Альманах

**«Россия в глобальном мире»
«Russia in the Global World»**

№ 10 (33) 2017

Учредитель – Федеральное государственное бюджетное образовательное учреждение высшего профессионального образования «Санкт-Петербургский государственный политехнический университет»

Свидетельство о регистрации ПИ №ФС77-52142 от 11 декабря 2012 г.

Редакция альманаха:

Павлова О.К. – литературный редактор, корректор

Марченко М. – дизайн обложки

Лютинская О.В. – компьютерная верстка

Гришина Н.Ю. – перевод на английский язык

Манцера И.В. – выпускающий редактор

Подписано в печать

Печать цифровая

Формат 60x84/16

Усл. печ.

Тираж 100

Заказ

Отпечатано с готового оригинал-макета,
предоставленного редакционной коллегией,
в типографии издательства Политехнического университета.
Россия, 195251, Санкт-Петербург, Политехническая ул., 29

Алманах

**«Россия в глобальном мире»
«Russia in the Global World»**

№ 10 (33) 2017

Founder – Federal State Educational Institution of Higher Education
“St. Petersburg State Polytechnic University”

Registration Certificate PI number FS77-52142 oa 11 December 2012

Editorial Board of Almanac:

Pavlova O.K. – Literary editor, proofreader

Marchenko M. – cover design

Liutinskaia O.V. – DTP

Grishina Natalia Yu. – the English translation of

Mantcerova Irina V. – Managing Editor

Signed for printing	Format 60x84/16	
Conventional Printed Sheet	Circulation	Order

Printed with the final camera-ready, provided by the editorial board,
published in the Publishing House of the Polytechnic University.
29, Polytechnicheskaya, Saint-Petersburg, Russia, 195251

УСЛОВИЯ ОПУБЛИКОВАНИЯ СТАТЕЙ в альманахе «Россия в глобальном мире» = «Russia in the Global World»

ОБЩИЕ ПОЛОЖЕНИЯ

Альманах «Россия в глобальном мире» является периодическим печатным научным рецензируемым изданием. Несколько лет социально-теоретический альманах «Россия в глобальном мире» издавался как Приложение к научно-историческому журналу «Клио».

С 2013 г. Альманах выпускается два раза в год как самостоятельное периодическое печатное издание под двойным названием: **«Россия в глобальном мире» = «Russia in the Global World»** с правом опубликования статей на русском и английском языках.

Альманах зарегистрирован в Федеральной службе по надзору в сфере связи, информационных технологий и массовых коммуникаций РФ Свидетельство о регистрации ПИ №ФС77-52142 от 11 декабря 2012 г.

В системе "Международной стандартной нумерации сериальных изданий" (International standard serial numbering) ему присвоен номер ISSN 2304-9472.

Информация обо всех публикациях Альманаха отображается в библиографической базе Российский индекс научного цитирования (РИНЦ).

Выпуски Альманаха рассылаются в ведущие библиотеки России, стран ближнего и дальнего зарубежья.

При отборе статей редколлегией руководствуется научно-редакционной политикой издания и соблюдением принципов публикационной этики. Точка зрения редакции может не совпадать с мнением авторов статей.

При цитировании статей и перепечатке материалов Альманаха ссылка обязательна.

Альманах освещает проблемы изучения взаимоотношений России с другими странами в контексте процессов глобализации. Публикует научные обзоры, статьи проблемного и научно-практического характера, в которых рассматриваются региональные: экономические, политические, социокультурные и правовые аспекты международных отношений. Издание имеет междисциплинарный характер и адресовано специалистам в области истории, философии, культурологии, социологии и экономики.

ПРАВИЛА ДЛЯ АВТОРОВ

ТРЕБОВАНИЯ К СОДЕРЖАНИЮ

Статья должна содержать законченный и логически цельный материал, посвященный актуальной научной проблеме, начинаться с формулировки целей и завершаться выводами, рекомендациями по внедрению результатов в практику и оценке перспектив дальнейшего развития проблемы. Название статьи должно быть кратким и отражать основную идею ее содержания. В названии не рекомендуется использовать аббревиатуры и сокращения.

Принимаются оригинальные, ранее не опубликованные статьи, содержащие самостоятельно полученные авторами научные результаты и публикуются в соответствии с тематическими разделами.

ТЕХНИЧЕСКИЕ ТРЕБОВАНИЯ

1. Объем статей 8-10 страниц формата А-4, с учетом графических вложений. Количество рисунков не должно превышать трех, таблиц – двух; литературных источников – не менее десяти.

2. Авторы должны придерживаться следующей обобщенной структуры статьи: вводная часть (0,5–1 стр., актуальность, существующие проблемы); основная часть (постановка и описание задачи, изложение и суть основных результатов); заключительная часть (0,5–1 стр., предложения, выводы).

3. Число авторов статьи не должно превышать трех человек.

4. Набор текста осуществляется в редакторе MS Word, формулы – в редакторе MS Equation. Таблицы набираются в том же формате, что и основной текст.

Шрифт – Times New Roman, размер шрифта основного текста – 14, интервал – множитель 1,2; таблицы большого размера могут быть набраны 12 кеглем. Параметры страницы: поля слева – 2,8 см, сверху, снизу – 2,5 см, справа – 2,8 см. Текст размещается без переносов. Абзацный отступ – 1,3 см.

ПОРЯДОК ОФОРМЛЕНИЯ

Статья оформляется в соответствии с приведенной структурой:

- **УДК** в соответствии с классификатором (в заголовке статьи);
- **сведения об авторах блоком /Authors** (на русском/английском языке) на каждого автора заполняется отдельно: фамилия, имя, отчество полностью, место работы, должность, ученое звание, ученая степень, контактные телефоны, e-mail;
- **название статьи** (до 12 слов, включая предлоги) на русском и английском языках;
- **аннотация /Abstract** (на русском/английском языке): не менее 50-55 слов: с указанием новизны исследования и методов, использованных при его проведении; аннотация на русском языке и ключевые слова указываются через пробел ниже названия статьи;
- **ключевые слова/ Keywords** (на русском/английском языке);
- **текст статьи** на русском языке, в соответствии с техническими требованиями;
- **список литературы** на русском языке должен быть оформлен в соответствии с ГОСТ 7.0.5-2008. "Библиографическая ссылка. Общие требования и правила составления". Цитируемая литература приводится общим списком в конце статьи **в порядке упоминания**. Порядковый номер в тексте заключается в квадратные скобки.

Текст статьи должен содержать ссылки **на все источники** из списка литературы.
Статьи без приставейных библиографических списков к рассмотрению не принимаются.

РАССМОТРЕНИЕ МАТЕРИАЛОВ

Предоставление всех материалов осуществляется через электронный адрес редакции. Все поступившие статьи публикуются по итогам рецензирования, в случае соответствия критериям актуальности, новизны, практической значимости и проблематике разделов Альманаха.

Редакция осуществляет научное и литературное редактирование поступивших материалов, при необходимости корректирует их по согласованию с автором. Присланные материалы и корректуры авторам не возвращаются.

Редакционная коллегия сообщает автору решение об опубликовании статьи.

В случае отказа в публикации статьи редакция направляет автору мотивированный отказ.

Публикация всех научных статей осуществляется бесплатно.

Адрес редакции:

**Россия, 195220, Санкт-Петербург, Гражданский пр., д.28;
тел.: 8(812) 329-47-42; 8(812)606-62-42; e-mail: kmo@imop.spbstu.ru.**